

- GB** **MINI TOWER AIR PURIFIER**
User Instructions
- CZ** **MALÁ VĚŽOVÁ ČISTIČKA VZDUCHU**
Pokyny pro uživatele
- DE** **MINITURM LUFTREINIGER**
Bedienungsanleitung
- DK** **MINI-TOWER LUFTRENSER**
Brugervejledning
- EE** **MINITORN-ÕHUPUHASTI**
Juhised kasutajale
- ES** **MINIPURIFICADOR DE AIRE DE TORRE**
Instrucciones de uso
- FI** **MINITORNI-ILMANPUHDISTIN**
Käyttöohje opas
- FR** **PURIFICATEUR D'AIR MINI TOUR**
Instructions d'utilisation
- GR** **MINI TOWER ΚΑΘΑΡΙΣΤΗΣ ΑΕΡΑ**
Οδηγίες χρήστη
- HR** **MINI TORANJ ZA PROČIŠĆAVANJE ZRAKA**
Upute za korisnika
- HU** **MINITORONY KIALAKÍTÁSÚ LÉGTSZÍTÍTÓ**
Felhasználói utasítások
- IT** **PURIFICATORE D'ARIA A MEZZA TORRETTA**
Istruzioni per l'usov
- LT** **MAŽAS PASTATOMAS ORO VALYTUVAS**
Naudotojo instrukcija
- LV** **MINI TORNIS GAISA ATTĪRĪTĀJS**
Instrukcija lietotājam
- NL** **LUCHTZUIVERINGSAPPARAAT, MINITOREN**
Gebruikersinstructies
- NO** **LUFTRENSER, MINITÅRN**
Bruksanvisning
- PL** **KOLUMNOWY OCZYSZCZACZ POWIETRZA**
Instrukcja użytkownika
- PT** **PURIFICADOR DE AR MINI-TORRE**
Instruções de Utilização
- RU** **ВОЗДУХОЧИСТИТЕЛЬ MINI TOWER**
Инструкция пользователя
- SA** **متقي الهواء العمودي الصغير**
إرشادات المستخدم
- SE** **LUFTRENARE MINITORN**
Bruksanvisning
- SI** **MINI STOLPNI ČISTILEC ZRAKA**
Navodila za uporabnika
- SK** **ČISTIČKA VZDUCHU - MINIVEŽA**
Návod pre používateľa
- TR** **KÜÇÜK KASALI HAVA TEMİZLEYİCİ**
Kullanıcı Talimatları



HA010E

ENGLISH	6	CONTENTS
ČESKY	8	OBSAH
DEUTSCH	10	INHALT
DANSK	12	INDHOLDSFORTEGNELSE
EESTI	14	SISUKORD
ESPAÑOL	16	ÍNDICE
SUOMI	18	SISÄLLYSLUETTELO
FRANÇAIS	20	CONTENU
ΕΛΛΗΝΙΚΑ	22	ΠΕΡΙΕΧΟΜΕΝΑ
HRVATSKY	24	SADRŽAJ
MAGYAR	26	TARTALOMJEGYZÉK
ITALIANO	28	INDICE
LIETUVIŲ	30	TURINYS
LATVIEŠU	32	SATURS
NEDERLANDS	34	INHOUD
NORSK	36	INNHOLD
POLSKI	38	SPIS TREŚCI
PORTUGUÊS	40	ÍNDICE
РУССКИЙ	42	СОДЕРЖАНИЕ
اللغة العربية	44	المحتويات
SVENSKA	46	INNEHÅLL
SLOVENŠČINA	48	VSEBINA
SLOVENČINA	50	OBSAH
TÜRKÇE	52	İÇİNDEKİLER

COMPONENTS

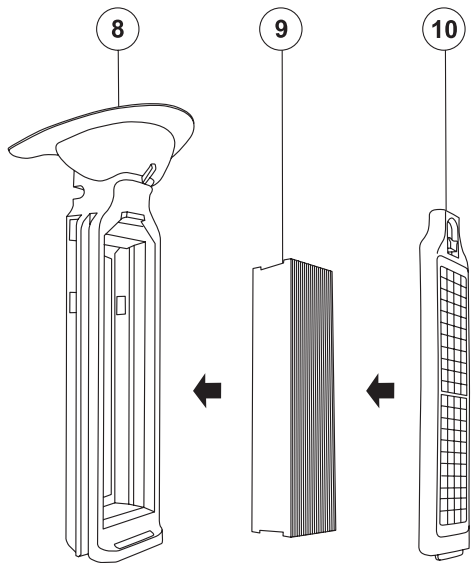
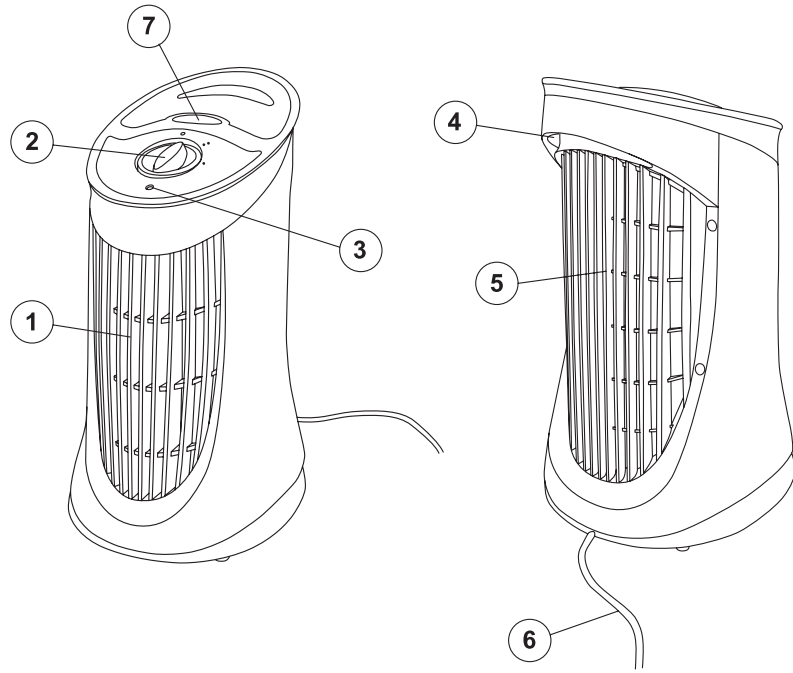

SETTINGS

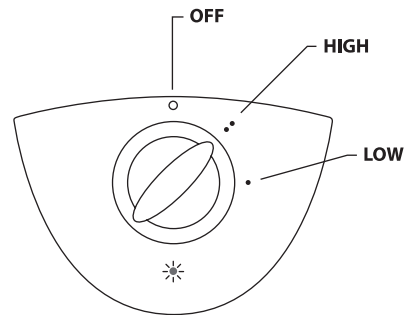

CLEANING / REPLACING INSTRUCTIONS

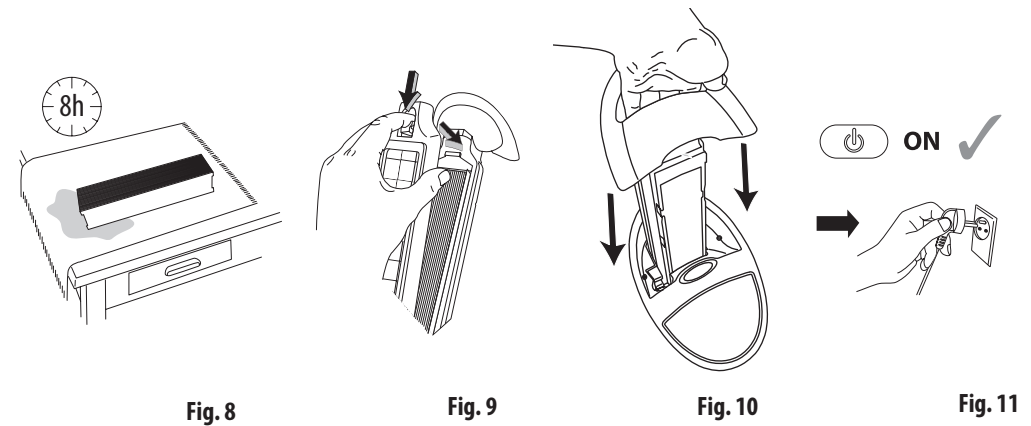
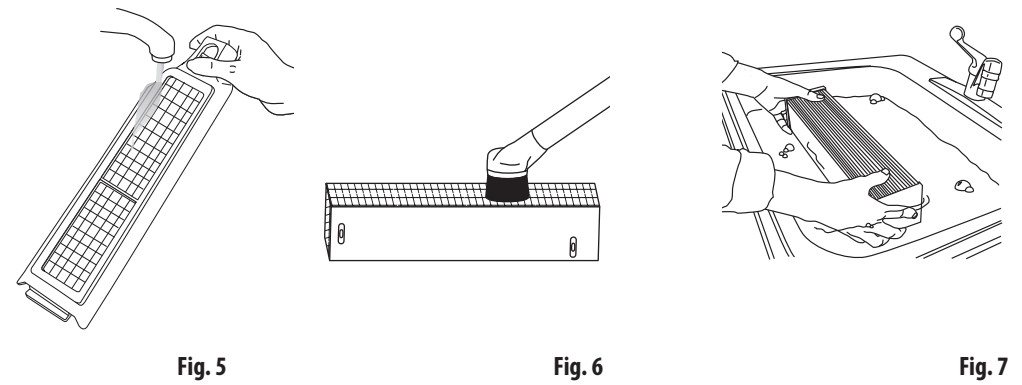
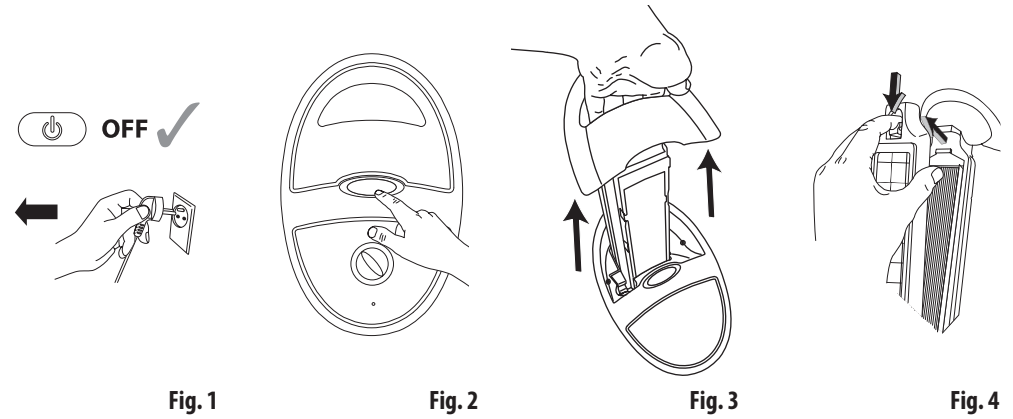

IMPORTANT SAFETY INSTRUCTIONS

1. Before using this appliance, read through all the instructions and only use accordingly.
2. This appliance is not intended for use by persons (including children) with reduced physical, sensory or mental capabilities, or lack of experience and knowledge, unless they have been given supervision or instruction concerning use of the appliance by a person responsible for their safety. Children should be supervised to ensure that they do not play with the appliance.
3. If the supply cord is damaged, the manufacturer, their service agent or a similarly qualified person should replace it to avoid a hazard.
4. This appliance requires regular cleaning. Refer to the CLEANING instructions provided.
5. Do not expose the air purifier to rain, or use near water, in a bathroom, laundry area or other damp location.
6. The air purifier must be used in an upright position.
7. Do not allow foreign objects to enter air inlet or outlet grilles as this may cause electric shock or damage to the air purifier.

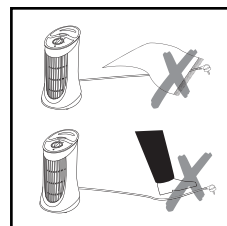
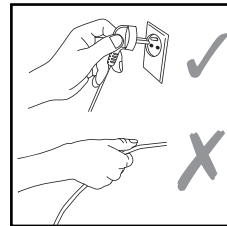
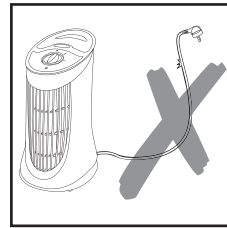
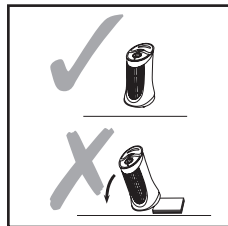
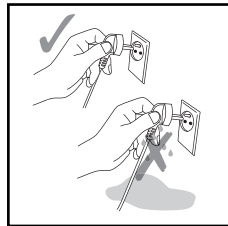
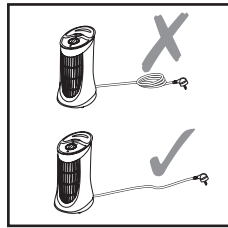

COMPONENTS (see p4)

1. Air outlet grille
2. ON/OFF switch
3. Pilot light
4. Handle
5. Air inlet grille
6. Power cord
7. Filter release button
8. Filter frame
9. Purification filter
10. Pre-filter

OPERATING INSTRUCTIONS

1. Place the unit on a flat level surface and position 1 metre from walls or furniture.
2. Ensure the unit is in the OFF (○) position and then plug into a working outlet.
3. Rotate the control switch to the desired speed level: High (⦿) or Low (•)
4. The pilot light will illuminate when the power is on.

CLEANING / REMOVING THE FILTER

Always unplug the unit before cleaning. For both the pre-filter and the purification filter follow the instructions on page 5 to remove / clean the filter.

CONDITION OF PURCHASE

As condition of purchase the purchaser assumes responsibility for the correct use and care of this Kaz product according to these user instructions. The purchaser or user must himself or herself decide when and for how long the Kaz product is in use.

WARNING

If problems arise with this Kaz product, please observe the instructions in the guarantee conditions. Do not attempt to repair the Kaz product yourself, as this could lead to termination of the guarantee and cause damage to persons and property.

DISPOSAL



This symbol on the product or its packaging indicates that the appliance cannot be treated as normal domestic waste but must be handed in at a collection point for recycling electric and electronic appliances.

Further information about the recycling of this product can be obtained from your local town hall, your refuse collection service, or in the store at which you bought the product. This regulation is valid only in EU member states.

HA010E

220-240V~
50Hz 25W

DŮLEŽITÉ BEZPEČNOSTNÍ POKYNY

1. Před použitím tohoto výrobku si pečlivě přečtěte všechny pokyny a řiďte se jimi.
2. Tento přístroj není určen k používání osobami (včetně dětí) se sníženými psychickými, smyslovými nebo mentálními schopnostmi či s nedostatečnými zkušenostmi a znalostmi, aniž by na ně dohlížela nebo jim dávala pokyny osoba, která odpovídá za jejich bezpečnost. Dohlížejte na děti a dbejte, aby si se zařízením nehrály.
3. Poškozenou síťovou šňůru je nutné z bezpečnostních důvodů nechat vyměnit výrobcem, autorizovaným servisním střediskem nebo kvalifikovaným elektrotechnikem.
4. Toto zařízení vyžaduje pravidelné čištění. Viz uvedené pokyny pro ČIŠTĚNÍ.
5. Čistič vzduchu nevystavujte dešti, nepoužívejte jej v blízkosti zdrojů vody, v koupelně, v prádelně nebo na jiném vlhkém místě.
6. Čistič vzduchu musí být používán ve vzpřímené poloze.
7. Nedovolte, aby do mřížky výstupního nebo vstupního ventilačního otvoru vnikly cizí předměty, neboť mohou být příčinou úrazu elektrickým proudem nebo mohou čistič poškodit.

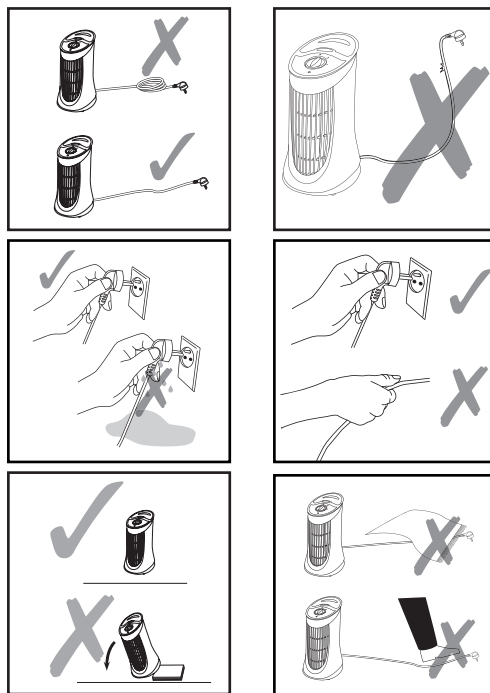

KOMPONENTY (Viz. str. 4.)

1. Mřížka výstupního ventilačního otvoru
2. ON/OFF Hlavní vypínač
3. Provozní kontrolka
4. Rukojeť
5. Mřížka vstupního
6. Napájecí kabel
7. Tlačítko pro uvolnění filtru
8. Rám filtru
9. Čisticí filtr
10. Předfiltr ventilačního otvoru

POKYNY PROVOZU

1. Přístroj umístěte na rovný povrch do vzdálenosti nejméně 1 metr od zdi nebo od nábytku.
2. Zkontrolujte, zda je vypínač přístroje v poloze OFF (O) a poté zapojte přístroj do funkční zásuvky.
3. Otočte ovladačem na požadovanou úroveň rychlosti: Vysoká (☺) nebo Nízká (☹).
4. Když je přístroj zapnut, rozsvítí se kontrolka.

ČIŠTĚNÍ / ODSTRANĚNÍ FILTRU

Před čištěním vždy přístroj odpojte od elektrické sítě. Při odstraňování / čištění předfiltru i čisticího filtru se řiďte pokyny na straně 5.

PODMÍNKY NÁKUPU

Podmínkou zakoupení je, že kupující nese odpovědnost za správné používání a péči o produkt společnosti Kaz podle pokynů uvedených v tomto návodu k obsluze. Kupující nebo uživatel se musí sám rozhodnout, kdy a jak dlouho tento produkt společnosti Kaz bude používat.

VAROVÁNÍ

Při potížích s produktem společnosti Kaz se řiďte pokyny uvedenými v záručních podmínkách. Produkt společnosti Kaz se nepokoušejte opravit vlastními silami, neboť tato činnost může vést k ukončení záruky nebo může způsobit poškození osob či majetku.

LIKVIDACE



Tento symbol na výrobku nebo jeho obalu znamená, že se zařízením nesmí být nakládáno jako s běžným domovním odpadem. Použité zařízení je nutné odevzdat do sběrného střediska odpadu k recyklaci použitých elektrických a elektronických zařízení.

Další informace týkající se recyklace tohoto výrobku získáte u místního zastupitelského úřadu, ve sběrných střediscích odpadu nebo v obchodě, kde byl výrobek zakoupen. Toto nařízení se týká pouze členských států EU.

HA010E

220-240V~
50Hz 25W

WICHTIGE SICHERHEITSHINWEISE

1. Lesen Sie sich vor Verwendung dieses Gerätes alle Anweisungen durch und befolgen Sie diese.
2. Dieses Gerät ist nicht für die Benutzung durch Personen (einschließlich Kindern) mit verminderten körperlichen, sensorischen oder mentalen Fähigkeiten oder mangelnder Erfahrung und Kenntnis gedacht, außer wenn ihnen durch eine Person, die für ihre Sicherheit verantwortlich ist, Überwachung oder Beistand hinsichtlich der Benutzung dieses Gerätes zu Teil wird. Kinder sollten beaufsichtigt werden, um sicherzustellen, dass diese nicht mit dem Gerät spielen.
3. Falls das Netzkabel beschädigt ist, sollte der Hersteller, ein Servicebeauftragter oder eine ähnlich qualifizierte Person es ersetzen, um eine Gefahr zu vermeiden.
4. Das Gerät muss regelmäßig gereinigt werden. Halten Sie sich bei der REINIGUNG an die im Paket enthaltenen Anweisungen.
5. Das Gerät darf nicht dem Regen ausgesetzt werden, nicht in der Nähe von Wasser, in einem Bad, einer Waschküche oder anderen feuchten Umgebungen eingesetzt werden.
6. Der Luftreiniger muss in senkrechter Stellung betrieben werden.
7. Achten Sie darauf, dass keine Fremdkörper in die Luftein- oder Ausschlussschlitze gelangen, da dies zu Stromschlägen oder Schäden am Luftreiniger führen könnte.

**KOMPONENTEN** (Siehe Seite 4.)

1. Luftaustrittsgitter
2. EIN/AUS Schalter
3. Betriebsleuchte
4. Handgriff
5. Lufteintrittsgitter
6. Stromkabel
7. Filterrückstellaste
8. Filterrahmen
9. Reinigungsfilter
10. Vorfilter

BEDIENUNGSANLEITUNG

1. Stellen Sie das Gerät auf eine feste, ebene Oberfläche, mindestens 1 m von der Wand oder von Möbeln entfernt.
2. Stellen Sie sicher, dass das Gerät ausgeschaltet ist (AUS-Stellung (O)) und schließen Sie es an einer funktionierenden Wandsteckdose an.
3. Drehen Sie den Einstellschalter auf den gewünschten Geschwindigkeitspegel: Hoch (:) oder Niedrig (•).
4. Die Kontrollleuchte leuchtet, wenn die Stromversorgung eingeschaltet ist.

REINIGEN/ENTFERNEN DES FILTERS

Das Gerät muss vor der Reinigung immer durch Ziehen des Netzkabels vom Stromnetz getrennt werden. Folgen Sie zum Reinigen/Entfernen der Filter sowohl für den Vorfilter als auch für den Reinigungsfilter die Anleitung auf Seite 5.

KAUFBEDINGUNGEN

Als Kaufbedingung übernimmt der Käufer Verantwortung für die ordnungsgemäße Verwendung und Pflege dieses Kaz-Produkts gemäß dieser Benutzeranleitung. Der Käufer oder Benutzer dieses Produkts muss selbst entscheiden wann und wie lange dieses Kaz-Produkt verwendet wird.

HINWEIS

Sollten im Zusammenhang mit diesem Kaz-Produkt Probleme auftreten, beachten Sie bitte die Anweisungen in den Garantiebedingungen. Versuchen Sie bitte nicht, das Kaz-Produkt zu reparieren, da dies zur Einstellung der Garantie sowie zu Personen- und Sachschäden führen könnte.

ENTSORGUNG

Dieses Symbol auf dem Produkt oder der zugehörigen Verpackung zeigt an, dass die Einrichtung nicht als normaler Hausmüll entsorgt werden kann, sondern einer Sammelstelle zur Entsorgung elektrischer und elektronischer

Einrichtungen zugeführt werden muss.

Weitere Informationen zum Recycling dieses Produkts erhalten Sie in Ihrem Rathaus vor Ort, Ihrer Müllentsorgung oder im Geschäft, in dem Sie das Produkt gekauft haben. Diese Verordnung gilt nur für EU-Mitgliedstaaten.

HA010E

220-240V~
50Hz 25W

VIGTIGE SIKKERHEDSINSTRUKTIONER

1. Læs alle instruktionerne før du benytter dette udstyr, og benyt det kun i overensstemmelse hermed.
2. Dette anlæg er ikke beregnet til anvendelse af personer (herunder børn) med reducerede fysiske, sanselige eller mentale evner eller manglende erfaring og viden, medmindre de er under opsyn eller har fået vejledning vedrørende anvendelse af anlægget af en person, der er ansvarlig for deres sikkerhed. Børn bør være under opsyn for at sikre at de ikke leger med anlægget.
3. Hvis netledningen er beskadiget, skal fabrikanten eller deres servicerepræsentant eller lignende faglært person udskifte denne for at undgå farer.
4. Anlægget skal rengøres regelmæssigt. Se medfølgende RENGØRING svejledning for yderligere oplysninger.
5. Udsæt ikke dette anlæg for regn og brug det ikke i nærheden af vand, i et badeværelse eller i andre fugtige omgivelser.
6. Luftrenseren skal placeres lodret.
7. Luftindgangs- og udgangsåbningerne må ikke være tildækket under affugtningen, da dette kan resultere i elektrisk stød eller beskadigelse af anlægget.

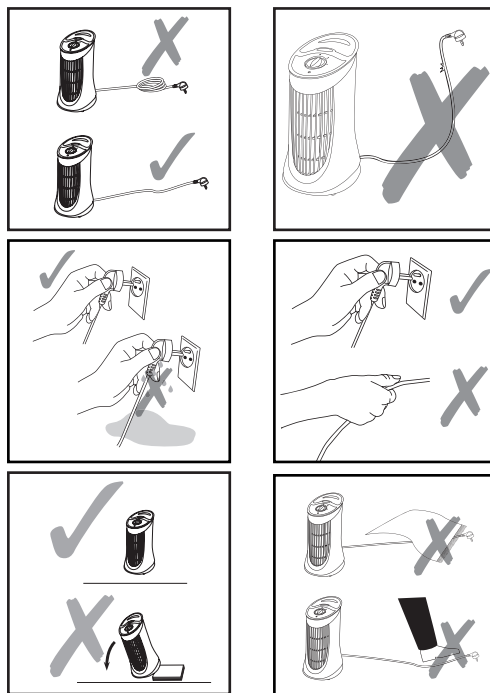
**KOMPONENTER** (Se side 4.)

1. Udblæsningsgitter
2. TIL/FRA-kontakt
3. Driftslys
4. Håndtag
5. Indsugningsgitter
6. Netledning
7. Knap til filterfrigivelse
8. Filterramme
9. Rengøringsfilter
10. Forfilter

BETJENINGSVEJLEDNING

1. Placer luftaffugteren på en plan overflade og 1 meter fra vægge eller møbler.
2. Sørg for, at enheden er slukket (O) og sæt stikket i stikkontakten.
3. Drej kontrolknappen til det ønskede hastighedsniveau: Høj (•) eller Lav (•)
4. Når enheden er tændt, vil vågelyset lyse.

RENGØRING / FJERNELSE AF FILTERET

Træk altid el-stikket ud af stikkontakten før rengøring. For både prefilteret og rengøringsfilteret skal du følge vejledningerne på side 5 for at fjerne / rengøre filteret.

KØBSBETINGELSE

Som betingelse for købet påtager køber sig ansvaret for korrekt brug og vedligeholdelse af dette KAZ-produkt i overensstemmelse med brugsvejledningen. Det er op til køberen eller brugeren, hvornår og hvor længe han vil bruge dette KAZ-produkt.

BEMÆRK!

Hvis der opstår problemer med dette KAZ-produkt, skal du følge anvisningerne i garantibetingelserne. Forsøg ikke at åbne eller reparere dette Kaz-produkt selv, dette kan resultere i at garantien bortfalder samt medføre personskader eller beskadigelse af ejendom.

BORTSKAFFELSE

Dette symbol på produktet eller emballagen angiver at anlægget ikke kan håndteres som almindeligt husholdningsaffald, men skal leveres til et opsamlingssted for genbrug af elektronisk og elektriske apparater.

Yderligere oplysninger vedrørende genbrug af dette produkt kan fås på dit lokale rådhus, hos dit renovationselskab eller i forretningen, hvor du købte produktet. Denne bestemmelse er kun gældende i EU-medlemslande.

HA010E

220-240V~
50Hz 25W

TÄHTSAD OHUTUSALASED JUHISED

1. Enne käesoleva seadme kasutamist lugege juhend põhjalikult läbi ja kasutage seadet vastavalt.
2. Antud seade pole mõeldud kasutamiseks isikute (seal hulgas laste) poolt, kelle kas füüsilise-, meele- või vaimne puue või kogemuste ja teadmiste puudus takistab seadmeid ohutult kasutamast ilma nende ohutuse eest vastutava isiku abistamise või juhendamiseteta. Lapsed peavad olema järelevalve all ning nad ei tohi seadmega mängida.
3. Kui toitejuhe on vigastatud, peab ohu vältimiseks kas tootja, tema hooldusagent või sarnase kvalifikatsiooniga isik selle välja vahetama.
4. Seade vajab regulaarset puhastamist. Tutvuge kaasasoleva PUHASTUSE juhendiga.
5. Ärge hoidke õhupuhastit vihma käes ega kasutage seda vee läheduses, vannitoas, pesuruumis või muudes niisketes kohtades.
6. Õhupuhastit tuleb kasutada püstises asendis.
7. Vältige võõrkehade pistmist läbi õhu sisse- või väljalaskevõre, sest see võib põhjustada elektrilöögi või õhupuhastit kahjustada.

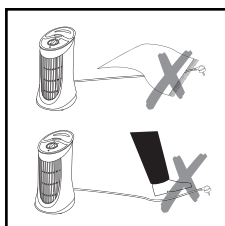
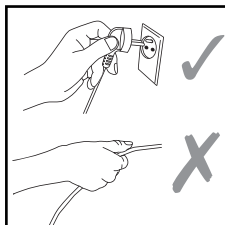
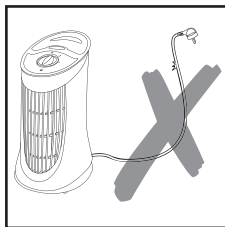
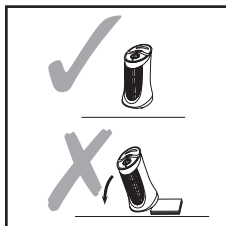
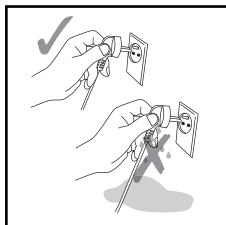
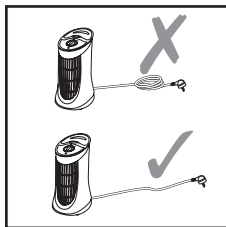
**OSAD** (Vt lk 4.)

1. Õhu väljalaskevõre
2. ON/OFF (sisse/välja) lüliti
3. Valgusindikaator
4. Käepide
5. Õhu sisselaskevõre
6. Toitejuhe
7. Filtri vabastusnupp
8. Filtriraam
9. Puhastusfilter
10. Eelfilter

KASUTAMISÕPETUS

1. Asetage seade ühetasasele horisontaalpinnale seintest ja mööblist vähemalt 1 meetri kaugusele.
2. Veenduge, et seadme lüliti on asendis VÄLJA LÜLITATUD (O); seejärel asetage pistik töötavasse pistikupesasse.
3. Pöörake reguleerimislüliti soovitud kiirusele: Kiire (:) või Aeglane (•)
4. Kui toide on sees, süttib signaallamp.

FILTRI PUHASTAMINE / EEMALDAMINE

Enne puhastamist lahutage seade alati vooluvõrgust. Nii eelfiltri kui puhastusfiltri eemaldamiseks / puhastamiseks järgige lk 5 antud juhiseid.

OSTUTINGIMUSED

Ostu tingimusena võtab ostja endale kohustuse antud Kazi toodet õigesti ning vastavalt käesolevale kasutusjuhendile kasutada ja hooldada. Ostja või kasutaja peab ise otsustama, millal ja kui kaua ta seda Kazi toodet kasutab.

HOIATUS.

Kui antud Kazi tootega tekib probleeme, siis palume järgida garantiitingimustes toodud juhiseid. Ärge püüdke Kazi tooteid ise avada ega remontida, sest selline tegevus võib kaasa tuua garantii katkemise ning põhjustada vigastusi inimestele ja kahjustada omandit.

JÄÄTMEKÄITLUS

Tootel või selle pakendil olev sümbol näitab, et antud seadet ei tohi käidelda kui tavalist olmeprügi, vaid see tuleb ära anda kogumispunkti, mis taastootleb elektri- ja elektroonikaseadmeid.

Antud toote taastootlemise alast

lisateavet saate kohalikust omavalitsusest, jäätmete kogumispunktidest või kauplusest, kust antud toote ostsite. Antud määrus on kehtiv üksnes EL liikmesriikides.

HA010E

220-240V~
50Hz 25W

INSTRUCCIONES IMPORTANTES DE SEGURIDAD

1. Antes de emplear este electrodoméstico, léase detenidamente todas las instrucciones y empléelo según las mismas.
2. Este electrodoméstico no está diseñado para que los usen personas (incluyendo niños) con capacidades físicas, sensoriales o mentales mermadas, ni personas con falta de experiencia o conocimiento, salvo que se les haya supervisado o instruido respecto a su empleo por parte de una persona responsable de su seguridad. Los niños deben tener supervisión para estar seguros de que no juegan con el aparato.
3. En caso de que el cable de alimentación presente daños, el fabricante, su distribuidor autorizado o una persona de similar cualificación lo sustituirá para evitar cualquier riesgo.
4. Este electrodoméstico requiere una limpieza regular. Remítase a las instrucciones de limpieza que se adjuntan.
5. No exponga el purificador de aire a la lluvia, ni lo use cerca del agua, en un baño o una zona de lavandería u otra ubicación con humedad.
6. El purificador de aire debe emplearse en posición recta.
7. No permita que objetos extraños entren en la entrada de aire o rejillas de salida ya que esto puede provocar una descarga eléctrica y daños en el purificador de aire.

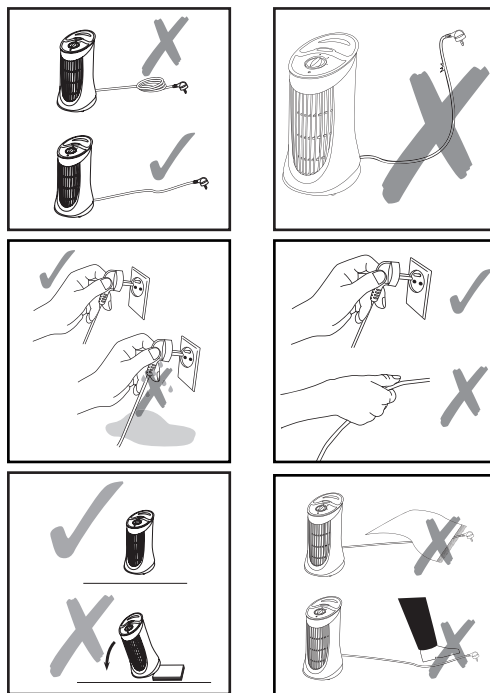

COMPONENTES (Véase la página 4.)

1. Rejilla de Salida de Aire
2. Interruptor ENCENDIDO/APAGADO
3. Indicador de luz
4. Asa
5. Rejilla de Entrada
6. Cable de alimentación
7. Botón de desenganche del filtro
8. Marco del filtro
9. Filtro purificador
10. Prefiltro de Aire

INSTRUCCIONES DE FUNCIONAMIENTO
VÉASE LAS PÁGINAS 4 - 5.

1. Coloque la unidad sobre una superficie nivelada plana y colóquela a 1 metros de paredes y muebles.
2. Asegúrese de que la unidad está en la posición de APAGADO (●) y conéctela a una toma de corriente operativa.
3. Gire el interruptor de control al nivel de velocidad deseado: Alto (⋮) o Bajo (⋅)
4. El piloto luminoso se iluminará cuando la unidad esté encendida.

LIMPIEZA / EXTRACCIÓN DEL FILTRO

Desconecte siempre la unidad antes de limpiarla. Siga las instrucciones de la página 5 para extraer / limpiar el filtro, tanto para el prefiltro como para el filtro de purificación.

CONDICIÓN DE COMPRA

Como condición de compra, el comprador asume toda la responsabilidad respecto a la utilización y cuidado correcto de este producto Kaz según las presentes instrucciones de usuario. El comprador o usuario debe decidir cuándo y durante cuánto tiempo va a emplearse este producto Kaz.

ADVERTENCIA

Si surgen problemas con este producto Kaz, siga las instrucciones de las condiciones de la garantía. No intente abrir ni reparar usted mismo el producto Kaz, ya que esto podría provocar la anulación de la garantía y causar lesiones a las personas o daños a la propiedad.

DESECHO



Este símbolo en el producto o en su embalaje indica que el electrodoméstico no puede tratarse como residuos domésticos normales sino que debe entregarse en un punto de recogida para el reciclaje de electrodomésticos

eléctricos y electrónicos.

Puede obtenerse más información sobre el reciclaje de este producto en su ayuntamiento, su servicio de recogida de basuras o en la tienda donde compró el producto. Esta normativa sólo tiene validez para los países miembros de la UE.

HA010E

220-240V~
50Hz 25W

TÄRKEITÄ TURVAOHJEITA

1. Tutustu ennen laitteen käyttöä näihin ohjeisiin ja käytä laitetta aina ohjeiden mukaan.
2. Laitetta ei ole tarkoitettu lasten tai sellaisten henkilöiden käyttöön, jotka eivät pysty sitä fyysisten, henkisten tai aistirajoitustensa tai kokemuksen ja tiedon puutteen vuoksi käyttämään, ellei käyttöä valvota tai ellei asianomaisten henkilöiden turvallisuudesta vastaava taho ei ole opastanut laitteen käyttöön. Lapsia tulee valvoa, etteivät he leiki laitteella.
3. Jos verkkojohto on vaurioitunut, se pitää vaihtaa joko valmistajan valtuuttamassa huoltopisteessä tai valmistajan tai muun ammattihenkilön toimesta vaaran välttämiseksi.
4. Tämä laite on puhdistettava säännöllisesti. Lue laitteen mukana toimitetut PUHDISTUSOHJEET.
5. Älä altista ilmanpuhdistinta sateelle tai käytä sitä veden läheisyydessä, kylpyhuoneessa, samassa tilassa pesukoneiden kanssa tai muissa kosteissa tiloissa.
6. Ilmanpuhdistin on pidettävä käytön aikana pystyasennossa.
7. Estä vieraita esineitä pääsemästä ilmanotto- tai ilmanpoistoritilöistä laitteen sisään, koska ne voivat aiheuttaa sähköiskun tai rikkoa ilmanpuhdistimen.

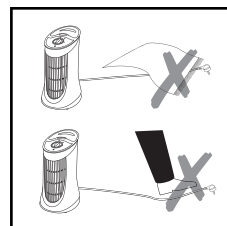
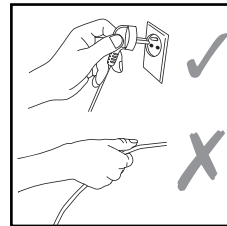
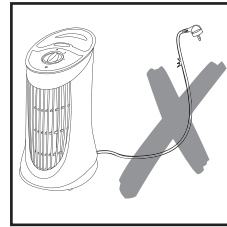
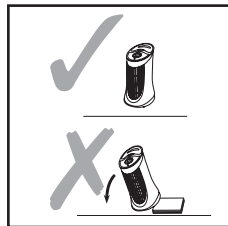
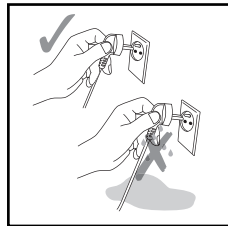
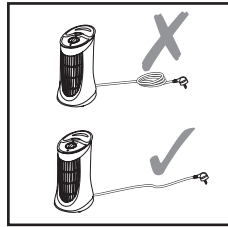
**OSAT** (Katso sivu 4.)

1. Ilmanpoistoaukon ritilä
2. ON/OFF-kytkin
3. Merkkivalo
4. Kahva
5. Ilmanottoaukon ritilä
6. Verkkojohto
7. Suodattimen vapautuspainike
8. Suodatinkehys
9. Puhdistussuodatin
10. Esisuodatin

KÄYTTÖOHJEET

1. Aseta laite tasaiselle pinnalle, noin 1 metrin päähän seinästä ja huonekaluista.
2. Varmista, että laitteen virtakatkaisin on asennossa OFF (○), ja työnnä sitten virtajohdon pistoke toimivaan pistorasiaan.
3. Kierrä säädin haluttuun nopeuteen :
Suuri (⦿) tai Pieni (•)
4. Merkkivalo palaa, kun virta on kytkettynä.

SUODATTIMEN PUHDISTUS / IRROTUS

Irrota laite aina verkkovirrasta ennen puhdistamista. Esisuodatin ja puhdistussuodatin poistetaan ja puhdistetaan noudattaen sivun 5 ohjeita

MYyntIEHDOT

Myyntiehtona on, että ostaja myöntää vastuunsa tämän Kaz -tuotteen oikeasta käytöstä ja hoidosta näiden käyttöohjeiden mukaisesti. Ostajan tai käyttäjän tulee itse päättää, koska ja kuinka pitkään tämä Kaz-tuote on käytössä.

VAROITUS!

Jos tämän Kaz-tuotteen käytössä on ongelmia, pyydämme huomioimaan takuehtojen määräykset. Älä yritä avata tai korjata tätä Kaz-tuotetta itse, sillä se saattaa johtaa takuun raukeamiseen ja aiheuttaa vahinkoa ihmisille ja omaisuudelle.

HÄVITTÄMINEN

Tuotteessa tai sen pakkauksessa oleva symboli kertoo, ettei laitetta saa hävittää kotitalousjätteen mukana, vaan se tulee kierrättää sähkö- ja elektroniikkaromusta annettujen määräysten mukaisesti.

Lisätietoja tuotteen kierrättämisestä saa paikallisilta viranomaisilta, jätehuoltoyhteiltä tai tuotteen myyneestä myymälästä. Säännöt koskevat vain EU-jäsenvaltioita.

HA010E

220-240V~
50Hz 25W

CONSIGNES IMPORTANTES DE SECURITE

1. Avant d'utiliser cet appareil, veuillez lire toutes les consignes et utilisez-le comme indiqué.
2. Cet appareil ne doit pas être utilisé par des personnes (y compris les enfants) ayant des capacités physiques, sensorielles ou mentales réduites, ou ayant peu d'expérience, à moins d'avoir été aidés ou instruits concernant l'utilisation de cet appareil par une personne responsable de leur sécurité. Les enfants doivent être surveillés afin de vérifier qu'ils ne jouent pas avec l'appareil.
3. Si le câble d'alimentation est endommagé, le fabricant, leur service après-vente ou une personne de qualification similaire doit le remplacer afin d'écartier tout risque.
4. Cet appareil nécessite un nettoyage régulier. Référez-vous aux instructions de NETTOYAGE fournies.
5. Ne pas exposer le purificateur d'air à la pluie, et ne pas l'utiliser à proximité de l'eau, dans une salle de bains, la salle réservée à la lessive ou tout endroit humide.
6. Le purificateur d'air doit être utilisé en position verticale.
7. Ne pas laisser des objets extérieurs entrer dans les grilles d'évacuation ou d'aspiration de l'air car cela peut provoquer un court-circuit ou entraîner des dégâts du purificateur d'air.

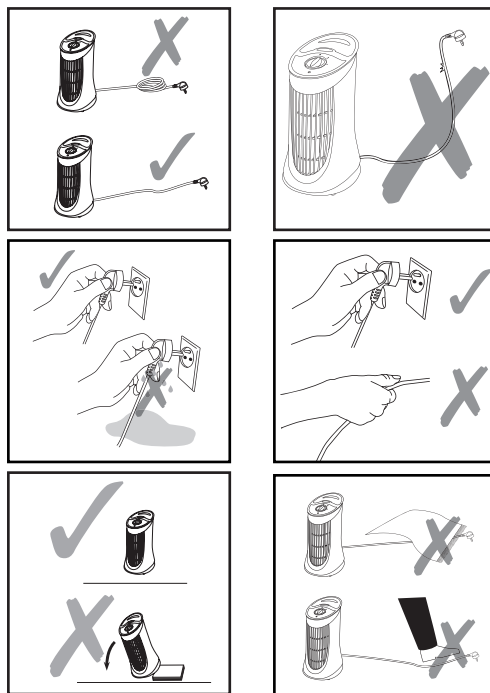
**COMPOSANTS** (Voir page 4.)

1. Grille d'évacuation de l'air
2. Interrupteur MARCHE/ARRET
3. Lampe témoin
4. Poignée
5. Grille d'aspiration de l'air
6. Cordon d'alimentation
7. Bouton de libération du filtre
8. Cadre du filtre
9. Filtre de purification
10. Pré filtre

INSTRUCTIONS DE FONCTIONNEMENT

1. Placez l'appareil sur une surface plate et plane et à une distance de 1 mètre des murs ou des meubles.
2. Assurez-vous que l'unité est en position OFF (○) puis branchez-la à une prise active.
3. Tournez le bouton de contrôle sur le réglage de vitesse voulu: Haut (☉) ou Bas (●)
4. La lampe témoin s'allume pour indiquer que l'unité est sous tension.

NETTOYAGE / EXTRACTION DU FILTRE

Débranchez toujours l'appareil avant de le nettoyer. Pour le préfiltre et le filtre de purification, suivez les instructions figurant à la page 5 pour retirer / nettoyer le filtre

CONDITIONS D'ACHAT

Comme condition d'achat, l'acheteur assume sa responsabilité concernant l'utilisation correcte et le soin apporté à ce produit de la marque Kaz conformément aux instructions du manuel de l'utilisateur. L'acheteur ou l'utilisateur doit décider lui-même ou elle-même du moment et de la durée de fonctionnement de ce produit Kaz.

ATTENTION

Si vous rencontrez des problèmes avec ce produit Kaz, veuillez suivre les instructions contenues dans les conditions de garantie. Ne tentez pas de réparer ce produit Kaz vous-même, car ceci entraînerait l'annulation de la garantie et pourrait causer des blessures physiques et des dégâts matériels.

DÉPOSE

Ce symbole sur le produit ou son emballage indique que l'appareil ne peut pas être traité comme ordures ménagères courantes mais qu'il doit être déposé dans un point de dépôt pour appareils électriques et électroniques.

De plus amples informations concernant le recyclage de ce produit peuvent être obtenues auprès de votre mairie, auprès du service de ramassage, ou dans le magasin où vous avez acheté ce produit. Cette réglementation s'applique uniquement aux États membres de l'Union Européenne.

HA010E

220-240V~
50Hz 25W

ΣΗΜΑΝΤΙΚΕΣ ΟΔΗΓΙΕΣ ΑΣΦΑΛΕΙΑΣ

1. Πριν να χρησιμοποιήσετε αυτή τη συσκευή, διαβάστε όλες τις οδηγίες χρησιμοποιήστε αναλόγως.
2. Αυτή η συσκευή δεν προορίζεται για χρήση από άτομα (συμπεριλαμβανομένων παιδιών) με μειωμένες σωματικές, ή διανοητικές ικανότητες ή μειωμένες αισθήσεις, ή άτομα που δεν διαθέτουν εμπειρία και γνώση, εκτός αν υπάρχει επίβλεψη ή οδηγία σχετικά με τη χρήση της συσκευής από άτομο υπεύθυνο για την ασφάλειά τους. Πρέπει να επιβλέπετε τα παιδιά για να βεβαιωθείτε ότι δεν παίζουν με τη συσκευή.
3. Εάν το καλώδιο τροφοδοσίας έχει φθορές, ο κατασκευαστής, ο πράκτορας σέρβις ή άλλο ισότιμα πιστοποιημένο άτομο πρέπει να το αντικαταστήσει ώστε να αποφευχθεί η πρόκληση κινδύνου.
4. Αυτή η συσκευή απαιτεί τακτικό καθαρισμό. Ανατρέξτε στις οδηγίες ΚΑΘΑΡΙΣΜΟΥ που παρέχονται.
5. Μην εκθέτετε τον καθαριστή αέρα στη βροχή ή μη χρησιμοποιείτε κοντά σε νερό, στο μπάνιο, στον χώρο πλυντηρίου ή άλλο χώρο με υγρασία.
6. Ο καθαριστής αέρα πρέπει να χρησιμοποιείτε πάντα σε όρθια θέση.
7. Μην επιτρέπετε σε ξένα σώματα να εισχωρήσουν στο πλέγμα εισόδου και εξόδου αέρα διότι αυτό μπορεί να προκαλέσει ηλεκτροπληξία ή βλάβη στον καθαριστή αέρα.

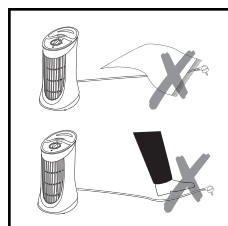
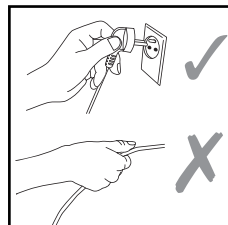
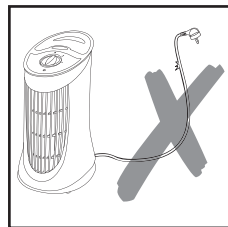
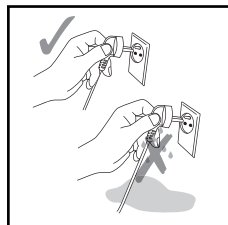
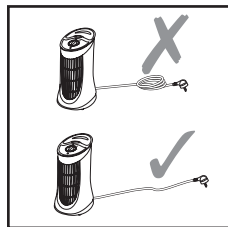
**ΜΕΡΗ ΒΛ** (σελίδα 4.)

1. Πλέγμα εξόδου αέρα
2. Διακόπτης ενεργοποίησης/ απενεργοποίησης «ON/OFF»
3. Ενδεικτική λυχνία
4. Λαβή
5. Πλέγμα εισόδου αέρα
6. Καλώδιο τροφοδοσίας
7. Κουμπί αποδέσμευσης φίλτρου
8. Πλαίσιο φίλτρου
9. Φίλτρο καθαρισμού
10. Προφίλτρο

ΟΔΗΓΙΕΣ ΧΕΙΡΙΣΜΟΥ

1. Τοποθετήστε τη μονάδα σε επίπεδη επιφάνεια και σε απόσταση 1 μέτρου από τοίχους και έπιπλα.
2. Βεβαιωθείτε ότι η μονάδα είναι ρυθμισμένη σε θέση απενεργοποίησης «OFF» (○) και συνδέστε το φως στην πρίζα.
3. Στρέψτε το διακόπτη ελέγχου στο επιθυμητό επίπεδο ταχύτητας: Υψηλή (☺) ή Χαμηλή (•)
4. Η ενδεικτική λυχνία θα ανάψει όταν η συσκευή ενεργοποιηθεί.

ΚΑΘΑΡΙΣΜΟΣ / ΑΦΑΙΡΕΣΗ ΤΟΥ ΦΙΛΤΡΟΥ

Πάντα να αποσυνδέετε τη μονάδα πριν να την καθαρίσετε. Αναφορικά με το προφίλτρο και το φίλτρο καθαρισμού, ακολουθήστε τις οδηγίες που περιλαμβάνονται στη σελίδα 5 για την αφαίρεση / τον καθαρισμό του φίλτρου.

ΟΡΟΣ ΑΓΟΡΑΣ

Ως όρος αγοράς ο αγοραστής αναλαμβάνει ευθύνη για τη σωστή χρήση και φροντίδα αυτού του προϊόντος Kaz σύμφωνα με τις παρούσες οδηγίες χρήστη. Ο αγοραστής ή ο χρήστης πρέπει ο/η ίδιος/α να αποφασίσει πότε και για πόσο διάστημα θα είναι σε χρήση το προϊόν Kaz.

ΠΡΟΕΙΔΟΠΟΙΗΣΗ

Αν προκύψουν προβλήματα με το προϊόν KAZ, τηρήστε τις οδηγίες στους όρους εγγύησης. Μην επιχειρείτε να επισκευάσετε το προϊόν KAZ μόνοι σας, διότι αυτό θα μπορούσε να οδηγήσει σε ακύρωση της εγγύησης και να προκληθεί βλάβη σε άτομα και υλικά.

ΑΠΟΡΡΙΨΗ

Αυτό το σύμβολο στο προϊόν ή τη συσκευασία του δηλώνει ότι δεν πρέπει να αντιμετωπίσετε τη συσκευή όπως τα συνηθισμένα οικιακά απορρίμματα, αλλά πρέπει να παραδοθεί σε σημείο αποκομιδής για ανακύκλωση ηλεκτρικών και ηλεκτρονικών συσκευών.

Περισσότερες πληροφορίες για την ανακύκλωση αυτού του προϊόντος μπορείτε να λάβετε από το τοπικό δημαρχείο, την υπηρεσία αποκομιδής απορριμμάτων ή το κατάστημα από το οποίο αγοράσατε το προϊόν. Αυτός ο κανονισμός ισχύει μόνο σε κράτη μέλη της ΕΕ.

HA010E

220-240V~
50Hz 25W

VAŽNE SIGURNOSNE UPUTE

1. Prije korištenja ovog uređaja pažljivo pročitajte upute i uređaj upotrebjavajte u skladu s njima.
2. Ovaj uređaj nije namijenjen za uporabu od strane osoba (uključujući djecu) smanjenih fizičkih, osjetnih ili mentalnih sposobnosti, ili onih koje nemaju iskustvo i znanje, osim ukoliko nisu pod nadzorom ili dobili upute za rukovanje od osobe odgovorne za njihovu sigurnost. Djeca moraju biti pod nadzorom kako bi se osiguralo da se ne igraju s uređajem.
3. Ukoliko je strujni kabel oštećen, proizvođač, servisni agent ili slična kvalificirana osoba ga treba zamijeniti kako bi se izbjegla opasnost.
4. Ovaj uređaj potrebno je redovito čistiti. Pogledajte priložene upute za ČIŠĆENJE.
5. Pročistač zraka ne izlažite kiši i ne koristite ga blizu vode, u kupaonici, vešeraju ili na drugim vlažnim mjestima.
6. Pročistač zraka se mora koristiti u uspravnom položaju.
7. Ne dopustite da strani predmeti upadnu u ulaz za zrak ili između rešetki na izlazu zraka, jer ovo može uzrokovati strujni udar ili oštećenje pročistača zraka.

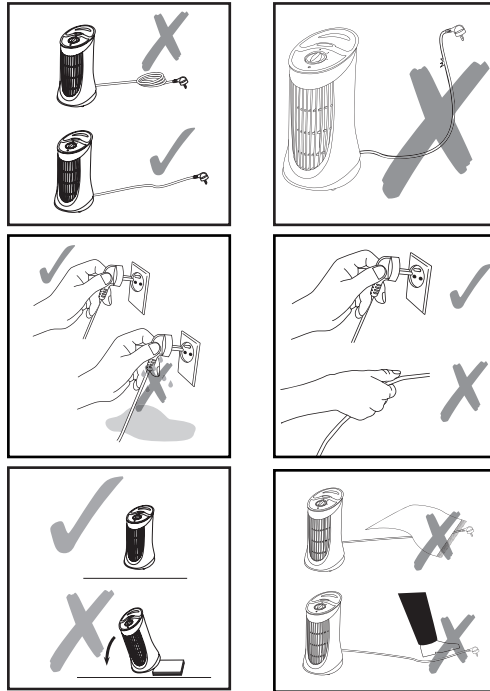
**SASTAVNI DIJELOVI** (Vidi stranicu 4.)

1. Rešetka na izlazu zraka
2. Sklopka za uključivanje / isključivanje
3. Indikatorska žaruljica
4. Drška
5. Rešetka na ulazu zraka
6. Strujni kabel
7. Gumb za oslobađanje filtra
8. Okvir filtra
9. Filtar za pročišćavanje
10. Predfilter

UPUTE ZA RUKOVANJE

1. Uređaj postavite na ravnu površinu udaljenu najmanje 1 metar od zidova ili namještaja.
2. Pobrinite se da jedinica bude u položaju ISKLJUČENA (○) i zatim je utaknite u ispravnu zidnu utičnicu.
3. Okrenite preklopku regulatora u položaj sa željenom brzinom:
Jako (⦿) ili Slabo (◐)
4. Kad se uključi napajanje, zasvijetlit će upravljačko svjetlo.

ČIŠĆENJE / UKLANJANJE FILTRA

Prije čišćenja uređaj uvijek isključite iz mreže napajanja. Upute o uklanjanju / čišćenju predfiltra i filtra za pročišćavanje potražite na stranici 5 i slijedite ih.

UVJETI KUPNJE

Kao uvjet kupnje, kupac preuzima odgovornost za pravilno korištenje i održavanje ovog Kaz proizvoda u skladu s uputama za korisnike. Kupac ili korisnik mora sam odlučiti kada i koliko dugo će koristiti ovaj Kaz proizvod.

UPOZORENJE

Ukoliko se pojavi problem s ovim Kaz proizvodom, molimo pogledajte upute u jamstvenim uvjetima. Ne pokušavajte sami popravljati Kaz proizvod, jer to može dovesti do prekida jamstva i uzrokovati osobne ozljede i štetu na imovini.

ODLAGANJE

Ovaj simbol na proizvodu ili ambalaži ukazuje da se s uređajem ne može postupati kao s normalnim komunalnim otpadom, već se mora predati na reciklažnom dvorištu za odlaganje električnih i elektroničkih uređaja.

Daljnje informacije o recikliranju ovog proizvoda možete dobiti u vašoj lokalnoj gradskoj vijećnici, vašem centru za odlaganje otpada, ili u dućanu gdje ste kupili proizvod. Ovaj je propis valjan samo u zemljama članicama EU.

HA010E

220-240V~
50Hz 25W

FONTOS BIZTONSÁGI UTASÍTÁSOK

1. A berendezés használata előtt alaposan olvassa el az utasításokat és azok betartásával használja azt.
2. A berendezést nem használhatják olyan személyek (sem gyerekek), akiknek fizikai, érzékelési és szellemi képességük csökkent, nem rendelkeznek a megfelelő tapasztalattal és tudással, kivéve, ha ezt egy olyan személy felügyelete alatt és utasításai szerint teszik, aki felelősséget vállal a berendezés biztonságáért. A gyermekeket ellenőrizni kell, ügyelve arra, hogy ne játszanak a készülékkel.
3. Ha az ellátó vezeték sérül, akkor a gyártó, annak szervizügynöke vagy egy hasonlóan képzett személy kicserélheti azt a veszélyek elkerülése érdekében.
4. Az eszköz rendszeres tisztításra szorul. Olvassa el a mellékelt TISZTÍTÁSI utasításokat.
5. Ne tegye ki a légtisztítót esőnek, ne használja víz közelében, fürdőszobában, mosodában vagy párák helyen.
6. A légtisztítónak álló pozícióban kell lennie.
7. Ne engedje, hogy idegen tárgyak kerüljenek a levegő bemeneti vagy kimeneti rácsba, mivel ez áramütést okozhat, vagy kárt tehet a légtisztítóban.

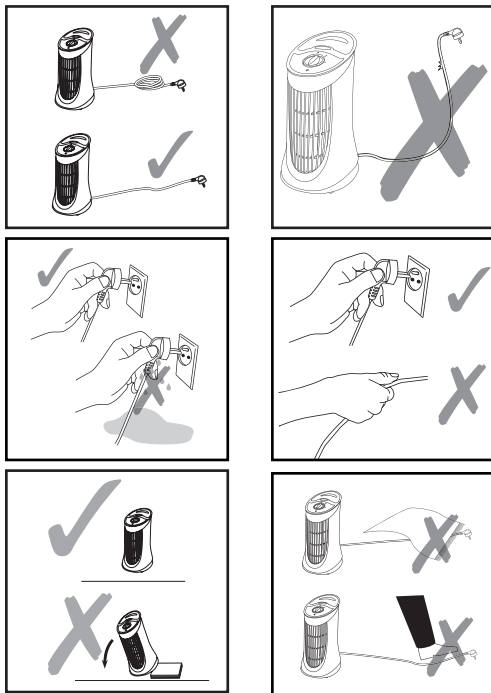

RÉSZEGYSÉGEK (Lásd a 4. oldalon.)

1. Levegő kivezető rács
2. BE/KI kapcsoló
3. Jelzőlámpa
4. Fogantyú
5. Levegő-bemeneti rács
6. Tápkábel
7. Szűrőrogzítés kioldó gombja
8. Szűrőkeret
9. Tisztító szűrő
10. Előszűrő

HASZNÁLATI ÚTMUTATÓ

1. Helyezze az egységet sima, egyenletes felületre és pozícionálja faltól vagy bútortól 1 méter távolságra.
2. Győződjön meg arról, hogy a berendezés OFF [kikapcsolt] (●) állapotban legyen, majd csatlakoztassa a fali csatlakozóhoz.
3. Forgassa a szabályozó kapcsolót a kívánt sebességi fokozatra: Nagy (☀) vagy az Alacsony (●).
4. Ha a készülék feszültség alatt áll, a jelzőfény világít.

A SZŪRŐ TISZTÍTÁSA / ELTÁVOLÍTÁSA

Mindig húzza ki az egységet, mielőtt hozzáfogna a tisztításhoz. A szűrő kiszerezésével / tisztításával kapcsolatban mind az előszűrő, mind pedig a tisztító szűrő esetében az 5. oldalon található utasítások szerint járjon el.

VÁSÁRLÁSI FELTÉTELEK

A vásárlás feltétele, hogy a vevő elfogadja, felelősséggel tartozik e Kaz-termék szabályos használatért és ápolásáért jelen felhasználói utasításoknak megfelelően. A vásárló vagy felhasználó saját maga kell eldöntse, hogy mikor, illetve mennyi ideig használja jelen Kaz terméket.

FIGYELMEZTETÉS

Ha problémák adódnának jelen Kaz-termékkel, akkor a jótállási feltételeknél szereplő utasításokat kell irányadónak tekinteni. Ne kísérelje meg önállóan megjavítani ezt a Kaz-terméket, mert a jótállás érvényét veszítheti, továbbá személyi sérülés vagy anyagi kár adódhat.

ELTÁVOLÍTÁS



A terméken vagy annak csomagolásán található jelkép azt mutatja, hogy a berendezés nem kezelhető normál háztartási hulladékként, hanem le kell adni egy gyűjtési pontban, ahol elektromos és elektronikus berendezések

újrahasznosításával foglalkoznak. A termék újrafeldolgozására vonatkozó további információk beszerezhetők a helyi önkormányzattól, a veszélyes hulladék gyűjtő szolgáltatótól vagy abban az üzletben, ahol a készüléket vásárolta. Ezen szabályozás kizárólag az EU államaiban érvényes.

HA010E
220-240V~
50Hz 25W

MISURE IMPORTANTI PER LA SICUREZZA

1. Prima di usare questo apparecchio, leggere attentamente tutte le istruzioni ed attenersi ad esse.
2. Questo apparecchio non può essere usato da persone (inclusi bambini) con capacità fisiche, sensoriali o mentali ridotte, o mancanti dell'esperienza o della conoscenza necessarie, a meno che una persona responsabile della loro sicurezza non garantisca la supervisione o abbia fornito loro le necessarie istruzioni per l'uso. I bambini devono essere sorvegliati, per assicurarsi che non giochino con l'apparecchiatura.
3. Se il cavo di alimentazione è danneggiato, deve essere sostituito dal produttore o da un suo agente del servizio di assistenza o da personale qualificato per evitare il pericolo di incidenti.
4. L'apparecchiatura richiede una regolare pulizia. Fare riferimento alle istruzioni per la PULIZIA fornite.
5. Non esporre il depuratore d'aria alla pioggia, né utilizzare vicino all'acqua, in un bagno, una lavanderia o altri luoghi umidi.
6. Il depuratore deve essere utilizzato in posizione eretta.
7. Evitare che oggetti estranei penetrino nelle griglie di aspirazione o di uscita, poiché potrebbero causare una scossa elettrica o danni al depuratore.

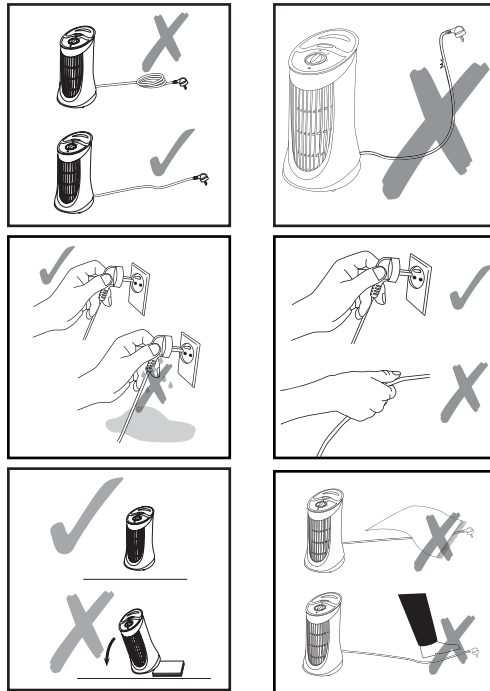
**COMPONENTI** (Vedere pagina 4.)

1. Griglia uscita aria
2. Interruttore Acceso/Spento
3. Indicatore luminoso
4. Maniglia
5. Griglia ingresso aria
6. Cavo di alimentazione
7. Tasto di rilascio filtro
8. Vano del filtro
9. Filtro di purificazione
10. Prefiltro

ISTRUZIONI PER L'USO

1. Collocare l'unità su una superficie piana e collocarla a un metro da pareti o mobili.
2. Verificare che l'unità sia spenta (○) prima di collegarla alla presa a muro.
3. Portare l'interruttore di regolazione alla velocità desiderata: Alta (☺) o Bassa (•).
4. La spia pilota si illumina quando l'unità è accesa.

PULIZIA E RIMOZIONE DEL FILTRO

Prima della pulizia, staccare sempre la spina dell'alimentazione. Attenersi alle istruzioni di pagina 5 per togliere e pulire il filtro di purificazione; tali istruzioni valgono anche per il pre-filtro.

CONDIZIONI DI ACQUISTO

Come condizione d'acquisto, l'acquirente si assume la responsabilità di usare e mantenere in modo corretto questo prodotto Kaz in base alle presenti istruzioni per l'uso. Sono l'acquirente o l'utente stesso a decidere quando e per quanto tempo viene utilizzato questo prodotto Kaz.

AVVERTENZA

In caso di problemi con questo prodotto Kaz, attenersi alle istruzioni riportate nelle condizioni di garanzia. Non cercare di riparare da soli il prodotto Kaz, in quanto ciò può comportare l'annullamento della garanzia e causare lesioni personali o danni materiali.

SMALTIMENTO

Questo simbolo sul prodotto o sulla confezione indica che l'apparecchio non può essere considerato un normale rifiuto domestico, ma deve essere consegnato ad un centro di raccolta per il riciclaggio di apparecchiature elettriche ed

elettroniche.

Per ulteriori informazioni sul riciclaggio del prodotto, rivolgersi al proprio municipio, al servizio di nettezza urbana o al negozio presso il quale è stato acquistato il prodotto. Questo regolamento è valido solo per i Paesi membri dell'UE.

HA010E

220-240V~
50Hz 25W

SVARBIOS SAUGOS NUORODOS

1. Prieš naudodami šį prietaisą, atidžiai perskaitykite visas nuorodas ir naudokite jį tik laikydamiesi nuorodų.
2. Šis prietaisas nėra skirtas naudoti be priežiūros asmenims (įkaitant vaikus) ar kitiems asmenims, kurių fizinis, sensorinis, ar protinis veiksnumas, patirties ar žinių trūkumas neleidžia juo saugiai naudotis, nebent tokie asmenys prižiūrimi arba asmuo atsakingas už tokių asmenų saugumą jiems suteikia su naudojimu susijusias nuorodas. Prižiūrėkite vaikus ir įsitinkinkite, kad jie su šiuo prietaisu nežaidžia.
3. Jei sugadintas maitinimo tiekimo laidas, kad išvengtumėte pavojaus, aptarnavimo atstovas arba asmuo su panašia kvalifikacija turi pakeisti laidą.
4. Oro grynintuvą reikia reguliariai valyti. Žr. pateikiamas VALYMO nuorodas.
5. Neleiskite, kad oro grynintuvas būtų veikiamas lietaus, nenaudokite šalia vandens, vonios, skalbyklos arba bet kuriose kitose drėgnose vietose.
6. Oro grynintuvą visada turite naudoti vertikaliaje padėtyje.
7. Neleiskite, pašaliniam daiktams patekti į oro įleidimo angą arba oro išleidimo groteles, tai gali sukelti elektros šoką arba sugadinti oro grynintuvą.

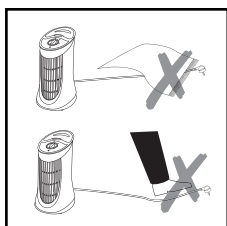
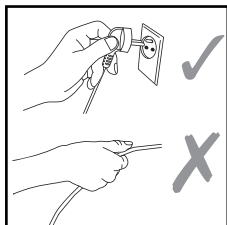
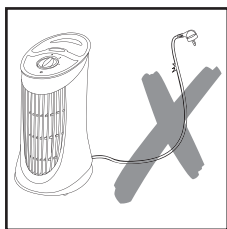
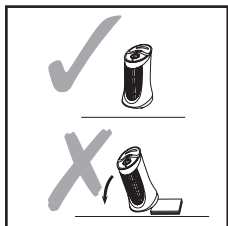
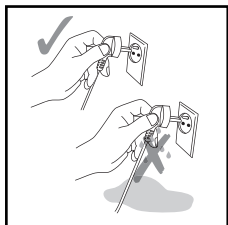
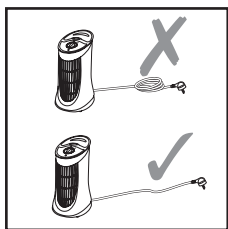
**KOMPONENTAI** (žr. 4 psl.)

1. Oro išleidimo groteles
2. ĮJUNGIMO / IŠJUNGIMO jungiklis
3. Kontrolinė Lemputė
4. Rankena
5. Oro įleidimo groteles
6. Maitinimo laidas
7. Filtru atlaisvinimo mygtukas
8. Filtru rėmas
9. Valymo filtras
10. Prieš filtras

NAUDOJIMO INSTRUKCIJA

1. Visada dėkite prietaisą and plokščio ir lygaus paviršiaus ir nustatykite 1 metrą nuo sienų arba baldų.
2. Patikrinkite, ar prietaiso jungiklis yra padėtyje IŠJUNGTA (O) ir įkiškite jungiklį į kištukinį lizdą.
3. Pasukite valdiklį iki reikiamo veikimo greičio: „High“ (☺) (didelio) arba „Low“ (☹) (mažo)
4. Pagrindinė lemputė užsidegs, kai maitinimas bus įjungtas.

FILTRO VALYMAS / IŠĖMIMAS

Prieš valant visada išjunkite įrangą iš maitinimo tinklo. Kaip išimti / valyti pradinį ir valymo filtrus, ieškokite instrukcijų 5 psl.

PIRKIMO SĄLYGA

Pirkimo sąlygą tokia, kad pirkėjas imasi atsakomybės teisingai naudoti ir prižiūrėti šį bendrovės „KAZ“ gaminį, pagal šią naudotojo instrukciją. Kiek laiko naudoti bendrovės „KAZ“ gaminį turi nuspręsti pats pirkėjas ar naudotojas.

ĮSPĖJIMAS

Jei su šiuo bendrovės „Kaz“ gaminiu patiriate problemų, laikykitės instrukcijos ir garantijos sąlygų. Nemėginkite atidaryti ar taisyti bendrovės „Kaz“ gaminio korpuso patys, dėl šios priežasties gali būti panaikinama garantija, sužalojami asmenys ir padaroma žala nuosavybei.

IŠMETIMAS

Šis ant produkto ar jo pakuotės esantis simbolis reiškia, kad su gaminiu negalima elgtis kaip su namų ūkio atliekomis, ir reikia tvarkyti jį atitinkamoje elektrinių prietaisų ir elektroninių atliekų surinkimo vietoje.

Tolimesnę šio gaminio perdirbimo informaciją galite gauti iš miesto savivaldybės, jūsų atliekų surinkimo tarnybos ar parduotuvės, kurioje įsigijote gaminį. Ši nuostata taikoma tik ES valstybėse narėse.

HA010E

220-240V~
50Hz 25W

SVARĪGI DROŠĪBAS NORĀDĪJUMI

1. Pirms šīs ierīces lietošanas rūpīgi izlasiet visus norādījumus un, lietojot ierīci, ievērojiet tos.
2. Nav paredzēts, ka ierīci izmantos personas (ieskaitot bērnus), kurām ir ierobežotas fiziskās, jušanas vai garīgās spējas vai kurām nav atbilstošas pieredzes vai zināšanu, ja vien šīs personas netiek uzraudzītas vai persona, kas atbild par viņu drošību, ir sniegusi ierīces izmantošanas instrukcijas. Nepieciešams uzraudzīt bērnus, lai nodrošinātu, ka viņi nespēlējas ar ierīci.
3. Ja ir bojāts tīkla strāvas padeves vads, tas ir jānomaina ražotājam, ražotāja servisa pārstāvim vai līdzvērtīgai kvalificētai personai, lai izvairītos no riska.
4. Šai ierīcei nepieciešama regulāra tīrīšana. Skatiet sniegtos TĪRĪŠANAS norādījumus.
5. Nepakļaujiet gaisa attīrītāju lietus iedarbībai, kā arī nelietojiet to ūdens tuvumā, vannas istabā, veļas mazgāšanas telpā vai mitrā vietā.
6. Gaisa attīrītājs jālieto, tam atrodoties stāvus pozīcijā.
7. Nodrošiniet, lai nekādi priekšmeti nespētu iekļūt gaisa ieplūdes un gaisa izplūdes režģos, jo tas var izraisīt elektrisko šoku vai gaisa attīrītāja bojājumu.

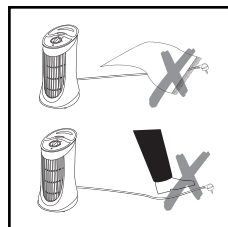
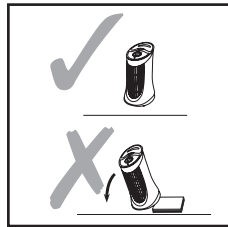
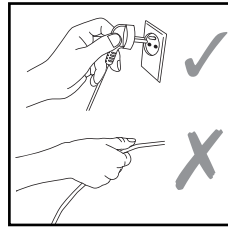
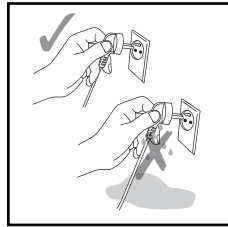
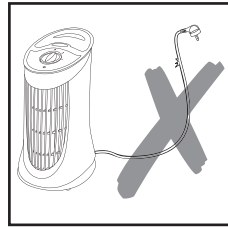
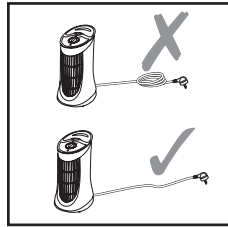
**SASTĀVDAĻAS** (Skatīt 4. lappusi.)

1. Gaisa izplūdes režģis
2. ON/OFF (IESLĒGŠANAS/IZSLĒGŠANAS) slēdzis
3. Indikatorlampiņa
4. Rokturis
5. Gaisa ieplūdes režģis
6. Elektrības padeves vads
7. Filtra atvēršanas poga
8. Filtra ietvars
9. Attīrošais filtrs
10. Iepriekšējais filtrēšanas filtrs

EKSPLUATĀCIJAS INSTRUKCIJA

1. Novietojiet ierīci uz gludas, līdzenas virsmas 1 metra attālumā no sienām vai mēbelēm.
2. Pārliecinieties, ka ierīce ir IZSLĒGTS (O) pozīcijā un tad pievienojiet to strāvai.
3. Pagrieziet vadības slēdzi līdz vēlamajam ātrumam: Ātrs (♣) vai Lēns (•)
4. Kad ierīce būs ieslēgta, iedegsies signāllampiņa.

TĪRĪŠANA/FILTRA IZŅEMŠANA

Vienmēr pirms tīrīšanas izslēdziet ierīci un atvienojiet to no elektrības padeves. Lai izņemtu/iztīrītu priekšējo un attīrošo filtru, sekojiet 5. lappusē norādītajām instrukcijām.

IEGĀDES NOSACĪJUMI

Iegādes nosacījumi paredz, ka pircējs uzņemas atbildību par šī Kaz produkta pareizu izmantošanu un uzraudzību saskaņā ar šīs lietošanas instrukcijas norādījumiem. Pircējam vai lietotājam pašam jāizlemj, kad un cik ilgi šo Kaz izstrādājumu var lietot.

BRĪDINĀJUMS

Ja rodas problēmas sakarā ar šo Kaz izstrādājumu, lūdzu, ievērojiet garantijas instrukcijas norādījumus. Nemēģiniet remontēt šo Kaz izstrādājumu pašu spēkiem, jo tā rezultātā var tikt anulēta garantija, kā arī var rasties kaitējums cilvēkiem vai īpašumam.

NODOŠANA ATKRITUMOS

Šis simbols, kas ir attēlots uz produkta vai tā iepakojuma, norāda, ka ar ierīci nedrīkst rīkoties kā ar parastiem sadzīves atkritumiem, bet tā jānogādā elektrisko un elektronisko ierīču, kas paredzētas otrreizējai pārstrādei, savākšanas punktā.

Sīkāku informāciju par šī izstrādājuma nodošanu otrreizējai pārstrādei var saņemt Jūsu vietējā domē, atkritumu savākšanas dienestā vai veikalā, kurā produktu iegādājāties. Šis noteikums ir spēkā tikai ES dalībvalstīs.

HA010E

220-240V~
50Hz 25W

BELANGRIJKE VEILIGHEIDSLINSTRUCTIES

1. Voordat u dit apparaat gebruikt, dient u alle instructies te hebben gelezen en deze op te volgen.
2. Dit apparaat is niet bedoeld voor gebruik door personen (waaronder kinderen) met een verminderd lichamelijk, sensorisch of geestelijk vermogen of een gebrek aan ervaring en kennis tenzij ze onder supervisie staan of instructies hebben gekregen ten aanzien van het gebruik van het apparaat door een persoon die verantwoordelijk is voor hun veiligheid. Kinderen moeten altijd onder toezicht staan om te garanderen dat ze niet met het apparaat spelen.
3. Als het snoer is beschadigd moet de producent, de servicevertegenwoordiger of een gelijkwaardig gekwalificeerd persoon deze vervangen om gevaar te vermijden.
4. Dit apparaat vereist regelmatig reiniging. Raadpleeg de geleverde REINIGINGS-instructies.
5. Niet de luchtreiniger aan regen blootstellen of in de buurt van water, in een badkamer, wasgebied of andere vochtige locaties gebruiken.
6. De luchtreiniger moet in opstaande positie worden gebruikt.
7. Laat geen vreemde objecten in het luchtinvoer- of uitvoerroosters vallen. Dit kan namelijk elektrische schok of schade aan de luchtreiniger veroorzaken.

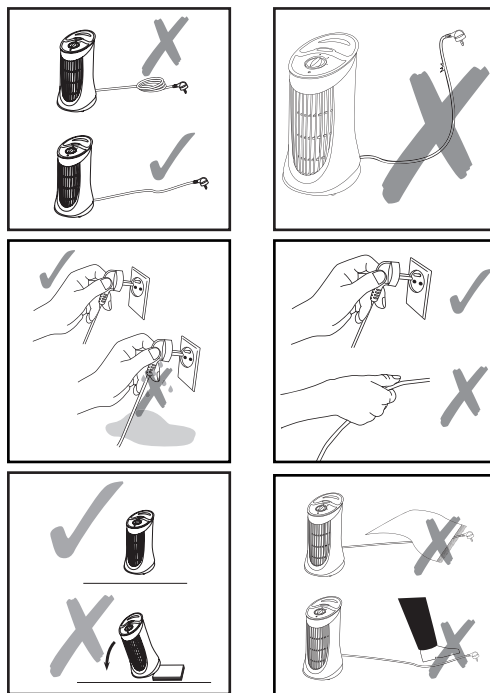

COMPONENTEN (Zie pagina 4.)

1. Luchtuitvoerrooster
2. AAN/UIT-knop
3. Controlelampje
4. Hendel
5. Luchtinvoerrooster
6. Stroomdraad
7. Vrijmaakknop voor filter
8. Filterrand
9. Zuiveringsfilter
10. Voorfilter

BEDIENINGSINSTRUCTIES

1. Plaats de eenheid op een vlak, egaal oppervlak en plaats het 1 meter van muren of meubels af.
2. Ensure the unit is in the OFF (○) position and then plug into a working outlet. Zorg dat het apparaat op (OFF) uit (○) staat en steek vervolgens de stekker in het stopcontact.
3. Draai de regelschakelaar naar de gewenste snelheid: Hoog (⋆) of Laag (•)
4. Het indicatrolampje brandt wanneer de stroom is ingeschakeld.

HET FILTER REINIGEN/VERWIJDEREN

Vóór het reinigen dient u altijd de eenheid uit het stopcontact te verwijderen. Voor het voorfilter en het zuiveringsfilter volgt u de instructies op pagina 5 om het filter te verwijderen/zuiveren.

VOORWAARDEN VOOR AANKOOP

Als voorwaarde van de aankoop gaat de koper accoord met zijn verantwoordelijkheid voor een correct gebruik en onderhoud van dit Kaz-product volgens deze gebruiksinstructies. De koper of gebruiker moet zelf beslissen wanneer en hoelang dit Kaz-product wordt gebruikt.

WAARSCHUWING!

Als u met dit Kaz-product problemen ondervindt, dient u de instructies in de garantievoorwaarden te volgen. Probeer niet zelf het Kaz-product te repareren. Dit kan tot beëindiging van de garantie, letsel aan personen en schade aan eigendommen leiden.

VERWIJDERING



Dit symbool op het product of de verpakking geeft aan dat het apparaat niet kan worden behandeld als normaal huishoudelijk afval maar moet worden afgegeven bij een verzamelpunt voor het recyclen van elektrische en

elektronische apparaten.

Meer informatie over de recycling van dit product kunt u bij uw plaatselijke gemeente, de reinigingsdienst, of de winkel waar u dit product hebt gekocht, krijgen. Deze regulering is alleen geldig in EU-lidstaten.

HA010E

220-240V~
50Hz 25W

VIKTIGE SIKKERHETSINSTRUKSJONER

1. Før du bruker denne innretningen, les gjennom alle instruksjonene og bruk deretter.
2. Denne innretningen er ikke ment for bruk av personer (inkludert barn) med reduserte fysiske, sensoriske eller mentale kapabiliteter, eller mangel på erfaring og kunnskap, om de ikke har blitt gitt oppsyn eller instruksjon angående bruken av innretningen av en person som er ansvarlig for deres sikkerhet. Barn må være under tilsyn for å sikre at de ikke leker med apparatet.
3. Om strømledningen er skadet, skal produsenten, deres serviceagent eller en lignende kvalifisert person skifte den ut for å unngå en fare.
4. Denne innretningen krever regelmessig rengjøring. Rådfør deg med RENGJØRINGS instruksjonene forsynt.
5. Ikke utsett luftrenseren for regn, eller bruk nære vann, på et bad, vaskeområde eller andre fuktige steder.
6. Luftrenseren må brukes i en rett opp og ned posisjon.
7. Ikke la fremmede objekter komme inn i luftinntaket eller uttaksgitrene da dette kan forårsake elektrisk sjokk eller skade til luftrenseren.

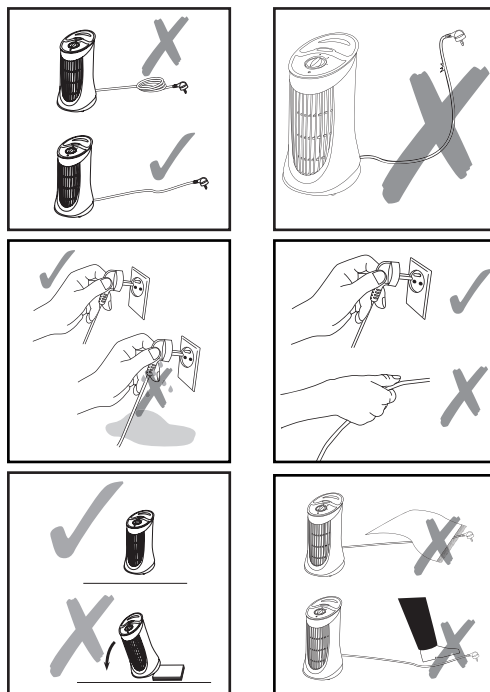
**KOMPONENTER** (Se side 4.)

1. Luftutslippsgitter
2. PÅ/AV-bryter
3. Varsellampe
4. Håndtak
5. Luftinntaksgitter
6. Strømledning
7. Knapp for filterutslipp
8. Filterramme
9. Rensefilter
10. Forfilter

DRIFTSINSTRUKSJONER

1. Plasser enheten på en flat og jevn overflate og plasser 1 meter fra vegger eller møbler.
2. Sørg for at apparatet står i (○)-stillingen, og koble den så til en fungerende strømforsyning.
3. Drei kontrollbryteren til ønsket hastighet: Høy (⬆) eller Lav (⬆).
4. Pilotlyset lyser når strømmen er på.

RENGJØRE/FJERNE FILTERET

Trekk alltid ut enheten før rengjøring. Hvis du vil fjerne/rengjøre filteret, kan du følge instruksene på side 5. De gjelder for både forhåndsfilteret og rensefilteret.

KJØPSBETINGELSER

Som en kjøpsbetingelse påtar kjøperen seg ansvaret for riktig bruk og behandling av dette Kaz produktet i henhold til disse bruksanvisningene. Kjøperen eller brukeren må fastsette når og hvor lenge dette Kaz produktet er i bruk.

ADVARSEL

Om noen problemer oppstår med dette Kaz produktet, vennligst observer instruksjonene i garantibetingelsene. Ikke forsøk å åpne eller reparere Kaz produktet selv, da dette kan lede til kansellering av garantien og forårsake skade til personer og eiendom.

AVHENDING

Dette symbolet på produktet eller dens innpakning indikerer at innretningen ikke kan behandles som normalt husholdningsavfall men må leveres inn ved et samlingspunkt for resirkulering av elektriske og elektroniske innretninger.

Videre informasjon om resirkulering av dette produktet kan fås fra ditt lokale rådhus, din søppeltømmingstjeneste, eller i butikken hvor du kjøpte dette produktet. Denne reguleringen er kun gyldig i EU medlemsstater.

HA010E

220-240V~
50Hz 25W

WAŻNE INSTRUKCJE ZAPEWNIENIA BEZPIECZEŃSTWA

1. Przed rozpoczęciem użytkowania urządzenia należy przeczytać wszystkie instrukcje i odpowiednio je stosować.
2. Niniejsze urządzenie nie jest przewidziane do użytkowania przez osoby (w tym dzieci), których cechy fizyczne, sensoryczne lub umysłowe, oraz brak doświadczenia i wiedzy uniemożliwiają im bezpieczne użytkowanie urządzenia, chyba, że osoby te znajdują się pod nadzorem lub zostały poinstruowane co do użytkowania przez osobę odpowiedzialną za ich bezpieczeństwo. Należy nadzorować dzieci, aby upewnić się, że nie bawią się urządzeniem.
3. Jeśli kabel zasilający jest uszkodzony, wtedy dla uniknięcia niebezpieczeństwa musi zostać wymieniony przez producenta lub jego agenta serwisowego albo podobnie wykwalifikowaną osobę.
4. To urządzenie wymaga regularnego czyszczenia. Należy zapoznać się z zaleceniami dotyczącymi czyszczenia, za mieszczonymi w rozdziale CZYSZCZENIE.
5. Nie narażać oczyszczacza powietrza na działanie deszczu, ani nie używać go w pobliżu wody, w łazience, w pomieszczeniu pralni lub innych wilgotnych miejscach.
6. Oczyszczacz powietrza musi być użytkowany w pozycji pionowej.
7. Nie dopuszczać, aby obce ciała przedostawały się do kratki wlotu lub wylotu powietrza, ponieważ może to spowodować porażenie prądem elektrycznym lub uszkodzenie oczyszczania powietrza.

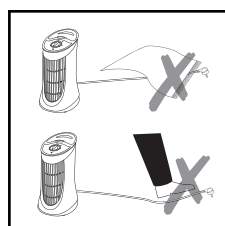
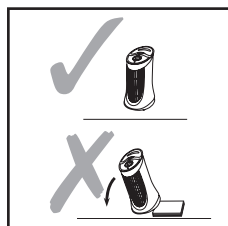
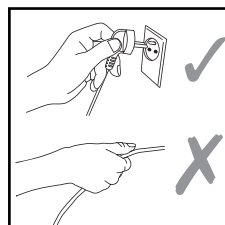
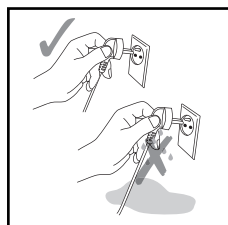
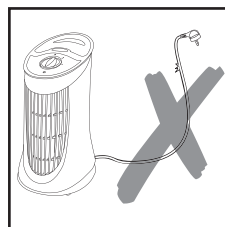
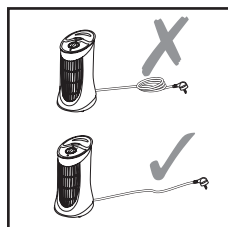

ELEMENTY (Patrz strona 4.)

1. Kratka wylotu powietrza
2. Przełącznik ON/OFF
3. Światelko sygnalizujące
4. Uchwyt
5. Kratka wlotu powietrza
6. Przewód zasilający
7. Przycisk zwalniania filtra
8. Ramka filtra
9. Filtr oczyszczający
10. Filtr wstępny

INSTRUKCJE UŻYTKOWANIA

1. Umieścić urządzenie na płaskiej poziomej powierzchni w odległości przynajmniej 1 metra od ścian lub mebli.
2. Upewnić się, czy przełącznik urządzenia jest ustawiony w pozycji WYŁĄCZONEJ (○), a następnie włączyć wtyczkę urządzenia do sprawnego gniazda sieciowego.
3. Obrócić przełącznik sterujący, ustawiając żądany poziom prędkości: Wysoki (⦿) lub niski (⦿).
4. Po włączeniu zasilania zacznie świecić lampka pilotowa.

CZYSZCZENIE I WYJMOWANIE FILTRA

Przed czyszczeniem urządzenia należy zawsze odłączyć wtyczkę od gniazdka. Należy postępować zgodnie z instrukcjami wyjmowania i czyszczenia filtra oczyszczającego i filtra wstępnego podanymi na stronie 5.

WARUNKI ZAKUPU

Jako warunek zakupu, nabywca przyjmuje na siebie odpowiedzialność za prawidłowe użytkowanie i dbałość o produkt firmy Kaz, zgodnie z niniejszą instrukcją użytkownika. Nabywca lub użytkownik musi samodzielnie podejmować decyzje, kiedy i jak długo będzie używany ten produkt firmy Kaz.

OSTRZEŻENIE

W przypadku jakichkolwiek problemów z tym wyrobem firmy Kaz należy stosować się do zaleceń zawartych w warunkach gwarancji. Nie podejmować prób samodzielnego demontażu lub naprawy niniejszego produktu firmy KAZ, ponieważ mogłoby to doprowadzić do wygaśnięcia gwarancji oraz spowodować szkody wobec osób i mienia.

LIKwidACJA URZĄDZENIA



Ten symbol na produkcie lub jego opakowaniu wskazuje, że urządzenie nie może być traktowane jak zwykłe odpady domowe, lecz musi zostać dostarczone do punktu zbiorczego dla urządzeń elektrycznych i elektronicznych, w celu dokonania ich recyklingu.

Dalsze informacje odnośnie recyklingu tego produktu można uzyskać od władz lokalnych twojego miasta, służb oczyszczania miasta lub w sklepie, gdzie został zakupiony ten produkt. Przepis ten obowiązuje wyłącznie w krajach Unii Europejskiej.

HA010E

220-240V~
50Hz 25W

IMPORTANTES INSTRUÇÕES DE SEGURANÇA

1. Antes de utilizar este aparelho leia com atenção todas as instruções e use-o apenas da forma adequada.
2. Este aparelho não se destina a ser usado por pessoas (incluindo crianças) com capacidades mentais, sensoriais ou físicas limitadas ou falta de experiência e conhecimento, a não ser que uma pessoa responsável pela segurança destas providencie supervisão ou instruções relativas à sua utilização. As crianças devem ser supervisionadas para se ter a certeza de que não brincam com o aparelho.
3. Se o cabo de alimentação estiver danificado, deverá ser substituído pelo fabricante, representante de assistência técnica ou por outro profissional qualificado, de modo a evitar quaisquer riscos.
4. Este aparelho precisa de limpeza regular. Consulte as instruções de LIMPEZA fornecidas.
5. Não exponha o purificador de ar à chuva, nem o use perto de água, numa sala de banho, área de lavagens ou outro local húmido.
6. O purificador de ar deve ser usado na posição vertical.
7. Não permita a entrada de objectos estranhos nas grelhas de admissão ou saída de ar, pois tal pode provocar choque eléctrico ou danificar o purificador de ar.

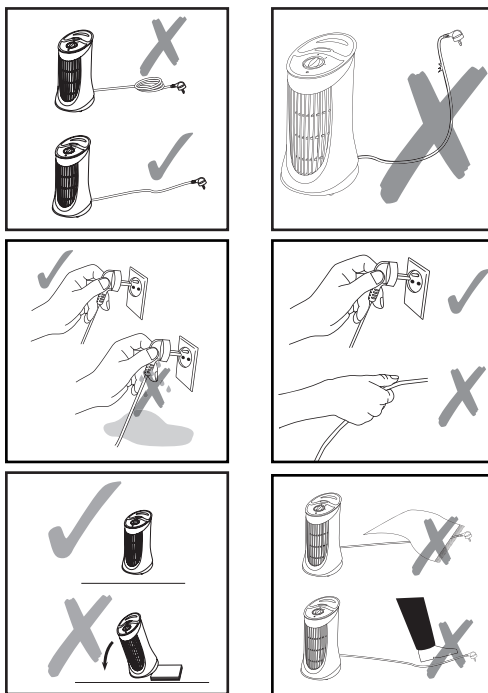

COMPONENTES (Ver página 4.)

1. Grelha de saída de ar
2. Interruptor de Ligar/Desligar
3. Luz piloto
4. Manípulo
5. Grelha de entrada de ar
6. Cabo de alimentação
7. Botão de desengate do filtro
8. Estrutura do filtro
9. Filtro de purificação
10. Pré-filtro

INSTRUÇÕES DE FUNCIONAMENTO

1. Coloque a unidade numa superfície plana e horizontal, a 1 metro das paredes ou mobiliário.
2. Certifique-se de que a unidade está na posição DESL (●) e, em seguida, desligue-a da tomada eléctrica.
3. Rode o interruptor de controlo para o nível de velocidade pretendido: Alto (⦿) ou Baixo (◐).
4. A luz piloto irá acender-se quando a corrente estiver ligada.

LIMPAR / REMOVER O FILTRO

Antes de limpar, desligue sempre a unidade da tomada. Para o pré-filtro e o filtro de purificação, siga as instruções na página 5 para remover/limpar o filtro.

CONDIÇÕES DE AQUISIÇÃO

Como condição de aquisição, o comprador responsabiliza-se pelo uso e manutenção correctos deste produto Kaz, de acordo com as presentes instruções de utilização. O comprador ou utilizador deve ele próprio decidir quando e por quanto tempo este produto Kaz vai ser utilizado.

ADVERTÊNCIA

Se tiver problemas com este produto Kaz, por favor siga as instruções das condições de garantia. Não tente reparar o produto Kaz, pois isso não só invalida a garantia como pode causar danos pessoais ou materiais.

ELIMINAÇÃO



Este símbolo no produto ou na embalagem indica que o aparelho não pode ser tratado como lixo doméstico normal, tendo de ser entregue num ponto de recolha específico para a reciclagem de aparelhos eléctricos e electrónicos.

Pode obter mais informações sobre a reciclagem deste produto nos serviços municipalizados da sua área de residência, nos serviços de recolha de resíduos domésticos ou na loja onde adquiriu este produto. Esta legislação só é válida nos estados membros da UE.

HA010E

220-240V~
50Hz 25W

ВАЖНЫЕ УКАЗАНИЯ ПО БЕЗОПАСНОСТИ

1. До начала эксплуатации данного прибора следует прочесть все инструкции, а затем использовать его только в соответствии с этими инструкциями.
2. Данный прибор не предназначен для использования людьми (включая детей) с ограниченными физическими, сенсорными или психическими возможностями, а также с недостатком опыта или знаний, кроме случаев, когда наблюдение и инструктирование данных людей относительно использования этого прибора осуществляется ответственным за безопасность лицом. Необходимо следить за тем, чтобы с прибором не играли дети.
3. В случае повреждения шнура питания производитель, представитель производителя по техническому обслуживанию или другой обладающий соответствующей квалификацией специалист должен заменить шнур для устранения риска.
4. Данный прибор требует регулярной чистки. См. приведенные инструкции по ЧИСТКЕ.
5. Не допускайте попадания дождя на очиститель воздуха, не используйте его вблизи воды, в ванной комнате, в прачечных и других влажных помещениях.
6. Очиститель воздуха должен использоваться в вертикальном положении.
7. Не допускайте попадания посторонних предметов в решетки для входящего или выходящего воздуха. Это может привести к поражению электрическим током или повреждению очистителя воздуха.

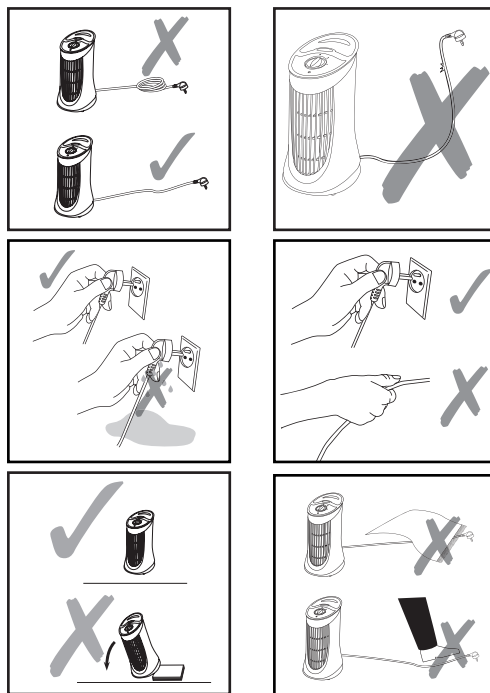

КОМПОНЕНТЫ (См. стр 4.)

1. Решетка для выходящего воздуха
2. О/ВЫКЛ Выключатель
3. Сигнальная лампочка
4. Ручка
5. Решетка для входящего воздуха
6. Шнур электропитания
7. Кнопка для извлечения фильтра
8. Рама фильтра
9. Очистительный фильтр
10. Предварительный фильтр

ИНСТРУКЦИИ ПО ЭКСПЛУАТАЦИИ

1. Расположите прибор на плоской горизонтальной поверхности, на расстоянии 1 метра от стен и мебели.
2. Убедитесь, что прибор находится в выключенном состоянии (O), после чего включите его в рабочую розетку электросети.
3. Поверните управляющий переключатель в нужное положение скорости: Высокая скорость (:) или Низкая скорость (•)
4. При подключении к сети загорится сигнальная лампочка.

ЧИСТКА / ИЗВЛЕЧЕНИЕ ФИЛЬТРА

Всегда отключайте прибор перед чисткой. Следуйте инструкциям на странице 5 по извлечению и чистке фильтра как для фильтра предварительной очистки, так и для очистительного фильтра.

УСЛОВИЕ ПОКУПКИ

В качестве условия покупки покупатель берет на себя ответственность за правильное использование и обслуживание данного изделия компании Kaz согласно настоящим указаниям. Покупатель или пользователь должен самостоятельно принимать решение о времени и длительности использования данного изделия компании Kaz.

ПРЕДУПРЕЖДЕНИЕ

в случае возникновения проблем с данным изделием компании Kaz просим соблюдать указания в гарантийных условиях. Не пытайтесь ремонтировать изделие компании Kaz самостоятельно, поскольку это может привести к аннулированию гарантии, причинению травм и повреждению имущества.

УТИЛИЗАЦИЯ



Данное обозначение на изделии или упаковке указывает, что данный прибор нельзя выбрасывать как обычный бытовой мусор, а необходимо сдать в пункт утилизации электрических и электронных

приборов. Более подробную информацию о вторичной переработке этого изделия можно получить в муниципалитете, в службе сбора мусора или в магазине, в котором вы покупали изделие. Данная норма действует только на территории стран членов ЕС.

HA010E
220-240V~
50Hz 25W

شروط الشراء

كشروط للشراء. يتحمل المشتري مسؤولية الاستخدام الصحيح لمنتج Kaz هذا وحسب تعليمات المستخدم المعروضة في هذا الدليل. يجب أن يحدد المشتري أو المستخدم بنفسه أو بنفسها زمن ومدة تشغيل منتج شركة Kaz هذا.

تحذير

في حالة ظهور مشاكل في جهاز Kaz هذا، الرجاء الالتزام بالتعليمات الواردة في شروط الضمان. لا تحاول إصلاح جهاز Kaz هذا بنفسك، حيث إن ذلك قد يؤدي إلى إنهاء الضمان وإصابة الأشخاص والممتلكات.

التخلص من الجهاز

يشير هذا الرمز على المنتج أو على أغلفته إلى أن الجهاز لا يمكن أن يتم التعامل معه على أنه فضلات منزلية عادية، ولكنه يجب أن يتم تسليمه في منطقة تسليم لإعادة تدوير الأجهزة الكهربائية والإلكترونية.

ويمكن الحصول على المزيد من المعلومات حول هذا المنتج من مجلس المدينة المحلي الذي تتبع له، أو من خدمة رفض التجميع، أو من المتجر الذي اشتريته منه المنتج. هذا التشريع يسري فقط في الدول الأعضاء في الاتحاد الأوروبي.

HA010E

220-240V~

50Hz 25W

إرشادات التشغيل

1. ضع الوحدة على سطح مستوي يبعد بمسافة ١ متر عن الحوائط أو الأثاث.
2. تأكد من ضبط الوحدة على وضع الإيقاف OFF (0)، ثم قم بتوصيلها بمقبس تيار كهربائي يعمل بكفاءة.
3. أدر مفتاح التحكم إلى مستوى السرعة المطلوب.
4. مرتفع (⊕) أو منخفض (⊖) سبب المصباح الدائلي عند تشغيل الوحدة.

تنظيف / فك الفلتر

افصل الوحدة دائما عن مصدر الكهرباء قبل التنظيف. بالنسبة للفلتر الأولي وفلتر التنقية، اتبع الإرشادات الواردة بصفحة 5 لفك /تنظيف الفلتر.



المكونات (انظر ص 4)

1. شبكة خروج الهواء
2. مفتاح التشغيل/الإيقاف
3. المصباح الدائلي
4. المقبض
5. شبكة دخول الهواء
6. سلك التيار الكهربائي
7. زر تحرير الفلتر
8. إطار الفلتر
9. فلتر التنقية
10. الفلتر الأولي

تعليمات أمان هامة

1. قبل استخدام هذا الجهاز، قم بقراءة كل التعليمات بعناية واستخدم الجهاز طبقاً لتلك التعليمات.
2. هذا الجهاز غير معد للاستخدام من قبل الأشخاص (بما في ذلك الأطفال) من لديهم قصور في القدرات البدنية أو الحسية أو العقلية، أو من يكون لديهم قصور في المعارف والخبرات. إلا إذا تم توفير الإرشادات أو التعليمات لهم فيما يتعلق بتشغيل الجهاز من قبل شخص يكون مسؤولاً عن أمانهم. يجب الاهتمام بالأطفال للتأكد من عدم لعبهم في الجهاز.
3. إذا تعرض سلك التيار للتلف، فيجب أن يتم استبداله بواسطة المصنع أو وكيل الخدمة التابع له أو من خلال شخص مؤهل لتجنب التعرض للخطر.
4. يحتاج هذا الجهاز إلى التنظيف بانتظام ارجع إلى تعليمات التنظيف المرفقة.
5. لا تعرض منقي الهواء للمطر أو تستخدمه قرب المياه أو في الحمام أو منطقة الغسيل أو أي مكان آخر رطب.
6. لا بد من استخدام منقي الهواء وهو في وضع رأسي.
7. لا تسمح بدخول الأجسام الغريبة إلى مدخل الهواء أو شبكة مخرج الهواء لأن هذا قد يؤدي إلى صدمة كهربية أو تلف منقي الهواء.

VIKTIGA SÄKERHETSANVISNINGAR

1. Innan du använder apparaten, läs noga igenom alla instruktionerna och använd den endast i enlighet med dessa.
2. Denna apparat är inte avsedd för användning av personer (inklusive barn) med reducerade fysiska, sensoriska eller mentala förmågor, eller brist på erfarenhet och kunskap, såvida de inte har fått tillsyn eller handledning i hur man använder apparaten av en säkerhetsansvarig bland personalen. Barn ska övervakas för att säkerställa att de inte leker med apparaten.
3. Om elsladden är skadad, ska tillverkaren, deras serviceombud eller annan kvalificerad person byta ut den för att undvika fara.
4. Apparaten kräver regelbunden rengöring. Se instruktioner för RENGÖRING som medföljer.
5. Exponera inte luftrenaren för regn, eller för väta i badrum, tvättutrymme eller annan fuktig plats.
6. Luftrenaren får bara användas i upprätt läge.
7. Låt inga främmande föremål komma in genom luftintags- eller utsläppsgallret eftersom det kan medföra risk för elektriska stötar och/eller skada på luftrenaren.

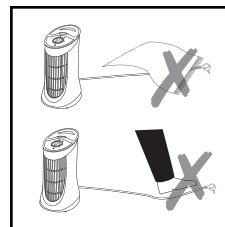
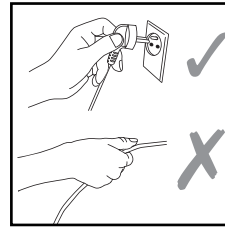
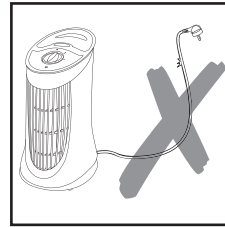
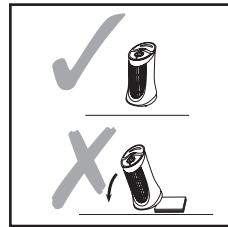
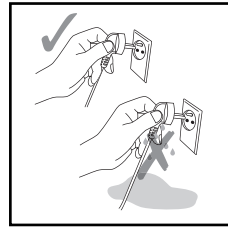
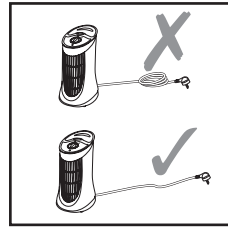
**DELAR** (Se sidan 4.)

1. Luftutsläppsgaller
2. PÅ/AV-knapp
3. Väkterska
4. Handtag
5. Luftintagsgaller
6. Nätsladd
7. Filterspärr
8. Filterkassett
9. Reningsfilter
10. Förfilter

DRIFTSANVISNINGAR

1. Placera apparaten på jämnt underlag och inte inom 1 meter från väggar och möbler.
2. Se till att enheten är avstängd (○) och anslut den sedan till ett fungerande vägguttag.
3. Vrid kontrollreglaget till önskad hastighet: Hög (☺) eller Låg (•).
4. Indikatorlampan tänds när enheten är påslagen.

RENGÖRING/BYTE AV FILTER

Koppla alltid ur strömkabeln före rengöring. Instruktionerna på sidan 5 ska följas för byte/rengöring av både förfilter och reningsfilter.

KÖPVILLKOR

Som villkor för köpet antar köparen ansvaret för rätt användning och skötsel av denna KAZ produkt i överensstämmelse med denna bruksanvisning. Köparen eller användaren måste själv besluta när och hur länge denna KAZ-produkt ska användas.

VARNING

Om problem uppstår med denna KAZ-produkt vänligen observera anvisningarna i garantivillkoren. Försök inte att själv reparera Kaz-produkten, eftersom det kan leda till att garantin förfaller och orsaka person- och egendomsskador.

KASSERING

Denna symbol på produkten eller på förpackningen anger att apparaten inte kan behandlas som normalt hushållsavfall utan måste lämnas in på ett uppsamlingsställe för återvinning av elektriska och elektroniska apparater.

Ytterligare information angående återvinning av denna produkt kan erhållas från din lokala kommun, avfallshanteringsservicen, eller affären där du köpte produkten. Denna reglering är endast giltig i EU:s medlemsstater.

HA010E

220-240V~
50Hz 25W

POMEMBNA VARNOSTNA NAVODILA

1. Pred uporabo naprave temeljito preberite navodila in napravo uporabljajte izključno v skladu z le-temi.
2. Ta naprava ni namenjena za uporabo s strani oseb (vključno z otroci) z zmanjšanimi fizičnimi, senzoričnimi ali umskimi sposobnostmi ali s pomanjkljivimi izkušnjami ali znanjem, razen če so pod nadzorom ali so dobile navodila glede uporabe naprave s strani osebe, odgovorne za njihovo varnost. Otroci morajo biti pod nadzorom, da se tako zagotovi, da se z napravo ne igrajo.
3. Če je električni kabel poškodovan, ga mora v izogib nevarnosti zamenjati proizvajalec, pooblaščen serviser ali podobno kvalificirana oseba.
4. To napravo je treba redno čistiti. Preberite si priložena navodila za ČIŠČENJE.
5. Čistilca zraka ne izpostavljajte dežju in ga ne uporabljajte v bližini vode, v kopalnici, pralnici ali drugem vlažnem prostoru.
6. Čistilec zraka je treba uporabljati v pokončnem položaju.
7. Pazite, da tujki ne vstopijo skozi mrežo na dovodu ali odvodu zraka, saj to lahko povzroči električni sunek ali poškoduje čistilec zraka.

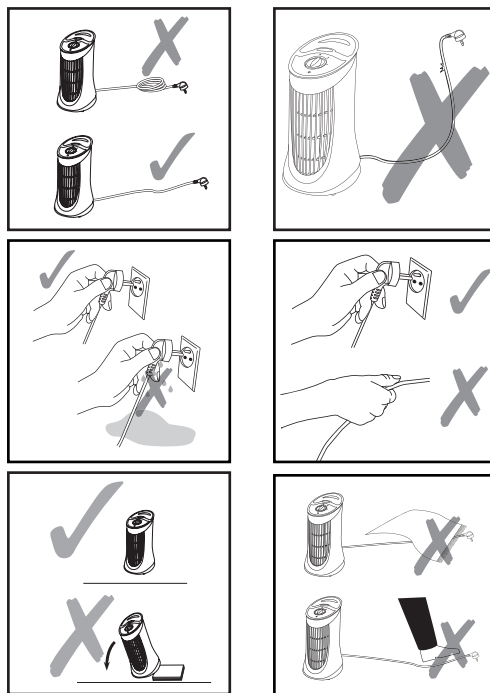

SESTAVNI DELI (Glej stran 4.)

1. Mreža na odvodu zraka
2. Gumb za VKLOP/IZKLOP
3. Pilotna lučka
4. Ročaj
5. Mreža na dovodu zraka
6. Električni kabel
7. Gumb za sprostitve filtra
8. Okvir filtra
9. Čistilni filter
10. Prefilter

NAVODILA ZA UPORABO

1. Napravo položite na gladko ravno površino, 1 meter od sten ali pohištva.
2. Zagotovite, da je naprava IZKLOPLJENA (○) ter nato priključite kabel v vtičnico.
3. Zavrtite kontrolno stikalo na zeleno hitrost: visoka (⊙) ali nizka (•).
4. Pilotna lučka sveti, kadar je naprava vklopljena.

ČIŠČENJE / ODSTRANJEVANJE FILTRA

Pred čiščenjem napravo vedno izklopite iz električnega omrežja. Tako za predfilter kot za čistilni filter sledite navodilom na 5. strani za odstranjevanje / čiščenje filtra.

POGOJI NAKUPA

Pod pogoji nakupa kupec prevzame odgovornost za pravilno uporabo in skrb tega Kaz izdelka, v skladu s temi navodili za uporabo. Kupec oz. uporabnik se mora sam odločiti, kdaj in kako dolgo bo ta Kaz izdelek uporabljal.

OPOZORILO

Če se ob uporabi tega Kaz izdelka pojavijo težave, vas prosimo, da upoštevate navodila v garancijskih pogojih. Ne skušajte sami popravljati Kaz izdelka, saj bi to lahko privedlo do prenehanja garancije ter povzročilo poškodbe oseb in lastnine.

ODSTRANJEVANJE



Ta simbol na napravi ali njeni embalaži pomeni, da naprave ne smete odstraniti z običajnimi gospodinjskimi odpadki, temveč jo je treba izročiti na zbirnem mestu za recikliranje električnih in elektronskih naprav.

Dodatne informacije o recikliranju tega izdelka lahko dobite pri svojih lokalnih uradih, v centrih za zbiranje odpadkov ali v trgovini, v kateri ste izdelek kupili. Ta pravilnik velja le v državah članicah EU.

HA010E

220-240V~
50Hz 25W

DÔLEŽITÉ BEZPEČNOSTNÉ POKYNY

1. Pred tým, než začnete používať tento prístroj, si pozorne prečítajte celé pokyny a pri jeho používaní sa nimi riadte.
2. Tento prístroj nie je určený na používanie osobami (vrátane detí) so zníženými fyzickými, zmyslovými alebo duševnými schopnosťami, alebo ktoré nemajú dostatočné skúsenosti a vedomosti, ak na ne niekto nedozerá alebo ak nedostali pokyny ohľadom použitia prístroja od osoby zodpovednej za ich bezpečnosť. Deti by mali byť pod dozorom, aby sa s prístrojom nehrali.
3. Keď je poškodená prívodná šnúra, výrobca, jeho servisný zástupca alebo podobná oprávnená osoba ju musí vymeniť, aby sa zabránilo nebezpečeniu.
4. Tento prístroj sa musí pravidelne čistiť. Postup čistenia je uvedený v pokynoch na ČISTENIE.
5. Čistič vzduchu nevystavujte dažďu alebo nepoužívajte v blízkosti vody, v kúpeľni, práčovni alebo na iných vlhkých miestach.
6. Tento čistič vzduchu sa musí používať vo zvislej polohe.
7. Do vstupných alebo výstupných mriežok vzduchu sa nesmú dostať žiadne cudzie predmety, pretože by to mohlo spôsobiť úraz elektrickým prúdom alebo poškodenie čističa vzduchu.

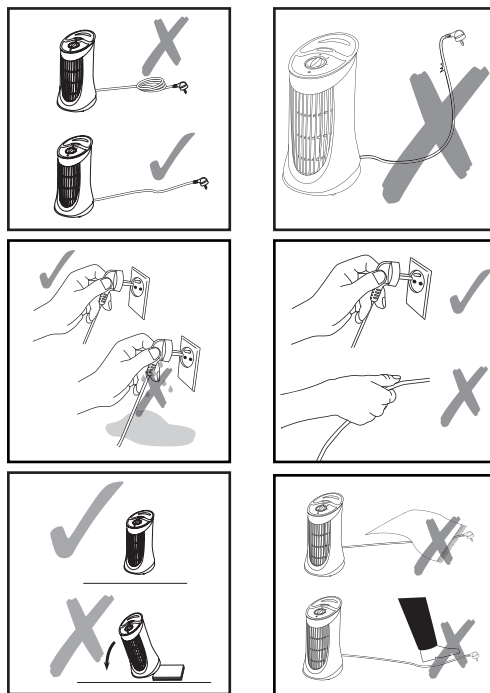
**KOMPONENTY** (Pozri 4. stranu.)

1. Výstupná mriežka vzduchu
2. Hlavný vypínač ON/OFF
3. Kontrolna lučka
4. Rukoväť
5. Vstupná mriežka vzduchu
6. Električen kabel
7. Tlačidlo na uvoľnenie filtra
8. Rám filtra
9. Čistiaci filter
10. Prefilter

NÁVOD NA OBSLUHU

1. Prístroj položte na rovnú plochu 1 meter od stien alebo nábytku.
2. Presvedčte sa, či je čistička v polohe OFF (○) a zapojte ju do elektrickej zásuvky.
3. Ovládací spínač prepnite do príslušnej polohy: Vysoká rýchlosť (⦿) alebo nízka rýchlosť (•)
4. Ak je zariadenie zapnuté, rozsvieti sa kontrolka.

ČISTENIE / DEMONTÁŽ FILTRA

Pred čistením prístroj vždy odpojte od zdroja napájania. Pri demontáži a čistení predfiltra a čistiaceho filtra postupujte podľa inštrukcií na strane 5.

PODMIENKY PREDAJA

Ako podmienku predaja kupujúci preberá zodpovednosť za správne používanie a starostlivosť o tento produkt spoločnosti Kaz podľa tohto návodu pre používateľa. Nákupca alebo používateľ sa sám musí rozhodnúť, kedy a ako dlho bude používať tento produkt spoločnosti Kaz.

UPOZORNENIE

Ak nastanú problémy s týmto produktom spoločnosti Kaz, prosím postupujte podľa pokynov v podmienkach záruky. Tento produkt spoločnosti Kaz sa nepokúšajte sami otvárať ani opravovať, pretože by to mohlo viesť k zrušeniu záruky a spôsobiť škody na osobách a majetku.

LIKVIDÁCIA

Táto značka na výrobku alebo jeho obale znamená, že tento prístroj sa nesmie likvidovať ako bežný domový odpad, ale musí sa odovzdať špecializovanej firme, ktorá sa zaoberá recyklovaním elektrických a elektronických prístrojov.

Ďalšie informácie o recyklovaní tohto výrobku môžete obdržať od vášho miestneho obecného úradu, v zberni surovín alebo v predajni, kde ste tento výrobok zakúpili. Tento predpis je platný len v členských krajinách EÚ.

HA010E

220-240V~
50Hz 25W

ÖNEMLİ GÜVENLİK TALİMATLARI

1. Bu cihazı kullanmadan önce, tüm talimatları başından sonuna kadar okuyun ve cihazı yalnızca bu talimatlar doğrultusunda kullanın.
2. Bu cihaz, kendi güvenliklerinden sorumlu bir kimse, kendilerine cihazın kullanımına ilişkin gözetim ve talimat vermediği sürece (çocuklar dahil) fiziksel, duyuşsal veya zihinsel kapasiteleri azalmış veya deneyim ve bilgi eksiklikleri olan kişilerin kullanmasına yönelik değildir. Cihazla oynamalarını sağlamak için, çocuklara nezaret edilmelidir.
3. Besleme kordonu hasar görmüşse, bir tehlike ortaya çıkmasını önlemek için kordonun imalatçı, imalatçının servis temsilcisi veya benzer vasıflı bir kişi tarafından değiştirilmesi gerekir.
4. Bu cihazın düzenli olarak temizlenmesi gerekir. Birlikte verilen TEMİZLEME talimatlarına bakın.
5. Hava arıtıcıyı yağmura maruz bırakmayın veya su yakınlarında, banyoda, çamaşırhanede veya başka nemli yerlerde kullanmayın.
6. Hava arıtıcı, dik bir konumda kullanılmalıdır.
7. Yabancı cisimlerin hava giriş veya çıkış ızgaralarına girmesine izin vermeyin, aksi durumda elektrik çarpması oluşabilir veya hava arıtıcı hasar görebilir.

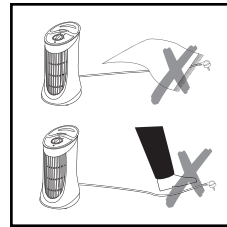
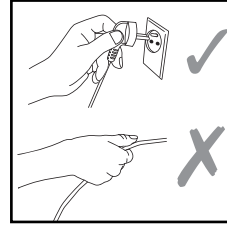
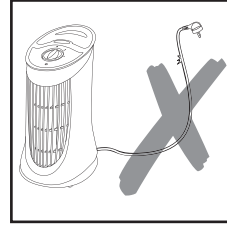
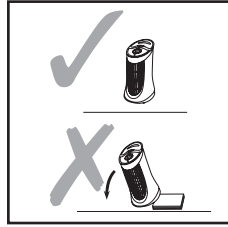
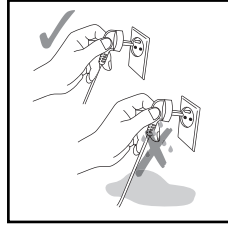
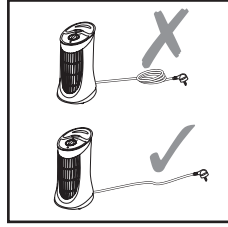
**BİLEŞENLER** (Bkz. sayfa 4.)

1. Hava çıkış ızgarası
2. AÇIK/KAPALI anahtar
3. Pilot ışığı
4. Kol
5. Hava giriş ızgarası
6. Güç kordonu
7. Filtre serbest bırakma düğmesi
8. Filtre kasası
9. Arıtma filtresi
10. Ön filtre

ÇALIŞTIRMA TALİMATLARI

1. Üniteyi düz bir yüzeye ve duvarlardan veya mobilyalardan 1 metre uzağa yerleştirin.
2. Ünitenin KAPALI (●) konumunda olduğundan emin olun ve ardından fişi prize takın.
3. Kumanda düğmesini istenilen hız seviyesinde döndürün: Yüksek (●) veya Düşük (●)
4. Elektrik geldiğinde, pilot ışığı yanacaktır.

FILTRENİN TEMİZLENMESİ / ÇIKARILMASI

Temizlemeden önce her zaman ünitenin fişini çekin. Ön filtre ve arıtma filtresi için filtreyi çıkarmak / temizlemek üzere sayfa 5'deki talimatları yerine getirin.

SATIN ALMA ŞARTI

Satın alma şartı olarak alıcı, bu Kaz ürününün işbu kullanıcı talimatları doğrultusunda doğru şekilde kullanılmasına ve bakımının yapılmasına ilişkin sorumluluğu üstlenmektedir. Satın alan kişi veya kullanıcı, bu Kaz ürününün ne zaman ve ne kadar süreyle kullanılacağına kendisi karar vermelidir.

UYARI

Bu Kaz ürünü ile ilgili bir sorun ortaya çıkarsa, lütfen garanti şartlarındaki talimatları izleyin. Bu kaz ürünü kendi başınıza tamir etmeye çalışmayın, çünkü bu durumda garanti sona erebilir ve kişisel zarar ve mal zararı ortaya çıkabilir.

ATMA

Ürünün veya ambalajının üzerindeki bu simge, bu cihazın normal evsel çöp olarak işlenemeyeceğini, fakat elektrikli ve elektronik cihazları geri dönüştürmek için bir toplama noktasına teslim edilmesi gerektiğini göstermektedir.

Bu ürünün geri dönüştürülmesine ilişkin ilave bilgiler, yerel belediyenizden, çöp toplama hizmetinizden veya bu ürünü satın aldığınız mağazadan edinilebilir. İşbu yönetmelik, sadece AB üye devletlerinde geçerlidir.

HA010E

220-240V~
50Hz 25W

Kaz Europe SA
Place Chauderon 18
CH - 1003 Lausanne
Switzerland

www.kaz.com

Honeywell

The Honeywell trademark is used by Kaz, Inc.
under licence from Honeywell International Inc.

HA010E
31IM010E190

09 NOV 2009