

ANALOG Funk-Wecker**D****Funktionen:**

- Funkuhr mit höchster Genauigkeit
- Analoge Anzeige mit Zeiger
- Weckalarm mit Schlummerfunktion
- Hintergrundbeleuchtung

Empfang der Funkzeit:

Die Zeitübertragung erfolgt von einer Cäsium Atom-Funkuhr, die von der Physikalisch Technischen Bundesanstalt in Braunschweig betrieben wird. Die Abweichung beträgt weniger als 1 Sekunde in einer Million Jahren. Die Zeit ist kodiert und wird von Mainflingen in der Nähe von Frankfurt am Main durch ein DCF-77 (77.5 kHz) Frequenzsignal übertragen mit einer Reichweite von ca. 1.500 km. Ihr Funkwecker empfängt das Signal, wandelt es um und zeigt immer die exakte Zeit an. Auch die Umstellung von Sommer- und Winterzeit erfolgt automatisch. Der Empfang hängt hauptsächlich von der geographischen Lage ab. Im Normalfall sollten innerhalb des Radius von 1.500 km ausgehend von Frankfurt bei der Übertragung keine Probleme auftauchen.

Bitte beachten Sie folgende Hinweise:

- Es wird empfohlen, einen Abstand von mindestens 1,5 – 2 Metern zu eventuell störenden Geräten wie Computerbildschirmen und Fernsehgeräten einzuhalten.
- In Stahlbetonbauten (Kellern, Aufbauten) ist das empfangene Signal natürlicherweise schwächer. In Extremfällen wird empfohlen, das Gerät in Fensternähe zu platzieren und/oder durch Drehen das Funksignal besser zu empfangen.
- Nachts sind die atmosphärischen Störungen meist geringer und ein Empfang ist in den meisten Fällen möglich. Ein einziger Empfang pro Tag genügt, um die Genauigkeit zu gewährleisten und Abweichungen unter 1 Sekunde zu halten.

Bedienung:

- Öffnen Sie das Batteriefach und legen Sie die Batterie (1 x 1,5 V AA) ein, +/- Pol wie abgebildet. Das Gerät ist jetzt betriebsbereit.
- Nach dem erstmaligen Einstellen stellt sich die Uhr auf 4, 8 oder 12 h und versucht nun, das Funksignal 2 min. lang zu empfangen. Wenn der Zeitcode empfangen wurde, wird die funkgesteuerte Zeit angezeigt. Sollte kein Zeitcode empfangen worden sein, wird der Empfang nach 2 Std. erneut aktiviert.

Alarm:

- Stellen Sie mit dem Weckzeit-Einstellknopf (2) die gewünschte Alarmzeit ein (in Pfeilrichtung!).
- Schieben Sie den Alarm-Schalter (3) nach oben. Die Alarm-Funktion ist aktiviert.
- Wenn der Wecker klingelt, lösen Sie die Snooze-Funktion mit der Taste (4) aus. Der Alarmton wird dann für 5 Minuten unterbrochen.
- Um die Alarm-Funktion zu deaktivieren, schieben Sie den Alarm-Schalter (3) nach unten.

Beleuchtung:

- Mit der Taste (4) können Sie die Anzeige für 5 sec. beleuchten.

Instandhaltung:

- Tauschen Sie die Batterie aus, wenn die Beleuchtung oder der Alarmton schwächer wird.
Achtung: Verbrauchte Batterien gehören nicht in den Hausmüll. Geben Sie diese bitte bei entsprechenden Sammelstellen oder im Handel ab.
- Setzen Sie das Gerät keinen extremen Temperaturen, Vibrationen und Erschütterungen aus.
- Reinigen Sie das Gerät mit einem weichen, leicht feuchten Tuch. Keine Scheuer- oder Lösungsmittel verwenden!
- Bitte unternehmen Sie keine eigenen Reparaturversuche. Bei Reklamationen wenden Sie sich an Ihren Händler. Vor der Reklamation bitte Batterie austauschen. Bei Öffnung oder unsachgemäßer Behandlung erlischt die Garantie.

ANALOG Radio controlled alarm clock**GB****Features:**

- Highest precision radio-controlled clock
- Analogue display with pointer
- Alarm with snooze function
- Backlight

Radio controlled time reception:

The time base for the radio controlled time is a Caesium Atomic Clock operated by the Physikalisch Technische Bundesanstalt Braunschweig which has a time deviation of less than one second in one million years. The time is coded and transmitted from Mainflingen near Frankfurt via frequency signal DCF-77 (77.5 kHz) and has a transmitting range of approximately 1,500 km. Your radio-controlled alarm clock receives this signal and converts it to show the precise time in summer or wintertime.

The quality of the reception depends greatly on the geographic location. In normal cases, there should be no reception problems within a 1,500 km radius around Frankfurt.

Please take note of the following:

- Recommended distance to any interfering sources like computer monitors or TV sets is a minimum of 1.5 - 2 metres.
- Within ferro-concrete rooms (basements, superstructures), the received signal is naturally weakened. In extreme cases, please place the unit close to a window and/or point its front or back towards the Frankfurt transmitter.
- During night-time, the atmospheric disturbances are usually less severe and reception is possible in most cases. A single daily reception is adequate to keep the accuracy deviation below 1 second.

Operation:

- Open the battery compartment and insert the battery (1x 1.5 V AA), polarity as illustrated. The unit is now ready to use.
- After the initial setup, the display shows 4, 8 or 12 o'clock and is trying to receive the radio signal. When the time code is received (max. 2 minutes), the radio-controlled time will be displayed. If the time reception was not successful, it will repeat a reception after 2 hours

Alarm:

- Set your desired alarm time by turning the back button (2) (in direction of the arrow!).
- Slide the alarm switch (3) upward. The alarm function is activated.
- Once the alarm starts to ring, you can activate the snooze function by pressing the top button LIGHT/SNOOZE (4). The alarm will be interrupted for 5 minutes.
- To deactivate the snooze function slide the alarm switch (3) downward.

Backlight:

- Press the top button LIGHT/SNOOZE (4) to light up the display for 5 seconds.

Maintenance:

- Replace the battery when the light becomes weak or the alarm level declines. Do not dispose of empty batteries in household waste. Take them to special local collection sites.
- Do not expose the instrument to extreme temperatures, vibration or shock.
- Clean it with a soft damp cloth. Do not use solvents or scouring agents.
- Please do not try to repair the unit. Contact the original point of purchase. Please change the battery before complaining. No guarantee if the instrument is handled or opened improperly

ANALOG Réveil radio piloté**F****Fonctions:**

- Horloge radio pilotée de la plus extrême précision
- Affichage analogue avec aiguille
- Alarme avec fonction snooze
- Eclairage de fond

Réception de l'heure radio:

La transmission de l'heure radio s'effectue selon une horloge atomique au césium, exploitée par la Physikalisch Technische Bundesanstalt de Braunschweig (Institut Fédéral Physico-Technique de Braunschweig). L'écart de précision de cette horloge est de 1 seconde pour un million d'années seulement. L'heure est distribuée à partir de Mainflingen, près de Francfort sur le Main, par un signal DCF-77 (77,5 kHz), avec une portée d'environ 1.500 km. Votre réveil radio piloté reçoit ce signal, le convertit et affichera ainsi toujours l'heure exacte. Le passage de l'heure d'hiver à l'heure d'été et vice-versa s'effectue également en mode automatique.

La réception est essentiellement fonction de votre position géographique. En règle générale, dans un rayon de 1.500 km autour de Francfort, aucun problème de transmission ne devrait apparaître.

Nous vous prions de respecter les consignes ci-après:

- Nous vous recommandons de ménager une distance de 1,5 à 2 m entre l'appareil et d'éventuelles sources de signaux parasites, comme les écrans d'ordinateur et les postes de télévision.
- Dans les bâtiments en béton armé (caves, greniers aménagés), le signal reçu est affaibli. Dans les cas extrêmes, nous vous conseillons de placer l'appareil près d'une fenêtre et/ou de le tourner pour améliorer la réception du signal radio.
- La nuit, les perturbations s'affaiblissent en règle générale, et la réception s'avère alors possible. Un seul créneau de réception par jour suffit, pour garantir la précision de l'affichage de l'heure, et pour maintenir d'éventuels écart en dessous de 1 seconde.

Opération:

- Ouvrir le compartiment de la pile et insérer la batterie (1x 1,5 V AA), polarité +/- comme illustré. L'instrument est maintenant prêt à fonctionner.
- Après la première mise en service 4, 8, ou 12 H apparaît sur le display et l'horloge tente de capter le signal radio. Dès la réception du code horaire, l'heure radio s'affiche. Si l'heure radio ne s'affiche pas, la réception est actualisée depuis 2 heures.

Alarme:

- Vous pouvez régler l'heure souhaité par le bouton de réglage (2) au verso (à direction de flèche!).
- Pousser le commutateur de alarme (3) vers le haut. La fonction alarme est activée.
- Si le réveil sonne, activer la fonction snooze par la touche LIGHT/SNOOZE (4) en haute. Le son de l'alarme sera interrompu pour 5 minutes.
- Pour arrêter l'alarme pousser le commutateur de alarme (3) vers le bas.

Eclairage de fond:

- Touchez la touche LIGHT/SNOOZE (4) pour éclairer l'affichage pour 5 secondes.

Entretien:

- Veuillez échanger la batterie si l'éclairage et l'alarme deviennent faibles. Attention: Ne jetez pas les piles usagées à la poubelle. Déposez-les dans les lieux de collecte prévus à cet effet.
- Évitez d'exposer l'appareil à des températures extrêmes, vibrations ou chocs.
- Pour le nettoyage du display et du boîtier, utilisez un chiffon doux humide. N'utilisez pas de dissolvants ou d'agents abrasifs
- N'effectuez en aucun cas des réparations par vos propres moyens. Rapportez l'appareil au point de vente. Avant tout réclamation, veuillez échanger la pile. Nous déclinons toute responsabilité en cas de manipulation incompétente ou d'ouverture de l'appareil.

Bedienungsanleitung
Operating Instructions
Mode d'emploi
Istruzioni
Gebruiksaanwijzing
Instrucciones para el manejo

TFA**Kat. Nr. 98.1036****CE**

ANALOG Funk-Wecker
ANALOG Radio controlled alarm clock
ANALOG Réveil radio piloté
ANALOG Orologio Sveglia radio controllato
ANALOG Radiografische alarmklok
ANALOG Despertador radio controlado

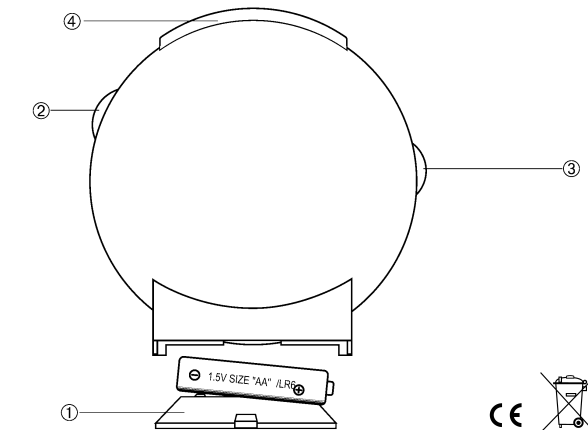
D**GB****F****I****NL****E****CE**

Bedienungsanleitung
Operating Instructions
Mode d'emploi
Istruzioni
Gebruiksaanwijzing
Instrucciones para el manejo



Kat. Nr. 98.1036

ANALOG Funk-Wecker
ANALOG Radio controlled alarm clock
ANALOG Réveil radio piloté
ANALOG Orologio Sveglia radio controllato
ANALOG Radiografische alarmklok
ANALOG Despertador radio controlado

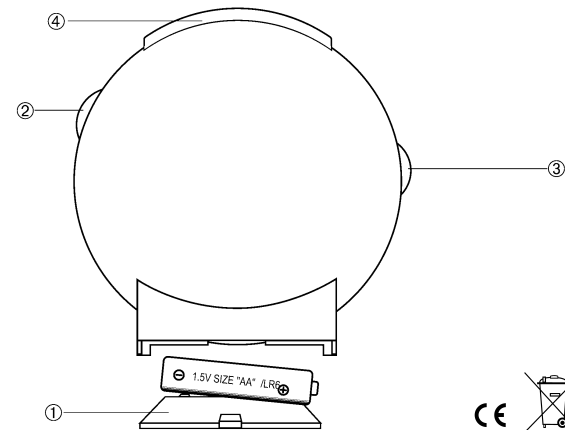

TFA

ANALOG Orologio Sveglia radio controllato

Funzione:

- Orologio radio controllato della massima precisione
- Indicazione analogica con lancetta
- Allarme con funzione snooze
- Retroilluminazione del display

Ricezione dell'ora a controllo radio:

L'orario di base della ricezione dell'ora a controllo radio è fornito dall'orologio atomico al cesio della Physikalisch Technische Bundesanstalt Braunschweig, che presenta una deviazione di meno di un secondo in un milione di anni. L'ora è codificata e trasmessa da Mainflingen vicino Francoforte con un segnale a frequenza DCF-77 (77.5 KHz), ed ha un raggio di trasmissione di circa 1.500 km. Il orologio sveglia radio controllato riceve il segnale, lo converte per visualizzare l'ora precisa sia con l'ora legale sia con l'ora solare. La qualità della ricezione dipende molto dalla posizione geografica. In condizioni normali, non ci sono problemi di ricezione entro un raggio di trasmissione di 1.500 km da Francoforte.

Le norme elencate qui di seguito siano rispettate:

- La distanza raccomandata da qualsiasi fonte di interferenza come schermi di computer o di televisioni deve essere almeno di 1.5 - 2m.
- All'interno di strutture in ferro-cemento (seminterrati, sovrastrutture), la ricezione del segnale è naturalmente più debole. In casi estremi, sistemare l'unità vicino ad una finestra, e puntarne la parte frontale o la parte posteriore verso il trasmettitore di Francoforte.
- Durante le ore notturne, le interferenze dovute ad agenti atmosferici sono normalmente meno influenti, e la ricezione è possibile nella maggior parte dei casi. Una singola ricezione giornaliera è sufficiente per mantenere la deviazione dell'ora sotto un secondo.

Uso:

- Aprire il vano batterie e mettere la batteria (1x 1,5 V AA) osservando la corretta polarità. Ora l'apparecchio è pronto per il funzionamento.
- Una volta che la batteria è inserita, la sveglia indica 4, 8 o 12 h e sta provando a ricevere il segnale radio per 2 minuti. Quando il codice dell'ora è ricevuto, l'ora è visualizzata. Se non imposta l'ora DCF, l'unità continuerà a cercare di ricevere il segnale dopo 2 ore.

Regolazione della sveglia:

- Impostare con il manopola (2) l'ora della sveglia (in direzione della freccia!).
- Spingere il tasto dell'allarme (3) verso l'alto. La funzione di sveglia è attivata.
- Quando suona la sveglia attivare la funzione snooze con il tasto (4). Il suono della sveglia verrà interrotto per 5 minuti.
- Per disattivare l'allarme spingere il tasto dell'allarme (3) verso il basso.

Illuminazione:

- Con il tasto (4) si può illuminare la visualizzazione per 5 secondi.

Manutenzione:

- Cambiare la batteria se la illuminazione o il segnale acustico di allarme diventano più deboli. Attenzione: Non gettare le pile esaurite tra i rifiuti domestici. Riporle negli appositi contenitori per la raccolta differenziata.
- Evitare di posizionare gli apparecchi in zone soggette a temperatura estrema, a vibrazioni e a urti.
- Quando si pulisce il display e l'involucro, usare solo un panno soffice inumidito con acqua. Non usare solventi o abrasivi.
- Non effettuare riparazioni sugli apparecchi. Per favore riportarli al punto vendita originale. Prima del reclamo, cambiare la batteria. Nel caso di uso scorretto o di apertura dell'apparecchio non assumiamo alcuna garanzia.

CE



ANALOG Radiografische alarmklok

Functies:

- Radiografische tijd met hoge precisie
- Analooq werk met wijzer
- Alarm met snooze-functie
- Achtergrond verlichting

Ontvangen van het radiografisch tijdsignaal:

De tijdbasis voor de radiografisch bestuurd tijd is een Cesium Atoom Klok van het Physikalisch Technische Bundesanstalt Braunschweig met een afwijking van minder dan een seconde in een miljoen jaar. De tijd wordt gecodeerd uitgezonden vanuit Mainflingen bij Frankfurt via het frequentiesignaal DCF-77 (77.5 kHz) en heeft een zendbereik van ongeveer 1500 km. De radiografisch bestuurd wekker ontvangt dit signaal en zet het om in de preciese zomer- of wintertijd. De kwaliteit van de ontvangst hangt in belangrijke mate af van de geografische ligging. Normaliter zouden er binnen een straal van 1500 km rondom Frankfurt geen ontvangstproblemen mogen zijn.

Let alstublieft op het volgende:

- Aanbevolen afstand van mogelijke storingsbronnen zoals computermonitoren of Tv-toestellen dient tenminste 1,5-2 meter te zijn.
- In ruimten met gewapend beton (kelders, torenflats) wordt het signaal uiteraard verzwakt ontvangen. In extreme gevallen het toestel dicht bij het raam zetten met de voor- of achterkant in de richting van de Frankfurt-zender.
- 's Nachts zijn atmosferische storingen over het algemeen minder ernstig en is ontvangst in de meeste gevallen wel mogelijk. Een enkele ontvangst per dag is voldoende om de tijdsafwijking onder 1 seconde te houden

Bediening:

- Maak het batterijvak open en plaats de batterij (1 x 1,5 V AA), +/- pool zoals afgebeeld. Het apparaat is nu bedrijfs gereed.
- Na de eerste instelling gaat de wekker op 4:00, 8:00 of 12:00 staan en probeert vervolgens, dit radiografisch tijdsignaal te ontvangen. Is het gelukt de tijdcode te ontvangen (na 2 minuten), wordt de radiografische tijd aangegeven. Wordt er geen tijdcode ontvangen, wordt de ontvangst naar afloop van 2 uren geactiveerd.

Wektijd:

- De gewenste tijd kan u met de knop op de achterkant (2) instellen (in de richting van de pijl!).
- Schuif de alarm schakelaar (3) naar boven, om de wektijd-functie te activeren.
- Als het weksignaal heeft geklonken kan u de snooze-functie met de knop LIGHT/SNOOZE (4) in gang zetten. Het weksignaal wordt elke 5 minuten herhaald.
- Om de weksignaal uit te schakelen, moet u de alarm schakelaar (3) naar beneden schuiven.

Verlichting:

- Door op de knop LIGHT/SNOOZE (4) te drukken, wordt de display 5 seconden verlicht.

Maintenance:

- Vervang de batterijen als het verlichting en/of alarmsignaal zwakker worden. Let op: Lege batterijen horen niet bij het huisvuil. Geef deze a.u.b. bij bevoegde verzamelplaatsen of bij de winkel af.
- Stel het apparaat niet aan extreme temperaturen, trillingen en schokken bloot.
- Maak het apparaat met een zachte, enigszins vochtige doek schoon. Geen schuur- of oplosmiddelen gebruiken!
- Voer geen eigen reparatiepogingen uit. Bij reclamaties dient u zich tot uw dealer te richten. Alvorens te reclameren a.u.b. de batterij vervangen. Bij het openen of onvakkundige behandeling vervalt de garantie.

ANALOG Despertador radio controlado

Funciones principales:

- Reloj radio controlado de alta precisión
- Indicación analógica con manecilla
- Alarma con función snooze
- Iluminación de fondo

Recepción de la hora radio controlada:

La transmisión de la hora se realiza por medio de un Reloj atómico de cesio radioeléctrico, por el instituto técnico físico de Braunschweig. La desviación es menor a 1 segundo en un millón de años. La hora viene codificada y es transmitida desde Mainflingen en las proximidades de Frankfurt am Main por una señal de frecuencia DCF-77 (77.5 kHz) con un alcance de aprox. 1.500 km. Su despertador radio controlado recibe la señal, la convierte y muestra siempre la hora exacta. Incluso el cambio de horario de verano e invierno se produce automáticamente.

La recepción depende básicamente de la situación geográfica. Normalmente en un radio de unos 1.500 km desde Frankfurt la transmisión no debería suponer ningún problema.

Siga por favor las indicaciones siguientes:

- Es recomendable mantener una distancia de como mínimo 1,5 - 2 metros de posibles aparatos perturbadores tales como pantallas de ordenadores y televisores.
- En construcciones de hormigón de acero (Sótanos, edificación suplementaria), la señal recibida es evidentemente más débil. En casos extremos se aconseja de emplazar el aparato próximo a una ventana y/o girando intentar una mejor recepción.
- Por las noches las perturbaciones atmosféricas suelen ser reducidas y disponer de recepción en la mayoría de los casos. Si además se recibe como mínimo una vez al día, es suficiente para garantizar la precisión y mantener desviaciones inferiores a 1 segundo.

Manejo:

- Abra el compartimiento de pilas e inserte la pila (1 x 1,5 V AA), +/- con la polaridad tal como viene representada. El aparato está listo para funcionar.
- Después del primer ajuste de la hora, el reloj se ajusta a 4, 8 o bien 12 h e intenta recibir la señal radioeléctrica durante 2 min. Una vez recibido el código de la hora se muestra la hora radio controlada. Si no se ha recibido ningún código de hora se intenta transcurrida 2 horas la recepción de nuevo.

Alarma:

- Ajuste la hora de la alarma elegida (en dirección de la flecha!) con el botón de ajuste de despertador (2).
- Deslice el interruptor de alarma (3) hacia arriba. La función de alarma se encuentra activada.
- Cuando suena el despertador puede activar la función Snooze con la tecla (4). El sonido de alarma quedará interrumpido durante 5 minutos.
- Para desactivar la función de alarma, deslice el interruptor de alarma (3) hacia abajo.

Iluminación:

- Con la tecla (4) puede iluminar la indicación durante 5 seg.

Conservación:

- Cambie las pilas cuando la iluminación o el tono de alarma se hace más débil. Las pilas agotadas no deben verterse en la basura doméstica. Sírvasse entregarla en los centros de recogida o bien en el comercio especializado.
- No exponga el aparato a temperaturas, vibraciones y sacudidas extremas.
- Limpie el aparato con un trapo suave, ligeramente humectado. ¡No utilizar ningún medio abrasivo o disolvente!
- Por favor, no emprenda ningún intento propio de reparaciones. En caso de reclamaciones dirijase a su comerciante. Antes de la reclamación, por favor, cambiar la pila. En caso de abertura o trato inadecuado anulará la garantía.