

# LED-Flutlichtstrahler 3,8 W

Best.-Nr. 57 74 62

Version  
11/12



## 1. Bestimmungsgemäße Verwendung

Der LED-Flutlichtstrahler dient zur Beleuchtung von Hauseingängen, Hofeinfahrten, etc. Er ist zur Montage im Außenbereich geeignet (Montageposition beachten!).

Aus Sicherheits- und Zulassungsgründen (CE) dürfen Sie das Produkt nicht umbauen und/oder verändern. Falls Sie das Produkt für andere Zwecke verwenden, als zuvor beschrieben, kann das Produkt beschädigt werden. Außerdem kann eine unsachgemäße Verwendung Gefahren wie zum Beispiel Kurzschluss, Brand, Stromschlag, etc. hervorrufen. Lesen Sie sich die Bedienungsanleitung genau durch und bewahren Sie diese auf. Reichen Sie das Produkt nur zusammen mit der Bedienungsanleitung an dritte Personen weiter.

Dieses Produkt erfüllt die gesetzlichen, nationalen und europäischen Anforderungen. Alle enthaltenen Firmennamen und Produktbezeichnungen sind Warenzeichen der jeweiligen Inhaber. Alle Rechte vorbehalten.

## 2. Lieferumfang

- LED-Flutlichtstrahler
- Bedienungsanleitung

## 3. Symbol-Erklärung



Das Symbol mit dem Blitz im Dreieck wird verwendet, wenn Gefahr für Ihre Gesundheit besteht, z.B. durch elektrischen Schlag.



Dieses Symbol weist Sie auf besondere Gefahren bei Handhabung, Betrieb oder Bedienung hin.

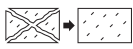

Ein defektes Schutzglas muss sofort ersetzt werden; bei defektem Schutzglas darf das Produkt nicht betrieben werden.

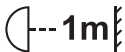

Halten Sie einen Mindestabstand zwischen den Lichtaustrittsöffnungen und bestrahlten Flächen ein (z.B. leicht brennbare Gegenstände wie Vorhänge o.ä.). Der jeweils gültige Mindestabstand ist auf der Leuchte angegeben (im Beispielbild links beträgt der Mindestabstand 1 m).

**IP65**

Das Produkt ist geeignet zum Betrieb im Außenbereich.



Das Produkt ist nicht dimmbar.



Beachten Sie die Bedienungsanleitung!

## 4. Sicherheitshinweise



Lesen Sie sich die Bedienungsanleitung aufmerksam durch und beachten Sie insbesondere die Sicherheitshinweise. Falls Sie die Sicherheitshinweise und die Angaben zur sachgemäßen Handhabung in dieser Bedienungsanleitung nicht befolgen, übernehmen wir für dadurch resultierende Personen-/Sachschäden keine Haftung. Außerdem erlischt in solchen Fällen die Gewährleistung/Garantie.

### Allgemein

- Der Aufbau des Produkts entspricht der Schutzklasse I, der Schutzleiter muss angeschlossen werden.
- Lassen Sie das Verpackungsmaterial nicht achtlos liegen, dieses könnte für Kinder zu einem gefährlichen Spielzeug werden.
- Eine Wartung oder Reparatur darf nur durch eine Fachwerkstatt durchgeführt werden.
- In gewerblichen Einrichtungen sind die Unfallverhütungsvorschriften des Verbandes der gewerblichen Berufsgenossenschaften für elektrische Anlagen und Betriebsmittel zu beachten!
- Sollten sich Fragen ergeben, die nicht im Laufe der Bedienungsanleitung abgeklärt werden, so setzen Sie sich bitte mit unserer technischen Auskunft oder einem anderen Fachmann in Verbindung.

## Betrieb

- Das Produkt ist kein Spielzeug. Geräte, die an Netzspannung betrieben werden, gehören nicht in Kinderhände. Lassen Sie deshalb in Abwesenheit von Kindern besondere Vorsicht walten.
- Montieren und betreiben Sie das Produkt so, dass es von Kindern nicht erreicht werden kann.
- Das Produkt ist zwar für den Betrieb im Außenbereich geeignet, es darf jedoch niemals in oder unter Wasser betrieben werden!
- Das Produkt darf nur an der Netzspannung (siehe Abschnitt „Technische Daten“) betrieben werden.
- Das Produkt darf keinen extremen Temperaturen, starken Vibrationen oder starken mechanischen Beanspruchungen ausgesetzt werden. Das Produkt darf nur ortsfest montiert und betrieben werden.
- Gehen Sie vorsichtig mit dem Produkt um, durch Stöße, Schläge oder dem Fall aus bereits geringer Höhe wird es beschädigt.
- Verwenden Sie das Produkt nicht in Räumen oder bei widrigen Umgebungsbedingungen, wo brennbare Gase, Dämpfe oder Stäube vorhanden sind oder vorhanden sein können! Es besteht Explosionsgefahr!
- Achtung, LED-Licht: Nicht in den LED-Lichtstrahl blicken! Nicht direkt oder mit optischen Instrumenten betrachten!
- Decken Sie das Produkt während dem Betrieb niemals ab. Hängen Sie kein Dekorationsmaterial an die Leuchte. Es besteht Brandgefahr!
- Überprüfen Sie das Produkt vor jedem Gebrauch auf Beschädigungen! Falls Sie Beschädigungen feststellen, so darf das Produkt nicht mehr betrieben werden!
- Wenn Sie Beschädigungen feststellen, während das Produkt in Betrieb ist, so fassen Sie das Produkt nicht an, Lebensgefahr durch einen elektrischen Schlag!
- Schalten Sie die Netzzuleitung zu der Leuchte allpolig stromlos (z.B. zugehörigen Sicherungsautomaten abschalten bzw. Sicherung herausdrehen und zusätzlich den zugehörigen Fehlerstromschutzschalter abschalten).
- Betreiben Sie anschließend das Produkt nicht mehr, sondern bringen Sie es in eine Fachwerkstatt bzw. entsorgen Sie es umweltgerecht.
- Es ist anzunehmen, dass ein gefahrloser Betrieb nicht mehr möglich ist, wenn:
  - das Produkt sichtbare Beschädigungen aufweist
  - das Produkt nicht oder nicht richtig funktioniert (z.B. Brandgeruch, Flackern)
  - das Produkt unter ungünstigen Verhältnissen transportiert oder gelagert wurde

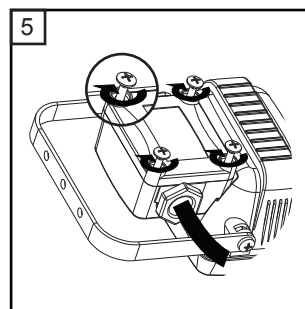
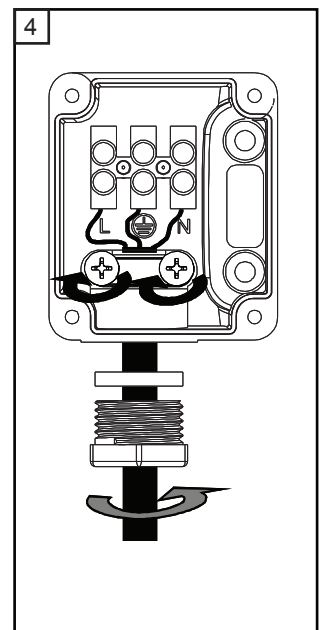
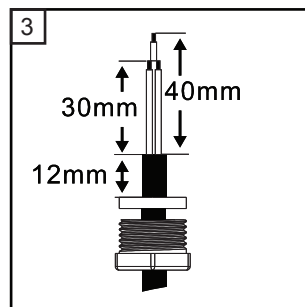
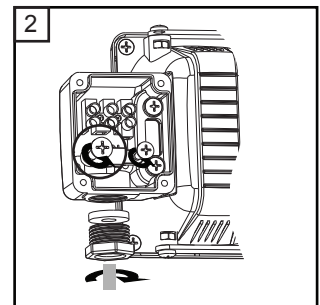
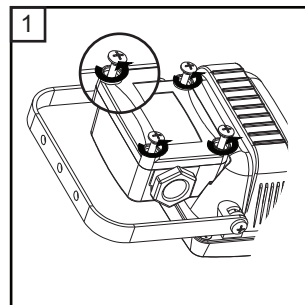

## 5. Vorbereitungen zur Montage



Die Installation und Montage des Produkts darf nur durch eine qualifizierte Elektrofachkraft (z.B. Elektriker) erfolgen, die mit den einschlägigen Vorschriften (z.B. VDE) vertraut ist!



Durch unsachgemäße Arbeiten an der Netzspannung gefährden Sie nicht nur sich selbst, sondern auch andere!

Haben Sie keine Fachkenntnisse für die Montage, so nehmen Sie die Montage nicht selbst vor, sondern beauftragen Sie einen Fachmann. Beachten Sie die Sicherheitshinweise!

- Montieren Sie den LED-Flutlichtstrahler nur auf einem stabilen Untergrund.
- Der LED-Flutlichtstrahler muss in der bauseitigen Unterverteilung mit einer 10/16 A-Sicherung abgesichert werden. Davor muss ein Fehlerstromschutzschalter (FI) geschaltet werden.
- Die Installation des LED-Flutlichtstrahlers darf nur im spannungsfreien Zustand vorgenommen werden. Hierzu genügt es jedoch nicht, den Lichtschalter auszuschalten! Schalten Sie die elektrische Netzzuleitung allpolig stromlos, indem Sie die zugehörige Stromkreissicherung entfernen bzw. den Sicherungsautomaten abschalten. Sichern Sie diese vor unberechtigtem Wiedereinschalten, z.B. mit einem Warnschild. Schalten Sie auch den zugehörigen Fehlerstromschutzschalter aus.
- Überprüfen Sie die Netzzuleitung mit einem geeigneten Messgerät auf Spannungsfreiheit.



Für die Netzzuleitung darf nur ein Kabel verwendet werden, das für die dauerhafte Verlegung im Außenbereich geeignet ist.

## 6. Montage



Beachten Sie die Informationen im Kapitel „Vorbereitungen zur Montage“ und die Abbildungen zur Montage in dieser Bedienungsanleitung.

1. Befestigen Sie den Haltebügel des LED-Flutlichtstrahlers mit mindestens zwei Schrauben an einer geeigneten Stelle an der Wand. Abhängig vom Montageort sind geeignete Schrauben und ggf. Dübel zu verwenden.

Die ideale Montagehöhe liegt je nach Montageort und Umgebungsbedingungen (Lage der auszuleuchtenden Fläche) bei etwa 2,5 bis 3 m.



Achten Sie darauf, dass bei der Bohrung der Montagelöcher in der Wand bzw. beim Festschrauben keine vorhandenen Kabel oder Leitungen beschädigt werden!

2. Entfernen Sie die Abdeckung der Installationsbox auf der Rückseite des LED-Flutlichtstrahlers, indem Sie die vier Befestigungsschrauben der Abdeckung herausdrehen (siehe Abb. 1).
3. Lösen Sie die Überwurfmutter für die Kabeldurchführung (siehe Abb. 2).
4. Entfernen Sie den Bügel der Zugentlastung, indem Sie die beiden Schrauben herausdrehen (siehe Abb. 2).
5. Isolieren Sie die Netzzuleitung auf die erforderliche Länge ab. Der Schutzleiter soll etwas länger sein als Leiter (L) und Leiter (N) (siehe Abb. 3).
6. Stecken Sie die Netzzuleitung durch die Kabeldurchführung.
7. Verbinden Sie die Netzzuleitung mit der Klemmleiste im LED-Flutlichtstrahler (siehe Abb. 4):
  - Braunes Kabel = L
  - Blaues Kabel = N
  - Grün-gelbes Kabel = PE/Schutzleiter/Erdungssymbol



**Der Schutzleiter muss angeschlossen werden!**

Wenn der LED-Flutlichtstrahler als Ersatz für eine bereits bestehende Leuchte dient und kein Schutzleiter zur Verfügung steht, so darf der LED-Flutlichtstrahler nicht montiert werden. Verlegen Sie vorher eine neue Netzzuleitung.

Wird kein Schutzleiter angeschlossen, so liegt im Fehlerfall die Netzspannung am Metallgehäuse des LED-Flutlichtstrahlers an. Es besteht Lebensgefahr durch einen elektrischen Schlag!

Achten Sie darauf, dass die Kabel nicht zu lang abisoliert werden und dadurch einen Kurzschluss auslösen.

Prüfen Sie auch die anderen Schraubbefestigungen der Klemmleiste (für die Anschlussleitungen zur Leuchtenelektronik) und drehen Sie diese ggf. fest.

8. Befestigen Sie die Netzzuleitung in der Zugentlastung, setzen Sie den zuvor entfernten Bügel der Zugentlastung wieder auf und schrauben Sie ihn fest (siehe Abb. 4).
9. Drehen Sie die Überwurfmutter der Kabeldurchführung fest, so dass die im Inneren der Kabeldurchführung befindliche Gummidichtung geschlossen wird (siehe Abb. 4).
10. Setzen Sie die zu Beginn entfernte Abdeckung auf und schrauben Sie sie wieder mit vier Schrauben fest (siehe Abb. 5).

11. Stellen Sie die Neigung des LED-Flutlichtstrahlers ein, so dass dieser die gewünschte Fläche ausleuchtet. Lösen Sie dazu die beiden seitlich angebrachten Schrauben am Bügel, stellen die Neigung ein und ziehen Sie die Schrauben wieder fest.
12. Schalten Sie die Netzspannung zu und überprüfen Sie die Funktion der Leuchte.



Wenn die LEDs im LED-Flutlichtstrahler nicht aufleuchten, so schalten Sie die Netzspannung sofort ab, lassen Sie den Anschluss der Leuchte anschließend von einer Elektrofachkraft (z.B. Elektriker) prüfen!

## 7. Wartung und Pflege

- Der LED-Flutlichtstrahler ist für Sie wartungsfrei, zerlegen Sie ihn niemals (bis auf die in dieser Bedienungsanleitung beschriebenen Arbeiten bei Anschluss/Montage).
- Gelegentlich sollten Sie die Glasscheibe der Leuchte von Staub und Schmutz reinigen, um eine einwandfreie Funktion zu gewährleisten.
- Vor einer Reinigung ist der LED-Flutlichtstrahler auszuschalten bzw. von der Netzspannung zu trennen. Lassen Sie ihn dann ausreichend abkühlen.
- Äußerlich sollte der LED-Flutlichtstrahler nur mit einem sauberen, weichen, trockenen Tuch abgewischt werden. Für stärkere Verschmutzungen kann das Tuch mit etwas lauwarmen Wasser angefeuchtet werden.
- Verwenden Sie auf keinen Fall aggressive Reinigungsmittel oder chemische Lösungen, da dadurch das Gehäuse angegriffen (Verfärbungen) oder die Funktion beeinträchtigt werden könnte.
- Drücken Sie nicht zu stark auf die das Gehäuse oder die Glasscheibe, da andernfalls Kratzspuren möglich sind.



Spritzen Sie niemals Wasser z.B. mit einem Gartenschlauch oder einem Hochdruckreiniger auf den LED-Flutlichtstrahler!

## 8. Entsorgung



Elektronische Geräte sind Wertstoffe und gehören nicht in den Hausmüll.

Entsorgen Sie das Produkt am Ende seiner Lebensdauer gemäß den geltenden gesetzlichen Bestimmungen.

## 9. Technische Daten

Betriebsspannung:	110 - 240 V/AC, 50/60 Hz
Leistungsaufnahme:	max. 3,8 W
Schutzklasse:	I
Schutzart:	IP65
Montageort:	Innen-/Außenbereich
Leuchtmittel:	60 LEDs mit je 0,06 W, nicht wechselbar
Farbtemperatur:	6000 - 7000 K
Lichtstrom:	210 lm
Abstrahlwinkel:	60°
Umgebungstemperatur:	-10 bis +50 °C
Abmessungen (B x H x T):	102 x 135 x 55 mm
Gewicht:	ca. 306 g



Diese Bedienungsanleitung ist eine Publikation der Conrad Electronic SE, Klaus-Conrad-Straße 1, D-92240 Hirschau.

Alle Rechte einschließlich Übersetzung vorbehalten. Reproduktionen jeder Art, z. B. Fotokopie, Mikroverfilmung, oder die Erfassung in elektronischen Datenverarbeitungsanlagen, bedürfen der schriftlichen Genehmigung des Herausgebers. Nachdruck, auch auszugsweise, verboten.

Diese Bedienungsanleitung entspricht dem technischen Stand bei Drucklegung.

Änderungen in Technik und Ausstattung vorbehalten.

# LED Floodlight 3.8 W

Item no. 57 74 62

Version  
11/12



## 1. Intended use

The LED floodlight is intended for illuminating house entrances, driveways, etc. It may be installed outdoors (take into account the installation location!).

For safety and approval purposes (CE), you must not rebuild and/or modify this product. If you use the product for purposes other than those described above, the product may be damaged. In addition, improper use can cause hazards such as short circuiting, fire, electric shock etc. Read the instructions carefully and keep them. Make this product available to third parties only together with its operating instructions.

This product complies with the applicable National and European requirements. All names of companies and products are the trademarks of the respective owner. All rights reserved.

## 2. Delivery content

- LED floodlight
- Operating instructions

## 3. Explanation of the Symbols



The lightning symbol in a triangle is used to alert you to potential risks for personal injury, such as electric shock.



This symbol indicates specific risks associated with handling, function and use.

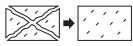

Defective safety glass must be replaced immediately; if the safety glass is defective the product must not be used.

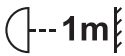

Keep a minimum distance between the light emitting openings and the illuminated surfaces (e.g. easily flammable objects, such as curtains, etc.). The appropriate minimum distance is specified on the bulb (in the illustration to the left, the minimum distance is 1 m).

**IP65**

The product is suitable for use outdoors.



The product is not dimmable.



Please refer to the operating manual!

## 4. Safety instructions



Read the operating instructions carefully and especially observe the safety information. If you do not follow the safety instructions and information on proper handling in this manual, we assume no liability for any resulting personal injury or damage to property. Such cases will invalidate the warranty/guarantee.

### In general

- The design of the product complies with protection class I, the protective earth conductor must be connected.
- Do not leave packaging material carelessly lying around since it could become a dangerous plaything for children.
- Any maintenance or repair work may only be performed by an authorised repair shop.
- In commercial institutions, the accident prevention regulations of the employer's liability insurance association for electrical systems and operating facilities are to be observed!
- If you have any questions that are not answered in this instruction manual, please contact our technical support centre or consult a professional.

## Operation

- The product is not a toy. Keep devices that operate on the mains voltage out of the reach of children. Therefore, be especially careful when children are around.
- Install and use the product where it is out of the reach of children.
- The product is suitable for use outdoors; however, it must never be used in water!
- The product may only be operated on the mains voltage (see section „Technical data“).
- The product must not be exposed to extreme temperatures, strong vibrations or heavy mechanical stress. Only use the product when it is firmly mounted/steady.
- Handle the product with care, it can be damaged by impacts, blows, or accidental drops, even from a low height.
- Do not use this product in rooms or under adverse ambient conditions where combustible gases, vapours or dust are or may be present! There is a risk of explosion!
- Attention, LED light: Do not look directly into the LED light! Do not look into the beam directly or with optical instruments!
- Never cover the product when it is in use. Do not hang decoration materials on the lamp. Fire hazard!
- Check the product for damage before each use! If you find any damage, you must not use the product.
- If you detect any damage while the product is in use, do not touch the product, there is a danger of an electric shock!
- Disconnect all poles of the light from the power supply (e.g. switch off at the corresponding circuit breaker or remove the fuse and, additionally, switch of at the corresponding earth leakage circuit breaker).
- If you observe any damage, do not use the product any longer, take it to a specialised workshop or dispose of it in an environmentally friendly manner.
- A safe operation can no longer be assumed, if:
  - the product shows visible signs of damage,
  - the product does not function or does not function properly (e.g. a burning smell, flickering)
  - the product was transported or stored under unfavourable conditions.

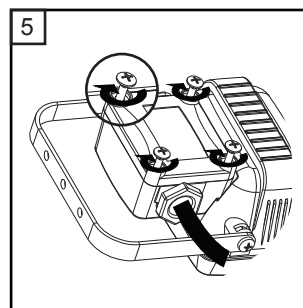
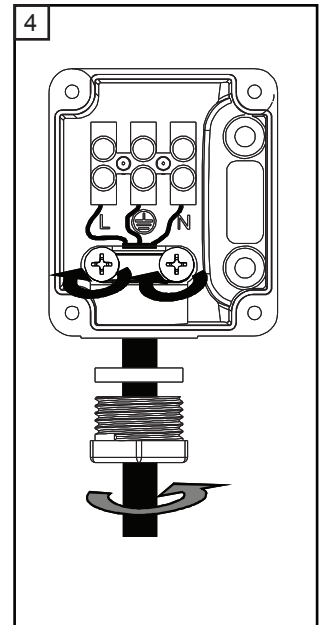
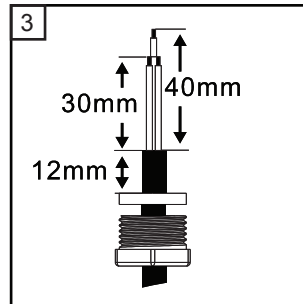
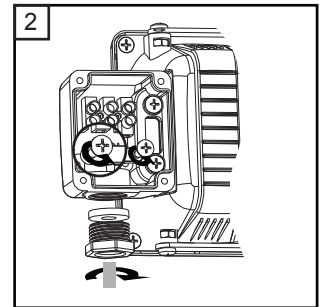
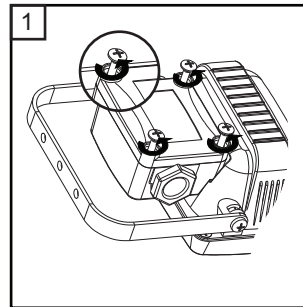

## 5. Preparations for Installation



The product may only be installed and mounted by a qualified technician (e.g. electrician), who is familiar with the relevant regulations (e.g. VDE, German electrical wiring regulations)!



Improper work, carried out on the mains voltage, endangers not only your own life but also the life of others! If you do not have the expertise required for the installation, do not install it yourself but ask a qualified technician. Observe the safety instructions!

- Only install the LED floodlight on a stable surface.
- The LED floodlight must be protected on the sub-distribution board by a 10/16 A fuse. An earth leakage circuit breaker must be installed before this (FI protective switch).
- The LED floodlight must be disconnected from the power supply during installation. It is not sufficient to just turn off at the light switch! Turn the power off and ensure that all the poles are not carrying a current by removing the electric circuit's fuse, or switching off at the circuit breaker. Secure it against unauthorised reconnection, e.g., with a danger sign. In addition, switch off the associated ground fault circuit interrupter.
- Check that the mains connection is current free with a suitable tester.



Only use a cable for the mains connection, which is suitable for being permanently laid outdoors.

## 6. Installation



Note the information in the "Preparations for Installation" chapter, and the installation illustrations in these operating instructions.

1. Fasten the mounting bracket for the LED floodlight using at least two screws at a suitable location on the wall. Depending on the installation location, suitable screws and, if necessary, screw anchors are to be used.

The ideal installation height is between 2.5 and 3 m, depending where it is installed, and the ambient conditions (position of the area to be lit).



When drilling mounting holes or screwing down, ensure that no existing electrical cable, gas or water pipes are damaged!

2. Remove the cover of the installation box on the back of the LED floodlight, by unscrewing all four fixing screws from the cover. (see Ill. 1).
3. Loosen the cap nut for the cable gland. (see Ill. 2).
4. Remove the handle of the strain relief by unscrewing the two screws (see Ill. 2).
5. Remove the insulation on the mains cable to the required length. The earth conductor should be slightly longer than conductor (L) and conductor (N) (see Ill. 3).
6. Insert the power cable through the cable gland.
7. Connect the power cable with the terminal strip in the LED floodlight (see Ill. 4):
  - brown wire = L
  - blue wire = N
  - Green-yellow wire = PE / protective earth conductor / earthing symbol



### The protective earth conductor must be connected!

If the LED floodlight is replacing an existing light and no protective earth conductor is available, the LED floodlight must not be installed. First, draw a new mains cable.

Where the protective earth is not connected, a fault with the mains voltage might result in the metal housing of the LED floodlight becoming live. There is a risk of a life-threatening electric shock!

Make sure only the minimum required length of the cable is stripped; otherwise it could cause a short-circuit.

Also check the other screw connections on the terminal strip (for the connection cables to the light electronics) and tighten them if necessary.

8. Fasten the mains cable to the strain relief. Attach the handle of the strain relief previously removed and screw it firmly in place (see Ill. 4).
9. Screw the cable gland's cap nut tight so the rubber seal inside the cable gland is sealed (see Ill. 4).
10. Attach the cover previously removed and screw it firmly in place with four screws (see Ill. 5).

11. Adjust the LED floodlight angle so that it illuminates the desired area. For this, loosen both screws on the sides of the bracket, set the angle and tighten the screws again.
12. Switch on the mains voltage again and make sure that the lamp is working.



If the LEDs in the LED floodlight do not light up, switch off the power immediately and please have the connection of the lamps checked by a technician (e.g. electrician)!

## 7. Maintenance and Care

- The LED floodlight is maintenance-free, this is why you should never open or dismantle it (apart from the connection / installation described in this operating manual).
- You should occasionally clean dust and dirt off the glass plate on the lamp to ensure proper functioning.
- Switch off the LED floodlight or disconnect it from the mains voltage before cleaning. Let it cool down sufficiently.
- The exterior of the LED floodlight should only be wiped with a clean, soft, dry cloth. Where it becomes very dirty, use a cloth which is slightly moistened with lukewarm water.
- Do not use aggressive cleaning agents or chemical solutions that could damage the housing (discolouring) or impair operation.
- Do not press too hard on the housing or the glass plate, as scratches might appear.



Never spray water e.g. with a garden hose or a high-pressure cleaner, at the LED floodlight!

## 8. Disposal



Electronic devices are recyclable waste and must not be disposed of in the household waste. At the end of its service life, dispose of the product according to the relevant statutory regulations.

## 9. Technical Data

Operating voltage:	110 – 240 V/AC, 50/60 Hz
Power consumption:	max. 3.8 W
Protection class:	I
Protection type:	IP65
Installation location:	Interior/exterior
Light source:	60 LEDs with 0.06 W each, not exchangeable
Colour temperature:	6,000 – 7,000 K
Luminous flux:	210 lm
Beam angle:	60°
Ambient temperature:	-10 to +50 °C
Dimensions (W x H x D):	102 x 135 x 55 mm
Weight:	approx. 306 g



These operating instructions are published by Conrad Electronic SE, Klaus-Conrad-Straße 1, D-92240 Hirschau/Germany. All rights including translation reserved. Reproduction by any method, e.g. photocopy, microfilming, or the capture in electronic data processing systems require the prior written approval by the editor. Reprinting, also in part, is prohibited. The operating instructions reflect the current technical specifications at time of print. We reserve the right to change the technical or physical specifications.

# Spot à lumière de projecteur DEL à 3,8 W

Version 11/12



N° de commande 57 74 62

## 1. Utilisation prévue

Le projecteur à LED sur piquet sert d'éclairage pour les entrées de maisons, les entrées de cours, etc. Il est adapté pour le montage à l'extérieur (respecter la position de montage !).

Pour des raisons de sécurité et d'homologation (CE), toute transformation et/ou modification du produit est interdite. Si vous utilisez le produit à d'autres fins que celles décrites précédemment, cela risque d'endommager le produit. Par ailleurs, une utilisation incorrecte peut être source de dangers tels que court-circuit, incendie, électrocution. Lisez attentivement le mode d'emploi et conservez-le. Ne transmettez le produit à des tiers qu'accompagné de son mode d'emploi.

Cet appareil satisfait aux prescriptions légales nationales et européennes. Tous les noms d'entreprises et les appellations d'appareils figurant dans ce mode d'emploi sont des marques déposées de leurs propriétaires respectifs. Tous droits réservés.

## 2. Contenu d'emballage

- Spot à lumière de projecteur DEL
- Mode d'emploi

## 3. Explication des symboles



Le symbole de l'éclair dans le triangle est utilisé pour signaler un danger pour votre santé, par ex. un choc électrique.



Ce symbole attire l'attention sur les risques spécifiques lors du maniement, du fonctionnement et de l'utilisation du produit.



Un verre de sécurité endommagé doit immédiatement être remplacé. Le produit ne doit pas être utilisé avec un verre de sécurité endommagé.

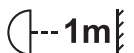

Respecter une distance minimale entre les orifices de sortie de la lumière et la surface éclairée (par ex. objets facilement inflammables tels que rideaux ou analogues). La distance minimale applicable dans chaque cas est indiquée sur la lampe (dans la figure de l'exemple à gauche, la distance minimale est de 1 m).

IP65

Le produit est conçu pour être utilisé à l'extérieur.



L'intensité du luminaire n'est pas réglable.



Tenir compte du manuel d'utilisation !

## 4. Consignes de sécurité



Lisez le mode d'emploi avec attention en étant particulièrement attentif aux consignes de sécurité. En cas de non-respect des consignes de sécurité et des informations données dans le présent mode d'emploi pour une utilisation correcte de l'appareil, nous déclinons toute responsabilité en cas de dommage personnel ou matériel consécutif. En outre, la responsabilité/garantie sera alors annulée.

### Généralités

- Le produit est construit selon la classe de protection I, le conducteur de protection doit être raccordé.
- Ne laissez pas traîner le matériel d'emballage. Cela pourrait constituer un jouet dangereux pour les enfants.
- La maintenance ou les réparations ne doivent être effectuées que par un atelier spécialisé.
- Dans les installations industrielles, il convient d'observer les prescriptions de prévention des accidents de la fédération des syndicats professionnels pour les installations et matériels électriques !
- Contactez notre service technique ou un autre spécialiste s'il vous reste des questions même après avoir lu ce mode d'emploi.

## Fonctionnement

- Ce produit n'est pas un jouet. Gardez les appareils fonctionnant sous tension de secteur hors de portée des enfants. Une vigilance particulière s'impose en présence d'enfants.
- Monter et utiliser le produit de sorte qu'il ne soit pas accessible aux enfants.
- Le produit est adapté pour un fonctionnement en extérieur. Il ne doit néanmoins pas être utilisé dans ou sous l'eau.
- Le produit ne doit être utilisé que sous tension du secteur (voir le chapitre « Caractéristiques techniques »).
- L'appareil ne doit pas être exposé à des températures extrêmes, aux rayons du soleil, à de fortes vibrations ou à l'humidité. Le produit ne doit être monté et utilisé qu'en position stationnaire.
- Cet appareil doit être manipulé avec précaution, les coups, les chocs ou une chute, même de faible hauteur, peuvent l'endommager.
- Ne pas utiliser le produit dans des locaux et conditions ambiantes inappropriés, contenant ou susceptibles de contenir des gaz, des vapeurs ou des poussières inflammables ! Vous courez un risque d'explosion !
- Attention ! Précautions à prendre avec les lampes à LED : Ne regardez pas dans le faisceau de lumière LED ! Ne le regardez pas directement ou avec des instruments optiques !
- Ne jamais recouvrir le produit pendant le fonctionnement. Ne pas accrocher de matériaux de décoration sur le luminaire. Risque d'incendie !
- Contrôler l'appareil avant chaque utilisation pour détecter d'éventuels dommages ! En cas de dommages visibles, ne plus utiliser le produit !
- Si vous constatez des dommages, pendant le fonctionnement du produit, ne le touchez pas, danger de mort par électrocution !
- Couper l'alimentation électrique sous tous les pôles (par exemple éteindre les appareils de sécurités ou dévisser la sécurité et ensuite éteindre le circuit de disjoncteur différentiel).
- Ne plus utiliser le produit, mais le confier à un atelier spécialisé ou l'éliminer en respectant les règlements en vigueur pour la protection de l'environnement.
- Le fonctionnement sans risque n'est plus assuré lorsque :
  - l'appareil est visiblement endommagé
  - le produit ne fonctionne pas ou ne fonctionne pas correctement (par ex. odeur de brûlé)
  - l'appareil a été transporté ou stocké dans des conditions défavorables

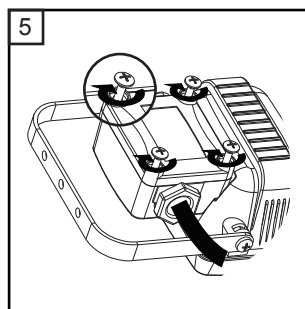
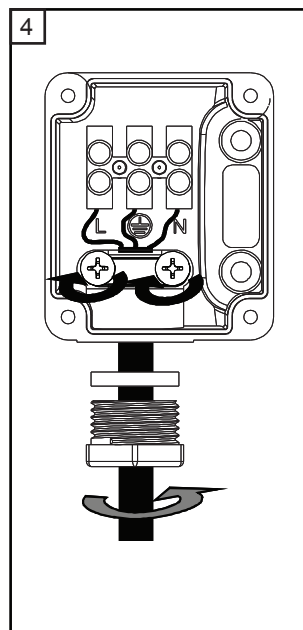
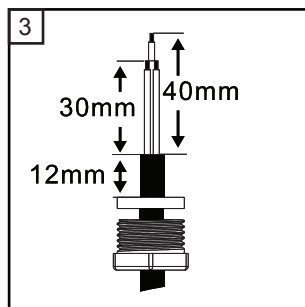
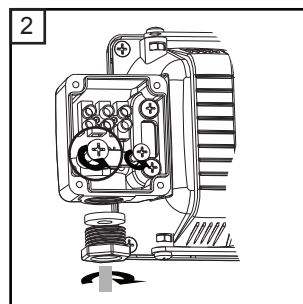
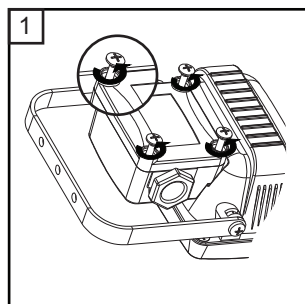

## 5. Préparations pour le montage



L'installation et le montage du produit ne doit être effectuée que par un technicien spécialisé (par ex. électricien) connaissant parfaitement les réglementations spécifiques (par ex. VDE) !



Toute intervention non conforme au réseau sous tension d'alimentation représente un danger non seulement pour vous-même, mais également pour autrui ! N'effectuez pas le montage vous-même si vous n'avez pas les connaissances spécifiques pour le montage, mais adressez-vous à un spécialiste. Observez les consignes de sécurité !

- Ne monter le projecteur à LED que sur un support stable.
- Le projecteur à LED sur piquet doit être protégé dans la boîte à fusibles du bâtiment par un fusible 10/16 A. Un disjoncteur différentiel (FI) doit être monté en amont.
- Le projecteur à LED doit uniquement être installé lorsqu'il est hors tension. Pour cela, il ne suffit pas d'éteindre l'interrupteur du luminaire ! Coupez aussi l'alimentation électrique sur tous les pôles en retirant le fusible et en déconnectant le disjoncteur automatique. Assurez-vous qu'elle ne puisse être rétablie de manière intempestive, placez p. ex. un message d'avertissement sur le disjoncteur. Coupez également le disjoncteur différentiel correspondant.
- Contrôlez l'absence de tension de l'alimentation électrique à l'aide d'un appareil de mesure approprié.



Comme câble d'alimentation, n'utiliser qu'un câble adapté pour la pose permanente à l'extérieur.

## 6. Montage



Veillez respecter les informations du chapitre « Préparations pour le montage » ainsi que les schémas de montage du présent manuel d'utilisation.

1. Fixer l'étrier de support du projecteur à LED sur piquet avec au moins deux vis à un endroit approprié du mur. En fonction de l'emplacement d'installation, utilisez des vis et, le cas échéant, des chevilles appropriées.

La hauteur de montage idéale se situe entre 2,5 et 3 m selon l'emplacement et les conditions environnantes (emplacement de l'espace à illuminer, etc.).



Veiller à ne pas endommager les câbles ou conduites présents dans le mur en perçant les trous de montage ou en vissant l'appareil !

2. Enlever le revêtement du coffret d'installation au dos du projecteur à LED sur piquet, en dévissant les quatre vis de fixation du revêtement (Voir fig. 1).
3. Desserrer les écrous d'accouplement du passe-câbles (Voir fig. 2).
4. Retirer le support du collier de fixation en dévissant les deux vis (Voir fig. 2).
5. Dénuder le câble électrique sur la longueur nécessaire. Le conducteur de terre doit être un peu plus long que le conducteur (L) et que le conducteur (N) (Voir fig. 3).
6. Introduisez le câble d'alimentation à travers le passe-câbles.
7. Raccorder le cordon d'alimentation à la barrette à bornes à l'intérieur du projecteur à LED sur piquet : (Voir fig. 4):
  - conducteur marron = L
  - conducteur bleu = N
  - conducteur vert-jaune = PE/conducteur de protection/symbole de mise à la terre



### Raccordez impérativement le conducteur de protection !

Si le projecteur à LED remplace un autre luminaire et qu'il n'y a pas de conducteur de protection disponible, le projecteur à LED ne doit pas être monté. Il faudra d'abord poser un nouveau câble d'alimentation avec un fil de terre.

Si vous ne raccordez pas de conducteur de protection, le boîtier en métal du projecteur à LED se trouvera sous tension en cas de panne. Il y a donc danger de mort par électrocution !

Veillez également à ne pas trop dénuder les fils pour éviter de provoquer un court-circuit.

Contrôlez également les autres fixations par vis de la barrette à bornes (pour les conducteurs de raccordement du circuit électronique de la lampe) et serrez-les en tournant, le cas échéant.

8. Fixer le câble d'alimentation dans le collier de fixation, remettre le support du collier de fixation retiré précédemment en place, et bien le serrer (Voir fig. 4).
9. Tourner les écrous d'accouplement du passe-câbles, de façon à ce que le joint en plastique soit enfoncé à l'intérieur du passe-câbles (Voir fig. 4).
10. Remettre en place le revêtement enlevé au début et le visser fermement avec quatre vis (Voir fig. 5).

11. Ajustez l'inclinaison du projecteur à LED sur piquet, de sorte que celui-ci illumine la surface souhaitée. Desserrez les deux vis latérales des étriers, ajustez l'orientation et resserrez les vis à fond.
12. Appliquez la tension d'alimentation et vérifiez le fonctionnement du luminaire.



Si les LED à l'intérieur du projecteur à LED sur piquet ne s'allument pas, couper immédiatement l'alimentation, puis faites contrôler le raccordement du luminaire par un spécialiste (par ex. un électricien) !

## 7. Maintenance et entretien

- Le projecteur à LED sur piquet ne nécessite aucun entretien. Ne le démontez jamais (sauf pour les travaux de raccordement/montage décrits dans le mode d'emploi).
- Il faudrait cependant dépoussiérer de temps en temps la vitre de la lampe, afin de garantir un fonctionnement impeccable.
- Avant tout nettoyage, il faut éteindre le projecteur à LED et le débrancher de la tension d'alimentation. Attendre ensuite qu'il refroidisse entièrement.
- L'extérieur du projecteur à LED ne doit être nettoyé qu'avec un chiffon doux, sec et propre. Pour enlever des salissures plus tenaces, il est conseillé d'utiliser un chiffon légèrement humidifié à l'eau tiède.
- N'utiliser en aucun cas de nettoyant agressif ou de solution chimique, car ces produits attaquent le boîtier (décolorations) ou peuvent nuire au bon fonctionnement de l'appareil.
- N'appuyez pas trop fort sur le boîtier ou la vitre, car cela pourrait causer des rayures.



Ne jamais projeter d'eau sur le projecteur à LED sur piquet, par ex. avec un tuyau d'arrosage ou un nettoyeur haute pression !

## 8. Elimination des déchets



Les appareils électroniques sont des matériaux recyclables et ne doivent pas être éliminés avec les ordures ménagères. En fin de vie, éliminez l'appareil conformément aux dispositions légales en vigueur.

## 9. Caractéristiques techniques

Tension de service :	110 - 240 V/CA, 50/60 Hz
Consommation électrique :	max. 3,8 W
Classe de protection :	I
Indice de protection :	IP65
Emplacement d'installation :	Utilisation intérieure/extérieure
Ampoule :	60 DEL de 0,06 W chacune, non remplaçables
Température de couleur :	6000 - 7000 K
Flux lumineux :	210 lm
Angle de départ :	60°
Température ambiante :	-10 à +50 °C
Dimensions (L x H x P) :	102 x 135 x 55 mm
Poids :	env. 306 g



Cette notice est une publication de la société Conrad Electronic SE, Klaus-Conrad-Straße 1, D-92240 Hirschau/Allemagne.

Tous droits réservés, y compris de traduction. Toute reproduction, quelle qu'elle soit (p. ex. photocopie, microfilm, saisie dans des installations de traitement de données) nécessite une autorisation écrite de l'éditeur. Il est interdit de le réimprimer, même par extraits.

Cette notice est conforme à la réglementation en vigueur lors de l'impression.

Données techniques et conditionnement soumis à modifications sans aucun préalable.

# LED schijnwerper 3,8 W

Bestelnr. 57 74 62

Versie  
11/12



## 1. Bedoeld gebruik

De LED-schijnwerper is bestemd voor de verlichting van entrees, opritten, enz. Het is geschikt voor de montage in een buitenomgeving (houd rekening met montagepositie!).

In verband met veiligheid en normering (CE) zijn geen aanpassingen en/of wijzigingen aan dit product toegestaan. Indien het product voor andere doeleinden wordt gebruikt dan hiervoor beschreven, kan het product worden beschadigd. Bovendien kan bij verkeerd gebruik een gevaarlijke situatie ontstaan met als gevolg bijvoorbeeld kortsluiting, brand, elektrische schok enzovoort. Lees de gebruiksaanwijzing volledig door en gooi hem niet weg. Het product mag alleen samen met de gebruiksaanwijzing aan derden ter beschikking worden gesteld.

Dit product voldoet aan de wettelijke, nationale en Europese eisen. Alle voorkomende bedrijfsnamen en productaanduidingen zijn handelsmerken van de betreffende eigenaren. Alle rechten voorbehouden.

## 2. Leveringsomvang

- LED schijnwerper
- Gebruiksaanwijzing

## 3. Verklaring van symbolen



Het symbool met de bliksemschicht wordt gebruikt, als er gevaar bestaat voor uw gezondheid, bijv. door een elektrische schok.



Dit symbool wijst op bijzondere gevaren bij de hantering, het gebruik en de bediening.

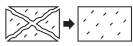

Defect veiligheidsglas moet direct worden vervangen; het product met defect veiligheidsglas niet gebruiken.

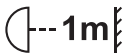

Houd een minimale afstand tussen de lichtuitstroomopeningen en bestraalde oppervlakken (bijv. licht brandbare objecten zoals gordijnen). De betreffende geldige minimumafstand is op de lamp aangegeven (in de voorbeeldafbeelding bedraagt de minimale afstand 1 m).

IP65

Het product is geschikt voor het gebruik buitenshuis.



Het product kan niet worden gedimd.



Lees de gebruiksaanwijzing!

## 4. Veiligheidsinstructies



Lees de gebruiksaanwijzing zorgvuldig door en let vooral op de veiligheidsinstructies. Indien de veiligheidsinstructies en de aanwijzingen voor een juiste bediening in deze gebruiksaanwijzing niet worden opgevolgd, kunnen wij niet aansprakelijk worden gesteld voor de daardoor ontstane schade aan apparatuur of persoonlijk letsel. Bovendien vervalt in dergelijke gevallen de garantie.

### Algemeen

- De opbouw van het product komt overeen met beschermingsklasse I, de aardleiding moet worden aangesloten.
- Laat het verpakkingsmateriaal niet rondslingeren, dit kan voor kinderen gevaarlijk speelgoed zijn.
- Laat het product uitsluitend door een vakman of gespecialiseerde werkplaats onderhouden of repareren.
- Bij industriële voorzieningen dienen de ongevallenpreventievoorschriften van de bond voor industriële beroepscoöperaties voor elektrische installaties en bedrijfsmiddelen te worden nageleefd!
- Neem - als u vragen hebt die niet in de gebruiksaanwijzing worden beantwoord - contact op met onze technische dienst of een andere deskundige.

## Gebruik

- Het product is geen speelgoed. Apparaten, die onder netspanning werken, behoren niet in kinderhanden. Wees dus extra voorzichtig als er kinderen in de buurt zijn.
- Monteer en gebruik het product op een plaats die niet bereikt kan worden door kinderen.
- Het product is weliswaar voor buitengebruik geschikt, het mag echter nooit in of onder water gebruikt worden!
- Gebruik het product uitsluitend op netspanning (zie de paragraaf "Technische gegevens").
- Stel het product niet bloot aan extreme temperaturen, sterke trillingen of zware mechanische belastingen. Gebruik het product uitsluitend permanent gemonteerd.
- Behandel het product voorzichtig: door stoten, schokken of een val - zelfs van geringe hoogte - kan het beschadigd raken.
- Gebruik het product niet in ruimtes of onder ongunstige omstandigheden waarbij brandbare gassen, dampen of stoffen aanwezig zijn of aanwezig zouden kunnen zijn! Explosiegevaar!
- Let op, LED-licht: Kijk niet in de LED-lichtstraal! Kijk niet direct of met optische instrumenten!
- Dek het product tijdens het gebruik nooit af. Hang geen decoratiemateriaal aan de lamp. Er bestaat brandgevaar!
- Controleer het product voorafgaand aan elk gebruik op beschadigingen! Gebruik het product niet meer, nadat u beschadigingen heeft vastgesteld!
- Als u een beschadiging vaststelt, terwijl het product in gebruik is, dan niet aan het product komen, levensgevaar door een elektrische schok!
- Schakel de netstroomleiding naar de lamp op alle polen stroomloos (bijv. bijbehorende zekeringautomaten uitschakelen of de zekering uitdraaien en aansluitend de bijbehorende aardlekschakelaar uitschakelen).
- Gebruik het product dan niet langer, maar breng het weg ter reparatie of voer het milieuvriendelijk af.
- Ga ervan uit dat veilig gebruik niet langer mogelijk is, als:
  - het product zichtbaar is beschadigd
  - het product niet of niet juist functioneert (bijv. brandvlucht, flakkeren)
  - het product onder ongunstige omstandigheden is opgeslagen of vervoerd

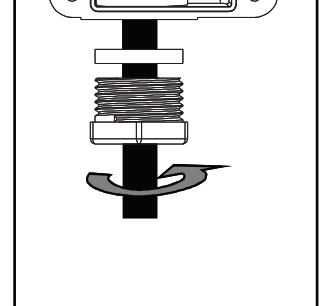
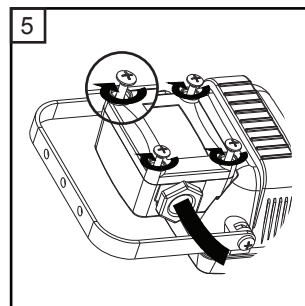
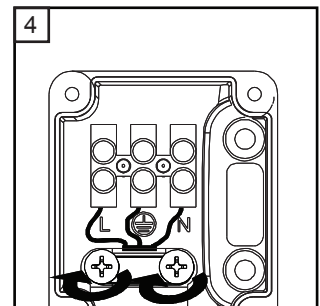
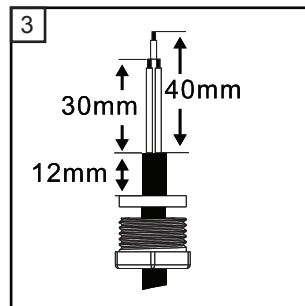
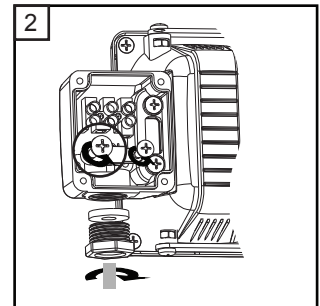
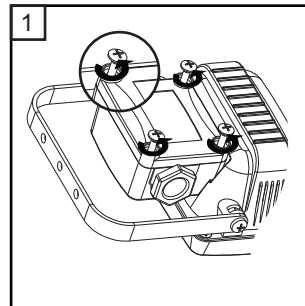

## 5. Montagevoorbereidingen



**Uitsluitend een erkende vakman (bijv. elektricien), die vertrouwd is met de desbetreffende voorschriften (bijv. KEMA), mag het product installeren en monteren!**



**Door ondeskundig werken onder netspanning brengt u niet alleen uw eigen veiligheid, maar ook die van anderen in gevaar! Als u niet over de nodige vakkennis beschikt om zelf te monteren, laat dit dan aan een vakman over. Houd rekening met de veiligheidsaanwijzingen!**

- Monteer de LED-schijnwerper uitsluitend op een stabiele ondergrond. Gebruik voor de ondergrond geschikte schroeven en pluggen.
- De LED-schijnwerper dient in de bouwkundige onderverdeling beveiligd te worden met een 10/16 A zekering. Daarvoor moet een aardlekschakelaar (FI) geschakeld worden.
- De installatie van de LED-schijnwerper mag slechts worden uitgevoerd als de betreffende stroomgroep spanningsvrij is. Daartoe volstaat het niet de lichtschaakelaar op 'uit' te zetten! Schakel de netspanning voor alle polen af door de zekering van de desbetreffende groep uit te nemen, danwel door de zekeringautomaat uit te schakelen. Zorg ervoor dat deze niet onbevoegd weer wordt aangezet, bijv. met een waarschuwingsbordje. Schakel ook de bijbehorende aardlekschakelaar uit.
- Controleer met een geschikt meetinstrument of het netsnoer spanningsvrij is.



Voor het netsnoer mag alleen een kabel worden gebruikt, die voor continu buitengebruik geschikt is.

## 6. Montage



Raadpleeg de informatie in het hoofdstuk "Montagevoorbereidingen" en de afbeeldingen voor de montage in deze gebruiksaanwijzing.

1. Bevestig de montagebeugel van de LED-schijnwerper met minimaal twee schroeven op een geschikte plaats aan de wand. Afhankelijk van de montageplaats moeten geschikte schroeven en eventueel pluggen worden gebruikt.

De ideale montagehoogte ligt, afhankelijk van montageplaats en omgevingsvoorwaarden (positie van het te belichten oppervlakte), bij ongeveer 2,5 tot 3 m.



Let er tijdens het boren van de montagegaten resp. bij het vastschroeven op, dat er geen aanwezige kabels of leidingen worden beschadigd!

2. Verwijder de afdekking van de installatiedoos aan de achterzijde van de LED-schijnwerper door de vier bevestigingsschroeven van de afdekking er uit te draaien. (zie afb. 1).
3. Maak de wartelmoer los voor de kabeldoorvoering (zie afb. 2).
4. Verwijder de beugel van de trekontlasting door beide schroeven eruit te draaien (zie afb. 2).
5. Isoleer de netstroomleiding op de gewenste lengte. De aarddraad moet enigszins langer zijn dan de fase draad (L) en de nuldraad (N) (zie afb. 3).
6. Steek het netsnoer door de kabeldoorvoering.
7. Sluit nu het netsnoer aan op de klemmenstrook in de LED-schijnwerper (zie afb. 4):
  - bruine kabel = L
  - blauwe kabel = N
  - groen-gele kabel = PE/aardingskabel/aardingssymbool



### De aardleiding moet worden aangesloten!

Wanneer de LED-schijnwerper als vervanging voor een reeds bestaande lamp dient en er geen aardleiding aanwezig is, monteer de LED-schijnwerper dan niet. Trek vooraf nieuwe netspanningsnoeren.

Wanneer er geen aardleiding is aangesloten, dan kan er elektrische spanning op de metalen behuizing van de LED-schijnwerper komen te staan. Er bestaat levensgevaar door een elektrische schok!

Let erop, dat u de kabels niet te ver afstript en daardoor kortsluiting veroorzaakt.

Controleer ook de andere schroefbevestigingen op de klemmenstrook (voor de aansluitkabels van de lichtelektronica) en draai ze zo nodig vast.

8. Bevestig het netspanningsnoer in de trekontlasting, plaats de eerder verwijderde beugel van de trekontlasting er weer op en schroef ze vast (zie afb. 4).
9. Draai de wartelmoer van de kabeldoorvoer vast, zodat de zich in het binnenste van de kabeldoorvoer bevindende rubberen pakking wordt gesloten (zie afb. 4).
10. Plaats de aan het begin verwijderde afdekking terug en schroef deze weer met vier schroeven vast (zie afb. 5).

11. Stel de helling van de LED-schijnwerper in, zodat deze het gewenste vlak belicht. Draai daartoe de beide aan de zijkant op de beugel aangebrachte schroeven los, stel de hoek in en draai de schroeven weer vast.
12. Schakel de netspanning in en controleer de werking van de lamp.



Als de LED's in de LED-schijnwerper niet gaan branden, schakel dan de netspanning onmiddellijk uit en laat de aansluiting van de lampen vervolgens door een vakman (bijv. elektricien) controleren!

## 7. Service en onderhoud

- De LED-schijnwerper is onderhoudsvrij, demonteer het nooit (uitgezonderd voor de in deze gebruiksaanwijzing beschreven werkzaamheden bij de aansluiting/montage).
- De glazen venstertjes van de lampen moeten af en toe van stof en vuil worden ontdaan, om een correcte werking te garanderen.
- Voordat u het product reinigt dient u de LED-schijnwerper uit te schakelen resp. van de netspanning los te koppelen. Laat het dan voldoende afkoelen.
- Veeg de buitenkant van de LED-schijnwerper slechts met een schone, zachte, droge doek schoon. Bij sterkere verontreiniging kunt u de doek met wat lauw water bevochtigen.
- Gebruik in geen geval agressieve schoonmaakmiddelen of chemische oplossingen, omdat deze de behuizing kunnen aantasten of de werking beïnvloeden.
- Druk niet te hard op de behuizing of het glazen venstertjes, er kunnen krassen ontstaan.



Spuit nooit met bijv. een tuinslang of met een hogedrukreiniger water op de LED-schijnwerper!

## 8. Verwijdering



Elektronische apparaten zijn recyclebare stoffen en horen niet bij het huisvuil. Als het product niet meer werkt, moet u het volgens de geldende wettelijke bepalingen voor afvalverwerking inleveren.

## 9. Technische gegevens

Bedrijfsspanning:	110 - 240 V/AC, 50/60 Hz
Vermogensopname:	max. 3,8 W
Veiligheidsklasse:	I
Beschermklasse:	IP65
Montageplek:	Binnen-/buitenbereik
Lichtbron:	60 LED's van elk 0,06 W, niet vervangbaar
Kleurtemperatuur:	6000 - 7000 K
Lichtstroom:	210 lm
Stralingshoek:	60°
Omgevingstemperatuur:	-10 tot +50 °C
Afmetingen (B x H x D):	102 x 135 x 55 mm
Gewicht:	ca. 306 g



Deze gebruiksaanwijzing is een publicatie van Conrad Electronic SE, Klaus-Conrad-Straße 1, D-92240 Hirschau/Duitsland.

Alle rechten, vertaling inbegrepen, voorbehouden. Reproducties van welke aard dan ook, bijvoorbeeld fotokopie, microverfilming of de registratie in elektronische gegevensverwerkingsapparatuur, vereisen de schriftelijke toestemming van de uitgever. Nadruk, ook van uittreksels, verboden.

Deze gebruiksaanwijzing voldoet aan de technische eisen bij het ter perse gaan. Wijzigingen in techniek en uitrusting voorbehouden.