

Elektronischer Wachhund

Chien de garde électronique

Elektronische Waakhond

Electronic Watchdog

Cane da guardia elettronico



(D)	Bedienungs- und Sicherheitshinweise	Seite 2
(F)	Instructions de commande et de sécurité	Page 8
(NL)	Gebruiks- en veiligheidsaanwijzingen	Pagina 13
(GB)	Operating and safety instructions	Page 18
(I)	Istruzioni d'uso e di sicurezza	Pagina 22

Inhalt

1. Einleitung	Seite 2	9. Bedienung	Seite 5
2. Bestimmungsgemäße Verwendung	Seite 2	10. Erweiterung durch optionale Funkkomponenten	Seite 6
3. Lieferumfang	Seite 2	11. Power-Anzeige / Batteriewechsel	Seite 6
4. Ausstattung	Seite 4	12. Wartung + Reinigung	Seite 6
5. Technische Daten	Seite 4	13. Konformitätserklärung	Seite 6
6. Sicherheitshinweise	Seite 4	14. Entsorgung	Seite 7
7. Inbetriebnahme	Seite 5	15. Garantie	Seite 7
8. Platzierung	Seite 5	16. Fehler beheben	Seite 7

1. Einleitung

Lesen Sie diese Bedienungsanleitung vollständig und sorgfältig durch. Die Bedienungsanleitung gehört zu diesem Produkt und enthält wichtige Hinweise zur Inbetriebnahme und Handhabung.

Beachten Sie immer alle Sicherheitshinweise. Sollten Sie Fragen haben oder unsicher in Bezug auf die Handhabung des Gerätes sein, fragen Sie einen Fachmann oder informieren Sie sich im Internet unter www.pentatech.de. Bewahren Sie diese Anleitung sorgfältig auf und geben Sie sie ggf. an Dritte weiter.

2. Bestimmungsgemäße Verwendung

Der Elektronische Wachhund besteht aus dem Meldegerät EW01A, der Fernbedienung EW01R sowie einem Netzgerät.

Der hauptsächliche Verwendungszweck des Elektronischen Wachhundes ist die Simulation eines anwesenden Wachhundes, um potentielle Eindringlinge zu vertreiben.

Das Meldegerät wird im Objekt neben der zu überwachenden Stelle (z.B. Haustür, Balkontür, Terrassentür, Kellertür, Fenster) aufgestellt und über Taste am Meldegerät oder per Fernbedienung scharfgeschaltet. Der im Meldegerät integrierte Sensor reagiert auf Bewegungen außerhalb des Objektes vor der Außenwand (z.B. eine Person nähert sich der Haustür) und löst ein Hundebellgeräusch aus. Alternativ zum Hundebellgeräusch kann ein Gong oder ein Sirengeräusch eingestellt werden.

Das Sirengeräusch kann auch jederzeit durch Drücken der Paniktaste an der Fernbedienung ausgelöst werden.

Die Stromversorgung der des Meldegerätes erfolgt über das am Netzstrom 230 V~, 50 Hz angeschlossene mitgelieferte Netzgerät 12 V DC. Um die Funktion des Gerätes bei Netzstromunterbrechung aufrecht zu erhalten, können 8 Stück LR6 1,5 V (AA) Batterien (nicht im Lieferumfang enthalten) eingesetzt werden. Die Batterien dienen zur Notstromversorgung für bis zu maximal 4 Tage.

Die Fernbedienung wird über die mitgelieferte 3 V CR2032 Knopfzelle betrieben.

Der Elektronische Wachhund ist ausschließlich für den Betrieb in Innenräumen in privaten Haushalten konzipiert.

Durch optional erhältliches Zubehör kann der EW01 als Alarmanlage ausgebaut werden. Hierzu können bis zu 6 Funk-Melder (Öffnungsmelder zur Überwachung von Türen oder Fenstern oder Bewegungsmelder zur räumlichen Überwachung) angemeldet werden. Auch eine zweite Fernbedienung kann angemeldet werden.

Jede andere Verwendung oder Veränderung der Geräte gilt als nicht bestimmungsgemäß und birgt erhebliche Unfallgefahren. Der Hersteller haftet nicht für Schäden, die durch nicht bestimmungsgemäßen Gebrauch oder falsche Bedienung verursacht werden.

Dieses Gerät ist nicht dafür bestimmt, durch Personen (einschließlich Kinder) mit eingeschränkten physischen, sensorischen oder geistigen Fähigkeiten oder mangels Erfahrung und/oder mangels Wissen benutzt zu werden, es sei denn, sie werden durch eine für ihre Sicherheit zuständige Person beaufsichtigt oder erhalten von ihr Anweisungen, wie das Gerät zu benutzen ist. Kinder müssen beaufsichtigt werden, um sicherzustellen, dass sie nicht mit dem Gerät spielen.

3. Lieferumfang

Kontrollieren Sie unmittelbar nach dem Auspacken den Lieferumfang auf Vollständigkeit sowie den einwandfreien Zustand der Geräte

- Meldegerät EW01A
- Netzgerät (befindet sich in der Verpackung unter einer Kartonabdeckung)
- Fernbedienung EW01R mit Schlüsselring
- Batterie CR 2032
- 2x Schrauben
- 2x Dübel
- Warnaufkleber
- Bedienungsanleitung

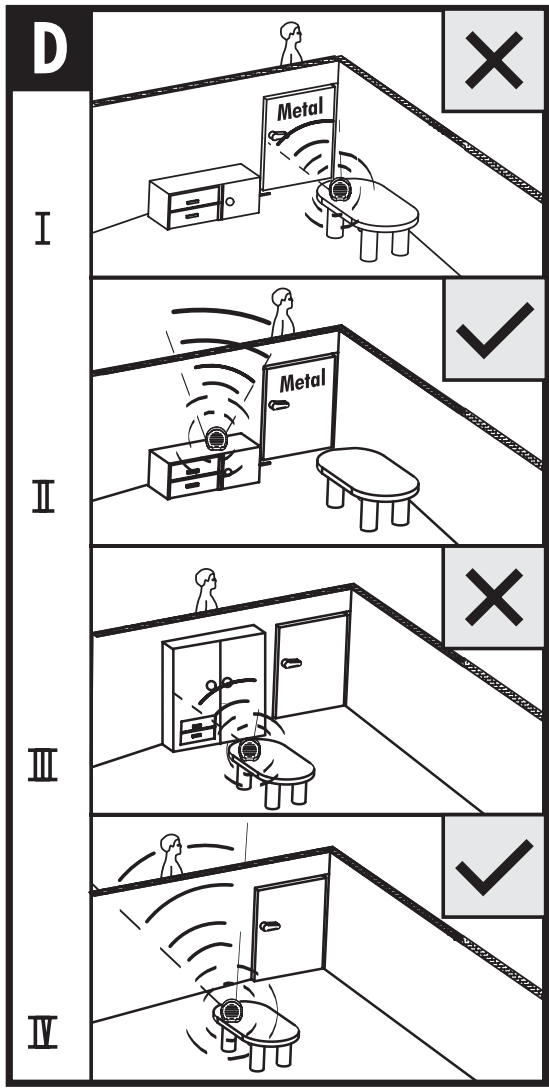
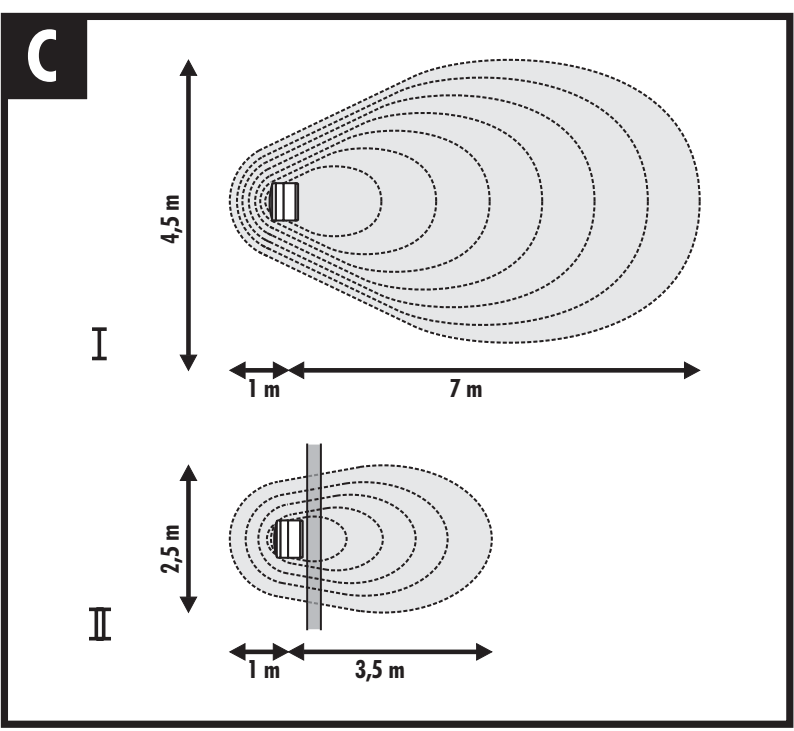
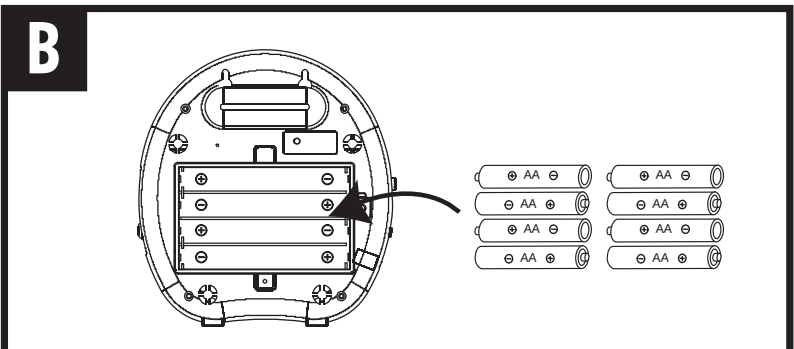
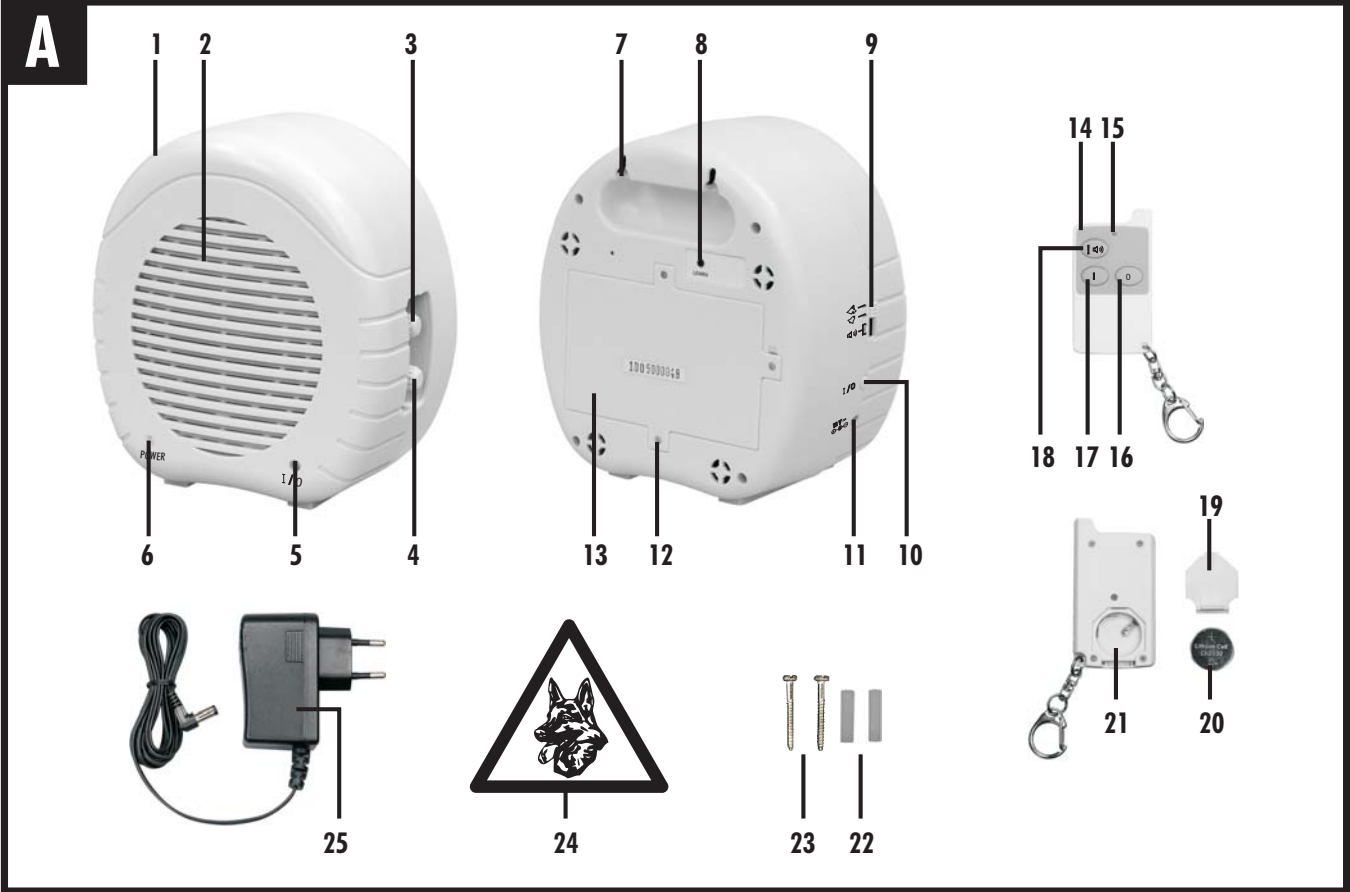

4. Ausstattung (s. Abb. A)

Meldegerät EW01A

- 1 Meldegerät
- 2 Lautsprecher
- 3 Regler für die Reichweite
- 4 An-/Ausschalter sowie Regler für die Lautstärke
- 5 Scharf
- 6 Power-LED
- 7 Aufhängung
- 8 Lerntaste "LEARN"
- 9 Schalter
- 10 Scharf / Unscharf-Taste
- 11 Netzgerätanschluss
- 12 Schraube
- 13 Batteriefachdeckel

Fernbedienung EW01R

- 14 Fernbedienung
- 15 Anzeige
- 16 Unscharftaste
- 17 Scharftaste
- 18 Paniktaste
- 19 Batteriefachdeckel
- 20 Batterie
- 21 Batteriefach
- 22 Dübel
- 23 Schraube
- 24 Warnaufkleber
- 25 Netzgerät

5. Technische Daten

Meldegerät EW01A

Betriebsspannung:	12 V \approx DC
Stromaufnahme:	< 10 mA (Standby) < 20 mA (Scharfmodus) < 500 mA (Erfassung)
Stromversorgung:	über mitgeliefertes Netzgerät bzw. über 8x LR6 (AA) Batterien als Notstromversorgung (nicht im Lieferumfang enthalten)
Sensor:	Mikrowelle
Erfassungreichweite:	max. 7 m (im Freien)
Funk-Empfänger:	433,92 MHz
Lautsprecherleistung:	max. 5 W
Sirenendauer:	max. 20 Sekunden
Max. Lautstärke:	ca. 105 dB(A) / 30 cm \pm 5 dB
Aufwärmphase:	ca. 60 Sekunden
Betriebstemperatur:	0°C bis +40°C
Anwendungsbereich:	Innenräume
Gehäusematerial:	ABS
Gehäusemaße:	ca. 158 x 173 x 116 mm

Fernbedienung EW01R

Betriebsspannung:	3 V \approx DC
Stromaufnahme:	max. 5 mA
Stromversorgung:	1x Batterie 3 V CR 2032
Sendefrequenz:	433,92 MHz
Sendereichweite:	max. 20 m (im Freien)
Codierung:	bereits im Werk in das Meldegerät eingelearn
Funktionsanzeige:	LED
Betriebstemperatur:	0°C bis +40°C
Gehäusematerial:	ABS
Gehäusemaße:	ca. 38 x 69 x 7 mm

Netzgerät

Stromversorgung:	100-240 V \sim AC, 50/60 Hz
Leistungsaufnahme:	6 W
Stromausgang:	12 V \approx DC, max. 500 mA

6. Sicherheitshinweise

⚠ Gefahr! Bei Nichtbeachtung der folgenden Hinweise werden Leben und Gesundheit gefährdet.

- Betreiben Sie das Meldegerät ausschließlich mit 12 V DC! Verwenden Sie eine Netzsteckdose in der Nähe vom Gerät und halten Sie diese leicht zugänglich. Der Netzstrom muß vorschriftsmäßig 230 V, 50 Hz betragen und mit einer vorschriftsmäßigen Sicherung ausgestattet sein. Andernfalls droht Lebens- und Verletzungsgefahr!
- Lassen Sie Kleinkinder nicht unbeaufsichtigt mit dem Verpackungsmaterial, Kleinteilen und Batterien! Andernfalls droht Lebens- und Verletzungsgefahr!
- Stellen Sie sicher, dass der Lautsprecher nicht in unmittelbarer Nähe zum Gehör ausgelöst wird! Andernfalls drohen schwere Gehörschäden!
- Beschädigen Sie keine Leitungen für Gas, Strom, Wasser oder Telekommunikation bei Bohrarbeiten oder beim Befestigen! Andernfalls droht Lebens- oder Verletzungsgefahr!
- Behandeln Sie die Zuleitung vorsichtig! Verlegen Sie diese so, dass sie nicht beschädigt werden kann und keine Stolpergefahr darstellt. Andernfalls drohen Lebens- und Verletzungsgefahr!
- Vermeiden Sie, dass die Geräte mit Feuchtigkeit in Verbindung kommen oder ins Wasser gelangen. Andernfalls droht Lebensgefahr!
- Achten Sie darauf, dass die Batterien nicht kurzgeschlossen oder ins Feuer geworfen werden. Sie dürfen außerdem nicht aufgeladen oder geöffnet werden. Es besteht Lebensgefahr durch Explosion!
- Ausgelaufene oder beschädigte Batterien können bei Berührung mit der Haut Verätzungen verursachen, benutzen Sie deshalb in diesem Fall geeignete Schutzhandschuhe.

⚠ Achtung! Bei Nichtbeachtung der folgenden Hinweise werden Sachwerte gefährdet.

- Schließen Sie kein beschädigtes Meldegerät (z.B. Transportschaden) an. Bei Beschädigung trennen Sie das Netzgerät von der Steckdose. Lassen Sie das Meldegerät von einem Fachmann reparieren.
- Schützen Sie die Geräte vor starken magnetischen oder elektrischen Feldern sowie vor starken mechanischen Beanspruchungen und Erschütterungen!
- Betreiben Sie die Geräte ausschließlich mit den zugelassenen Batterietypen.
- Verwenden Sie nur neuwertige Batterien und keinesfalls gebrauchte.
- Entfernen Sie alte oder verbrauchte Batterien immer aus den Geräten.
- Entfernen Sie die Batterien bei längerer Nichtbenutzung aus den Geräten und ziehen Sie den Netzstecker aus der Steckdose.

7. Inbetriebnahme

- Hebeln Sie den Batteriefachdeckel [19] der Fernbedienung [14] am Rande hoch und nehmen Sie ihn von der Fernbedienung.
- Setzen Sie die mitgelieferte Batterie CR 2032 [20] so in das Batteriefach [21] ein, dass das "+" auf der Batterie noch zu sehen ist.
- Setzen Sie den Batteriefachdeckel wieder auf die Fernbedienung.
- Optional können Sie in das Meldegerät Batterien einsetzen, die als Notstromversorgung bei Netzstromausfall dienen:
 - Drehen Sie die drei Schrauben [12] mit einem geeigneten Schraubendreher heraus.
 - Nehmen Sie den Batteriefachdeckel [13] vom Meldegerät [1] ab.
 - Legen Sie 8 geeignete AA Batterien polrichtig in das Batteriefach ein (s. Abb. B).
 - Befestigen Sie den Batteriefachdeckel wieder am Meldegerät.
- Stecken Sie den Kleinspannungsstecker des Netzgerätes [25] in den Netzgerätanschluss [11] am Meldegerät.
- Schließen Sie das Netzgerät an eine geeignete Netzstromdose an.

8. Platzierung

Der Mikrowellen-Sensor im Meldegerät ist in Richtung Rückseite des Meldegerätes orientiert (s. Abb. C, I). Er reagiert auf Bewegung von Objekten (Menschen, Autos, Tieren, usw.).

Der Sensor kann Bewegungen durch Objekte / Wände aus Holz, Kunststoff, Beton und Bausteinen erkennen, wobei sich seine Reichweite etwa halbiert (s. Abb. C, II).

Er kann Bewegungen jedoch nicht durch Gegenstände aus Metall, Gegenstände oder Wände, die Metall beinhalten, sowie durch dicke Gegenstände erkennen (s. Abb. D).

- Stellen Sie das Meldegerät im Innenraum mit der Rückseite Richtung Außenwand, wo die Bewegung erfasst werden soll, z.B. neben der Haustür/Balkontür.
- Stellen Sie das Meldegerät am besten auf einen Tisch oder ein Regal direkt an der Außenwand (s. Abb. D, II und IV).
- Sie können das Meldegerät auch an der Wand aufhängen (Montagehöhe ca. 0,8 m bis 1,5 m):
 - Bohren Sie zwei geeignete Löcher mit einem horizontalen Abstand von 5 cm.
Hinweis: Testen Sie die Funktion und den Erfassungsbereich an der vorgesehenen Montagestelle, bevor Sie die Löcher bohren.
 - Befestigen Sie ggf. die zwei mitgelieferten Dübel [22] in den Löchern.
 - Befestigen Sie die zwei mitgelieferten Schrauben [23] so in den Dübeln, dass die Schraubenköpfe 5 mm aus der Wand herausragen.
 - Befestigen Sie das Meldegerät [1] mit den Aufhängungen [7] auf den Schraubenköpfen.
- Vermeiden Sie Metalltüren, störende Gegenstände, Schränke, usw. im Erfassungsbereich (s. Abb. D, I und III).
- Achten Sie darauf, dass sich keine Wärmequellen in der Nähe des Meldegerätes befinden, dies könnte zu Störungen führen.

! **Keine Platzierung:**

○ **bei Wänden von Wohnwagen**

Die Reichweite des Mikrowellen-Sensors wird durch die Aluminiumbeschichteten Wände bzw. Dämmstoffe sehr eingeschränkt. Am Besten wird er etwas versteckt hinter den Gardinen, direkt am Fenster (Kunststoffscheibe) platziert.

○ **bei Glas-Fenstern**

Das Gerät ist für eine Platzierung hinter Glas auf Grund der Sichtbarkeit des Gerätes nicht geeignet. Durch Wärmeschutzglas, bei dem eine Metallschicht auf das Glas aufgebracht ist oder durch Doppelverglasung/Sicherheitsglas kann der das Meldegerät keine Bewegungen wahrnehmen.

○ **bei Wänden mit elektrischen Leitungen**

Elektrische Leitungen in der Wand in der Nähe des Meldegerätes können zu elektromagnetischen Störungen führen, die eine Auslösung bzw. die Daueraktivierung des Gerätes verursachen könnten.

9. Bedienung

- Stellen Sie den Schalter [9] auf:

 Hundebellmodus,

 Gongmodus oder

 Sirenenmodus (Einstellung oben oder unten: kein Unterschied)

- Drehen Sie den Regler für die Reichweite [3] auf "MAX.".
- Drehen Sie den Regler [4] auf die gewünschte Lautstärke. Die Power-LED [6] leuchtet (Leuchtfarbe der LED siehe Kapitel 11), das Meldegerät ist nun im Standby-Betrieb.
- Um das Meldegerät scharf zu schalten, drücken Sie die Taste I/O [10] oder [17]. Der Scharfzustand wird durch Leuchten der Scharf-LED [5] angezeigt sowie durch:

Hundebellmodus	1x Bellen
Gongmodus	2x "Ding-Dong"
Sirenenmodus	3 Pieptöne

Nach einer Aufwärmphase von ca. 60 Sekunden wird die Bereitschaft des Meldegerätes durch einen Piepton signalisiert.

Wird Bewegung erfasst, dann reagiert das Meldegerät je nach eingestelltem Modus:

Hundebellmodus:

1 Erfassung innerhalb von 5 Sekunden:	1x Bellen
2 Erfassungen innerhalb von 5 Sekunden:	3x Bellen
mind. 3 Erfassungen innerhalb von 5 Sekunden:	10 Sek. Bellen

Gongmodus:

bei Erfassung: 2x "Ding-Dong"

Sirenenmodus

1 Erfassung innerhalb von 5 Sekunden:	3 Sek. Sirenton
mind. 2 Erfassungen innerhalb von 5 Sekunden:	20 Sek. Sirenton

- Mit dem Regler [3] können Sie die Erfassungsreichweite des Meldegerätes regulieren. Reduzieren Sie die Reichweite auf das notwendigste. In der höchsten Einstellung (MAX.) reagiert der Sensor sehr empfindlich, hierdurch können Störmeldungen auftreten.
- Die Lautstärke bei der Erfassung können Sie mit dem Regler [4]

einstellen.

- Um das Meldegerät unscharf zu schalten und ggf. die Reaktion nach der Erfassung zu unterbrechen, drücken Sie ein Mal die Taste [10] oder [16]. Die LED [5] erlischt.
- Um manuell einen ca. 20 Sekunden dauernden Sirenton auszulösen, drücken Sie die Paniktaste [18] auf der Fernbedienung. Dieser wird unabhängig vom Scharf/Unscharfzustand ausgelöst. Befand sich das Meldegerät im Scharfzustand, bleibt dieser Zustand auch nach dem Sirenton bestehen.
- Um den Sirenton vorzeitig auszuschalten, drücken Sie die Taste [10] oder [16]. Befand sich das Meldegerät im Scharfzustand, ist das Meldegerät nun unscharf geschaltet.
- Um das Meldegerät aus zu schalten, drehen Sie den An-/Ausschalter [4] gegen den Uhrzeigersinn auf "OFF" (ein leises Klickgeräusch ist zu hören). Die Power-LED [6] erlischt nach einer kurzen Verzögerung.
- Um das Meldegerät in den Standby Betrieb zu schalten, drehen Sie den An-/Ausschalter [4] im Uhrzeigersinn auf die gewünschte Lautstärke.

10. Erweiterung durch optionale Funkkomponenten

Folgende optionale Komponenten können am Meldegerät angemeldet werden:

- Zusatz-Funk-Fernbedienung EW01R (max. 1 Stück) (Art. Nr. 33557) bzw. MA80R

sowie bis zu insgesamt max. 6 Stück der folgenden Melder:

- Funk-Öffnungsmelder MA80KM (Art. Nr. 33552)
- Funk-Bewegungsmelder (für Innenräume) MA80P (Art. Nr. 33551)

Jede einzelne Funk-Komponente hat eine einmalige im Werk vergebene Codierung. Diese Codierung muss wie folgt in das Meldegerät eingelernt werden:

- Legen Sie die Batterien in die Funk-Komponenten ein. Das Meldegerät muss unscharf sein, die LED [5] leuchtet nicht.
- Halten Sie die Lerntaste LEARN [8] so lange gedrückt, bis ein Piepton zu hören ist. Das Meldegerät ist nun bis zu 20 Sekunden lang im Lernmodus (LED [5] blinkt).
- Bewegen Sie sich nun vor dem MA80P, bzw. entfernen Sie den Magneten vom Reekontakt des MA80KM, bzw. drücken Sie eine Taste des EW01R/MA80R. Ein codiertes Signal wird hierbei gesendet.
- Wurde die Codierung der Komponenten erfolgreich in das Meldegerät eingelernt, so wird dies mit zwei langen Pieptönen bestätigt.
- Wurde innerhalb von 20 Sekunden keine Komponente eingelernt, so wird der Lernmodus automatisch beendet. Dies wird durch 4 Pieptöne bestätigt.
- Wiederholen Sie die Schritte für jede Komponente. Wird eine Komponente zum zweiten Mal eingelernt, so wird ihre erste Anmeldung automatisch überschrieben.

Werden die Funkmelder ausgelöst (Tür bzw. Fenster wird geöffnet beim MA80KM / Bewegung wird erfasst beim MA80P), während sich das

Meldegerät im Scharfzustand befindet, so reagiert das Meldegerät wie folgt:

Hundebellmodus	10 Sekunden Bellen
Gongmodus	2x "Ding-Dong"
Sirenenmodus	20 Sek. Sirenton

11. Power-Anzeige / Batteriewechsel

Meldergerät

Ist das Meldegerät eingeschaltet, so wird die Stromversorgung durch die Power-LED [6] angezeigt:

leuchtet grün:	Stromversorgung durch Netzgerät, Notstrombatterien in Ordnung
leuchtet orange:	Stromversorgung durch Netzgerät, keine oder schwache Notstrombatterien (Batteriewechsel ggf. erforderlich, siehe Kapitel 7, Punkt 4 - Batterien sind optional)
leuchtet rot:	keine Stromversorgung durch Netzgerät, Versorgung über schwache Notstrombatterien (Batteriewechsel erforderlich, siehe Kapitel 7, Punkt 4)
leuchtet nicht:	keine Stromversorgung durch Netzgerät, entweder Versorgung über Notstrombatterien oder bei leeren Batterien keine Notstromversorgung

Je nach Auslösung beträgt die Lebenserwartung der Batterien bei Betrieb nur über Notstrombatterien bis zu max. 4 Tage (keine Stromversorgung über Netzgerät, alkalische Batterien von guter Qualität).

Fernbedienung

Leuchtet die Anzeige [15] bei Bedienung der Tasten auf der Fernbedienung schwach und / oder wird die Funkreichweite geringer, so ist ein Batteriewechsel erforderlich (3 V Batterie CR 2032, siehe Kapitel 7, Punkt 1 bis 3).

12. Wartung + Reinigung

- Überprüfen Sie regelmäßig die technische Sicherheit und Funktion der Geräte.
- Ziehen Sie das Netzgerät aus der Steckdose, bevor Sie das Meldegerät reinigen.
- Reinigen Sie die Geräte nur mit einem trockenen oder nebelfeuchten Tuch.
- Tauchen Sie die Geräte nicht ins Wasser ein.
- Verwenden Sie zum Reinigen keine Lösungsmittel.

13. Konformitätserklärung

Hiermit erklärt die Firma Indexa GmbH, dass sich der EW01 in Übereinstimmung mit den grundlegenden Anforderungen und den anderen relevanten Vorschriften der Richtlinie 1999/5/EG befindet. Die Konformität wurde nachgewiesen. Die vollständige Konformitätserklärung ist nachlesbar unter: www.pentatech.de.



14. Entsorgung



Sie dürfen Verpackungsmaterial und ausgediente Batterien oder Geräte nicht im Hausmüll entsorgen, führen Sie sie der Wiederverwertung zu. Den zuständigen Recyclinghof bzw. die nächste Sammelstelle erfragen Sie bei Ihrer Gemeinde.

15. Garantie

Auf dieses Gerät leistet der Hersteller zusätzlich zu den gesetzlichen Gewährleistungsansprüchen gegenüber dem Verkäufer, gemäß nachstehenden Bedingungen, 2 JAHRE GARANTIE ab Kaufdatum (Nachweis durch Kaufbeleg). Diese Garantiefrist gilt nur gegenüber dem Erstkäufer und ist nicht übertragbar. Diese Garantie gilt nur für den Gebrauch unter normalen Wohnbedingungen in privaten Haushalten. Ihre gesetzlichen Rechte werden durch diese Garantie nicht eingeschränkt.

Die Garantie gilt nur für Material- und Herstellungsfehler und ist auf Tausch oder Reparatur fehlerhafter Geräte beschränkt. Die Garantieleistung beschränkt sich in jedem Fall auf den handelsüblichen Preis des Gerätes. Die Garantie gilt nicht für Verschleißteile, Batterien oder Akkus.

Diese Garantie gilt nur, wenn die Bedienungs- und Pflegeanleitungen befolgt wurden. Schäden, die auf Missbrauch, unsachgemäße Handhabung, äußere Einwirkungen, Staub, Schmutz, Wasser oder allgemein auf anomale Umweltbedingungen zurückzuführen sind sowie Schäden, die durch

Überspannung, Akkus, Batterien oder eine nicht geeignete Spannungsversorgung verursacht wurden, sind von der Garantie ausgeschlossen.

Die Garantie erlischt, wenn Reparaturen oder Eingriffe von Personen vorgenommen werden, die hierzu nicht ermächtigt sind, oder wenn dieses Gerät mit Ergänzungs- oder Zubehörteilen versehen wird oder solche verwendet werden, die nicht auf dieses Gerät abgestimmt sind.

Innerhalb der Garantiezeit informieren Sie sich bei der zuständigen Vertriebsfirma über Rücksendemodalitäten. Rücksendungen müssen gut verpackt und frei Haus erfolgen. nicht autorisierte oder nicht frei gemachte Sendungen werden nicht angenommen. Reparaturen können nur bearbeitet werden, wenn eine ausführliche Fehlerbeschreibung beiliegt. Senden Sie überdies nur komplette Systeme zurück. Nach Ablauf der Garantiezeit sind Reparaturen kostenpflichtig und nicht immer möglich. Garantieleistungen bewirken weder eine Verlängerung der Garantiefrist, noch setzen sie eine neue Garantiefrist in Gang. Die Garantiefrist für eingebaute Ersatzteile endet mit der Garantiefrist für das Gesamtgerät.

Soweit eine Haftung nicht zwingend gesetzlich vorgeschrieben ist, sind weitergehende Ansprüche, insbesondere in Hinsicht auf entstandene Personen- oder Sachschäden durch die Benutzung oder durch keine oder durch fehlerhafte Funktion des Gerätes ausgeschlossen.

Indexa GmbH, Paul-Böhringer-Str. 3, 74229 Oedheim, Deutschland
www.pentatech.de

16. Fehler beheben

Fehler	Ursache	Behebung
Meldegerät erfasst Bewegung nicht	Sensoreichweite zu gering eingestellt	Regler [3] höher einstellen
	Meldegerät zeigt in falsche Richtung	Rückseite des Meldegerätes muss in Richtung Erfassungsbereich zeigen
	Dicke Wände, Glas oder Metallgegenstände blockieren den Sensor	Ändern Sie die Platzierung
Meldegerät reagiert nicht auf Fernbedienung	Keine Funkverbindung	Reduzieren Sie den Abstand zwischen Meldegerät und Fernbedienung
	Verlorene Codierung	Melden Sie die Fernbedienung neu am Meldegerät an (siehe Kapitel 10)
Funkreichweite der Fernbedienung ist sehr gering	Schwache Batterie in der Fernbedienung	Ersetzen Sie die Batterie (s. Kapitel 7, Punkt 1 - 3)
Unerwünschte Auslösung durch Bewegungen, die eigentlich nicht erfasst werden sollen	Tiere oder vorbeifahrende Autos lösen das Meldegerät aus	Reduzieren Sie die Reichweite am Regler [3]
		Ändern Sie die Platzierung des Meldegerätes
Auslösung obwohl keine offensichtliche Bewegung erfolgte	Wärmequellen lösen das Meldegerät aus	Beseitigen Sie die Wärmequelle oder ändern Sie die Platzierung
	Elektrische Leitungen in der Wand	Ändern Sie die Platzierung
	Gerät läuft auf schwachen Notstrombatterien (Power-LED [6] leuchtet rot)	Ersetzen Sie die Notstrombatterien durch neue (s. Kapitel 7, Punkt 4)
Nach Auslösung erlischt der Ton bzw. das Bellen nicht mehr.	Gerät läuft auf schwachen Notstrombatterien (Power-LED [6] leuchtet rot)	Ersetzen Sie die Notstrombatterien durch neue (s. Kapitel 7, Punkt 4)

Sommaire

1. Introduction	Page 8	9. Utilisation	Page 10
2. Utilisation conforme	Page 8	10. Extension avec des accessoires sans-fils optionnels	Page 11
3. Contenu du kit	Page 8	11. Témoin de fonctionnement / Changement des piles	Page 11
4. Équipement	Page 9	12. Maintenance et nettoyage	Page 11
5. Caractéristiques techniques	Page 9	13. Déclaration de conformité	Page 11
6. Consignes de sécurité	Page 9	14. Élimination de l'appareil lorsqu'il est usagé	Page 11
7. Mise en service	Page 10	15. Garantie	Page 12
8. Placement	Page 10	16. Résolution des problèmes	Page 12

1. Introduction

Lisez intégralement et soigneusement ces instructions d'utilisation. Ces instructions d'utilisation font partie intégrante du produit et contiennent des informations importantes par rapport à sa mise en service et sa manipulation. Observez toujours les consignes de sécurité. Au cas où vous auriez des questions ou si vous aviez des doutes par rapport à la manipulation de l'appareil, prenez contact avec une personne spécialisée, parcourez le site Internet www.pentatech.de. Conservez soigneusement ces instructions et remettez-les le cas échéant à des tiers.

2. Utilisation conforme

Le chien de garde électronique se compose du détecteur EW01A, de la télécommande EW01R ainsi que du chargeur secteur.

La fonction principale du chien de garde électronique est la simulation de la présence d'un chien de garde afin d'effrayer les intrus.

Le détecteur est à poser à l'intérieur à proximité de l'endroit à surveiller (par exemple porte d'entrée ou porte du balcon) et est mis en marche avec la télécommande ou avec une touche du boîtier. Le capteur intégré à l'appareil détecte les mouvements à l'extérieur devant le mur externe (par exemple une personne qui s'approche de la porte d'entrée) et déclenche le bruit d'un aboiement de chien. Il est aussi possible de déclencher un gong ou une sirène à la place de l'aboiement.

La sirène peut aussi être déclenchée à tout instant en appuyant sur la touche panique de la télécommande.

L'alimentation électrique du détecteur s'effectue avec le chargeur secteur 12 V DC fourni branché à une prise de courant 230 V~, 50 Hz. En option, 8 piles LR6 1,5 V (AA), non fournies, maintiennent le détecteur en service lorsque l'alimentation électrique est interrompue. La télécommande fonctionne avec la pile bouton 3 V CR2032 fournie.

Le chien de garde électronique est exclusivement conçu pour une utilisation à titre privé et en intérieur.

Le kit EW01 peut être utilisé en tant que système d'alarme avec les accessoires optionnels disponibles. Pour cela, il est possible de connecter jusqu'à 6 détecteurs sans-fil (détecteur d'ouverture pour la surveillance des portes et fenêtres ou détecteur de mouvements pour la surveillance des pièces). Une deuxième télécommande peut aussi être installée.

Toute autre utilisation ou modification de l'appareil n'est pas conforme aux conditions d'utilisation. La garantie ne couvre pas les dommages résultant d'une utilisation non conforme de l'appareil ou d'une manipulation incorrecte. Cet appareil n'est pas prévu pour être utilisé par des personnes (y compris des enfants) souffrant de capacités physiques, sensorielles ou mentales réduites ou par des personnes inexpérimentées ou ne connaissant par son fonctionnement. Ces personnes doivent donc bénéficier de l'assistance d'une personne répondant de leur sécurité ou recevoir des instructions quant au fonctionnement de l'appareil. Les enfants doivent être surveillés, afin de s'assurer qu'ils ne jouent pas avec l'appareil.

3. Contenu du kit

Contrôlez immédiatement après l'ouverture de l'emballage que le matériel livré soit complet et en parfait état.

- Détecteur EW01A
- Chargeur secteur (se trouve sous dans un emballage sous le cache en carton)
- Télécommande EW01R avec porte-clés
- Pile CR2032
- 2x Vis
- 2x Chevilles
- Autocollant d'avertissement
- Notice d'utilisation

4. Équipement (voir illustr. A)

Détecteur EW01A

- 1 Détecteur
- 2 Haut-parleur
- 3 Réglage de la portée
- 4 Bouton marche/arrêt ainsi que réglage du volume sonore
- 5 LED activé
- 6 LED de fonctionnement
- 7 Support
- 8 Touche d'apprentissage "LEARN"
- 9 Interrupteur
- 10 Touche activer/désactiver
- 11 Branchement chargeur
- 12 Vis
- 13 Couvercle compartiment des piles

Télécommande EW01R

- 14 Télécommande
- 15 Voyant
- 16 Touche Désactiver
- 17 Touche Activer
- 18 Touche panique
- 19 Couvercle compartiment de la pile
- 20 Pile
- 21 Compartiment de la pile
- 22 Chevilles
- 23 Vis
- 24 Autocollant d'avertissement
- 25 Chargeur secteur

5. Caractéristiques techniques

Détecteur EW01A

Tension de service:	12 V = DC
Courant de service:	< 10 mA (Standby) < 20 mA (Mode "Activé") < 500 mA (Détection)
Alimentation:	avec le chargeur fourni ou avec 8 piles LR6 (AA) en tant qu'alimentation de secours (non fournies)
Capteur:	Micro-onde
Domaine de détection:	max. 7 m (à l'extérieur)
Récepteur radio:	433,92 MHz
Puissance haut-parleur:	max. 5 W
Durée de la sirène:	max. 20 secondes
Volume maximal:	env. 105 dB(A)/30 cm ± 5 dB
Phase d'échauffement:	env. 60 secondes
Température de service:	0°C à +40°C
Domaine d'utilisation:	Intérieur
Matériel du boîtier:	ABS
Dimensions du boîtier:	env. 158 x 173 x 116 mm

Télécommande EW01R

Tension de service:	3 V = DC
Courant de service:	max. 5 mA
Alimentation:	1 x pile 3 V CR 2032
Fréquence d'envoi:	433,92 MHz
Portée d'envoi:	max. 20 m (à l'extérieur)
Codage:	déjà réglé dans le détecteur en usine
Voyant de fonctionnement:	LED
Température de service:	0°C à +40°C

Matériel du boîtier:	ABS
Dimensions du boîtier:	env. 38 x 69 x 7 mm

Chargeur

Alimentation:	100-240 V ~ AC, 50/60 Hz
Puissance consommée:	6 W
Courant de sortie:	12 V = DC, max. 500 mA

6. Consignes de sécurité

⚠ Danger! En cas de non respect des informations suivantes, il peut en résulter un danger de mort ou un danger pour la santé.

- Ne faites fonctionner la centrale d'alarme que sur 12 V DC ! Utiliser une prise de courant à proximité de l'appareil et veiller à ce qu'elle soit aisément accessible. Le courant secteur doit être conforme à une tension de 230 V, 50 Hz et équipé d'un fusible adéquat. Danger de mort et de blessures dans le cas contraire !
- Ne laissez pas les enfants en bas âge sans surveillance avec l'emballage, les pièces de petite taille et les piles ! Danger de mort par étouffement dans le cas contraire !
- Veillez à ce que l'alarme ne soit pas déclenchée à proximité immédiate de personnes ! Risque de lésions graves de l'ouïe dans le cas contraire !
- Lors des travaux de perçage ou de fixation, veillez à n'endommager aucunes conduites de gaz, lignes électriques, conduites d'eau ni lignes de télécommunication ! Danger de blessure et de mort dans le cas contraire !
- Manipulez le cordon d'alimentation avec précaution ! Posez-le de telle sorte qu'il ne puisse être endommagé et qu'il ne soit pas possible de trébucher dessus. Danger de blessure et de mort dans le cas contraire !
- Veillez à ce que les appareils n'entrent pas en contact avec de l'humidité ! Danger de blessure et de mort dans le cas contraire !
- Prenez garde à ces que les piles ne soient pas court-circuitées, ni jetées dans un feu. Elles ne doivent en outre pas être rechargées ou ouvertes. Il y a un danger de mort en cas d'explosion !
- Les piles laissant s'échapper du liquide ou endommagées peuvent être irritantes en cas de contact avec la peau, c'est pourquoi il faut dans ce cas utiliser des gants appropriés.

⚠ Attention! En cas de non respect des informations suivantes, il peut en résulter un danger de mort ou un danger pour la santé.

- Ne branchez pas le détecteur s'il est abîmé (dommages durant le transport par exemple). En cas de dommages, débranchez le chargeur de la prise secteur. Laissez réparer l'appareil par un expert.
- Protégez les appareils de champs magnétiques ou électriques puissants et protégez les appareils de sollicitations mécaniques et les vibrations importantes !
- N'utilisez l'appareil qu'avec les types de piles autorisés.
- N'utilisez que des piles neuves et en aucun cas des piles usagées.
- Retirez toujours de l'appareil les piles anciennes ou usagées.
- Retirez les piles en cas de non-utilisation prolongée des appareils et débranchez le chargeur de la prise secteur.

7. Mise en service

- Soulevez le couvercle du compartiment à piles [19] de la télécommande [14] par le côté et retirez-le de la télécommande.
- Insérez la pile fournie CR 2032 [20] dans le compartiment à piles [21] de telle sorte que le "+" de la pile soit encore visible.
- Remplacez le couvercle du compartiment à piles sur la télécommande.
- En option, vous pouvez insérer des piles dans le détecteur, qui servent d'alimentation de secours en cas de coupure de courant:
 - Enlevez les trois vis [12] avec un tournevis adapté.
 - Retirez le compartiment à piles [13] du détecteur [1].
 - Insérez 8 piles AA en respectant la polarité dans le compartiment à piles (voir illustr. B).
 - Fixez de nouveau le couvercle du compartiment à piles au détecteur.
- Branchez la fiche basse tension du chargeur secteur [25] dans la prise pour chargeur [11] du détecteur.
- Branchez le chargeur à une prise de courant conforme.

8. Placement

Le capteur à micro-ondes du détecteur est orienté vers la face arrière du détecteur (voir illustr. C,I). Il réagit aux mouvements des objets (humains, voitures, animaux, etc...).

Le capteur peut détecter des mouvements à travers des murs et objets en bois, plastique, béton et pierre, mais sa portée se trouve réduite de moitié (voir illustr. C,II).

Par contre, il ne peut pas détecter les mouvements à travers les objets en métal, les objets ou murs qui contiennent du métal ainsi que les objets très épais (voir illustr. D).

- Placez le détecteur à l'intérieur avec la face arrière en direction du mur extérieur où le mouvement doit être détecté, par exemple la porte d'entrée ou la porte du balcon.
- Évitez que les portes en métal, les objets gênants, les armoires, etc..., ne se trouvent dans le domaine de détection. (voir illustr. D, I et III)
- Veillez à ce qu'aucune source de chaleur ne se trouve à proximité du détecteur. Cela peut conduire à des perturbations.
- Au mieux, placez le détecteur sur une table ou une étagère directement à côté du mur (voir illustr. D, II et IV).
- Vous pouvez aussi accrocher l'appareil au mur (hauteur de montage de 0,8 m à 1,5 m):
 - Percez deux trous avec un écartement horizontal de 5 cm.
Conseil: Testez le fonctionnement et le périmètre de détection à l'endroit prévu avant de percer les trous.
 - Fixez le cas échéant les deux chevilles [22] fournies dans les trous.
 - Insérez les deux vis fournies [23] dans les chevilles, de sorte que les têtes des vis sortent de 5 mm du mur.
 - Fixez le détecteur [1] sur les têtes de vis avec les supports [7].

⚠ Éviter les placements suivants:

○ Sur les parois de caravanes

La portée du capteur à micro-ondes est fortement réduite par les parois avec revêtement d'aluminium et les isolants. Il convient de placer le

capteur en le cachant légèrement derrière les rideaux, directement sur la fenêtre (plaque plastique).

○ Sur les fenêtres vitrées

Comme l'appareil serait trop visible, celui-ci ne doit pas être placé derrière une vitre. Au travers des verres isolants thermiques qui comportent une couche métallique appliquée sur le verre ou des doubles vitrages/vitrages de sécurité, le "chien de garde électronique" ne peut pas percevoir les mouvements.

○ Sur les cloisons comportant des lignes électriques

La présence de lignes électriques dans la cloison, à proximité du "chien de garde électronique", peut causer des perturbations électromagnétiques au risque de produire un déclenchement ou une activation permanente de l'appareil.

9. Utilisation

- Positionnez l'interrupteur [9] sur :
 - 🐕 Mode aboiement de chien
 - 🔔 Mode gong ou
 - 📢 Mode sirène (Pas de différence entre réglage en haut ou en bas)
- Tournez le régulateur pour la portée [3] sur "MAX."
- Tournez le régulateur [4] sur le volume souhaité. La LED de fonctionnement [6] s'allume (la couleur: voir chapitre 11). L'appareil est alors en veille.

Pour activer la détection, appuyez sur la touche I/O [10] ou [17]. Le mode activé est indiquée par le clignotement de la LED d'activation [5]

ainsi que :

Mode aboiement de chien	1x aboiement
Mode gong	2x "Ding-Dong"
Mode sirène	3x Bip sonores

Après une phase de chauffe d'environ 60 secondes, le détecteur est opérationnel. Cela est signalé par un bip sonore.

Si un mouvement est détecté, l'appareil réagit suivant le mode choisi :

Mode aboiement de chien :

1 détection en 5 secondes	1x aboiement
2 détections en 5 secondes	3x aboiements
Plus de 3 détections en 5 secondes	10 sec. d'aboiements

Mode gong

En cas de détection	2x "Ding-Dong"
---------------------	----------------

Mode sirène

1 Détection en 5 secondes :	Sirène pendant 3 sec.
Plus de 2 détections ne 5 secondes	Sirène pendant 20 sec.

- Vous pouvez contrôler le domaine de détection de l'appareil avec le régulateur [3].
- Réglez la portée aussi faible que possible. Avec le réglage le plus haut (MAX.), le capteur est très sensible, ce qui peut provoquer de fausses alertes.
- Vous pouvez régler le volume en cas de détection avec le bouton [4].
- Pour désactiver l'appareil et éventuellement interrompre la sonnerie après une détection, appuyez une fois la touche [10] ou [16]. La LED [5] s'éteint.

- Pour déclencher manuellement une sirène d'environ 20 secondes, appuyez sur la touche panique [18] de la télécommande. La sirène se déclenche quel que soit le mode (activé/désactivé).
- Si le détecteur se trouvait en mode activé, il reste dans cet état après le déclenchement de la sirène.
- Pour interrompre la sirène, appuyez sur la touche [10] ou [16]. Si le détecteur se trouvait en mode activé, il est maintenant en mode désactivé. Pour éteindre complètement l'appareil, tournez le bouton marche/arrêt [4] à l'inverse du sens horaire sur "OFF" (un léger bruit de clic est audible). La LED de fonctionnement [6] s'éteint après une courte temporisation.
- Pour retourner en mode veille, tournez le bouton marche/arrêt [4] dans le sens horaire jusqu'au volume désiré.

10. Extension avec des accessoires sans-fils optionnels

Les accessoires optionnels suivants peuvent être connectés au détecteur :

- Télécommande sans-fil supplémentaire pour des intérieurs EW01R (max. 1 télécommande) (Art. Nr. 33557) ou MA80R

ainsi que jusqu'à 6 détecteurs de type :

- Détecteur d'ouverture sans-fil MA80KM (Art. Nr. 33552)
- Détecteur de mouvement sans-fil MA80P (Art. Nr. 33551)

Chacun des éléments radio est muni d'un codage unique attribué à la fabrication. Ce codage doit être appris comme suit par le détecteur :

- Insérez les piles dans les composants sans-fil. Le détecteur doit être en mode Désactivé, la LED [5] n'est pas allumée.
- Maintenez la touche apprentissage LEARN [8] appuyée jusqu'à retentissement d'un bip. Le détecteur est maintenant en mode apprentissage pendant jusqu'à 20 secondes (la LED [5] clignote).
- Évoluez alors devant le MA80P, ou retirez l'aimant du contact à lamelles souples du MA80KM, ou appuyez sur une touche du EW01R / MA80R. Un signal codé est alors émis.
- Si l'appareil a appris correctement le codage des éléments, ceci est confirmé par deux longs bips sonores.
- Si le système n'a pas appris d'élément pendant les 20 secondes, le mode d'apprentissage est terminé automatiquement. Ceci est confirmé par 4 bips sonores.
- Répétez ces étapes pour chacun des éléments. Si un élément est appris deux fois, le premier apprentissage est effacé automatiquement par surécriture.

Si les détecteurs sans-fil se déclenchent (porte ou fenêtre ouverte pour le MA80KM / mouvement détecté pour le MA80P), alors que l'appareil se trouve en mode activé, celui-ci réagit de la manière suivante :

Mode aboiement de chien	10 secondes d'aboiements
Mode gong	2x "Ding-Dong"
Mode sirène	20 secondes de sirène

11. Témoin de fonctionnement / Changement des piles

Détecteur

Si le détecteur est allumé, l'alimentation électrique est indiquée par la LED de fonctionnement [6].

allumé en vert :	Alimentation par chargeur secteur, piles de secours en bon état
allumé en orange :	Alimentation par chargeur secteur, piles de secours absentes ou faibles (le cas échéant, changement de piles nécessaire, voir chapitre 7, point 4 - les piles sont optionnelles)
allumé en rouge :	Pas d'alimentation par le chargeur secteur, alimentation avec les piles de secours faible. (Changement de piles nécessaire, voir chapitre 7, point 4)
pas allumé :	Pas d'alimentation par le chargeur, soit alimentation par les piles de secours ou pas d'alimentation si les piles sont déchargées.

Télécommande

Si le voyant [15] s'allume lorsque l'on appuie sur les touches de la télécommande et / ou si la portée de la télécommande diminue, il est nécessaire de changer les piles (pile 3 V CR 2032, voir chapitre 7, point 1 à 3).

12. Maintenance et nettoyage

- Contrôlez régulièrement la sécurité technique et le bon fonctionnement de l'appareil.
- Avant de nettoyer l'appareil, débranchez le bloc d'alimentation adaptateur secteur.
- Ne nettoyez les appareils qu'avec un chiffon sec ou très légèrement humidifié.
- Ne plongez jamais les appareils dans l'eau. N'utilisez pas de solvants pour le nettoyage.

13. Déclaration de conformité



L'entreprise Indexa GmbH déclare ici que l'appareil EW01 correspond aux exigences fondamentales et aux autres prescriptions importantes de la directive 1999/5/CE. La conformité a été attestée. La déclaration complète de conformité figure sous : www.pentatech.de.

14. Élimination de l'appareil lorsqu'il est usagé



Ne jetez pas le matériel d'emballage ni les piles et appareils usagés dans les ordures ménagères mais déposez-les aux points de collectes appropriés pour le recyclage. Renseignez-vous auprès de votre mairie pour connaître le point de collecte ou la déchetterie les plus proches.

15. Garantie

En plus des prétentions de garantie légales vis-à-vis du vendeur et conformément aux conditions ci-dessous, le fabricant offre une GARANTIE DE 2 ANS à partir de la date d'achat (justification grâce à une preuve d'achat). La garantie n'est valable que pour le premier acheteur et n'est pas transmissible. Cette garantie n'est valable que pour l'utilisation dans des lieux privés et pour des conditions d'habitation normales. Vos droits légaux ne sont pas affectés par cette garantie.

La garantie est valable uniquement pour des défauts matériels et de fabrication. Elle concerne uniquement l'échange ou bien la réparation d'appareils défectueux. Dans tous les cas, la garantie est limitée au prix courant de l'appareil. La garantie n'est pas valable pour les pièces d'usure, les piles ou les accumulateurs.

Cette garantie n'est valable que si les instructions de manipulation et d'entretien ont été respectées. Les dommages résultant d'abus, d'une utilisation inappropriée, d'influences extérieures, de la poussière, de la saleté, de l'eau ou bien plus généralement de conditions environnementales anormales, ainsi que les dommages résultant de surtension, des accumulateurs, des piles ou d'une alimentation inadéquate sont exclus de la garantie.

La garantie n'est plus valable lorsque des réparations ou des interventions ont été faites par des personnes non-habilitées, ou bien lorsque des pièces accessoires ou de complément ont été ajoutées à l'appareil alors que celles-ci ne sont pas prévues à cet effet.

Vous pouvez vous informer auprès de la société de distribution compétente à propos des modalités de retour. Les retours doivent être correctement emballés et sont renvoyés à vos frais. Les envois non-autorisés ou bien non-renvoyés à vos frais ne seront pas acceptés. Les réparations ne peuvent être traitées que si l'envoi est accompagné d'une description détaillée des problèmes. Veuillez ne renvoyer que des systèmes complets. Après échéance de la garantie, les réparations sont payantes et ne sont pas toujours possibles. Les prestations de garantie n'induisent pas de prolongement de la période de garantie ni de renouvellement de cette période de garantie. La période de garantie pour les pièces de remplacement incorporées se termine en même temps que la période de garantie de l'appareil.

Si d'autres responsabilités légales ne sont pas expressément prescrites, toutes les autres prétentions, en particulier en ce qui concerne des dommages sur les personnes ou le matériel du fait de l'utilisation ou non de l'appareil, ou bien du fonctionnement défectueux de celui-ci, sont exclues.

Indexa GmbH, Paul-Böhringer-Str. 3, 74229 Oedheim, Allemagne
www.pentatech.de

16. Résolution des problèmes

Problème	Cause	Résolution
L'appareil ne détecte pas les mouvements	Portée de détection du capteur réglée trop faible	Augmentez le réglage du régulateur [3]
	Le détecteur est orienté dans la mauvaise direction	La face arrière du détecteur doit être dirigée vers le domaine de détection
	Le capteur est bloqué par un mur épais ou un objet en métal ou en verre	Changez le placement
Le détecteur ne réagit pas à la télécommande	Pas de connexion sans-fil	Réduisez la distance entre le détecteur et la télécommande
La portée sans-fil du télécommande est très faible	Codage perdu	Connectez de nouveau la télécommande au détecteur (voir chapitre 10)
	Piles faibles dans la télécommande	Remplacez les piles (voir chap. 7, Point 1 - 3)
Déclenchements non-souhaités par des mouvements qui ne devraient pas être détectés	Des animaux ou véhicules circulant déclenchent le détecteur	Réduisez la portée avec le régulateur [3]
		Changez le placement du détecteur
Déclenchement sans mouvement évident	Des sources de chaleur ou des animaux déclenchent le détecteur	Supprimez la source de chaleur ou changez le placement
	Des conduites électriques dans le mur	Changez le placement
	L'appareil fonctionne avec des piles de secours faibles (la LED de fonctionnement [6] est allumée en rouge)	Remplacez les piles de secours par de nouvelles (voir chapitre 7, point 4)

Inhoud

1. Introductie	Pagina 13	9. Bediening	Pagina 15
2. Gebruik volgens de voorschriften	Pagina 13	10. Uitbreiding met optionele draadloze onderdelen	Pagina 16
3. Leveringsomvang	Pagina 13	11. Power-weergave / batterijen vervangen	Pagina 16
4. Onderdelen	Pagina 13	12. Onderhoud en reiniging	Pagina 16
5. Technische gegevens	Pagina 14	13. Conformiteitsverklaring	Pagina 16
6. Veiligheidsinstructies	Pagina 14	14. Afvalverwijdering	Pagina 16
7. Ingebruikname	Pagina 15	15. Garantie.	Pagina 16
8. Plaatsing	Pagina 15	16. Problemen oplossen	Pagina 17

1. Introductie

Lees deze gebruiksaanwijzing volledig en zorgvuldig door.

Deze gebruiksaanwijzing hoort bij dit product en bevat belangrijke aanwijzingen voor de ingebruikname en de bediening.

Bewaar deze handleiding op een veilige plaats en geef ze evt. door aan derden.

2. Gebruik volgens de voorschriften

De elektronische waakhond bestaat uit de melder EW01A, de afstandsbediening EW01R en een nettransformator.

De hoofdzakelijke functie van de elektronische waakhond is het simuleren van een aanwezige waakhond om potentiële indringers te verdrijven.

De melder wordt opgesteld naast de plaats die dient te worden bewaakt (zoals de huisdeur, balkondeur) en wordt door middel van de toetsen op de melder of via de afstandsbediening geactiveerd. De geïntegreerde sensor in de melder reageert op bewegingen buiten de woning voor de buitenmuur (bijvoorbeeld een persoon die zich richting de huisdeur beweegt) en activeert een hondenblafgeluid. Naast een hondenblafgeluid kan tevens een gong of een sirene worden ingesteld.

Het sirenegeluid kan eveneens op elk moment geactiveerd worden door te drukken op de paniektoets op de afstandsbediening.

De stroomvoorziening van de melder vindt plaats via de netstroom 230 V~, 50 Hz door middel van de meegeleverde nettransformator 12 V DC. Optioneel kunnen 8 stuks LR6 1,5 V (AA) batterijen (niet bij de leveringsinhoud inbegrepen) de werking van de melder overnemen, indien de stroomvoorziening wordt onderbroken. De afstandsbediening werkt op de meegeleverde 3 V CR2032 knoopbatterij.

De elektronische waakhond is uitsluitend ontworpen voor binnengebruik in privé-huishoudens.

Dankzij de leverbare accessoires kan de EW01 tevens tot alarminstallatie worden uitgebreid. Er kunnen tot wel zes draadloze melders (openingsmelders voor het bewaken van deuren of ramen, of bewegingsmelders voor het bewaken van ruimtes) worden aangemeld. Bovendien kan er een tweede afstandsbediening worden aangemeld.

Ieder ander gebruik of wijziging aan het apparaat geldt als niet conform de

voorschriften. Wij zijn niet aansprakelijk voor gevolgschade of schade die is veroorzaakt door gebruik dat niet conform de voorschriften is of door verkeerde bediening.

Dit apparaat is niet bedoeld om te worden gebruikt door personen (inclusief kinderen) die over beperkte fysieke, sensorische of geestelijke capaciteiten beschikken of die gebrek aan ervaring en/of gebrek aan kennis hebben, tenzij zij onder toezicht staan van een persoon die voor hun veiligheid verantwoordelijk is of van deze aanwijzingen hebben ontvangen hoe het apparaat gebruikt moet worden. Kinderen moeten onder toezicht staan om te garanderen dat zij niet met het apparaat spelen.

3. Leveringsomvang

Controleer direct na het uitpakken of de levering compleet is en of het apparaat in goede staat verkeert.

- o Melder EW01A
- o Nettransformator (bevindt zich in de verpakking onder een kartonnen beschermlaag)
- o Afstandsbediening EW01R met sleutelring
- o Batterij CR 2032
- o 2x Schroeven
- o 2x Pluggen
- o Waarschuwingssticker
- o Gebruiksaanwijzing

4. Onderdelen (zie afb. A)

Melder EW01A

- 1 Melder
- 2 Luidspreker
- 3 Regelaar voor reikwijdte
- 4 Aan- en uitschakelaar en volumeregelaar
- 5 Aan - LED
- 6 Power-LED
- 7 Ophanging
- 8 Leertoets "LEARN"
- 9 Schakelaar

- 10 Aan/uit-toets
- 11 Aansluiting nettransformator
- 12 Schroef
- 13 Batterijvakdeksel

Afstandsbediening EW01R

- 14 Afstandsbediening
- 15 Aanwijzing
- 16 Deactivatietoets
- 17 Activatietoets
- 18 Paniektoets
- 19 Batterijvakdeksel
- 20 Batterij
- 21 Batterijvak
- 22 Pluggen
- 23 Schroeven
- 24 Waarschuwingsticker
- 25 Nettransformator

5. Technische gegevens

Melder EW01A

Werkspanning:	12 V \equiv DC
Stroomverbruik:	< 10 mA (Stand-by) < 20 mA (Geactiveerd) < 500 mA (Detectie)
Stroomvoorziening:	door middel van de meegeleverde nettransformator, of via 8x LR6 (AA) batterijen als noodstroomvoorziening (niet meegeleverd)
Sensor:	Microgolf
Reikwijdte detectie:	max. 7 m (open ruimte)
Radio-ontvanger:	433,92 MHz
Vermogen luidspreker:	max. 5 W
Duur sirene:	max. 20 seconden
Max. volume:	ca. 105 dB(A)/30 cm \pm 5 dB
Opstarttijd:	ca. 60 seconden
Bedrijfstemperatuur:	0°C tot + 40°C
Toepassingsgebied:	Binnen
Materiaal behuizing:	ABS
Afmetingen behuizing:	ca. 158 x 173 x 116 mm

Afstandsbediening EW01R

Werkspanning:	3 V \equiv DC
Stroomverbruik:	max. 5 mA
Stroomvoorziening:	1x batterij 3 V CR 2032
Zendfrequentie:	433,92 MHz
Zendbereik:	max. 20 m (open ruimte)
Codering:	reeds voorgeïnstalleerd in de melder
Functioneel display:	LED
Bedrijfstemperatuur:	0°C tot + 40°C
Materiaal behuizing:	ABS
Afmetingen behuizing:	ca. 38 x 69 x 7 mm

Nettransformator

Stroomvoorziening:	100-240 V \sim AC, 50/60 Hz
Opnamevermogen:	6 W
Stroomuitgang:	12 V \equiv DC, max. 500 mA

6. Veiligheidsinstructies

⚠ Gevaar! Indien de volgende instructies niet worden opgevolgd, bestaat gevaar voor het leven en de gezondheid.

- Gebruik de alarmeenheid uitsluitend met 12 V DC! Gebruik een contactdoos in de buurt van het apparaat en waarborg dat deze goed toegankelijk blijft. De netstroom moet volgens de voorschriften 230 V, 50 Hz bedragen en dienovereenkomstig voorzien zijn van een geschikte zekering. In het andere geval dreigt levensgevaar en gevaar voor letsel!
- Laat kleine kinderen nooit zonder toezicht in de buurt van verpakkingsmateriaal, kleine onderdelen en batterijen! In het andere geval dreigt gevaar voor verstikking!
- Waarborg dat het alarmgeluid niet direct in de buurt van het gehoor wordt geactiveerd! In het andere geval dreigt ernstige gehoorschade!
- Beschadig geen leidingen voor gas, stroom, water of telecommunicatie tijdens boorwerkzaamheden of montage! In het andere geval dreigt levensgevaar of gevaar voor letsel!
- Ga voorzichtig om met de voedingskabel! Leg de kabel zodanig dat deze niet kan worden beschadigd en geen struikelgevaar vormt. In het andere geval dreigt levensgevaar en gevaar voor letsel!
- Voorkom dat de apparaten aan vocht worden blootgesteld! In het andere geval dreigt levensgevaar of gevaar voor letsel!
- Let erop dat de batterijen niet wordt kortgesloten of in het vuur wordt gegooid. De batterij mag bovendien niet worden opgeladen of geopend. Er bestaat levensgevaar door explosie!
- Uitgelopen of beschadigde batterijen kunnen bij aanraking met de huid brandwonden veroorzaken; gebruik daarom in dit geval geschikte veiligheidshandschoenen.

⚠ Attentie! Als de volgende instructies niet in acht worden genomen, worden materiële eigendommen in gevaar gebracht.

- Sluit geen beschadigde melder (door bijvoorbeeld transportschade) aan. Trek in geval van schade de nettransformator uit het stopcontact. Laat de melder enkel door een erkende reparateur repareren.
- Bescherm de apparaten tegen sterke magnetische of elektrische velden en bescherm de apparaten tegen sterke mechanische belastingen en trillingen!
- Gebruik het apparaat uitsluitend met de toegelaten batterijtypes.
- Gebruik altijd nieuwe batterijen, nooit gebruikte batterijen.
- Vervang oude of verbruikte batterijen altijd zo snel mogelijk.
- Verwijder de batterijen uit de apparaten, als deze vrij lang niet worden gebruikt en trek de nettransformator van de contactdoos.

7. Ingebruikname

- Open het batterijvakdeksel [19] van de afstandsbediening [14] bij de rand en verwijder deze van de afstandsbediening.
- Plaats de meegeleverde batterij CR 2032 [20] zodanig in het batterijvak [21], dat de "+" op de batterij nog leesbaar is.
- Plaats het batterijvakdeksel weer op de afstandsbediening.
- Tevens kunt u in de melder batterijen plaatsen die als noodstroomvoorziening dienen bij uitval van de netstroom:
 - Draai de drie schroeven [12] met een geschikte schroevendraaier los.
 - Verwijder het batterijvakdeksel [13] van de melder [1].
 - Plaats 8 geschikte AA batterijen met de polen op de juiste plaats in het batterijvak (zie afb. B).
 - Bevestig het batterijvakdeksel vervolgens weer op de melder.
- Plaats de laagspanningsstekker van de nettransformator [25] in de aansluiting voor de nettransformator [11] op de melder.
- Sluit de nettransformator aan op een geschikt stopcontact.

8. Plaatsing

De microgolf-sensor in de melder bevindt zich aan de achterzijde van de melder (zie afb. C, I). De sensor reageert op beweging van objecten (mensen, auto's, dieren, etc.). De sensor kan bewegingen door objecten/muren uit hout, kunststof, beton en bouwstenen detecteren, waarbij de reikwijdte ongeveer halveert (zie afb. C, II).

- Er kunnen echter geen bewegingen door metalen voorwerpen, voorwerpen of muren die metaal bevatten, evenals dikke voorwerpen, worden gedetecteerd (zie afb. D).
- Plaats de melder binnenshuis met de achterkant richting de buitenmuur waar de beweging gedetecteerd dient te worden, bijvoorbeeld naast de huisdeur/balkondeur.
- Vermijd metalen deuren, storende voorwerpen, kasten, etc. in het detectiegebied (zie afb. D, I en III).
- Let op dat zich geen warmtebronnen in de nabijheid van de melder bevinden; deze kunnen tot storingen leiden.
- Plaats de melder bij voorkeur op een tafel of rek direct bij de buitenmuur (zie afb. D, II en IV).
- U kunt de melder ook aan de muur hangen (montagehoogte ca. 0,8 m tot 1,5 m):
 - Boor hiervoor twee geschikte gaten met een horizontale afstand van 5 cm.
Instructie: Test eerst de werking en het detectiebereik van de geplande montageplaats, alvorens u gaat boren.
 - Bevestig eventueel de twee meegeleverde pluggen [22] in de gaten.
 - Bevestig de twee meegeleverde schroeven [23] zodanig in de pluggen, dat de schroefkoppen 5 mm uit de wand steken.
 - Bevestig de melder [1] met de ophanging [7] aan de schroefkoppen.

! Geen plaatsing in:

- **Muren van caravans**
- **Vensterglas**
- **Muren met elektrische leidingen**

9. Bediening

- Stel de schakelaar in [9] op:
 - ➡ Hondengeblaf-modus
 - ➡ gong- of -modus
 - 🔊 sirenemodus (instelling boven of beneden: geen verschil)
- Draai de regelaar voor de reikwijdte [3] op "MAX.".
- Draai de regelaar [4] op het gewenste volume. De Power-LED [6] licht op (color: zie hoofdstuk 11), de melder bevindt zich nu in de stand-by-modus. Om de melder in te schakelen, drukt u op de toets I/O [10] of [17]. De ingeschakelde modus wordt aangegeven door het branden van de Aan-LED [5], evenals door de:

hondengeblafmodus	1x blaffen
gongmodus	2x "Ding-Dong"
sirenemodus	3 pieptonen

Na een opstarttijd van ongeveer 60 seconden wordt de beschikbaarheid van de melder door een pieptoon aangegeven.

Bij detectie van een beweging, reageert de melder telkens via de ingestelde modus:

Hondengeblafmodus:

1 detectie binnen 5 seconden:	1x blaffen
2 detecties binnen 5 seconden:	3x blaffen
minimaal 3 detecties binnen 5 seconden:	10 sec. blaffen

Gongmodus:

bij detectie:	2x "Ding-Dong"
---------------	----------------

Sirenemodus

1 detectie binnen 5 seconden:	3 sec. sirenegeluid
min. 2 detecties binnen 5 seconden:	20 sec. sirenegeluid

- Met de regelaar [3] kunt u het detectiegebied van de melder instellen. Reduceer de reikwijdte tot de noodzakelijke afstand. Bij de maximale instelling (MAX.) reageert de sensor zeer gevoelig, waardoor er stoormeldingen kunnen optreden.
- Het volume bij een detectie kunt u met de regelaar [4] instellen.
- Om de melder te deactiveren of de reactie na een detectie te onderbreken, drukt u eenmaal op de toets [10] of [16]. Het LED [5] gaat branden.
- Om handmatig een circa 20 seconden durend sirenegeluid te activeren, drukt u op de paniekttoets [18] op de afstandsbediening. Deze wordt altijd geactiveerd, onafhankelijk van de aan/uitmodus. Indien de melder geactiveerd was, dan blijft deze ook na het sirenegeluid actief.
- Om het sirenegeluid vroegtijdig uit te schakelen, drukt u op de toets [10] of [16]. Indien de melder geactiveerd was, dan wordt deze nu gedeactiveerd.
- Om de melder uit te schakelen, draait u de aan- en uitschakelaar [4] tegen de richting van de wijzers van de klok in op "OFF" (u hoort nu een zacht klikgeluid). Het Power-LED [6] gaat na een korte vertraging branden.
- Om de melder in stand-by-modus te schakelen, draait u de aan- en uitschakelaar [4] in de richting van de wijzers van de klok op het gewenste volume.

10. Uitbreiding met optionele draadloze onderdelen

De volgende optionele onderdelen kunnen op de melder worden aangemeld:

- Tweede draadloze afstandsbediening EW01R (max. 1 stuk) (Art. nr. 33557) of MA80R

en tot max. 6 stuks van de volgende melders:

- Draadloze openingsmelder MA80KM (Art. nr. 33552)
- Draadloze bewegingsmelder (voor binnen) MA80P (Art. nr. 33551)

Elk apart draadloos onderdeel heeft een eenmalig vrijgegeven codering ontvangen. Deze codering dient als volgt in de melder geactiveerd te worden:

- Plaats de batterijen in het draadloze onderdeel. De melder dient gedeactiveerd te zijn, d.w.z. het LED [5] brandt niet.
- Houd de leertoets LEARN [8] net zo lang ingedrukt tot er een pieptoon hoorbaar is. De melder is nu 20 seconden in de leermodus (LED [5] knippert).
- Beweeg nu vóór de MA80P of verwijder de magneet van het reedcontact van de MA80KM of druk op een toets van de EW01R / MR80R. Hierbij wordt een gecodeerd signaal verzonden.
- Wanneer de codering van de componenten succesvol in de apparaten ingelezen zijn, wordt dit bevestigd door middel van twee lange piepgeluiden.
- Wanneer binnen 20 seconden geen component werd ingelezen, wordt de leermodus automatisch afgesloten. Dit wordt bevestigd door 4 piepgeluiden.
- Herhaal de stappen voor iedere component. Wanneer u een component voor de tweede keer inleest, wordt de eerste aanmelding automatisch overschreven.

Wanneer de draadloze melder is aangesloten (deur of venster wordt geopend bij MA80KM/beweging wordt gedetecteerd bij MA80P) tijdens de ingeschakelde modus van de (hoofd)melder, dan reageert de melder als volgt:

hondengeblafmodus	10 seconden blaffen
gongmodus	2x "Ding-Dong"
sirenemodus	20 sec. sirenegeluid

11. Power-weergave/batterijen vervangen

Melder

Wanneer de melder is ingeschakeld, dan wordt de stroomvoorziening door de power-LED [6] als volgt weergegeven:

groen opgelicht:	Stroomvoorziening door nettransformator, Noodstroombatterijen in orde
oranje opgelicht:	Stroomvoorziening door nettransformator, Geen of zwakke noodstroombatterijen (vervangen van batterijen eventueel vereist, zie hoofdstuk 7, punt 4 - batterijen zijn optioneel)
rood opgelicht:	Geen stroomvoorziening door nettransformator, Stroomvoorziening op zwakke noodstroombatterijen (vervangen van batterijen vereist, zie hoofdstuk 7,

niets opgelicht:	punt 4) Geen stroomvoorziening door nettransformator, Zowel bij voorziening via noodstroombatterijen of bij lege batterijen geen noodstroomvoorziening
------------------	---

Fernbedienung

Wanneer het lampje [15] bij de bediening van de toetsen van de afstandsbediening zwak brandt en/of de reikwijdte afneemt, dienen de batterijen te worden vervangen (3 V batterij CR 2032, zie hoofdstuk 7, punt 1 tot 3).

12. Onderhoud en reiniging

- Controleer regelmatig de technische veiligheid en de werking van het product.
- Trek de netstekker uit de contactdoos voordat u het apparaat reinigt.
- Reinig de apparaten alléén met een droge of nevelvochtige doek.
- Dompel de apparaten niet onder water.
- Gebruik voor de reiniging géén oplosmiddelen.

13. Conformiteitsverklaring



Hiermee verklaart de firma Indexa GmbH, dat de EW01 voldoet aan de principiële eisen en aan de andere relevante voorschriften van de richtlijn 1999/5/EG. De conformiteit werd aangetoond.

De volledige conformiteitsverklaring is na te lezen op: www.pentatech.de.

14. Afvalverwijdering



U mag verpakkingsmateriaal en oude batterijen of apparatuur niet bij het huishoudelijk afval voegen, deze dienen te worden gerecycled. Meer informatie over de bevoegde recyclinginstantie of de dichtstbijzijnde verzamellocatie kunt u bij uw gemeente aanvragen.

15. Garantie

Op dit apparaat geeft de fabrikant aanvullend bij de wettelijke garantierechten tegenover de verkoper, nog 2 JAAR GARANTIE vanaf koopdatum (volgens aankoopbewijs) in overeenstemming met onderstaande voorwaarden. Deze garantieperiode geldt uitsluitend voor de eerste koper en kan niet worden overgedragen. Deze garantie geldt uitsluitend voor gebruik onder normale woonomstandigheden van een particulier huishouden. Uw wettelijke rechten worden door deze garantie niet beperkt.

De garantie geldt uitsluitend voor materiaal- en fabricagefouten en is beperkt tot ruil of reparatie van de defecte apparaten. De garantieservice is in elk geval beperkt tot de normale prijs van het apparaat. De garantie geldt niet voor slijtageonderdelen, batterijen en accu's.

Deze garantie geldt uitsluitend op voorwaarde dat de bedienings- en onderhoudshandleidingen worden gevolgd. Schade die te wijten is aan misbruik, onjuist gebruik, externe invloeden, stof, vuil, water of algemeen aan afwijkende milieumomstandigheden, en schade die veroorzaakt is door overspanning, accu's, batterijen of een niet geschikte stroomvoorziening,

zijn van de garantie uitgesloten.

De garantie vervalt, als reparaties of ingrepen werden uitgevoerd door personen die hiervoor niet gemachtigd zijn, of als dit apparaat wordt uitgerust of gebruikt met aanvullende onderdelen of toebehoren die niet op dit apparaat zijn afgestemd.

Binnen de garantieperiode kunt u bij de bevoegde verkoper terecht voor informatie over de retourvoorwaarden. Retourzendingen dienen goed verpakt en franco huis te geschieden. Niet-geautoriseerde of ongefrankeerde zendingen worden niet aangenomen. Reparaties kunnen slechts worden uitgevoerd, als een uitgebreide beschrijving van het probleem is bijgevoegd. Retourneer bovendien alleen complete systemen. Na afloop van de garantieperiode zijn reparaties te betalen en niet altijd mogelijk. Garantiewerkzaamheden leiden niet tot een verlenging van de garantietermijn en starten evenmin een nieuwe garantietermijn. De

garantietermijn voor ingebouwde onderdelen eindigt met de garantietermijn voor het complete apparaat.

Voor zover een aansprakelijkheid niet dwingend wettelijk is voorgeschreven, zijn verdergaande claims, met name met betrekking tot geleden personen- of zaakschade door het gebruik of door geen of een gebrekkige werking van het apparaat, uitgesloten.

Indexa GmbH
Paul-Böhringer-Str. 3
74229 Oedheim
Duitsland
www.pentatech.de

16. Problemen oplossen

Problemen	Oorzaken	Oplossing
Melder detecteert geen beweging	Reikwijdte sensor te klein ingesteld	Regelaar [3] hoger instellen
	Melder wijst in verkeerde richting	De achterzijde van de melder dient in de richting van het detectiegebied te wijzen
	Dikke muren, metalen of glas voorwerpen blokkeren de sensor	Wijzig de plaatsing
Melder reageert niet op afstandsbediening	Geen verbinding	Verminder de afstand tussen de melder en de afstandsbediening
	De codering is verloren gegaan	Meld de afstandsbediening opnieuw aan bij de melder (zie hoofdstuk 10)
De reikwijdte de afstandsbediening is zeer klein	Zwakke batterij in de afstandsbediening	Vervang de batterij (zie hoofdstuk 7, punt 1 - 3)
Ongewenste activatie door bewegingen, die eigenlijk niet gedetecteerd zouden moeten worden	Dieren of auto's die voorbij rijden activeren de melder	Reduceer de reikwijdte met de regelaar [3]
		Wijzig de plaatsing van de melder
Activatie zonder schijnbare beweging	Warmtebronnen activeren de melder	Verwijder de warmtebron of wijzig de plaatsing
	Elektrische bedrading in de muur	Wijzig de plaatsing
	Het apparaat werkt op zwakke noodstroom-batterijen (Power-LED [6] rood lampje brandt)	Vervang de oude noodstroom-batterijen voor nieuwe (zie hoofdstuk 7, punt 4)

Contents

1. Introduction	Page 18	9. Use	Page 20
2. Proper use	Page 18	10. Adding optional wireless components	Page 20
3. Package contents	Page 18	11. Power LED and battery change	Page 20
4. Description	Page 18	12. Maintenance + cleaning	Page 21
5. Technical Data	Page 18	13. Declaration of conformity	Page 21
6. Safety instructions	Page 19	14. Disposal	Page 21
7. Commissioning	Page 19	15. Warranty	Page 21
8. Location	Page 19	16. Fault finding	Page 21

1. Introduction

Read through this user manual completely and carefully. The user manual is an integral part of the product and contains important information about operation and handling. Always observe all the safety instructions. If you have any questions or are unsure about using the equipment, ask a specialist or obtain information on line at www.pentatech.de. Keep this manual in a safe place and pass it on to third parties if necessary.

2. Proper use

The Electronic Watchdog EW01 consists of main unit EW01A, remote control EW01R and mains adapter.

The primary use of the unit is the simulation of a guard dog in order to deter a potential break-in to property.

The unit is placed inside the property, next to the location to be monitored (eg. front door, patio door) and it can be armed by pressing a button on the unit or on the remote control. The sensor in the unit can detect movement on the outside of the wall (eg. somebody approaches the front door) which triggers the simulation of a barking sound. Alternatively a chime or a siren sound can be generated. The siren sound can also be manually triggered by pressing the panic button on the remote control.

The unit can be expanded with optional accessories. Up to 6 wireless detectors (reed contacts to monitor doors or windows, or PIR-detectors to monitor movement in rooms) can be enrolled into the unit. A second remote control can also be added.

The unit is powered through the 12 V DC mains adapter which is connected to 230 VAC, 50 Hz. To maintain operation in case of mains power failure 8 AA size batteries (not supplied) can be installed. The remote control is powered by a 3V CR2032 size button cell.

The electric watchdog is intended for indoor use within private households. Any other use or change of the appliance is improper use. No liability shall be assumed for consequential damage as well as damage which is caused by improper use or incorrect operation.

This appliance is not intended to be used by people (including children) with restricted physical, sensory or mental capacities, or a lack of experience and/or knowledge, unless they are supervised by, or receive instructions how to use the appliance from, a person responsible for their safety. Children must be supervised in order to ensure that they do not play with the appliance.

3. Package contents

After unpacking immediately check that the delivery is complete and that the equipment is undamaged.

- o Main unit EW01A
- o Mains adapter (packed in the bottom of the box)
- o Remote control EW01R with key ring
- o CR 2032 battery
- o 2x screw, 2x wall plug
- o Warning sticker
- o User Manual

4. Description (see Fig. A)

Main unit EW01A

- | | |
|------------------------------------|------------------------------|
| 1 main unit | 7 hanging slot |
| 2 speaker | 8 LEARN button |
| 3 range adjuster | 9 switch |
| 4 power switch and volume adjuster | 10 arm / disarm button |
| 5 arm LED | 11 mains adapter connection |
| 6 power LED | 12 screw |
| | 13 battery compartment cover |

Remote control EW01R

- | | |
|-------------------|------------------------------|
| 14 remote control | 19 battery compartment cover |
| 15 indicator | 20 battery |
| 16 disarm button | 21 battery compartment |
| 17 arm button | 22 wall plug |
| 18 panic button | 23 screw |
| | 24 warning sticker |
| | 25 mains adapter |

5. Technical data

Main unit EW01A

- | | |
|--------------------|--|
| Operating voltage: | 12 V \equiv DC |
| | Power consumption: |
| | max. 10 mA(standby) |
| | max. 20 mA (armed) |
| | max. 500 mA (triggered) |
| Power supply: | supplied mains adapter or 8x LR6 (AA) alkaline batteries (for back up, not supplied) |

Sensor type:	microwave
Detection range:	max. 7 m (in free space)
Wireless receiver:	433.92 MHz
Speaker power:	ax. 5 W
Siren duration:	max. 20 sec.
Operating temperature:	0 °C to +40 °C
Application:	indoor use only
Housing material:	ABS
Dimensions:	approx. 158 x 173 x 116 mm

Remote control EW01R

Operating voltage:	3 V = DC
Power consumption:	max. 5 mA
Power supply:	1x CR 2032 battery
Transmission frequency:	433.92 MHz
Transmitting range:	max. 20 m (in free space)
Coding:	preset into the main unit
Indicator:	LED
Operating temperature:	0 °C to +40 °C
Housing material:	ABS
Dimensions:	approx. 38 x 69 x 7 mm

Mains adapter

Power supply:	100-240 V ~ , 50/60 Hz
Power consumption:	6 W
Power output:	12 V = DC, max. 500 mA

6. Safety instructions

⚠ Danger! Life and health are endangered if the following instructions are not observed.

- Operate the alarm unit with 12 V DC only! Use a mains socket close to the device and ensure that you can access the socket easily. The mains supply must be 230 V, 50 Hz, fitted with a suitable fuse or cut-out device and comply with the applicable regulations. Otherwise there is a risk to life and limb!
- Do not leave small children unsupervised with the appliance, batteries, packing material or small parts. Otherwise there is a risk of fatal injury due to choking.
- Make sure that the alarm sound is not triggered when someone is in its direct vicinity. Otherwise there is a risk of severe hearing damage!
- Do not damage any cables or pipes for gas, electricity, water or telecoms when you are drilling or mounting the device! Otherwise there is a risk to life and limb!
- Handle the mains adapter cable carefully! Place all cables in such a position that they cannot be damaged or become a trip hazard. Otherwise there is a risk to life and limb!
- Do not allow the device to come into contact with moisture! Otherwise there is a risk to life and limb!
- Make sure that the batteries are not short-circuited, nor thrown into fire. They must also not be recharged or opened. There is a danger of fatal injury due to explosion.
- Leaking or damaged batteries can cause burning upon contact with the

skin. Where this is the case use suitable protective gloves.

⚠ Attention! Non-observance of these instructions puts property at risk of damage.

- Do not connect any damaged device (e.g. transport damage) and unplug the mains adapter from the mains socket immediately in the case of damage. Arrange for the damage to be repaired immediately by a specialist.
- Protect the product against strong magnetic or electrical fields and against strong mechanical loads and vibrations!
- Use only the recommended battery types.
- Use only new batteries and do not mix batteries.
- Remove old or used batteries from the device.
- If the unit is to be unused for a longer period disconnect the mains adapter from the mains supply and remove the batteries.

7. Commissioning

- Prise open the battery compartment cover [19] from the lower edge of the remote control [14].
- Place the supplied CR 2032 battery [20] in the battery compartment [21] so that the "+" symbol is visible.
- Replace the battery compartment lid onto the remote control.
- If required, batteries can be installed in the main unit in order to keep the unit operational should the mains adapter power supply be interrupted.
 - Remove the three screws [12] with a suitable screwdriver.
 - Remove the battery compartment cover [13] from the main unit.
 - Place 8x suitable AA batteries in the battery compartment, paying attention to the polarity (see Fig. B).
 - Replace the battery compartment cover.
- Plug the DC-plug of the mains adapter [25] into the mains adapter connection [11] of the main unit.
- Connect the mains adapter to a suitable mains power outlet.

8. Location

The microwave sensor detects mainly towards the rear side of the main unit (see Fig. C, I). It detects movement of objects (people, cars, animals etc.).

The sensor can detect movement through objects or walls of wood, plastic, concrete and brick, the detection range is reduced by half (dependant on the material - see Fig. C., II).



- The sensor cannot detect through metal objects, objects containing metal or thick objects (see Fig. D).
- Avoid metal doors, cupboards and similar objects in the detection area (see Fig. D, I and III).
- Ensure that there are no heat sources within the detection area, these can cause false triggering.
- Place the main unit inside the property with the back side towards the wall on the other side of which the movement is to be detected, eg. next to the front door or patio door.
- Place the main unit, if possible on a table or shelf directly against the wall (see Fig. D, II and IV).

- You can also hang the unit on the wall at a height approx. 0.8 - 1.5m from the floor:
 - Drill two suitable holes with a horizontal separation of 5 cm.
Note: Test the function and the detection area from the proposed location before drilling the holes.
 - If required, place the supplied wall plugs [22] into the holes.
 - Secure the supplied screws [23] so that the screw heads protrude 5 mm out of the wall.
 - Hang the main unit on the wall so that the hanging slots [7] are located over the screw heads.

⚠ Do not place:

- **Through walls f caravans**
The microwave sensor does not detect through the aluminium coated walls. Can be used behind curtains directly through plastic windows.
- **Through glass windows**
The microwave sensor does not detect through coated or wired glass or double glazing
- **Next to walls containing electrical wiring**
Electrical fields can cause permanent triggering

9. Use

- Push the switch [9] to the required position:
 -  Bark mode
 -  Chime mode
 -  Siren mode (upper or lower position, there is no difference)
- Turn the range adjuster [3] to the position "MAX".
- Turn the volume adjuster [4] to the required volume. The power LED [6] lights (colour: see chapter 11) and the unit is now in stand by mode.
- To arm the unit, press the I/O button [10] or [17]. The armed mode will be indicated by illumination of the arm LED [5] and audibly by:

Bark mode	1x bark
Chime mode	2x "ding-dong"
Siren mode	3 peeps

After a warm up period of approx. 60 sec. the readiness of the detector is signalled by one peep.

If motion is detected the unit reacts according to the set mode:

Bark mode

1 detection within 5 sec.	1 bark
2 detections within 5 sec.	3X bark
3 or more detections within 5 sec.	10 sec. Bark

Chime mode

detection	2x "ding-dong"
-----------	----------------

Siren mode

1 detection within 5 sec.	3 sec. Siren
2 or more detections within 5 sec.	20 sec. Siren

- The detection range of the sensor can be adjusted using the range adjuster [3]. Set this at the minimum level required for the desired detection. At the maximim range setting the unit sensor is very sensitive and may react to other disturbances.
- Use the adjuster [4] to set the desired volume.
GB - 20

- To disarm the unit and to cancel the reaction to movement press the buttons [10] or [16]. The LED [5] is no longer illuminated.
- To manually activate a siren sound for approx. 20 sec. Press the panic button [18] on the remote control. This function can be activated when the unit is in armed or disarmed mode. If the unit was in the armed mode it will remain armed after the 20 sec. siren.
- To cancel the siren sound within 20 sec. Press the button [10] or [16]. If the unit was armed, it will now be disarmed.
- To turn off the unit turn the button [4] to the position "OFF" (a click sound can be heard). After a short pause, the power LED [6] is no longer illuminated.
- To turn on the unit into standby mode turn the button [4] clockwise to the required volume setting.

10. Adding optional wireless components

The following optional components can be enrolled into the main unit:

- Additional remote control EW01R (max. 1x) (Art.-No. 33557) / MA80R and up to a total 6x of the following detectors:
- Wireless door/window contact MA80KM (Art.-No. 33552)
- Wireless PIR-movement detector (indoor) MA 80 P (Art.-No. 33551)

Each wireless component has a unique coding set in the factory. This code must be enrolled into the main unit:

- Install the batteries into the wireless component. Ensure that the main unit is not armed, the LED [5] is not illuminated.
- Depress the LEARN button [8] until a peep sound can be heard. The unit is now in the learning mode for 20 sec. (LED [5] flashes).
- Move within the detection area of the MA80P, or separate the magnet away from the reed switch of the MA80KM, or press a button on the EW01R / MA80R. A coded signal will be transmitted to the main unit.
- Two long peep sounds will confirm the successful enrollment of the code of the component into the main unit.
- If within 20 sec. no component has been enrolled the learning mode will be automatically cancelled. This is signalled by 4 peep sounds.
- Repeat the above steps for each component. If a component is enrolled for a second time the first enrollment is automatically cancelled.

If a wireless detector is activated (from MA80KM door or window opened, movement detected by MA80P) when the main unit is armed, then the unit reacts depending on the mode setting as follows:

bark mode:	10 sec. bark
chime mode:	2x "ding-dong"
siren mode:	20 sec. siren

11. Power LED and battery change

Main unit

When the main unit is switched on, the status of the power supply is indicated by the colour of the Power LED [6]:

lights green:	power via mains adapter / batteries are OK
lights orange:	power via mains adapter / no batteries fitted or weak batteries (change batteries if these are fitted - batteries are optional for back up - see Chapter 7, point 4)

- lights red: no power via mains adapter / power via weak batteries (change batteries - see Chapter 7, point 4)
- Does not light: no power via mains adapter / either power by batteries, or if the batteries are not fitted or are weak no power.

Remote control

If the indicator [15] does not illuminate or illuminates weak when a button is pressed and/or the transmitting range becomes shorter then the battery must be replaced (3 V battery CR 2032, see chapter 7, points 1 to 3)

12. Maintenance + cleaning

- You should regularly check the device to see that it is safe and working properly.
- Before you clean the device, pull the mains adapter out of the mains socket.
- Use a dry or slightly moist cloth for cleaning the device.
- Never immerse the device in water.
- Do not use solvents to clean the device.

13. Declaration of conformity



The company Indexa GmbH hereby declares that EW01 conforms with the basic requirements and the other relevant regulations of the EU Council Directive 1999/5/EC. The conformity has been documented.

The complete declaration of conformity can be read at: www.pentatech.de.

14. Disposal



Packaging material, used batteries or electrical products must not be disposed of as household waste. Use your recycling system. Details are available from your local authority.

16. Fault finding

Fault	Cause	Remedy
No reaction to movement	Sensor range too low	Set adjuster [3] higher
	Unit is facing in the wrong direction	Back side of unit must face the area to be monitored
	Thick wall, glass or metal object is blocking the sensor	Change the location of the unit
Unit does not react to the remote control	No wireless connection	Reduce the distance between remote control and unit
	Code has been lost	Enroll the remote control to the unit again (see chapter 10)
Transmitting distance of remote control is very short	Battery is weak	Replace the battery (see chapter 10)
Unwanted triggering of main unit	Movement of animals or passing cars	Reduce the range of the sensor using adjuster [3]
		Change the location of the unit
	Heat sources can trigger the unit	Switch off the heat sources or change the location of the unit
	Electrical wiring in the wall can trigger the unit	Change the location of the unit
	Unit is operating on weak batteries (power LED [6] illuminates red)	Renew the batteries (see chapter 7, point 4)

15. Warranty

In addition to the statutory guarantee from the vendor, the manufacturer warrants this product for 2 years from date of purchase (proof from receipt) according to following conditions. This warranty does not affect your legal rights.

The warranty covers use of the product in normal conditions in private households. It only covers manufacturing defects and is limited to the replacement or repair of the faulty components. It does not include wear and tear, or batteries.

The warranty applies only when the product is used according to the operating instructions. It does not cover damage arising from misuse, improper handling, application of force, dust, dirt, water or other environmental factors, or from incorrect voltage from batteries or power supply.

The warranty is void when the product has been repaired or tampered by unauthorised persons and when it has been used with components which are not specified by the manufacturer.

In case of a warranty claim please contact the vendor for details of how to proceed and how to return the product if necessary. Only carriage paid authorised returns will be accepted. Repairs can only be accepted when accompanied by a full description of the fault. After the warranty period has expired repairs will be charged and are not always possible. Warranty claims do not extend the warranty period and the warranty for replacement parts expires with the warranty for the product.

Unless there is a statutory obligation, the manufacturer is not responsible for further claims, including personal or material damages, arising from the use of the product or from nonfunction or malfunction of the product.

Indexa GmbH, Paul-Böhringer-Str. 3, 74229 Oedheim, Germany
www.pentatech.de

Indice

1. Introduzione	Pagina 22	9. Comando	Pagina 24
2. Utilizzo conforme	Pagina 22	10. Ampliamento con componenti radio opzionali	Pagina 25
3. Fornitura	Pagina 22	11. Visualizzazione Power / sostituzione della batteria	Pagina 25
4. Dotazioni	Pagina 23	12. Manutenzione e Pulizia	Pagina 25
5. Dati tecnici	Pagina 23	13. Dichiarazione di conformità	Pagina 26
6. Avvertenze di sicurezza	Pagina 23	14. Smaltimento	Pagina 26
7. Messa in funzione	Pagina 24	15. Garanzia	Pagina 26
8. Posizionamento	Pagina 24	16. Risoluzione problemi	Pagina 26

1. Introduzione

Per favore leggete completamente questo manuale. Questo manuale appartiene al prodotto e contiene importanti annotazioni per la messa in funzione ed il maneggiamento. Osservate sempre le indicazioni per la sicurezza.

Conservate bene questo manuale e consegnatelo eventualmente a terzi.

2. Utilizzo conforme

Il Cane da guardia elettronico è composto da un avvisatore EW01A, dal telecomando EW01R e da un alimentatore.

Il principale scopo applicativo del Cane da guardia elettronico è la simulazione della presenza di un cane da guardia per scacciare i potenziali intrusi.

L'avvisatore viene applicato nei pressi del punto da monitorare (p.es. porta di casa o del balcone) e comandato dal tasto che si trova sull'avvisatore oppure con il telecomando. Il sensore integrato nell'avvisatore reagisce ai movimenti al di fuori dell'oggetto davanti alla parete esterna (p.es. una persona che si avvicina alla porta di casa) ed emette un verso simile all'abbaiare di un cane. In alternativa all'abbaiare del cane, è possibile impostare un gong oppure una sirena.

Il suono della sirena può essere attivato in ogni momento anche premendo il tasto Panic del telecomando.

L'alimentazione elettrica dell'apparecchio avviene mediante l'alimentatore 12 V DC in dotazione, collegato alla corrente di rete a 230 V~, 50 Hz. Come optional si possono ricevere 8 pezzi di batterie LR6 1,5 V (AA) (non comprese nella fornitura) adeguate al funzionamento dell'apparecchio avvisatore, nel caso in cui ci sia un'interruzione della corrente di alimentazione. Il telecomando funziona con la batteria a pulsante 3 V CR2032 fornita in dotazione.

Il Cane da guardia elettronico è concepito per il funzionamento in ambienti domestici interni.

Per mezzo di un accessorio disponibile come optional, il EW01 può essere trasformato in impianto di allarme. A tal fine, possono essere usati fino a 6 avvisatori radio (avvisatori di apertura per monitorare le porte e le finestre o avvisatori di movimento per il monitoraggio spaziale). Può essere applicato anche un secondo telecomando.

Ogni altro utilizzo o modifica all'apparecchio è da ritenersi non conforme. Per conseguenze e danni derivanti da un utilizzo non conforme o errato, non ci assumiamo nessuna responsabilità.

Questo apparecchio non è adatto per persone (compresi i bambini), con limitate facoltà fisiche, sensoriali o psicologiche o senza esperienza e/o senza conoscenza, a meno che non siano seguite da una persona responsabile della loro sicurezza o non ricevano da essa indicazioni su come utilizzare l'apparecchio. I bambini devono essere controllati onde evitare che giochino con l'utensile.

3. Fornitura

Controlli, direttamente dopo il disimballo della fornitura, che la stessa sia completa e che gli apparecchi siano in buono stato

- Avvisatore EW01A
- Alimentatore (si trova nella confezione sotto una copertura di cartone)
- Telecomando EW01R con anello portachiavi
- Batteria CR 2032
- 2 viti
- 2 spine
- Adesivi con le avvertenze
- Manuale di istruzioni

4. Dotazioni (v. fig. A)

Avvertitore EW01A

- 1 Avvertitore
- 2 Altoparlante
- 3 Regolatore di portata
- 4 Interruttore di accensione/spegnimento e regolatore di volume
- 5 LED definito
- 6 LED Power
- 7 Sospensione
- 8 Tasto "LEARN"
- 9 Interruttore
- 10 Tasto definito/non definito
- 11 Attacco dell'alimentatore
- 12 Vite
- 13 Coperchio vano batterie

Telecomando EW01R

- 14 Telecomando
- 15 Indicatore
- 16 Tasto non definito
- 17 Tasto definito
- 18 Tasto Panic
- 19 Coperchio vano batterie
- 20 Batteria
- 21 Vano batterie
- 22 Tasselli
- 23 Vite
- 24 Adesivi con indicazioni di pericolo
- 25 Alimentatore

5. Dati tecnici

Avvertitore EW01A

Tensione d'esercizio:	12 V --- DC
Corrente assorbita:	< 10 mA (Standby) < 20 mA (modo definito) < 500 mA (rilevazione)
Alimentazione:	per mezzo dell'alimentatore in dotazione ovvero con batterie 8x LR6 (AA) come alimentazione di emergenza (non comprese nella fornitura)
Sensore:	microonda
Ampiezza di rilevazione	max 7 m (all'aperto)
Ricevitore radio:	433,92 MHz
Prestazioni dell'altoparlante:	max. 5 W
Durata della sirena:	max. 20 secondi
Volume max:	ca. 105 dB(A) /30 cm \pm 5 dB
Fase di riscaldamento:	ca. 60 secondi
Temperatura di esercizio:	0°C fino a +40°C

Settore di applicazione:	Ambienti interni
Materiale corpo:	ABS
Misure corpo:	ca. 158 x 173 x 116 mm

Telecomando EW01R

Tensione d'esercizio:	3 V --- DC
Corrente assorbita:	max. 5 mA
Alimentazione:	1 batteria 3 V CR 2032
Frequenza di trasmissione:	433,92 MHz
Portata trasmettitore:	max 20 m (all'aperto)
Codifica:	già compreso nel funzionamento dell'avvisatore
Visualizzazione funzionamento:	LED
Temperatura di esercizio:	0°C fino a +40°C
Materiale corpo:	ABS
Misure corpo:	ca. 38 x 69 x 7 mm

Alimentatore

Alimentazione:	100-240 V \sim AC, 50/60 Hz
Assorbimento di corrente:	6 W
Uscita corrente:	12 V --- DC, max. 500 mA

6. Avvertenze di sicurezza

⚠ Pericolo! In caso di inosservanza delle seguenti indicazioni, pericolo per la vita e la salute. Pericolo!

- Usate l'unità d'allarme solamente con 12 V DC! Utilizzare una presa elettrica posta nei pressi dell'apparecchio e mantenerla facilmente accessibile. La tensione di rete deve ammontare, in base a quanto previsto dalle normative. 230 V, 50 Hz, e deve essere fornita di un fusibile a norma. Altrimenti esiste il pericolo per la vita e di ferite!
- Non lasciate incustoditi i bambini piccoli con il materiale d'imbustaggio, pezzi piccoli e batterie! Altrimenti esiste il pericolo per la vita causato da soffocamento!
- Assicuratevi che l'allarme non venga attivata nelle vicinanze immediate delle orecchie. Altrimenti esiste il pericolo di danni all'udito!
- Non danneggiate condotti di gas, corrente, acqua oppure telecomunicazione durante i lavori di foratura ed il montaggio! Altrimenti esiste il pericolo per la vita e di ferite!
- Trattate i cavi con cura! Installateli in modo che non possano essere danneggiati e che non presentino un pericolo di caduta. Altrimenti esiste il pericolo per la vita e di ferite!
- Evitate che l'apparecchio venga in contatto con umidità! Altrimenti esiste il pericolo per la vita e di ferite!
- Si assicuri che le batterie non venga messa in corto o lanciata nel fuoco. Inoltre non deve essere ricaricata o aperta. Sussiste pericolo di vita per esplosione!
- Le batterie consumate o danneggiate, in caso di contatto con la pelle, possono causare irritazioni, pertanto utilizzi guanti protettivi adatti.

⚠ Attenzione! In caso di inosservanza delle seguenti indicazioni, c'è pericolo di danneggiamento degli apparecchi in questione.

- Non collegare un apparecchio danneggiato (ad es. per danni da trasporto). In caso di danno, separare l'alimentatore dalla presa. Far riparare l'apparecchio da un esperto.
- Proteggete l'apparecchio da campi elettromagnetici oppure elettrici e proteggete l'apparecchio da sollecitazioni meccaniche e da vibrazioni!
- Utilizzi l'apparecchi esclusivamente con le batterie autorizzate.
- Utilizzare solo batterie nuove e mai batterie usate.
- Togliete sempre le batterie vecchie o usurate dall'apparecchi.
- Rimuova dall'apparecchio le batterie in caso di non utilizzo prolungato e stacchi l'adattatore di condutture dal rifornimento di condutture.

7. Messa in funzione

- Sollevare il bordo del coperchio del vano batterie [19] del telecomando [14] e toglierlo dal telecomando.
- Inserire la batteria fornita in dotazione CR 2032 [20] nel vano batterie [21], in modo che il "+" sulla batteria sia ancora visibile.
- Rimontare il coperchio del vano batterie sul telecomando.
- Come optional, è possibile inserire le batterie nell'avvisatore, in modo che esse fungano da alimentazione in caso di caduta di tensione:
 - Estrarre le tre viti [12] con un adeguato giravite.
 - Rimuovere il coperchio del vano batterie [13] dall'apparecchio di segnalazione [1].
 - Collocare nel vano batterie 8 batterie adeguate AA con i poli corretti (vedi fig. B).
 - Fissare il coperchio del vano batterie di nuovo sull'apparecchio.
- Collegare il connettore della bassa tensione dell'alimentatore [25] alla presa della tensione [11] dell'apparecchio.
- Collegare l'alimentatore ad una adeguata presa di corrente.

8. Posizionamento

Il sensore a microonde dell'apparecchio è orientato in direzione del retro dell'apparecchio (vedi fig. C, I). Esso reagisce al movimento di oggetti (persone, macchine, animali ecc.).

Il sensore è in grado di rilevare movimenti attraverso gli oggetti/le pareti di legno, plastica, cemento e pietra, laddove la portata si dimezza (vedi fig. C, II).

Esso è tuttavia capace di riconoscere i movimenti non solo attraverso oggetti in metallo, in oggetti o pareti che contengono metallo, ma anche in oggetti di elevato spessore (vedi fig. D).

- Posizionare l'avvisatore in un ambiente interno con il retro rivolto verso l'esterno, nel punto in cui il movimento deve essere rilevato, p.es. nei pressi della porta di casa/porta del balcone.
- Evitare porte metalliche, oggetti che creano disturbo ecc. nella zona del campo di rilevazione (vedi fig. D, I e II).
- Fare attenzione che nei pressi dell'avvisatore non ci siano fonti di calore, poiché potrebbero causare guasti.
- Posizionare l'avvisatore su un tavolo o su uno scaffale direttamente

sulla parete esterna (vedi fig. D, II e IV).

- L'apparecchio può anche essere appeso a parete (altezza di montaggio da ca. 0,8 m fino a 1,5 m):
 - Fare due adeguati fori con una distanza orizzontale di circa 5 cm.
Nota: Prima di fare i fori, testare il funzionamento e il campo di rilevazione nel punto previsto per il montaggio.
 - Fissare eventualmente i due tasselli forniti in dotazione [22] nei fori.
 - Fissare le due viti fornite in dotazione [23] nei tasselli, in modo che le teste delle viti sporgano dalla parete di 5 mm.
 - Fissare l'apparecchio [1] con le sospensioni [7] sulle teste delle viti.

⚠ **Non posizionamento:**

- **Attraverso le pareti di caravan**
- **Attraverso di vetro finestra**
- **Attraverso le pareti con condotti de corrente**

9. Comando

- Installare l'interruttore [9]:
 - 🐕 Modalità abbaio di cane
 - 🔔 Modalità gong oppure
 - 📢 Modalità sirena (impostazione sopra o sotto: non fa differenza)
- Girare il regolatore per la portata [3] su "MAX".
- Girare il regolatore [4] sul volume desiderato. Il LED Power [6] lampeggia (colore: v. capitolo 11), l'apparecchio è ora in standby.
- Per impostare l'apparecchio su definito, premere il tasto I/O [10] oppure [17]. Lo stato definito viene visualizzato per mezzo dei LED definito [5] e attraverso:

Modalità abbaio di cane	1 abbaio
Modalità gong	2 "Ding-Dong"
Modalità sirena	3 bip

Dopo una fase di riscaldamento di circa 60 secondi l'apparecchio è pronto a funzionare e questo viene segnalato con un bip.

Se viene rilevato un movimento, l'avvisatore reagisce a seconda della modalità impostata:

Modalità abbaio di cane:

1 rilevazione nell'arco di 5 secondi:	1 abbaio
2 rilevazioni nell'arco di 5 secondi:	3 abbaio
almeno 3 rilevazioni nell'arco di 5 secondi:	abbaio di 10 secondi

Modalità gong

in caso di rilevazione: 2 "Ding-Dong"

Modalità sirena

1 rilevazione nell'arco di 5 secondi: sirena per 3 secondi
min. 2 rilevazioni nell'arco di 5 secondi: sirena per 20 secondi

- Con il regolatore [3] è possibile regolare la portata di rilevazione dell'avvisatore. Ridurre la portata al necessario. Nell'impostazione più

potente (MAX), il sensore reagisce in maniera molto sensibile, perciò possono esserci avvisi di guasto.

- Il volume per la rilevazione può essere impostato con il regolatore [4].
- Per impostare l'apparecchio su non definito ed eventualmente interrompere la reazione dopo la rilevazione, premere una volta il tasto [10] oppure [16]. Il LED [5] si spegne.
- Per cancellare manualmente un segnale della sirena che dura da 20 secondi, premere il tasto Panic [18] sul telecomando. Esso viene cancellato indipendentemente dallo stato di definito/non definito. Se l'apparecchio si trovava in stato di definito, questo stato permane anche dopo il suono della sirena.
- Per interrompere in anticipo il suono della sirena, premere il tasto [10] oppure [16]. Se l'apparecchio si trovava in stato di definito ora si trova in non definito.
- Per spegnere l'avvisatore, ruotare l'interruttore di accensione/spegnimento [4] in senso antiorario su "OFF" (si sentirà un leggero clic). Il LED Power [6] si spegne dopo un breve ritardo.
- Per portare l'apparecchio in standby, portare l'interruttore di accensione/spegnimento [4], ruotandolo in senso orario, sul volume desiderato.

10. Ampliamento con componenti radio opzionali

I seguenti componenti opzionali possono essere applicati sull'apparecchio: Radio telecomando supplementare EW01R (max. 1 pezzo) (Cod. Art. 33557) o MA80R

fino a max 6 pezzi dei seguenti apparecchi:

Radio avvisatore di apertura MA80KM (Cod. Art. 33552)

Radio avvisatore di movimento (per all'interno) MA80P (Cod. Art. 33551)

Ogni componente radio riceve una codifica unica nello stabilimento. Questa codifica deve essere inserita nell'avvisatore come riportato di seguito:

- Inserire le batterie nei componenti radio. L'avvisatore deve essere non definito, il LED [5] non lampeggia.
- Tenere premuto il tasto LEARN [8] fino a che non si sente un bip. L'avvisatore rimane ora fino a 20 secondi in modalità learn (il LED [5] lampeggia).
- Ora muovetevi davanti al MA80P, in pratica allontanate il magnete dal contatto reed del MA80KM, in pratica premere un tasto del EW01R / MA80R. Un segnale di codificazione viene trasmesso.
- Se il codice delle componenti è stato insegnato al apparecchio con successo, questo viene confermato da due suoni lunghi.
- Se durante i 20 secondi l'assegnazione rimane senza esito, automaticamente finisce il modo d'assegnazione. Questo viene confermato da 4 suoni.
- Dovete ripetere l'assegnazione per ogni componente. Se una componente viene assegnata la seconda volta, il primo collegamento viene cancellato automaticamente.

Se gli avvisatori radio vengono spenti (la porta o la finestra vengono aperti con MA80KM / il movimento viene rilevato con MA80P), quando l'apparecchio si trova in modalità definito, l'apparecchio reagisce allora come segue:

Modalità abbaio di cane	abbaio di 10 secondi
Modalità gong	2 "Ding-Dong"
Modalità sirena	sirena per 20 secondi

11. Visualizzazione Power / sostituzione della batteria

Avvisatore

Se l'avvisatore è acceso, l'alimentazione di corrente viene visualizzata attraverso il LED Power [6]:

luce verde: alimentazione di corrente per mezzo di alimentatore, batteria per corrente di emergenza a posto

luce arancio: alimentazione di corrente per mezzo di alimentatore, nessuna batteria per alimentazione di emergenza o batteria scarsa (Eventualmente necessaria sostituzione della batteria, vedi capitolo 7, punto 4 - le batterie sono opzionali)

luce rossa: nessuna alimentazione di corrente per mezzo di alimentatore, Alimentazione con batterie scarsa (Necessaria sostituzione della batteria, vedi capitolo 7, punto 4)

la luce non si accende: nessuna alimentazione di corrente per mezzo di alimentatore, alimentazione per mezzo di batterie di emergenza oppure nessuna alimentazione in caso di batterie vuote

Telecomando

Se lampeggia l'avviso [15] scarso nell'attivazione dei tasti sul telecomando e/o la portata radio si riduce, allora è necessario sostituire la batteria (batteria 3 V CR 2032 vedi capitolo 7, punti 1-3).

12. Manutenzione e Pulizia

- Controllate periodicamente la sicurezza tecnica e la funzione dell'apparecchio.
- Togliete la spina prima di pulire l'apparecchio.
- Pulite l'apparecchio solamente con un panno asciutto o leggermente umido. Non immergete gli apparecchi nell'acqua.
- Non usate detergenti per la pulizia.

13. Dichiarazione di conformità



Con la presente, la ditta Indexa GmbH dichiara che il apparecchio EW01 è conforme ai requisiti ed alle norme derivanti della Direttiva 1999/5/CE. La conformità è stata dimostrata.

La dichiarazione di conformità completa si trova su: www.pentatech.de.

14. Smaltimento



Non gettare i materiali di imballo e le batterie consumate o gli apparecchi obsoleti tra i rifiuti domestici, ma riciclarli. Chiedere al Comune le informazioni sul centro di raccolta o di riciclaggio a cui rivolgersi.

15. Garanzia

Oltre alla garanzia di legge, per questo apparecchio il produttore offre all'acquirente, alle condizioni riportate di seguito, una **GARANZIA DI 2 ANNI** dalla data d'acquisto (comprovata dalla ricevuta d'acquisto). Tale termine di garanzia vale solo per il primo acquirente e non è cedibile. Tale garanzia vale solo per l'utilizzo in condizioni abitative normali all'interno di abitazioni private. I diritti sanciti dalla legge non vengono limitati da tale garanzia.

La garanzia è valida solo per difetti di materiale e costruzione ed è limitata alla sostituzione o riparazione degli apparecchi difettosi. La prestazione di garanzia è limitata in ogni caso al normale prezzo commerciale dell'apparecchio. La garanzia non vale per le parti soggette a usura, le batterie né le batterie ricaricabili.

Tale garanzia vale solo qualora vengano rispettate le istruzioni per l'uso e la manutenzione. Sono esclusi dalla garanzia i danni riconducibili ad abusi, utilizzo inappropriato, agenti esterni, polvere, sporcizia, acqua o, in generale, a condizioni ambientali anomale così come i danni causati da sovratensioni, batterie ricaricabili, batterie o da un'alimentazione di corrente non idonea.

Qualora vengano effettuate riparazioni o interventi da parte di persone non autorizzate o qualora l'apparecchio venga dotato di o utilizzato con parti aggiuntive o accessorie non adatte all'apparecchio, la garanzia decade.

Durante il periodo di garanzia informarsi sulle modalità di spedizione di ritorno presso la ditta responsabile della vendita. Le spedizioni di ritorno devono essere ben imballate e devono avvenire franco destinazione. Non si accettano spedizioni non autorizzate o non affrancate. Le riparazioni possono essere eseguite solo quando è inclusa una descrizione dettagliata del difetto. Inoltre vanno rispediti solo sistemi completi. Scaduto il periodo di garanzia, le riparazioni sono a pagamento e non sempre possibili. Le prestazioni di garanzia non implicano né un prolungamento del periodo di garanzia né danno origine a un nuovo periodo di garanzia. Il periodo di garanzia per le parti di ricambio montate termina con il periodo di garanzia generale dell'apparecchio.

Se la legge non prevede un'assunzione di responsabilità cogente, sono escluse ulteriori rivendicazioni, in particolare in relazione a danni subiti da cose o persone durante l'utilizzo o per il mancato funzionamento o il malfunzionamento dell'apparecchio.

Indexa GmbH, Paul-Böhringer-Str. 3, 74229 Oedheim, Germania
www.pentatech.de

16. Risoluzione problemi

Errore	Causa	Risoluzione
L'avvisatore non rileva il movimento	Portata del sensore impostata troppo bassa	Impostare il regolatore [3] più alto
	L'avvisatore è rivolto nella direzione sbagliata	Il retro dell'apparecchio deve essere rivolto in direzione del campo di rilevazione
	Pareti spesse, vetri o oggetti metallici bloccano il sensore	Variare la posizione
L'avvisatore non reagisce al telecomando	Nessun collegamento radio	Ridurre la distanza tra avvertitore e telecomando
	Codifica persa	Collegare il telecomando di nuovo all'apparecchio avvisatore (vedi capitolo 10)
La portata radio dell' telecomando è molto ridotta	Batteria del telecomando scarsa	Sostituire la batteria (vedi capitolo 7, punti 1 - 3)
Spegnimento indesiderato per mezzo di movimento che non dovrebbe essere rilevato	Animali o auto di passaggio attivano l'avvisatore	Ridurre la portata sul regolatore [3]
		Modificare il posizionamento degli apparecchi
Spegnimento senza apparente movimento	Fonti di calore o animali attivano l'avvisatore	Rimuovere la fonte di calore oppure variare la posizione
	condotti de corrente nel muro	Variare la posizione
	L'apparecchio funziona con batterie di emergenza scarse (il LED Power [6] lampeggia di	Sostituire le batterie per la corrente di emergenza (vedi capitolo 7, punto 4)