

- Ⓓ **Bedienungsanleitung**  
Trennständer für Winkelschleifer
- ⒼⒷ **Operating Instructions**  
Cutting Stand for Angle Grinder
- Ⓕ **Mode d'emploi**  
Tronçonneuse à colonne pour meuleuse d'angle
- ⒼⒶ **Gebruiksaanwijzing**  
Snijstandaard voor haakse slijper
- Ⓘ **Istruzioni d'uso**  
Supporto per smerigliatrice angolare
- ⒹⓀ **Betjeningsvejledning**
- Ⓒ **Støttelede til vinkelsliber**
- ⒶⓁ **Instrukcja obsługi**  
Stojak do szlifierki kątownej
- Ⓕ **Használati utasítás**  
Elvlasztó állvány a sarokkösörűhöz
- ⒻⓇ **Upute za uporabu**
- ⒸⓇ **Stalak za kutnu brusilicu**
- ⒸⓇ **Руководство по эксплуатации**  
Раздльная опора для угловой  
шлифовальной машинки

**Einhell**<sup>®</sup>

1



Art.-Nr.: 44.310.50

I.-Nr.: 01026

**TS 230**



- Ⓓ Vor Inbetriebnahme Bedienungsanleitung und Sicherheitshinweise lesen und beachten
- Ⓔ Read and follow the operating instructions and safety information before using for the first time.
- Ⓕ Avant la mise en service, lisez le mode d'emploi et les consignes de sécurité et respectez-les.
- Ⓗ Vóór ingebruikneming de handleiding en de veiligheidsvoorschriften lezen en in acht nemen!
- Ⓘ Prima della messa in esercizio leggete e osservate le istruzioni per l'uso e le avvertenze di sicurezza.
- ⒹⒽⒼ Betjeningsvejledningen og sikkerhedsanvisningerne skal læses, inden maskinen tages i brug. Alle anvisninger skal følges.
- Ⓔ Przed uruchomieniem należy przeczytać instrukcję obsługi i wskazówki dotyczące bezpieczeństwa oraz stosować się do nich.
- Ⓗ Üzembehelyezés előtt elolvasni és figyelembe venni a használati utasítást és a biztonsági utasításokat.
- ⒹⒽⒼ Prije puštanja u rad pročitajte i pridržavajte se ovih uputa za uporabu i sigurnosnih napomena.
- Ⓔ Перед первым использованием прочтите руководство по эксплуатации и следуйте содержащимся в нем указаниям.



Gehörschutz tragen!  
Wear ear muffs!  
Porter une protection de l'ouïe !  
Gehoorbeschermer dragen  
Portare cuffie antirumore!  
Bær høreværn  
Nosić słuchawki ochronne!  
Hordjon zajcsökkentő hangvédőt!  
Nosite zaštitnik za uši.  
Обязательно используйте защиту органов  
слуха!



Augenschutz tragen!  
Wear goggles!  
Portez une protection des yeux !  
Oogbeschermer dragen !  
Bær øjenværn  
Portare occhiali protettivi!  
Nosić okulary ochronne!  
Hordjon szemvédőt!  
Nosite zaštitne naočale.  
Используйте защитные очки!



Bei Staubentwicklung Atemschutz tragen!  
Wear a breathing mask!  
En cas de dégagement de poussière  
Bij het vrijkomen van stof  
Bær åndedrætsværn ved støvdannelse  
In caso di sviluppo di polvere  
Przy pracach wytwarzających pył  
Porképzésnél hordjon egy porvédőálcot  
U slučaju stvaranja prašine nosite masku za disanje!  
При образовании пыли используйте респиратор!



Gebrauchsanweisung beachten!  
Follow the operating instructions  
Veuillez respecter les indications du mode d'emploi  
Gebruiksaanwijzing in acht nemen  
Osservate le istruzioni per l'uso  
Bemærk anvisningerne i betjeningsvejledningen  
Przestęgać instrukcji obsługi  
Vegye figyelembe a használati utasítást.  
Uvažite naputak za uporabu  
Следуйте указаниям инструкции по эксплуатации

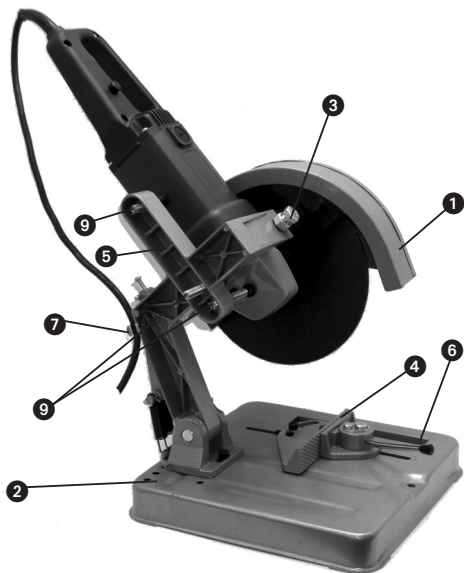
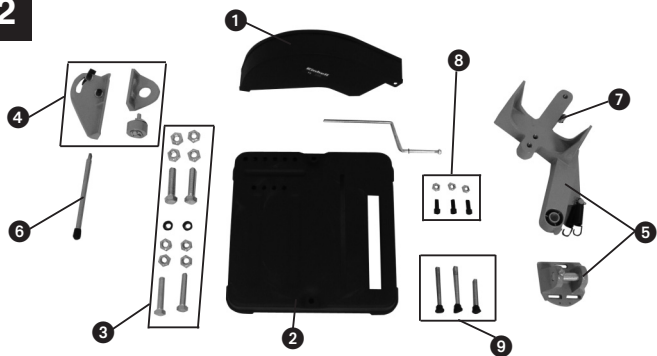

Schutzhandschuhe tragen  
Wear safety gloves  
Portez des gants de protection  
Beschermede handschoenen dragen  
Portare guanti protettivi  
Brug beskytteshandsker  
Nosite zaštitne rukavice  
Védőkesztyűket hordani  
Nosić rękawice ochronne  
Носит защитны прчатки!

**1****2**

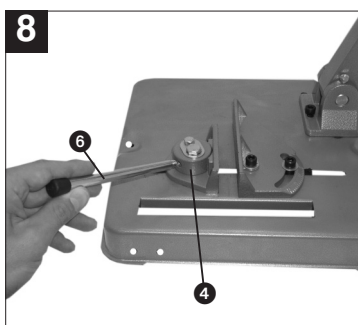
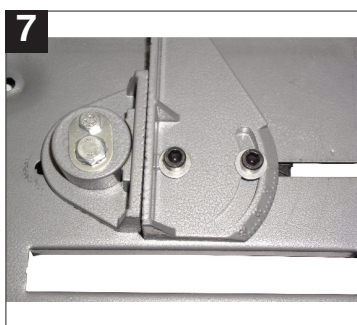
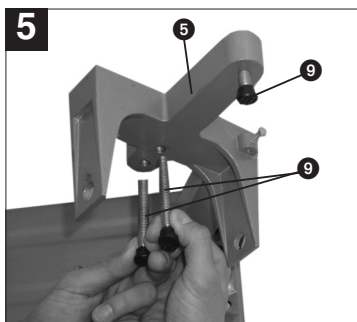
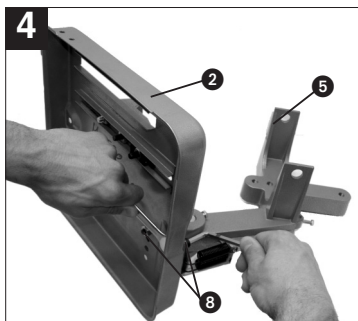
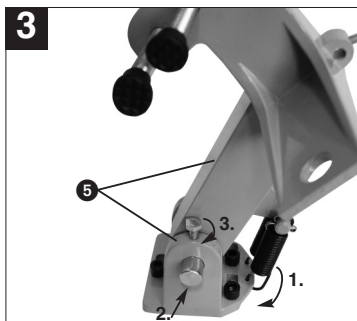

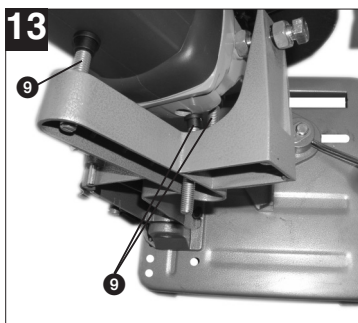
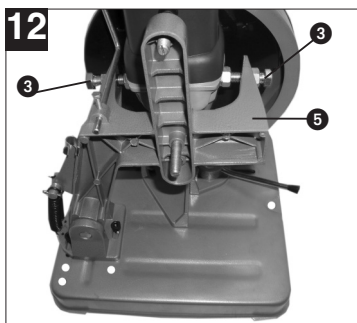
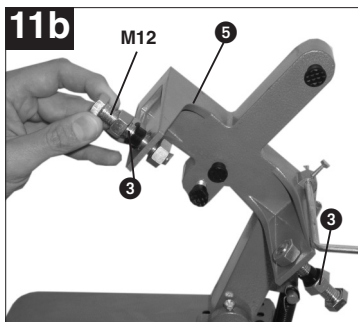
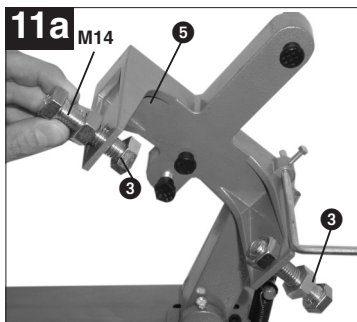
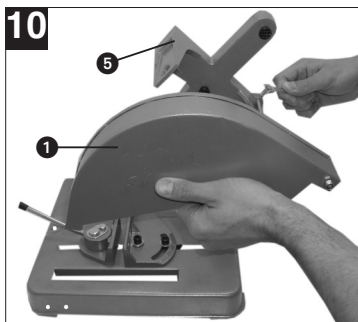
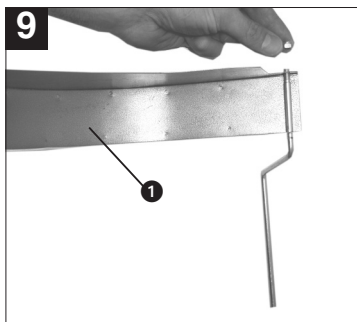

## **⚠ Achtung!**

Beim Benutzen von Geräten müssen einige Sicherheitsvorkehrungen eingehalten werden, um Verletzungen und Schäden zu verhindern. Lesen Sie diese Bedienungsanleitung deshalb sorgfältig durch. Bewahren Sie diese gut auf, damit Ihnen die Informationen jederzeit zur Verfügung stehen. Falls Sie das Gerät an andere Personen übergeben sollten, händigen Sie diese Bedienungsanleitung bitte mit aus.

Wir übernehmen keine Haftung für Unfälle oder Schäden, die durch Nichtbeachten dieser Anleitung und den Sicherheitshinweisen entstehen.

## **1. Gerätebeschreibung (Abb. 1)**

1. Funkenschutz
2. Bodenplatte
3. Befestigungsmaterial für Winkelschleifer
4. Werkstückspannvorrichtung
5. Schwenkarm
6. Spannhebel
7. Kabelhalter
8. Befestigungsmaterial für den Schwenkarm
9. Justierschrauben für Winkelschleifer

**Achtung:** Winkelschleifer nicht im Lieferumfang!

## **2. Sicherheitshinweise**

**Achtung! Beim Gebrauch von Elektrowerkzeugen für unsere Zusatzgeräte sind zum Schutz gegen elektrischen Schlag, Verletzungsgefahr und anderen Störungen, folgende Sicherheitsmaßnahmen zu beachten. Lesen und beachten Sie diese Hinweise, bevor Sie das Gerät benutzen und bewahren Sie dieses Handbuch gut auf.**

1. Zu Ihrer Sicherheit beachten Sie die Sicherheitshinweise für den Trennständer, das Elektrowerkzeug- und Trennscheibenherstellers bezüglich des Schnittes.
2. Der Trennständer muss immer sicher, waagrecht und fest auf der Werkbank befestigt werden.
3. Der Arbeitsplatz soll sauber und gut beleuchtet sein.
4. Vermeiden Sie abnormale Körperhaltungen. Sorgen Sie für sicheren Stand und halten Sie jederzeit das Gleichgewicht.
5. Betreiben Sie die Maschine nie im Bereich mit leicht entflammaren Materialien, Gasen oder Flüssigkeiten.
6. Tragen Sie eine Sicherheitsschutzbrille, Gesichtsschutz, Atemschutz, Körperschürze, Sicherheitshandschuhe, lange, eng anliegende Ärmel und Handschuhe.
7. Halten Sie Kinder fern. Lassen Sie andere Personen und Kinder das Werkzeug nicht berühren. Halten Sie sie vom Arbeitsbereich fern.
8. Arbeiten Sie nie ohne Schleifschleibenschutz und normgemäßen Funkschutz.
9. Lassen Sie Schutzvorrichtungen grundsätzlich an ihrem Platz und stellen Sie sicher, dass sie einwandfrei arbeiten.
10. Prüfen Sie immer die Trennscheibe auf eventuelle Risse oder Beschädigungen. Ersetzen Sie sofort eine gerissene oder beschädigte Trennscheibe.
11. Stellen Sie vor Inbetriebnahme sicher, dass die Trennscheibe das Werkzeug nicht berührt.
12. Überprüfen sie regelmäßig, dass alle Schrauben, Muttern und Bolzen fest genug montiert sind.
13. Vergewissern Sie sich, dass sich das Netzkabel in sicherer Entfernung von der Trennscheibe und der Arbeitszone befindet.
14. Verwenden Sie den Trennständer nicht mit Elektrowerkzeugen mit hoher Leistung, die nicht für das Zusatzgerät selbst geeignet sind.
15. Benutzen Sie nur Trennscheiben für Metall.
16. Stellen Sie sicher, dass sich die Trennscheibe senkrecht zur Bodenplatte bewegt.
17. Sichern Sie das Werkstück sorgfältig. Es muss gerade und fest eingespannt werden, um eine mögliche Bewegung und Verkanten zu Ende des Schnittes zu vermeiden.
18. Versuchen Sie nicht Werkstücke zu Schneiden, die offensichtlich für den Trennständer zu groß sind.
19. Stellen Sie sicher, dass die Trennscheibe komplett zu Stillstand gekommen ist, bevor Sie das Werkstück entfernen, ein neues einspannen oder den Winkel verstellen.
20. Greifen Sie niemals hinter oder neben die Trennscheibe.
21. Lassen Sie laufende Werkzeuge nicht unbeaufsichtigt. Wenn Sie sich von Ihrer Maschine entfernen, schalten Sie das Gerät aus.
22. Ziehen Sie immer den Netzstecker bei Nichtgebrauch, vor Wartung und beim Werkzeugwechsel.
23. Vermeiden Sie unbeabsichtigten Anlauf. Vergewissern Sie sich, dass der Schalter beim Einstecken in die Steckdose ausgeschaltet ist.
24. Verwenden sie nie Kreissägeblätter oder

keramische Scheiben

25. Vergewissern Sie sich vor dem Gebrauch, dass das Gerät vorschriftsmäßig und sicher in der Halterung befestigt ist.
26. Verwenden Sie nie die Hände oder sonstige Gegenstände, um die Scheibe anzuhalten.
27. Überlasten Sie Ihr Werkzeug nicht, lassen Sie die Scheibe ohne Druck arbeiten.
28. Überprüfen Sie, ob alle Teile montiert sind. Lesen Sie hierzu die Anweisungen, vor allem die Sicherheitshinweise. Verwenden Sie die Maschine nicht, wenn Sie nicht komplett montiert ist.
29. Verwenden Sie Zubehör und Elektrowerkzeug nicht für Zwecke oder arbeiten, wofür sie nicht bestimmt sind.
30. Überprüfen Sie, dass das Zubehör nicht beschädigt wird. Überprüfen Sie auch, ob die Funktion der beweglichen Teile, der Spann- und Schutzvorrichtungen in Ordnung sind.
31. Seien Sie aufmerksam. Achten Sie darauf, was sie tun. Gehen Sie mit Vernunft an die Arbeit. Benutzen Sie das Werkzeug nicht, wenn Sie unkonzentriert sind.
32. Der Trennständer ist bestimmt zum Schneiden von Eisenmetallen. Versuchen Sie nicht Holz, Mauersteine oder andere nicht geeignete Materialien zu schneiden.
33. Nachdem eine neue Trennscheibe montiert worden ist, stellen Sie sich nicht in der Schneidrichtung der Scheibe. Lassen Sie die Maschine etwa eine Minute laufen, bevor Sie anfangen zu trennen. Wenn die Scheibe einen nicht sichtbaren Bruch oder Fehler aufweist, würde die Scheibe in weniger als einer Minute bersten.
34. Bewahren Sie Ihre Werkzeuge sicher auf. Unbenutzte Geräte sollten an einem trockenen, verschlossenen Ort und außer Reichweite von Kindern aufbewahrt werden.
35. Tragen Sie geeignete Arbeitskleidung. tragen Sie keine weite Kleidung oder Schmuck, sie könnten von beweglichen Teilen erfasst werden. Rutschfestes Schuhwerk ist empfehlenswert. Tragen Sie bei langen Haaren ein Haarnetz.
36. Lassen Sie keine Werkzeugschlüssel stecken. Überprüfen Sie vor dem Einschalten, dass die Schlüssel und Einstellwerkzeuge entfernt sind.

### 3. Bestimmungsgemäße Verwendung

Der Trennständer ist in Verbindung mit einem Winkelschleifer (Trennscheiben-Durchmesser 230

mm) zum Trennen von Metall bestimmt.

Bitte beachten Sie, dass unsere Geräte bestimmungsgemäß nicht für den gewerblichen, handwerklichen oder industriellen Einsatz konstruiert wurden. Wir übernehmen keine Gewährleistung, wenn das Gerät in Gewerbe-, Handwerks- oder Industriebetrieben sowie bei gleichzusetzenden Tätigkeiten eingesetzt wird.

### 4. Montage

Siehe Abb. 2 bis Abb. 13

### 5. Inbetriebnahme

Nach dem Einschalten der Maschine ist die Trennscheibe langsam abzusenken bis es mit dem Werkstück zur Berührung kommt. Dann ist der Schnitt gleichmäßig durchzuführen. Verhindern Sie, dass die Trennscheibe springt oder rattert, da sie sich hierdurch vorzeitig abnutzt, was einen schlechten Schnitt oder eine gebrochene Trennscheibe zur Folge haben kann.

### 6. Technische Daten

Für Winkelschleifer 230 mm

Gewicht: 3,4 kg

### 7. Wartung

- Halten Sie den Trennständer immer sauber.
- Benutzen Sie zur Reinigung des Kunststoffes keine ätzenden Mittel.

### 8. Ersatzteilbestellung

Bei der Ersatzteilbestellung sollten folgende Angaben gemacht werden:

- Typ des Gerätes
  - Artikelnummer des Gerätes
  - Ident- Nummer des Gerätes
  - Ersatzteil- Nummer des erforderlichen Ersatzteils
- Aktuelle Preise und Infos finden Sie unter [www.isc-gmbh.info](http://www.isc-gmbh.info)

### 9. Entsorgung und Wiederverwertung

Das Gerät befindet sich in einer Verpackung um Transportschäden zu verhindern. Diese Verpackung ist Rohstoff und ist somit wieder verwendbar oder kann dem Rohstoffkreislauf zurückgeführt werden. Das Gerät und dessen Zubehör bestehen aus verschiedenen Materialien, wie z.B. Metall und Kunststoff. Führen Sie defekte Bauteile der Sondermüllentsorgung zu. Fragen Sie im Fachgeschäft oder in der Gemeindeverwaltung nach!



## **⚠ Important!**

When using equipment, a few safety precautions must be observed to avoid injuries and damage. Please read the complete operating manual with due care. Keep this manual in a safe place, so that the information is available at all times. If you give the equipment to any other person, give them these operating instructions as well.

We accept no liability for damage or accidents which arise due to non-observance of these instructions and the safety information.

### **1. Layout (Fig. 1)**

1. Spark protection
2. Base plate
3. Fastening material for angle grinder
4. Clamping device for workpiece
5. Swing arm
6. Clamping lever
7. Cable holder
8. Fastening material for swing arm
9. Adjusting screws for angle grinder

**Important:** There is no angle grinder supplied with the cutting stand!

### **2. Safety information**

**Important!** The following basic safety actions must be taken when using accessory devices with our electric tools in order to protect the user from electric shocks, risk of injury and other trouble. Read and follow these instructions before using the device and keep this manual in a safe place.

1. For your own safety, read and observe this safety information for the cutting stand as well as the safety instructions issued by the manufacturers of the electric tool and cutting-off wheel with regard to cutting.
2. The cutting stand must always be securely fastened to a workbench in a horizontal position.
3. Keep your workplace clean and well illuminated.
4. Avoid abnormal working postures. Make sure you stand squarely and keep your balance at all times.
5. Never use the machine in the vicinity of combustible materials, liquids or gases.
6. Wear safety goggles, a visor, a breathing mask, an apron, safety shoes, long tight sleeves and gloves.
7. Keep children away. Do not allow other persons, particularly children, to touch the tool. Keep them out of your work area.
8. Never work without a guard over the cutting-off wheel or without standard spark protection.
9. Always leave the safety devices in position and make sure that they are in good working order.
10. Always check the cutting-off wheel for cracks or signs of damage. Replace cracked or damaged cutting-off wheels immediately.
11. Before operation, make sure that the cutting-off wheel does not touch the machine.
12. Check in regular intervals that all screws, nuts and bolts are fastened securely enough.
13. Make sure that the power cable is a safe distance from the cutting-off wheel and the working area.
14. Do not use the cutting stand with high-performance electric tools that are not suitable for the accessory device.
15. Use only cutting-off wheels for metal.
16. Make sure that the cutting-off wheel moves vertically to the base plate.
17. Secure the workpiece carefully. It has to be securely clamped in a straight position in order to prevent it from moving and skewing while the cut is being made.
18. Do not try to cut workpieces which are obviously too big for the cutting stand.
19. Make sure that the cutting-off wheel stops completely before you remove the workpiece, clamp in a new workpiece, or adjust the angle.
20. Never reach behind or near the cutting-off wheel.
21. Never leave an electric tool unattended when it is running. Always switch off your electric tool before leaving it.
22. Always pull out the power plug when not in use, before carrying out any maintenance work and before changing the tool.
23. Avoid unintentional starting. Make sure that the switch is OFF when inserting the plug in the socket-outlet.
24. Never use circular saw blade or ceramic wheels.
25. Before using, make sure that the device is securely fastened in accordance with the instructions.
26. Never use your hands or any other objects to stop the wheel.
27. Do not overload your tool; allow the wheel to work without applying any pressure.
28. Check to see if all parts are mounted. In this

connection, please read the instructions and particularly the safety information. Only use a fully mounted machine.

29. Use the accessory parts and electric tools for their intended purpose only.
30. Check to see if the accessory parts are not damaged. Also make sure the moving parts of the clamping device and safety guard are working correctly.
31. Be alert at all times. Concentrate on what you are doing. Use common sense. Never use the electric tool when you are distracted.
32. The cutting stand is designed for cutting ferrous metals. Do not try to cut wood, brick or other unsuitable materials.
33. Do not stand in the cutting direction after a new cutting-off wheel has been fitted. Allow the machine to run for approximately one minute before you begin with the cutting. If the cutting-off wheel has an invisible fracture or defect, it will burst in less than one minute.
34. Keep your electric tools in a safe place. When equipment is not being used it should be kept in a dry, closed place out of children's reach.
35. Wear suitable work clothes. Do not wear loose clothing or jewelry as they may get caught in moving parts. Non-slip shoes are recommended. Wear a hair net if you have long hair.
36. Always remove keys and wrenches after use. Before switching on, make sure that all keys and wrenches have been removed from the tool.

### 3. Proper use

The cutting stand is designed for the cutting of metal using an angle grinder (with a cutting wheel diameter of 230 mm). Please note that our equipment has not been designed for use in commercial, trade or industrial applications. Our warranty will be voided if the machine is used in commercial, trade or industrial businesses or for equivalent purposes.

### 4. Assembly

See Fig. 2 to 13

### 5. Starting up

After you have switched on, lower the cutting-off wheel slowly until it comes into contact with the workpiece. Then carry out a smooth cut. Avoid causing the cutting-off wheel to jump or chatter. This will only lead to premature wear and result in poor

cuts or a broken cutting-off wheel.

### 6. Technical data

Applies for 230 mm angle grinder

Weight: 3,4 kg

### 7. Maintenance

- Always keep the cutting stand clean.
- Never use caustic agents to clean plastic parts.

### 8. Ordering replacement parts

Please quote the following data when ordering replacement parts:

- Type of machine
- Article number of the machine
- Identification number of the machine
- Replacement part number of the part required

For our latest prices and information please go to [www.isc-gmbh.info](http://www.isc-gmbh.info)

### 9. Disposal and recycling

The unit is supplied in packaging to prevent its being damaged in transit. This packaging is raw material and can therefore be reused or can be returned to the raw material system.

The unit and its accessories are made of various types of material, such as metal and plastic. Defective components must be disposed of as special waste. Ask your dealer or your local council.

## ⚠ Attention !

Lors de l'utilisation d'appareils, il faut respecter certaines mesures de sécurité afin d'éviter des blessures et dommages. Veuillez donc lire attentivement ce mode d'emploi. Conservez-le bien de façon à pouvoir disposer à tout moment de ces informations. Si l'appareil doit être remis à d'autres personnes, remettez-leur aussi ce mode d'emploi. Nous déclinons toute responsabilité pour les accidents et dommages dus au non-respect de ce mode d'emploi et des consignes de sécurité.

## 1. Description de l'appareil (fig. 1)

1. Pare-étincelles
2. Plaque de sol
3. Matériel de fixation pour meuleuse d'angle
4. Dispositif de serrage de la pièce à usiner
5. Bras orientable
6. levier de serrage
7. Support de câble
8. matériel de fixation pour bras pivotant
9. Vis d'ajustage pour meuleuse d'angle

**Attention:** La meuleuse d'angle ne fait pas partie des pièces livrées !

## 2. Consignes de sécurité

**Attention ! Lorsque vous employez des outils électriques pour nos accessoires, vous devez respecter les consignes de sécurité suivantes pour vous protéger de toute décharge électrique, de tout risque de blessure et d'autres dérangements. Lisez et respectez ces consignes avant d'utiliser l'appareil et conservez bien ce manuel.**

1. Pour votre sécurité, respectez les consignes de sécurité de la tronçonneuse à colonne ainsi que celles données par le producteur des outils électriques et de la meule tronçonneuse.
2. La tronçonneuse à colonne doit toujours être fixée de façon sûre, à l'horizontale et fixement sur un établi.
3. Le poste de travail doit être propre et bien éclairé.
4. Évitez de vous tenir de façon anormale. Veillez à vous tenir de façon sûre, et gardez à tout moment l'équilibre.
5. N'exploitez jamais la machine à proximité de matériaux, gaz ou liquides inflammables.
6. Portez des lunettes de protection, une protection du visage, une protection de la respiration, des tabliers, des manches longues et serrées et des gants.
7. Tenez les enfants à l'écart. Empêchez les autres

personnes et les enfants de toucher à l'outil. Tenez-les à l'écart de votre zone de travail.

8. Ne travaillez jamais sans protection de meule ni sans pare-étincelles conforme aux normes.
9. Gardez toujours les dispositifs de protection à leur emplacement et assurez-vous qu'ils fonctionnent de façon irréprochable.
10. Vérifiez toujours si la meule tronçonneuse n'est pas fissurée ou endommagée. Remplacez immédiatement les meules fissurées ou endommagées.
11. Assurez-vous, avant la mise en service, que la meule tronçonneuse ne touche pas l'outil.
12. Contrôlez régulièrement que toutes les vis, tous les écrous et goujons sont bien montés de façon suffisamment stable.
13. Assurez-vous que le câble secteur se trouve bien à une distance suffisamment sûre de la meule tronçonneuse et de la zone de travail.
14. N'utilisez pas la tronçonneuse à colonne avec des outils électriques de grande puissance ne convenant pas à l'accessoire.
15. Utilisez uniquement des meules tronçonneuses pour métal.
16. Assurez-vous que la meule tronçonneuse se déplace perpendiculairement à la plaque de sol.
17. Assurez minutieusement la pièce usinée. Elle doit être tendue droite et fixement pour éviter un mouvement éventuel et un gauchissement à l'extrémité de la coupe.
18. N'essayez pas de couper des pièces à usiner visiblement trop grandes pour la tronçonneuse à colonne.
19. Assurez-vous que la meule tronçonneuse s'est bien complètement arrêtée avant de retirer la pièce à usiner, d'en serrer une autre ou de régler l'angle.
20. Ne mettez jamais vos mains derrière ou à côté de la meule tronçonneuse.
21. Ne laissez pas des outils en marche sans surveillance. Si vous vous éloignez de votre de machine, mettez l'appareil hors circuit.
22. Tirez toujours la fiche de contact lorsque vous n'employez pas l'appareil, avant sa maintenance et lorsque vous changez des outils.
23. Évitez la mise en marche involontaire. Assurez-vous que l'interrupteur est bien en position d'arrêt lorsque vous enfichez la fiche dans la prise de contact.
24. N'utilisez jamais de lames de scie circulaire ni de meules céramiques
25. Assurez-vous, avant de l'utiliser, que l'appareil est

bien fixé conformément aux règles et de façon sûre dans le support.

26. N'arrêtez jamais la meule avec la main ni avec un objet.
27. Ne surchargez pas votre outil, laissez la meule fonctionner sans pression.
28. Contrôlez si toutes les pièces sont bien montées. Lisez à ce propos les instructions, surtout les consignes de sécurité. N'utilisez jamais la machine lorsque celle-ci n'est pas complètement montée.
29. N'utilisez pas les accessoires et outils électriques à des fins pour lesquelles ils ne sont pas conçus.
30. Contrôlez si les accessoires ne sont pas endommagés. Contrôlez également si les pièces amovibles, les dispositifs tendeurs et de protection fonctionnent bien correctement.
31. Soyez attentif. Faites attention à ce que vous faites. N'utilisez pas votre appareil à la légère. N'utilisez pas l'outil si vous n'êtes pas bien concentré.
32. La tronçonneuse à colonne est conçue pour couper des métaux ferreux. N'essayez pas de couper du bois, des pierres de taille ni d'autres matériaux non appropriés.
33. Après avoir monté une nouvelle meule, ne vous placez pas dans le sens de coupe de la meule. Faites marcher la machine pendant environ une minute avant de commencer à travailler. Si la meule présente une brisure ou une erreur invisible, elle éclate en moins d'une minute.
34. Conservez vos outils en toute sécurité. Les appareils inutilisés devraient être conservés dans un endroit sec et fermé hors de portée des enfants.
35. Portez la tenue de travail appropriée. Ne portez aucun vêtement ou bijou lâche, ils pourraient être happés par des pièces en mouvement. Il est recommandé de porter des chaussures antidérapantes. Portez un filet à cheveux pour les cheveux longs.
36. Ne laissez aucune clé d'outil enfoncée. Contrôlez avant la mise en circuit que les clés et les outils de réglage sont bien retirés.

### 3. Utilisation conforme à l'affectation

Associée à une meuleuse d'angle (diamètre du disque de meuleuse 230 mm), la tronçonneuse d'établi est destinée à couper le métal. Veillez au fait que nos appareils, conformément à leur affectation, n'ont pas été construits, pour être utilisés dans un environnement professionnel, industriel ou artisanal.

Nous déclinons toute responsabilité si l'appareil est utilisé professionnellement, artisanalement ou dans des sociétés industrielles, tout comme pour toute activité équivalente.

### 4. Montage

cf. fig. 2 à fig. 13

### 5. Mise en service

Après la mise en circuit de la machine, faites baisser lentement la meule jusqu'à ce qu'elle touche la pièce à usiner. Effectuez ensuite la coupe de façon régulière. Evitez que la meule ne saute ou ne vibre, car cela la ferait s'user prématurément, ce qui entraînerait une mauvaise coupe ou une meule cassée.

### 6. Caractéristiques techniques

Pour meuleuse d'angle 230 mm

Poids : 3,4 kg

### 7. Maintenance

- Maintenez la Tronçonneuse à colonne toujours propre.
- N'utilisez pas de produit corrosif pour nettoyer les matières plastiques.

### 8. Commande de pièces de rechange

Pour les commandes de pièces de rechange, veuillez indiquer les références suivantes:

- Type de l'appareil
  - No. d'article de l'appareil
  - No. d'identification de l'appareil
  - No. de pièce de rechange de la pièce requise
- Vous trouverez les prix et informations actuelles à l'adresse [www.isc-gmbh.info](http://www.isc-gmbh.info)

### 9. Mise au rebut et recyclage

L'appareil se trouve dans un emballage permettant d'éviter les dommages dus au transport. Cet emballage est une matière première et peut donc être réutilisé ultérieurement ou être réintroduit dans le circuit des matières premières.

L'appareil et ses accessoires sont en matériaux divers, comme par ex. des métaux et matières plastiques. Éliminez les composants défectueux dans les systèmes d'élimination des déchets spéciaux. Renseignez-vous dans un commerce spécialisé ou auprès de l'administration de votre commune !

## ⚠ Let op!

Bij het gebruik van materieel dienen enkele veiligheidsmaatregelen te worden nageleefd om lichamelijk gevaar en schade te voorkomen. Lees daarom deze handleiding zorgvuldig door. Bewaar deze goed zodat u de informatie op elk moment kunt terugvinden. Mocht u dit toestel aan andere personen doorgeven, gelieve dan deze handleiding mee te geven.

Wij zijn niet aansprakelijk voor ongevallen of schade die te wijten zijn aan niet-naleving van deze handleiding en van de veiligheidsinstructies.

## 1. Beschrijving van het toestel (fig. 1)

1. Beveiliging tegen vonken
2. Onderplaat
3. Bevestigingsmateriaal voor haakse slijper
4. Werkstukopspaninrichting
5. Zwenkarm
6. Spanhefboom
7. Kabelhouder
8. Bevestigingsmateriaal voor de zwenkarm
9. Afstelschroef voor haakse slijper

**Let op:** Haakse slijper niet bij de levering begrepen!

## 2. Veiligheidsinstructies

**Let op! Bij gebruik van elektrische gereedschappen voor onze bijkomende toestellen dienen de volgende veiligheidsvoorschriften te worden opgevolgd ter bescherming tegen elektrische schok, blessurerisico en andere storingen. Lees deze instructies en hou er rekening mee voordat u het toestel gebruikt en bewaar deze handleiding goed.**

1. Voor uw veiligheid dient u de veiligheidsinstructies voor de snijstandaard, het elektrische gereedschap en van de fabrikant van de snijschijven betreffende de snede in acht te nemen.
2. De snijstandaard dient steeds veilig, horizontaal en vast op de werkbank te worden bevestigd.
3. De werkvloer moet schoon en goed verlicht zijn.
4. Vermijdt abnormale lichaamshoudingen. Zorg voor een veilige stand en bewaar steeds uw evenwicht.
5. Gebruik de machine nooit in de buurt van licht brandbare materialen, gassen of vloeistoffen.
6. Draag een veiligheidsbril, gelaatsscherm,

ademhalingsbescherming, schort, veiligheidsschoenen, lange nauwsluitende mouwen en handschoenen.

7. Hou kinderen weg. Laat geen andere personen en kinderen het gereedschap raken. Hou ze weg van het werkgebied.
8. Werk nooit zonder kap van de snijschijf en zonder beveiligen tegen vonken conform de normen.
9. Laat principieel veiligheidsinrichtingen op hun plaats en controleer of ze goed werken.
10. Controleer de snijschijf altijd op eventuele barstjes of beschadigingen. Vervang onmiddellijk een snijschijf die gebarsten of beschadigd is.
11. Controleer of de snijschijf niet het gereedschap raakt voordat u de haakse slijper in bedrijf stelt.
12. Controleer regelmatig of alle schroeven, moeren en bouten goed vast zitten.
13. Vergewis u er zich van dat de netkabel zich op een veilige afstand van de snijschijf en het werkgebied bevindt.
14. Gebruik de snijstandaard niet samen met elektrische gereedschappen van hoog vermogen die niet geschikt zijn voor het bijkomende toestel zelf.
15. Gebruik alleen snijschijven voor metaal.
16. Vergewis u er zich van dat de snijschijf verticaal t.o.v. de onderplaat beweegt.
17. Beveilig het werkstuk zorgvuldig. Het dient recht en vast te worden ingespannen teneinde een mogelijke beweging en kantelen aan het einde van de snede te voorkomen.
18. Probeer niet werkstukken te snijden die blijkbaar te groot zijn voor de snijstandaard.
19. Vergewis u er zich van dat de snijschijf volledig tot stilstand is gekomen voordat u het werkstuk verwijderd, een nieuw werkstuk inspannt of van hoek verandert.
20. Grijp nooit achter of naast de snijschijf.
21. Laat draaiende gereedschappen niet onbeheerd. Zet het gereedschap uit als u weggaat van de machine.
22. Trek steeds de netstekker uit het stopcontact als u het toestel niet gebruikt, voordat u het toestel onderhoudt en voordat u van gereedschap verwisselt.
23. Vermijdt een onbedoelde aanloop. Vergewis u er zich van dat de schakelaar uitgeschakeld is als u de stekker het stopcontact in steekt.
24. Gebruik nooit cirkelzaagbladen of keramische schijven

25. Voor gebruik dient u te controleren of het toestel naar behoren in de houder goed en veilig bevestigd is.
26. Gebruik nooit uw handen of andere voorwerpen om de schijf te stoppen.
27. Overbelast uw gereedschap niet; laat de schijf zonder druk werken.
28. Controleer of alle componenten gemonteerd zijn: Lees hieromtrent de instructies, vooral de veiligheidsinstructies. Gebruik de machine niet als ze niet compleet gemonteerd is.
29. Gebruik accessoires en elektrisch gereedschap niet voor doeleinden of werkzaamheden waarvoor ze niet bedoeld zijn.
30. Controleer of de accessoires niet beschadigd worden. Vergewis u er zich evenwel van dat de beweeglijke onderdelen, de opspan- en veiligheidsinrichtingen behoorlijk werken.
31. Wees oplettend. Let er op wat u doet. Ga met verstand te werk. Gebruik het gereedschap niet als u er niet met uw aandacht bij bent.
32. De snijstandaard is bedoeld om er ijzermetalen mee te snijden. Probeer niet hout, metselstenen of andere niet geschikte materialen te snijden.
33. Ga niet in de snijrichting van de schijf gaan staan nadat een nieuwe snijschijf is gemonteerd. Laat de machine ongeveer een minuut draaien alvorens te beginnen snijden. Indien de schijf een niet zichtbare breuk of defect vertoont, zou de schijf binnen minder dan een minuut barsten.
34. Bewaar uw gereedschappen op een veilige plaats. Niet gebruikte toestellen dienen op een droge gesloten plaats buiten bereik van kinderen te worden bewaard.
35. Draag gepast werkkleding. Draag geen wijde kleding of sieraden, ze kunnen door bewegende delen worden gegrepen. Slipvast schoeisel is aan te bevelen. Draag bij lang haar een haarbescherming.
36. Laat geen gereedschapssleutels steken. Controleer of de sleutels en instelgereedschappen verwijderd zijn alvorens het toestel in te schakelen.

### 3. Reglementair gebruik

De snijstandaard is in combinatie met een haakse slijper (snijschijfdiameter 230 mm) bedoeld voor het doorsnijden van metaal. Wij wijzen erop dat onze gereedschappen overeenkomstig hun bestemming niet geconstrueerd zijn voor commercieel,

ambachtelijk of industrieel gebruik. Wij geven geen garantie indien het gereedschap in ambachtelijke of industriële bedrijven alsmede bij gelijk te stellen activiteiten wordt gebruikt.

### 4. Montage

Zie fig. 2 tot 13

### 5. Inbedrijfstelling

Na het aanzetten van de machine de snijschijf langzaam neerlaten tot ze in contact komt met het werkstuk. Dan de snede gelijkmatig uitvoeren. Vermijdt dat de snijschijf springt of ratelt, want dit leidt tot een vervroegde slijtage, een slechte snede of een gebroken snijschijf.

### 6. Technische gegevens

Voor haakse slijper 230 mm

Gewicht: 3,4 kg

### 7. Onderhoud

- Hou de snijstandaard altijd schoon.
- Gebruik voor het schoonmaken van de kunststof geen bijtende middelen.

### 8. Bestellen van wisselstukken

Gelieve bij het bestellen van wisselstukken volgende gegevens te vermelden:

- Type van het toestel
- Artikelnummer van het toestel
- Ident-nummer van het toestel
- Wisselstuknummer van het benodigd stuk

Actuele prijzen en info vindt u terug onder [www.isc-gmbh.info](http://www.isc-gmbh.info)

### 9. Afvalbeheer en recyclage

Het toestel bevindt zich in een verpakking om transportschade te voorkomen. Deze verpakking is een grondstof en bijgevolg herbruikbaar of kan de grondstofkringloop terug worden ingebracht. Het toestel en zijn accessoires bestaan uit diverse materialen, zoals b.v. metaal en kunststof. Ontdoet u zich van defecte onderdelen op de inzamelplaats waar u gevaarlijke afvalstoffen mag afgeven. Informeer u in uw specialzaak of bij uw gemeentebestuur!

## ⚠ **Attenzione!**

Nell'usare gli apparecchi si devono rispettare diverse avvertenze di sicurezza per evitare lesioni e danni. Quindi leggete attentamente queste istruzioni per l'uso. Conservatele bene per avere a disposizione le informazioni in qualsiasi momento. Se date l'apparecchio ad altre persone consegnate loro queste istruzioni per l'uso insieme all'apparecchio! Non ci assumiamo alcuna responsabilità per incidenti o danni causati dal mancato rispetto di queste istruzioni e delle avvertenze di sicurezza.

## 1. Descrizione dell'apparecchio (Fig. 1)

1. Parascintille
2. Piastra di base
3. Materiale di fissaggio per smerigliatrice angolare
4. Dispositivo di serraggio per il pezzo da lavorare
5. Braccio orientabile
6. Leva di bloccaggio
7. Portacavo
8. Materiale di fissaggio per il braccio orientabile
9. Viti di regolazione per smerigliatrice angolare

**Attenzione:** la smerigliatrice angolare non è compresa tra gli elementi forniti!

## 2. Avvertenze di sicurezza

**Attenzione! Nell'usare gli elettrotensili per i nostri apparecchi complementari si devono osservare le seguenti misure fondamentali di sicurezza per proteggersi da scosse elettriche, dal pericolo di lesioni e da altri pericoli. Leggete ed osservate queste avvertenze prima di usare l'utensile e conservate bene questo manuale.**

1. Per la vostra sicurezza osservate le avvertenze di sicurezza del costruttore per il supporto, l'elettrotensile ed il disco per quanto riguarda il taglio.
2. Il supporto deve sempre essere fissato in modo sicuro, fisso ed in piano orizzontale sul banco di lavoro.
3. Il posto di lavoro deve essere pulito e ben illuminato.
4. Evitate di assumere posizioni insolite. Cercate una posizione sicura e tenetevi sempre in equilibrio.
5. Non usate mai l'utensile nelle vicinanze di materiali, gas o liquidi facilmente infiammabili.
6. Portate occhiali protettivi, un dispositivo di

protezione per il viso, una maschera, un grembiule, guanti di sicurezza, maniche lunghe e attillate e guanti.

7. Tenete lontani i bambini. Non permettete ad altre persone ed ai bambini di toccare l'utensile. Teneteli lontani dalla zona di lavoro.
8. Non lavorate mai senza il coprilama ed il regolare parascintille.
9. Lasciate i dispositivi di sicurezza fondamentalmente al loro posto ed accertatevi che funzionino correttamente.
10. Controllate sempre che il disco non presenti eventuali fessure o danni. Sostituite subito il disco se presenta fessure o danni.
11. Prima della messa in esercizio accertatevi che il disco non tocchi l'utensile.
12. Controllate regolarmente che tutte le viti, i dadi ed i perni siano montati ben saldamente.
13. Accertatevi che il cavo di alimentazione si trovi a distanza sicura dal disco e dalla zona di lavoro.
14. Non usate il supporto con elettrotensili di grande potenza che non sono adatti per l'apparecchio complementare stesso.
15. Usate solo dischi per metallo.
16. Accertatevi che il disco si muova in senso verticale rispetto alla piastra di base.
17. Fissate con cura il pezzo da lavorare. Deve essere serrato diritto e saldo per evitare un eventuale movimento e l'inclinazione alla fine del taglio.
18. Non cercate di tagliare pezzi che siano chiaramente troppo grandi per il supporto.
19. Accertatevi che il disco si sia fermato completamente prima di togliere il pezzo da lavorare, di serrarne uno nuovo o di modificare l'inclinazione.
20. Non inserite mai le mani dietro o vicino al disco.
21. Non lasciate gli utensili in funzione senza sorveglianza. Se vi allontanate dall'apparecchio spegnetelo.
22. Staccate sempre la spina dalla presa di corrente se non usate l'apparecchio, prima di eseguire la manutenzione e di cambiare l'utensile.
23. Evitate che l'elettrotensile venga avviato inavvertitamente. Accertatevi che l'interruttore sia disinserito quando la spina viene inserita nella presa elettrica.
24. Non usate mai lame per seghe circolari o dischi in ceramica.
25. Prima dell'uso accertatevi che l'apparecchio sia

fissato in modo regolare e sicuro nel supporto.

26. Non usate mai le mani od altri oggetti per fermare il disco.

27. Non sottoponete l'utensile ad un carico eccessivo, fate funzionare il disco senza sforzo.

28. Controllate che tutti i pezzi siano montati.

Leggete a questo scopo le istruzioni, soprattutto quelle di sicurezza. Non usate l'apparecchio se non è completamente montato.

29. Non usate gli accessori l'elettrotensile per operazioni e lavori per i quali non sono destinati.

30. Controllate che gli accessori non vengano danneggiati. Controllate anche che il funzionamento delle parti mobili e del dispositivo di serraggio e di protezione sia in ordine.

31. Siate sempre attenti. Fate attenzione a quello che fate. Apprestatevi a lavorare con prudenza. Non usate l'utensile se non riuscite a concentrarvi.

32. Il supporto è destinato a tagliare metalli ferrosi. Non provate a tagliare legno, mattoni o altri materiali non adatti.

33. Dopo aver montato un nuovo disco non mettetevi nella direzione di taglio del disco. Lasciate funzionare l'apparecchio per circa un minuto prima di iniziare a tagliare. Se il disco presenta una rottura o un difetto non visibile, si spaccherebbe in meno di un minuto.

34. Tenete gli utensili in luogo sicuro. Gli apparecchi inutilizzati devono essere conservati in un luogo chiuso e asciutto, al di fuori della portata dei bambini.

35. Portate indumenti di lavoro adatti. Non portate abiti ampi o gioielli, potrebbero rimanere impigliati nelle parti mobili. Si consigliano delle calzature antidrucciolo. Se avete i capelli lunghi, raccoglieteli in una retina.

36. Non lasciate inserire le chiavi per gli utensili. Prima di accendere l'elettrotensile controllate che le chiavi e gli utensili di regolazione siano stati tolti.

### 3. Utilizzo proprio

Il supporto serve per il taglio di metalli in combinazione con una smerigliatrice angolare (diametro dei dischi 230 mm). Tenete presente che i nostri apparecchi non sono stati costruiti per l'impiego professionale, artigianale o industriale. Non ci assumiamo alcuna garanzia quando l'apparecchio viene usato in imprese commerciali, artigianali o industriali, o in attività equivalenti.

### 4. Montaggio

Vedi da Fig. 2 a Fig. 13

### 5. Messa in esercizio

Dopo la messa in esercizio dell'elettrotensile si deve abbassare lentamente il disco fino a quando tocca il pezzo da lavorare. Poi si deve eseguire il taglio in modo uniforme. Evitate che il disco faccia dei sobbalzi o degli scatti perché in tal modo si consuma più velocemente, con la possibile conseguenza di un taglio mal eseguito o un disco rotto.

### 6. Caratteristiche tecniche

Per smerigliatrici angolari 230 mm

Peso: 3,4 kg

### 7. Manutenzione

- Tenete il supporto sempre pulito.
- Non usate sostanze caustiche per la pulizia della parte in plastica.

### 8. Commissione dei pezzi di ricambio

Volendo commissionare dei pezzi di ricambio, si dovrebbe dichiarare quanto segue:

- modello dell'apparecchio
- numero dell'articolo dell'apparecchio
- numero d'ident. dell'apparecchio
- numero del pezzo di ricambio del ricambio necessitato.

Per i prezzi e le informazioni attuali si veda [www.isc-gmbh.info](http://www.isc-gmbh.info)

### 9. Smaltimento e riciclaggio

L'apparecchio si trova in una confezione per evitare i danni dovuti al trasporto. Questo imballaggio rappresenta una materia prima e può perciò essere utilizzato di nuovo o riciclato.

L'apparecchio e i suoi accessori sono fatti di materiali diversi, per es. metallo e plastica.

Consegnate i pezzi difettosi allo smaltimento di rifiuti speciali. Per informazioni rivolgetevi ad un negozio specializzato o all'amministrazione comunale!



## ⚠️ **Vigtigt!**

Ved brug af el-værktøj er der visse sikkerhedsforanstaltninger, der skal respekteres for at undgå skader på personer og materiel. Læs derfor betjeningsvejledningen grundigt igennem. Opbevar vejledningen et praktisk sted, så du altid kan tage den frem efter behov. Husk at lade betjeningsvejledningen følge med maskinen, hvis du overdrager den til andre!

Vi fraskriver os ethvert ansvar for skader på personer eller materiel, som måtte opstå som følge af, at anvisningerne i denne betjeningsvejledning, navnlig vedrørende sikkerhed, tilsidesættes.

## 1. Oversigt over maskinen (fig. 1)

1. Gnistværn
2. Fundamentplade
3. Fastgøringsmateriale til vinkelsliber
4. Emneopspænder
5. Svingarm
6. Spændehåndtag
7. Ledningsholder
8. Fastgøringsmateriale til svingarm
9. Justerskruer til vinkelsliber

**Vigtigt:** Vinkelsliber følger ikke med!

## 2. Sikkerhedsanvisninger

**Vigtigt! Ved brug af el-værktøj til vores ekstraudstyr skal følgende sikkerhedsforanstaltninger iagttages som beskyttelse mod elektrisk stød, kvæstelser og øvrige driftsforstyrrelser. Læs anvisningerne, inden du tager udstyret i brug. Alle anvisninger skal følges. Gem vejledningen for senere brug.**

1. For din sikkerheds skyld henviser vi til, at sikkerhedsanvisninger, som angår hhv. støtteplade, el-værktøj og skæreskive skal følges.
2. Støtteudstyret skal altid være godt fastgjort til arbejdsbordet, så det står vandret og stabilt.
3. Arbejdsstedet skal være rent og godt oplyst.
4. Undgå abnorme legemsstillinger. Sørg for altid at stå fast og holde en god balance.
5. Arbejd ikke med maskinen i nærheden af let antændelige materialer, gasser eller væsker.
6. Brug sikkerhedsbriller, ansigtsværn, åndedrætsværn, forklæde, sikkerhedshandsker, lange, tætsiddende ærmer og handsker.
7. Hold børn på afstand. Lad ikke andre personer eller børn berøre udstyret. Hold dig på afstand af arbejdsområdet.
8. Arbejd aldrig uden slibeskiveværn og standardiseret gnistværn.
9. Lad beskyttelsesanordninger blive på deres plads, og kontroller, at de fungerer, som de skal.
10. Undersøg skæreskiven for eventuelle revner og skader. En skæreskive, som er revnet eller beskadiget, skal skiftes ud.
11. Kontroller inden du starter, at skæreskiven ikke berører værktøjet.
12. Kontroller med jævne mellemrum, at alle skruer, møtrikker og bolte er spændt godt til.
13. Sørg for, at netledningen befinder sig sikker afstand af skæreskiven og arbejdszonen.
14. Brug ikke støttepladen til el-værktøj med høj ydelse, som ikke er egnet til brug sammen med udstyret.
15. Brug kun skæreskiver til metal.
16. Kontroller, at skæreskiven bevæger sig lodret i forhold til fundamentpladen.
17. Fastspænd arbejdsområdet omhyggeligt. Det skal spændes ind, så det er lige og fast, så det ikke bevæger sig og står på kant mod enden af snittet.
18. Prøv ikke at skære i arbejdsemner, som helt åbenlyst er for store til udstyret.
19. Sørg for, at skæreskiven står helt stille, inden du fjerner arbejdsemnet, spænder et nyt ind eller justerer vinklen.
20. Hold hænderne borte fra området bagved og ved siden af skæreskiven.
21. Lad ikke værktøj, som er i gang, stå uden opsyn. Sluk for maskinen, når du bevæger dig væk fra den.
22. Træk altid stikket ud, når maskinen ikke benyttes, inden vedligeholdelsesarbejde og skift af værktøj.
23. Undgå utilsigtet start. Kontroller, at kontakten er slået fra, når den stikkes ind i stikkontakten.
24. Brug ikke rundsavklinger eller keramiske skiver
25. Kontroller, at maskinen er ordentligt fastgjort til holderen, inden arbejdet påbegyndes.
26. Brems ikke skiven ned med hænderne eller andre genstande.
27. Undgå at overbelaste værktøjet, lad skiven arbejde uden modtryk.
28. Kontroller, at alle dele er monterede. Læs i den forbindelse vejledningen, især sikkerhedsanvisningerne. Brug ikke maskinen, hvis den ikke er helt færdigmonteret.
29. Brug ikke tilbehør og el-værktøj til formål, det ikke er beregnet til.

30. Kontroller, at tilbehøret ikke beskadiges. Kontroller også, om bevægelige dele, indspændings- og beskyttelsesanordninger fungerer, som de skal.
31. Vær opmærksom. Vær bevidst om, hvad du gør. Brug din sunde fornuft. Brug ikke værktøjet, hvis du er ukoncentreret.
32. Støttepladen er beregnet til skæring af jernholdige metaller. Prøv ikke at skære i træ, mursten eller andre uegnede materialer.
33. Stå ikke i skivens skæreretning, efter at en ny skæreskive er blevet monteret. Lad maskinen køre i ca. et minut, inden du begynder at skære. Hvis skiven skulle have en usynlig revne eller fejl, vil den bryde inden for et minut.
34. Værktøj skal opbevares sikkert. Ubenyttede maskiner skal opbevares et tørt, aflåst sted og uden for børns rækkevidde.
35. Bær egnet arbejdstøj. Undgå at bære flagrende eller fyldigt tøj og smykker, da det vil kunne blive trukket ind i bevægelige dele. Skridsikkert fodtøj anbefales. Langt hår skal holdes inde under et hårnet.
36. Lad ikke en værktøjsnøgle sidde i. Kontroller, at nøglerne og indstillingsværktøjet er fjernet, inden maskinen tændes.

### 3. Formålsbestemt anvendelse

Overskæringsstanderen er beregnet til overskæring af metal i forbindelse med en vinkelsliber (skæreskive-diameter 230 mm) Bemærk, at vore produkter ikke er konstrueret til erhvervsmæssig, håndværksmæssig eller industriel brug. Vi fraskriver os ethvert ansvar, såfremt produktet anvendes i erhvervsmæssigt, håndværksmæssigt, industrielt eller lignende øjemed.

### 4. Montage

Se fig. 2 til fig. 13

### 5. Idriftsættelse

Efter at maskinen er blevet tændt, sænkes skæreskiven langsomt ned, indtil den kommer i berøring med emnet. Herefter udføres et jævnt snit. Undgå, at skæreskiven hopper eller klaprer, da det vil øge nedslidningen af den, hvilket kan medføre, at snittet bliver dårligt, eller at skæreskiven med tiden brækker over.

### 6. Tekniske data

Til vinkelslibere 230 mm

Vægt: 3,4 kg

### 7. Vedligeholdelse

- Sørg for, at støttepladen altid er ren.
- Brug ikke skrappede midler til rengøring af kunststofdele.

### 8. Bestilling af reservedele

Ved bestilling af reservedele skal følgende oplyses:

- Savens type.
  - Savens artikelnummer.
  - Savens identifikationsnummer.
  - Nummeret på den nødvendige reservedel.
- Aktuelle priser og øvrige oplysninger finder du på internetadressen [www.isc-gmbh.info](http://www.isc-gmbh.info)

### 9. Bortskaffelse og genanvendelse

Maskinen er pakket ind for at undgå transportskader. Emballagen består af råmaterialer og kan således genanvendes eller indleveres på genbrugsstation. Maskinen og dens tilbehør består af forskellige materialer, f.eks. metal og plast. Defekte komponenter skal kasseres ifølge miljøforskrifterne og må ikke smides ud som almindeligt husholdningsaffald. Hvis du er i tvivl: Spørg din forhandler, eller forhør dig hos din kommune!

## **⚠ Uwaga!**

Podczas używania urządzenia muszą być zachowane pewne zasady bezpieczeństwa, w celu uniknięcia zranienia i uszkodzeń. Dlatego należy uważnie przeczytać instrukcję obsługi. Proszę zachować wskazówki bezpieczeństwa, aby zawarte w nich informacje były w każdej chwili dostępne. W przypadku przekazania urządzenia innej osobie, proszę wręczyć jej również instrukcję obsługi. Nie bierzemy odpowiedzialności za wypadki lub szkody, które powstały na skutek nieprzestrzegania instrukcji obsługi i wskazówek bezpieczeństwa.

### **1. Opis urządzenia (rys. 1)**

1. osłona przeciwiwkrota
2. płyta podstawy
3. materiał do zamocowania szlifierki kątovej
4. uchwyt do zamocowania przedmiotu obrabianego
5. ramię wychylne
6. Dźwignia mocująca
7. uchwyt na kabel
8. Materiał do zamocowania ramienia wychylnego
9. śruby regulacyjne do szlifierki kątovej

**Uwaga:** Szlifierka kątovej nie należy do wyposażenia objętego dostawą!

### **2. Wskazówki dotyczące bezpieczeństwa**

**Uwaga!** Stosując elektronarzędzia przeznaczone do urządzeń pomocniczych naszej produkcji, należy przestrzegać następujących zasad bezpieczeństwa pracy, aby wykluczyć ryzyko porażenia prądem elektrycznym, obrażeń oraz innych zagrożeń. Przed przystąpieniem do użytkowania urządzenia wskazówki te należy przeczytać oraz stosować się do nich, a instrukcję starannie przechowywać.

1. Dla własnego bezpieczeństwa należy przestrzegać wskazówek BHP dotyczących stojaka do przecinania, elektronarzędzia i ściernic, które zostały wydane przez producenta i które odnoszą się do przecinania.
2. Stojak do przecinania należy ustawić bezpiecznie, poziomo i stabilnie na stole warsztatowym.
3. Stanowisko pracy powinno być czyste i dobrze oświetlone.
4. Unikać nienaturalnych postaw ciała. Dbać o pewną postawę ciała i cały czas utrzymywać równowagę.
5. Zabrania się użytkowania maszyny w miejscach, gdzie znajdują się łatwopalne materiały, gazy lub

ciecze.

6. Należy stosować okulary ochronne, ochronę twarzy, maskę przeciwpyłową, fartuch roboczy, rękawice ochronne oraz ubranie z długimi i ściśle przylegającymi do ciała rękawami.
7. Nie dopuszczać dzieci. Nie pozwalać osobom postronnym i dzieciom na dotykaniu elektronarzędzia. Nie dopuszczać ich do stanowiska pracy.
8. Nie wolno pracować bez zamontowanej osłony zabezpieczającej ściernicę tnącą ani bez znormalizowanej osłony przeciwiwkroowej.
9. Urządzenia zabezpieczające i osłony powinny być zawsze na swoim miejscu i należy sprawdzić, czy są sprawne technicznie.
10. Zawsze sprawdzać ściernicę tnącą na obecność ewentualnych pęknięć lub uszkodzeń. Natychmiast wymienić pękniętą lub uszkodzoną ściernicę tnącą.
11. Przed uruchomieniem szlifierki upewnić się, czy ściernica tnąca nie ma kontaktu z elektronarzędziem i stojakiem.
12. Regularnie sprawdzać, czy wszystkie śruby, nakrętki i sworznie są dostatecznie mocno zamontowane.
13. Sprawdzić, czy kabel zasilający znajduje się w bezpiecznej odległości od ściernicy tnącej i strefy roboczej.
14. Nie wolno użytkować stojaka z elektronarzędziami o wyższej mocy, które nie są przeznaczone do zastosowania z urządzeniem pomocniczym.
15. Stosować tylko ściernice tnące do metali.
16. Sprawdzić, czy obracająca się ściernica tnąca jest ustawiona pionowo w stosunku do płyty podstawy.
17. Starannie zabezpieczyć przedmiot obrabiany. Musi on być zamocowany prosto i mocno, aby zapobiec ewentualnemu przesunięciu i przekrzywieniu pod koniec cięcia.
18. Nie próbować przecinać przedmiotów, które są w widoczny sposób za duże w stosunku do stojaka.
19. Przed wycięciem przedmiotu obrabianego, mocowaniem nowego przedmiotu lub przestawianiem kąta cięcia należy się upewnić, że ściernica tnąca całkowicie się zatrzymała.
20. Nigdy nie wolno chwytać z tyłu lub z boku za ściernicę tnącą.
21. Nie pozostawiać bez nadzoru pracującego elektronarzędzia. Przed oddaleniem się od maszyny, należy ją wyłączyć.
22. W przypadku nieużywania elektronarzędzia, przed pracami konserwacyjnymi i przy wymianie osprzętu należy zawsze wyjąć wtyczkę kabla

zasilającego z gniazdka.

23. Unikać nieoczekiwanego uruchomienia elektronarzędzia. Upewnić się przed podłączeniem kabla zasilającego do gniazdka, że włącznik urządzenia jest wyłączony.
24. Nie stosować brzeszczotów do pił tarczowych lub ceramicznych ściernic tnących
25. Przed przystąpieniem do użytkowania należy sprawdzić, czy urządzenie jest prawidłowo i bezpiecznie zamocowane w uchwycie.
26. Nie wolno zatrzymywać ściernicy tnącej rękami lub innymi przedmiotami.
27. Nie przeciążać elektronarzędzia, nie dopuszczać, aby ściernica tnąca pracowała bez docisku.
28. Sprawdzić, czy zamontowane są wszystkie części. Przeczytać w tym celu instrukcję, a zwłaszcza wskazówki dotyczące bezpieczeństwa. Nie wolno użytkować maszyny, która nie jest kompletnie zmontowana.
29. Nie używać elektronarzędzi i osprzętu do celów i prac, do których nie są przeznaczone.
30. Sprawdzić, czy osprzęt nie zostanie uszkodzony. Skontrolować również, czy części ruchome funkcjonują prawidłowo, oraz czy uchwyt mocujący i zabezpieczenia są w porządku.
31. Pracować uważnie. Koncentrować się na wykonywanej pracy. Przy pracy zachować rozsądek. Nie używać elektronarzędzia, jeżeli jest się nieskoncentrowanym.
32. Stojak przeznaczony jest do przecinania metali żelaznych. Nie wolno próbować ciąć drewna, kamieni do murów lub innych nieodpowiednich materiałów.
33. Po zamontowaniu nowej ściernicy tnącej, nie wolno ustawiać się w kierunku cięcia ściernicy. Przed rozpoczęciem przecinania maszyna powinna chodzić bez obciążenia przez około jedną minutę. Jeżeli ściernica ma niewidoczne pęknięcia lub wadę, to w ciągu niespełna minuty dojdzie do jej rozerwania.
34. Bezpiecznie przechowywać elektronarzędzia. Nieużywane urządzenia należy przechowywać w suchym, zamkniętym na klucz i niedostępnym dla dzieci pomieszczeniu.
35. Nosić odpowiednie ubranie robocze. Nie wolno zakładać obszernego ubrania lub biżuterii, gdyż mogą one zostać wciągnięte przez ruchome części urządzenia. Zalecane jest noszenie obuwia z profilowaną podeszwą. Na długie włosy należy zakładać siatkę do włosów.
36. Nie pozostawiać w elektronarzędziu żadnych kluczy. Przed włączeniem należy zawsze sprawdzić, czy usunięto klucze i narzędzia do nastawiania.

### 3. Użycie zgodne z przeznaczeniem

Stół do szlifierki kątowej w połączeniu ze szlifierką kątową (średnica tarcz tnących 230 mm) przeznaczony jest do cięcia metalu. Proszę pamiętać o tym, że nasze urządzenie nie jest przeznaczone do zastosowania zawodowego, rzemieślniczego lub przemysłowego.

Umowa gwarancyjna nie obowiązuje, gdy urządzenie było stosowane w zakładach rzemieślniczych, przemysłowych lub do podobnych działalności.

### 4. Montaż

Patrz rysunki od 2 do 13

### 5. Uruchomienie

Po włączeniu maszyny należy powoli opuszczać ściernicę tnącą, aż zetknie się ona z przedmiotem obrabianym. Potem równomiernym ruchem wykonać cięcie. Nie dopuszczać, aby ściernica tnąca skakała lub terkotała, gdyż w ten sposób dojdzie do jej przedwczesnego zużycia, co spowoduje złą jakość cięcia lub pęknięcie ściernicy.

### 6. Dane techniczne

Do szlifierek kątowych 230 mm

Ciężar: 3,4 kg

### 7. Konserwacja

- Zawsze utrzymywać w czystości stojak do przecinania.
- Do czyszczenia tworzywa sztucznego nie używać środków o działaniu żrącym.

### 8. Zamawianie części zamiennych

Zamawiając części zamienne, należy podać następujące dane:

- Typ urządzenia
- Nr wyrobu
- Nr identyfikacyjny urządzenia
- Nr wymaganej części zamiennej

Aktualne ceny i informacje znajdują Państwo na stronie [www.isc-gmbh.info](http://www.isc-gmbh.info)

### 9. Usuwanie odpadów i recykling

Urządzenie znajduje się w opakowaniu w celu uniknięcia uszkodzeń podczas transportu. To opakowanie jest surowcem, który można użytkować ponownie lub można przeznaczyć do powtórnego przerobu.

Urządzenie i akcesoria do niego składają się z różnych materiałów, jak np. metal i tworzywa sztuczne. Uszkodzone elementy urządzenia proszę dostarczyć do punktu zbiorczego surowców wtórnych. Proszę poprosić o informację w sklepie specjalistycznym bądź w placówce samorządu lokalnego.

## ⚠ Figyelem!

A készülékek használatánál be kell tartani egy pár biztonsági intézkedéseket, azért hogy sérüléseket és károkat megakadályozzon. Olvassa ezért ezt a használati utasítást alaposan át. Őrizze jól meg, azért hogy mindenkor rendelkezésére álljonak az információk. Ha átadná más személyeknek a készüléket, akkor kézbesítse vele ezt a használati utasítást is.

Nem vállalunk felelőséget olyan balesetekért és károkért, amelyek ennek az utasításnak és a biztonsági utasításoknak a figyelmen hagyása által keletkeznek.

## 1. A készülék leírása (1-es ábra)

1. Szikravédelem
2. Alaplemez
3. Rögzítőanyag a sarokköszöröhöz
4. Munkadarab beszorító készülék
5. Lengőkar
6. Feszít?kar
7. Kábeltartó
8. Rögzít?anyag a leng?karhoz
9. Beállítócsavarok sarokköszöröhöz

**Figyelem:** A sarokköszörő nincs a szállítás terjedelmében!

## 2. Biztonsági utasítások

**Figyelem! A kiegészítő készülékeinkhez való villamos szerszámok használatánál, áramütés, sérülés és egyéb zavarok elkerülése szempontjából, figyelembe kell venni a következő biztonsági intézkedéseket. Olvassa és vegye figyelembe ezeket az utasításokat mielőtt a gépet használná és őrizze jól meg ezt a kézikönyvet.**

1. Vegye, saját biztonságának az érdekében figyelembe az elválasztó állvány, a villamos szerszám gyártójának és a szétválasztótárcsa gyártójának a vágással kapcsolatos biztonsági utasításait.
2. Az elválasztó állványnak mindig biztosan, vízszintesen és a munkapadra feszesen kell felerősítve lennie.
3. A munkahelynek tisztának és jól megvilágítottnak kell lennie.
4. Kerülje el az abnormális testtartásokat. Gondoskodjon egy biztos álló helyzetről, és tartsa minden időben az egyensúlyt.
5. Ne használja a gépet sohasem gyullékony anyagok, gázok vagy folyadékok közelében.
6. Hordjon biztonsági védőszemüveget, arcvédőt,

porvédőálcot, testkötényt, biztonsági kesztyűket, hosszú testhezálló ruhaujjakat és kesztyűket.

7. Tartsa a gyerekeket távol. Ne engedje meg más személyeknek és gyerekeknek, a szerszámot megérinteni. Tartsa őket a munkakörtől távol.
8. Ne dolgozzon sohasem köszörőkorong védő és a normának megfelelő szikravédő nélkül.
9. A védőberendezéseket alapvetően a helyükön kell hagyni és biztosítani kell, hogy kifogástalanul működjenek.
10. Ellenőrizze mindig le a szétválasztótárcsát esetleges repedésekre vagy más sérülésekre. Egy megrepedezett vagy megsérült szétválasztótárcsát azonnal kicserélni
11. Biztosítsa az üzemeltetés előtt, hogy a szétválasztótárcsa nem érinti a szerszámot.
12. Ellenőrizze rendszeresen le, hogy minden csavar, anya és csapszeg elég feszesen van felszerelve.
13. Bizonyosodjon meg arról, hogy a hálózati kábel biztonsági távolságban van a szétválasztó tárcsától és a munkakörtől.
14. Ne használja fel az elválasztó állványt olyan nagy teljesítményű villamos szerszámokkal, amelyek magának a kiegészítő készüléknek nem megfelelőek.
15. Csak fémekhez való szétválasztó tárcsákat használni.
16. Biztosítsa, hogy a szétválasztótárcsa merőlegesen mozogjon az alaplemezhez.
17. A munkadarabot gondosan biztosítani. Ennek egyenesen és feszesen kell beszorítva lennie, azért hogy elkerülje a vágás végén az esetleges mozdulást vagy a peremének a beakadását.
18. Ne próbáljon olyan munkadarabokat vágni, amelyek nyilvánvalólag túl nagyok az elválasztó állványhoz.
19. Mielőtt eltávolítaná a munkadarabot, egy újat beszorítana vagy a szögletet elállítaná biztosítsa, hogy a szétválasztó tárcsa komplett nyugalmi helyzetbe került.
20. Ne nyúljon sohasem a szétválasztó tárcsa mögé vagy mellé.
21. Ne hagyjon futó szerszámokat felügyelet nélkül. Ha eltávolodik a gépétől, akkor kapcsolja ki a készüléket.
22. Húzza ki a hálózati dugót a készülék nemhasználatakor, karbantartás előtt és a szerszámcserenél.
23. Kerülje el az akaratlan indítást. Bizonyosodjon meg róla, hogy a kapcsoló a hálózatba való bedugáskor ki van kapcsolva.

24. Ne használjon sohasem körfűrészlapokat vagy kerámia korongokat.
25. Bizonyosodjon meg használat előtt arról, hogy a készülék előírászerűen és biztosan oda van erősítve a tartóban.
26. Ne használja sohasem a kezeit vagy más tárgyakat a korong leállításához.
27. Ne terhelje túl a szerszámát, hagyja a korongot nyomás nélkül dolgozni.
28. Ellenőrizze le, hogy minden rész fel van e szerelve. Olvassa ehhez el az utasításokat, mindenek előtt a biztonsági utasításokat. Ne használja a gépet, ha nincsen komplett felszerelve.
29. Ne használja fel a tartozékokat és a villamos szerszámot olyan célokra vagy munkálatokra, amelyekre nem lett meghatározva.
30. Ellenőrizze le hogy nem lesz megsérülve a tartozék. Azt is ellenőrizze le, hogy rendben vannak e a mozgatható részek, a feszítő és védőberendezések funkciói
31. Legyen figyelmes. Ügyeljen arra, hogy mit csinál. Kezddjen okosan a munkához. Ne használja a szerszámot, ha szórakozott.
32. Az elválasztó állvány a vasfémek vágására lett méretezve. Ne próbáljon vele fát, falazóköveket vagy más nem megfelelő anyagokat vágni.
33. Miután egy új szétválasztó tárcsa lett felszerelve, ne álljon a korong vágás irányába. Hagyja a gépet körülbelül egy percet futni, mielőtt elkezdene vele szétválasztani. Ha a tárcsa egy nem látható törést vagy hibát tartalmazna, akkor a tárcsa egy percen belül meghasadna.
34. Tárolja biztos helyen a szerszámaikat. A nem használt készülékeket egy száraz, lezárt helyen és a gyerekek számára elérhetetlenül kell tárolni.
35. Hordjon megfelelő munkaruhát. Ne hordjon bő ruhát vagy ékszert, mivel ezeket elkaphatják a mozgó részek. Nem csúszós lábbeli ajánlatos. Hosszú haj esetén hordjon hajneccet..
36. Ne hagyjon benne dugott szerszámkulcsokat. A bekapcsolás előtt leellenőrizni, hogy el vannak távolítva a kulcsok és a beállítószerszámok.

### 3. Rendeltetészerű használat

A szétválasztó állvány, egy szögletkőszőrűlővel együtt (szétválasztótárcsaátmérő 230 mm) fém szétválasztására van meghatározva. Kérjük vegye figyelembe, hogy a készülékeink a meghatározásuk szerint nem kisipari, kézműipari vagy ipari üzemek területén történő bevetésre lettek tervezve. Ezért a nem vállalkozó szavatosságot, ha a készülék kisipari,

kézműipari vagy ipari üzemek területén valamint egyenértékű tevékenységek területén van használva.

### 4. Összeszerelés

Lásd az ábrákat 2 – től 13 – ig.

### 5. Üzembehelyezés

A gép bekapcsolása után lassan le kell engedni a szétválasztó tárcsát, amíg a munkadarabbal érintkezésbe nem kerül. Ezután egyenletesen véghezvinni a vágást. Akadályozza meg, hogy a szétválasztó tárcsa ugrálynal vagy zakatolva haladjon, mivel ezáltal időelőtt elhasználódik, aminek a következménye egy rossz vágás vagy a szétválasztó tárcsa eltörése lehet.

### 6. Technikai adatok

Sarokkőszőrűhöz 230 mm

Tömeg: 3,4 kg

### 7. Karbantartás

- Tartsa az elválasztó állványt mindig tisztán.
- Ne használjon a ményag tisztításához maró hatású szereket.

### 8. Pótalkatrészek megrendelése

A pótalkatrészek megrendelésénél a következő adatokat kell megadni

- A készülék típusát
- A készülék cikkszámát
- A készülék ident-számát
- A szükséges pótalkatrész pótalkatrész-számát

Aktuális árak és információk a [www.isc-gmbh.info](http://www.isc-gmbh.info) alatt találhatóak.

### 9. Megsemmítés és újrahisznosítás

A szállítási károk megakadályozásához a készülék egy csomagolásban található. Ez a csomagolás nyersanyag és ezáltal ismét felhasználható vagy pedig visszavezethető a nyersanyag körforgáshoz. A szállítási és annak a tartozékai különböző anyagokból állnak, mint például fém és műanyagok. A defekt alkatrészeket vigye a felhulladéki megsemmítéshez. Érdeklődjön utána a szaküzletben vagy a községi közigazgatásnál!

## ⚠ Pažnja!

Da bi se spriječila ozljedivanja i nastanak šteta prilikom korištenja uređaja, treba se pridržavati sigurnosnih mjera opreza. Zbog toga pažljivo pročitajte ove upute za uporabu. Dobro ih sačuvajte tako da Vam informacije u svako doba budu na raspolaganju. U slučaju da uređaj trebate predati drugoj osobi, uručite joj s njime i ove upute za uporabu.

Ne preuzimamo jamstvo za nesreće ili štete nastale zbog nepridržavanja ovih uputa i njihovih sigurnosnih napomena.

### 1. Opis uređaja (sl. 1)

1. Zaštita od iskrenja
2. Donja ploča
3. Materijal za pričvršćivanje kutne brusilice
4. Naprava za stezanje radnog komada
5. Zakretni krak
6. Stezna poluga
7. Držač kabela
8. Materijal za pričvršćivanje zakretnog kraka
9. Vijak za justiranje kutne brusilice

**Pažnja:** Kutna brusilica nije u opsegu isporuke!

### 2. Sigurnosne napomene

**Pažnja! Kod uporabe elektroalata za naše dodatne uređaje u cilju zaštite od električnog udara, opasnosti od ozljedivanja i ostalih smetnji treba se pridržavati sljedećih sigurnosnih mjera. Pročitajte i pridržavajte se ovih napomena prije nego počnete koristiti uređaj, te dobro sačuvajte ovaj priručnik.**

1. U cilju vlastite sigurnosti pridržavajte se sigurnosnih napomena za stalak za rezanje koje daju proizvođači elektroalata i reznih ploča.
2. Stalak za rezanje uvijek mora biti sigurno pričvršćen na radni stol u vodoravnom položaju.
3. Radno mjesto mora biti čisto i dobro osvijetljeno.
4. Izbjegavajte nenormalne položaje tijela. Pobrinite se za stabilnost i u svakom trenutku držite ravnotežu.
5. Nikad ne radite sa strojem u području s lako zapaljivim materijalima, plinovima ili tekućinama.
6. Nosite zaštitne naočale, zaštitu za lice, zaštitnu masku, pregaču za tijelo, zaštitne rukavice, duge, usko pripriježene rukave i rukavice.
7. Djecu držite podalje od radnog mjesta. Ne dopustite drugim osobama i djeci da diraju alat.

- Držite ih podalje od radnog područja.
8. Nikad ne radite bez zaštite rezne ploče i standardne zaštite od iskrenja.
9. Zaštitne naprave moraju biti na svojem mjestu i besprijekorno raditi.
10. Uvijek provjerite eventualne pukotine ili oštećenja na reznoj ploči. Odmah zamijenite napuknutu ili oštećenu reznju ploču.
11. Prije puštanja u pogon pobrinite se da rezna ploča ne dodiruje alat.
12. Redovito provjeravajte jesu li dovoljno čvrsto montirani svi vijci, matice i svornjaci.
13. Provjerite nalazi li se mrežni kabel na sigurnoj udaljenosti od rezne ploče i radne zone.
14. Stalak za rezanje ne koristite s elektroalatima velike snage koji nisu prikladni za dodatni uređaj.
15. Koristite samo ploče za rezanje metala.
16. Provjerite kreće li se rezna ploča okomito na donju ploču.
17. Pažljivo osigurajte radni komad. On mora biti ravno i čvrsto pritegnut kako bi se izbjeglo moguće pokretanje i deformiranje završetka reza.
18. Ne pokušavajte rezati radne komade koji su očigledno preveliki za rezni stalak.
19. Prije uklanjanja radnog komada, njegovog ponovnog pritezanja ili podešavanja kuta, provjerite je li se rezna ploča u potpunosti zaustavila.
20. Nikad ne zahvaćajte u prostor iza ili blizu rezne ploče.
21. Alate koji rade ne ostavljajte bez nadzora. Kad odlazite od stroja, isključite uređaj.
22. Prije održavanja i kod zamjene alata izvucite mrežni utikač.
23. Ne dopuštajte rad uređaja bez nadzora. Provjerite je li prilikom uključivanja u utičnicu isključena sklopka.
24. Nikad ne koristite listove kružne pile ili keramičke rezne ploče
25. Prije uporabe provjerite je li uređaj propisno i sigurno pričvršćen u držaču.
26. Nikad nemojte zaustavljati ploču rukama ili drugim predmetima.
27. Ne preopterećujte alat, neka ploča radi bez pritiska.
28. Provjerite jesu li montirani svi dijelovi. U tu svrhu pročitajte upute, a prije svega sigurnosne napomene. Ne koristite stroj ako nije kompletno montiran.

29. Pribor i elektroalat nemojte koristiti nenamjenski.
30. Provjerite je li pribor oštećen. Provjerite funkcioniraju li pokretni dijelovi, stezne i zaštitne naprave.
31. Budite pažljivi. Pazite što radite. Radu pristupite s razumom i oprezom. Ne koristite alat ako niste usredotočeni.
32. Stalak je namijenjen za rezanje metala. Ne pokušavajte rezati drvo, ciglu ili druge neprikladne materijale.
33. Kad je rezna ploča montirana, nemojte se postavljati u smjeru rezanja ploče. Pustite da stroj radi jednu minutu prije nego što započnete rezati. Ako bi na ploči postojao nevidljiv lom ili greška, ploča bi pukla za manje od minute.
34. Pospremite alate na sigurno mjesto. Uredjaje koji se ne koriste treba čuvati na suhom, zaključanom mjestu, van dohvata djece.
35. Nosite prikladnu odjeću, ne nosite široku odjeću ili nakit jer ih mogu zahvatiti gibljivi dijelovi stroja. Preporučujemo obuću u kojoj se ne sklize. Ako imate dugu kosu nosite mrežicu za kosu.
36. Ne ostavljajte ključeve u alatu. Prije uključivanja provjerite jesu li ključevi i alati za podešavanje uklonjeni iz uredjaja.

### 3. Namjenska uporaba

Stalak za rezanje u spoju s kutnom brusilicom (rezne ploče promjera 230 mm) namijenjen je za rezanje metala. Molimo da obratite pažnju na to da naši uređaji nisu konstruirani za korištenje u komercijalne svrhe kao ni u obrtu i industriji. Ne preuzimamo jamstvo ako se uređaj koristi u obrtničkim ili industrijskim pogonima i sličnim djelatnostima.

### 4. Montaža

Vidi sl. 2 do sl. 13

### 5. Puštanje u pogon

Nakon uključivanja stroja reznu ploču treba polako spustiti tako da dodirne radni komad. Zatim ravnomjerno režite. Izbjegavajte poskakivanje ili vibriranje rezne ploče jer se ona na taj način brže troši, a to uzrokuje lože izveden rez ili pucanje rezne ploče.

### 6. Tehnički podaci

Za kutnu brusilicu 230 mm

Težina: 3,4 kg

### 7. Održavanje

- Stalak za rezanje uvijek mora biti čist.
- Za čišćenje plastike ne koristite nagrizajuća sredstva.

### 8. Naručivanje rezervnih dijelova

Prilikom naručivanja rezervnih dijelova su potrebni slijedeći podaci:

- Tip uređaja
- Broj artikla uređaja
- Ident. broj uređaja
- Broj potrebnog rezervnog dijela

Aktualne cijene i informacije potražite na web-adresi [www.isc-gmbh.info](http://www.isc-gmbh.info)

### 9. Zbrinjavanje i recikliranje

Uređaj se nalazi u pakovanju koje ga štiti od oštećenja prilikom transporta. Ovo pakovanje je sirovina i zato se može ponovno upotrijebiti ili poslati na reciklažu.

Uređaj i njegov pribor izradjeni su od različitih materijala kao npr. metala i plastike. Neispravne sastavne dijelove otpremite na mjesta za zbrinjavanje posebnog otpada. Informacije potražite u specijaliziranoj trgovini ili nadležnoj općinskoj upravi.



## **▲ Внимание!**

При пользовании устройствами необходимо выполнять правила по технике безопасности, чтобы избежать травм и не допустить ущерба. Поэтому прочтите полностью внимательно это руководство по эксплуатации. Храните руководство по эксплуатации в надежном месте для того, чтобы можно было воспользоваться в любое время содержащейся в нем информацией. В том случае если Вы передаете устройство другим людям, то необходимо приложить к нему настоящее руководство по эксплуатации.

Мы не несем ответственность за травмы и ущерб, которые возникли в результате несоблюдения указаний этого руководства по эксплуатации и техники безопасности.

## **1. Описание устройства (рис. 1)**

1. Устройство защиты от искр
2. Опорная пластина
3. Крепкие элементы для уголковой шлифовальной машинки
4. Устройство зажима обрабатываемого предмета
5. Поворотный рычаг
6. Зажимной рычаг
7. Крепкий кабель
8. Крепежный материал для поворотного рычага
9. Установочные винты для уголковой шлифовальной машинки

**Внимание: уголковая шлифовальная машинка не входит в состав оборудования!**

## **2. Указания по технике безопасности**

**Внимание! При использовании электрического инструмента для наших вспомогательных устройств необходимо для защиты от удара электрическим током и предупреждения травм следовать следующим указаниям по технике безопасности. Прочтите эти указания прежде, чем воспользоваться устройством. Храните настоящее руководство в надежном месте.**

1. Для обеспечения Вашей безопасности следуйте указаниям по технике безопасности для разлитой опоры, изготовителя электрического инструмента и разлитого диска при проведении реза.

2. Разлитая опора должна всегда быть надежно и прочно закреплена в горизонтальном положении на верстаке.
3. Необходимо содержать рабочее место в чистоте и обеспечить хорошую освещенность.
4. Избегайте неустойчивых положений тела. Обеспечьте надежно положение тела и оставайтесь всегда в равновесии.
5. Запрещено использовать устройство вблизи легковоспламеняющихся материалов, газов, жидкостей.
6. Используйте защитные очки, защиту для лица, защиту органов дыхания, фартук, защитные очки, одежду с длинными и прилегающими рукавами, а также перчатки.
7. Не допускайте к рабочему месту детей. Не допускайте прикосновения посторонних людей, а особенно детей к инструменту.
8. Запрещено работать без использования устройства защиты шлифовального диска и предохранительных устройств защиты от искр.
9. Защитные устройства должны всегда оставаться на Вашем рабочем месте, убедитесь, что они находятся в безупречном состоянии.
10. Постоянно обследуйте разлитый диск на трещины и повреждения. Немедленно снимите диск, если имеются трещины или повреждения разлитых дисков.
11. Перед пуском убедитесь, что разлитый диск не прикасается к инструменту.
12. Контролируйте регулярно прочность крепления, всех винтов, гаек и болтов.
13. Убедитесь, что ствой кабель находится на достаточном удалении от разлитого диска и рабочей зоны.
14. Запрещено использовать разлитую опору для электрического инструмента с мощностью для которой не предназначена дополнительно устройство.
15. Используйте только разлитые диски для металла.
16. Убедитесь, что разлитый диск размещается вертикально по отношению к опорной пластине.
17. Закрепите надежно обрабатываемый предмет. Он должен быть зажат прямо и прочно для того, чтобы избежать смещения и поворота к концу проведения реза.
18. Запрещено разрезать предметы, размеры которых превышают разлитую опору.
19. Перед удалением, установкой нового или изменением

- угла обрабатываемого предмета убедитесь, что раздлитльный диск полностью остановился.
20. Запрещено прикасаться к поверхности, находящейся за или рядом с раздлитльным диском.
  21. Не оставляйте без присмотра работающий инструмент. Перед тем, как Вы отойдете от Вашей машины выключите .
  22. Вынимайте всегда штекер из розетки, если Вы не пользуетесь инструментом, при техническом обслуживании и смене насадок.
  23. Не допускайте неконтролируемого пуска. Перед тем, как вставить штекер в розетку убедитесь, что переключатель выключен.
  24. Запрещено использовать полотно круглой дисковой пилы или керамические диски.
  25. Перед работой убедитесь, что устройство прочно и надлежащим образом зафиксировано в креплениях.
  26. Запрещено останавливать диск руками или прочими предметами.
  27. Не допускайте перегрузки Вашего инструмента, диск должен работать без нажима.
  28. Проверьте правильность монтажа всех деталей. Прочтите для этого указания, прежде всего указания по технике безопасности. Не работайте с машиной, если она не полностью собрана.
  29. Запрещено использовать принадлежности и электрический инструмент в целях для которых они не предназначены.
  30. Проверьте повреждения вспомогательных средств. Проверьте работоспособность подвижных частей, устройств крепления и защиты.
  31. Будьте внимательны. Следите за тем, что вы делаете. Работайте разумно. Не используйте инструмент, если Вы не можете сконцентрироваться.
  32. Раздлитльная опора предназначена для резки железных металлических предметов. Запрещено разрезать предметы из дерева, каменную кладку.
  33. После установки нового раздлитльного диска не находите в месте куда направлен пропил. Дайте машине поработать несколько минут прежде чем Вы начнете резать. Если диск имеет невидимый слом или дефект, то он разрушится менее чем за минуту.
  34. Храните инструмент в надежном месте. Ниспользуйте устройства необходимо хранить в сухом, сухом и недоступном для детей месте.

35. Используйте подходящую защитную одежду. Не одевайте просторную одежду или украшения, они могут быть захвачены подвижными частями. Рекомендуется носить нескользкую обувь. Для длинных волос используйте шапку для волос.
36. Не оставляйте инструментальные ключи в устройствах. Контролируйте отсутствие ключей и инструмента для регулировки перед включением.

### **3. Использование по назначению**

Стойка для разрезания предназначена для разрезания на ней металлических предметов при помощи угловой шлифовальной машинки (диаметр отрезного диска 230 мм). Необходимо учесть, что наши устройства согласно предписанию не рассчитаны для использования в промышленной, ремесленной или индустриальной области. Мы не предоставляем гарантий, если устройство будет использоваться в промышленной, ремесленной или индустриальной, а также подобной деятельности.

### **4. Монтаж**

Смотрите на рис. 2 до рис. 13

### **5. Первый пуск**

После включения машины медленно опускайте раздлитльный диск до касания с обрабатываемой деталью. Затем осуществите равномерный разрез. Не допускайте подсаживания и биения раздлитльного диска, так как в этом случае он изнашивается раньше времени, что может привести к неравномерному срезу или слою раздлитльного диска.

### **6. Технические данные**

Для угловой шлифовальной машинки 230 мм  
 Вес: 3,4 кг

### **7. Уход**

- держит всегда в чистом раздлитльную опору.
- Для очистки пластмассы запрещено использовать чистящие средства.

### **8. Заказ запасных частей**

При заказе запасных частей необходимо привести следующие данные:

- Модификация устройства
- Номер артикула устройства
- Идентификационный номер устройства

- Номер запасной части требуемой для замена детали

Актуальные цены и информация находятся на сайте [www.isc-gmbh.info](http://www.isc-gmbh.info)

## **9. Утилизация и вторичная переработка**

Устройство находится в упаковке для того, чтобы избежать его повреждений при транспортировке. Эта упаковка является сырьем и поэтому может быть использована повторно или направлена во вторичную переработку сырья.

Устройство и его принадлежности состоят из различных материалов, таких как например металл и пластмасс. Утилизируйте дефектные детали в местах сбора особых отходов.

Информацию об этом Вы можете получить в специализированном магазине или в местных органах правления!



- erklärt folgende Konformität gemäß EU-Richtlinie und Normen für Artikel
- declares conformity with the EU Directive and standards marked below for the article
- déclare la conformité suivante selon la directive CE et les normes concernant l'article
- verklaart de volgende conformiteit in overeenstemming met de EU-richtlijn en normen voor het artikel
- declara la siguiente conformidad a tenor de la directiva y normas de la UE para el artículo
- declara a seguinte conformidade de acordo com a directiva CE e normas para o artigo
- förklarar följande överensstämmelse enl. EU-direktiv och standarder för artikeln
- ilmoittaa seuraavaa Euroopan unionin direktiivien ja normien mukaista yhdenmukaisuutta tuotteelle
- erklærer herved følgende samsvar med EU-direktiv og standarder for artikkel
- заявляє о відповідності товару наступним директивам і нормам ЄС
- izjavljuje sljedeću uskladenost s odredbama i normama EU za artikl.
- declară următoarea conformitate cu linia directoare CE și normele valabile pentru articolul.
- ürün ile ilgili olarak AB Yönetmelikleri ve Normları gereğince aşağıdaki uygunluk açıklama masını sunar.
- δηλώνει την ακόλουθη συμφωνία σύμφωνα με την Οδηγία ΕΕ και τα πρότυπα για το προϊόν

- dichiara la seguente conformità secondo la direttiva UE e le norme per l'articolo
- attesterer følgende overensstemmelse i henhold til EU-direktiv og standarder for produkt
- prohlašuje následující shodu podle směrnice EU a norem pro výrobek.
- a következő konformitást jelenti ki a termékerekre vonatkozó EU-irányvonalak és normák szerint
- pojasnjuje sledečo skladnost po smernici EU in normah za artikel.
- deklaruje zgodność wymienionego ponizej artykułu z następującymi normami na podstawie dyrektywy WE.
- vydáva nasledujúce prehlásenie o zhode podľa smernice EÚ a noriem pre výrobok.
- декларира следното съответствие съгласно директивите и нормите на ЕС за продукта.
- заявляє про відповідність згідно з Директивою ЄС та стандартами, чинними для даного товару
- deklareerib vastavuse järgnevale EL direktiivi dele ja normidele
- deklaruoja atitiktį pagal ES direktyvas ir normas straipsniui
- izjavljuje sledeći konformitet u skladu s odredbom EZ i normama za artikl
- Atbilstības sertifikāts apliecina zemāk minēto preču atbilstību ES direktīvām un standartiem
- Samræmiyfyrslýsing staðfestir eftirfarandi samræmi samkvæmt reglum Evrópuþingalaganna og stöðlum fyrir vörur**

## Trennständer TS 230

- |   |   |
|---|---|
| <input checked="" type="checkbox"/> 98/37/EG  | <input type="checkbox"/> 87/404/EWG       |
| <input type="checkbox"/> 73/23/EWG_93/68/EEC  | <input type="checkbox"/> R&TTED 1999/5/EG |
| <input type="checkbox"/> 97/23/EG             | <input type="checkbox"/> 2000/14/EG:      |
| <input type="checkbox"/> 89/336/EWG_93/68/EEC | <input type="checkbox"/> 95/54/EG:        |
| <input type="checkbox"/> 90/396/EWG           | <input type="checkbox"/> 97/68/EG:        |
| <input type="checkbox"/> 89/686/EWG           |   |

**BGV A 8; EN ISO 12100-1; EN ISO 12100-2; EN 614-1;  
DIN 50017; DIN EN ISO 4628-3; DIN EN 894-3**

Landau/Isar, den 12.12.2006

Weichsagartner  
General-Manager

Baumstark  
Product-Management

Art.-Nr.: 44.310.50 I.-Nr.: 01026  
Subject to change without notice

Archivierung: 4431050-07-4155050

Ⓓ

Der Nachdruck oder sonstige Vervielfältigung von Dokumentation und Begleitpapieren der Produkte, auch auszugsweise ist nur mit ausdrücklicher Zustimmung der ISC GmbH zulässig.

Ⓔ

The reprinting or reproduction by any other means, in whole or in part, of documentation and papers accompanying products is permitted only with the express consent of ISC GmbH.

Ⓕ

La réimpression ou une autre reproduction de la documentation et des documents d'accompagnement des produits, même incomplète, n'est autorisée qu'avec l'agrément exprès de l'entreprise ISC GmbH.

Ⓖ

Nadruk of andere reproductie van documentatie en geleidepapieren van de producten, geheel of gedeeltelijk, enkel toegestaan mits uitdrukkelijke toestemming van ISC GmbH.

Ⓘ

La ristampa o l'ulteriore riproduzione, anche parziale, della documentazione o dei documenti d'accompagnamento dei prodotti è consentita solo con l'esplicita autorizzazione da parte della ISC GmbH.

ⒾⓃⓃ

Eftertryk eller anden form for mangfoldiggørelse af skriftligt materiale, ledsagepapirer indbefattet, som omhandler produkter, er kun tilladt efter udtrykkelig tilladelse fra ISC GmbH.

Ⓕ

Przedruk lub innego rodzaju powielanie dokumentacji wyrobów oraz dokumentów towarzyszących, nawet we fragmentach dopuszczalne jest tylko za wyraźną zgodą firmy ISC GmbH.

Ⓜ

Az termék dokumentációjának és kiséró okmányainak az utánnomása és sokszorosítása, kivonatosan is csak az ISC GmbH kifejezett beleegyezésével engedélyezett.

ⓂⓂ

Naknadno tiskanje ili slična umnožavanja dokumentacije i pratećih papira ovih proizvoda, čak i djelomično kopiranje, moguće je samo uz izričito dopuštenje tvrtke ISC GmbH.

Ⓜ

Перепечатывание или прочие виды размножения документации и сопроводительных листов продукции фирмы, полностью или частично, разрешено производить только с однозначного разрешения ISC GmbH.

- Ⓜ Technische Änderungen vorbehalten
- Ⓜ Technical changes subject to change
- Ⓜ Sous réserve de modifications
- Ⓜ Technische wijzigingen voorbehouden
- Ⓜ Con riserva di apportare modifiche tecniche
- ⓂⓂ Der tages forbehold för tekniske ændringer
- Ⓜ Technikai változások jogát fenntartva
- ⓂⓂ Zadržavamo pravo na tehnične izmjene.
- Ⓜ Zastrzega się wprowadzanie zmian technicznych
- Ⓜ Сохраняется право на технические изменения



# GUARANTEE CERTIFICATE

Dear Customer,

All of our products undergo strict quality checks to ensure that they reach you in perfect condition. In the unlikely event that your device develops a fault, please contact our service department at the address shown on this guarantee card. Of course, if you would prefer to call us then we are also happy to offer our assistance under the service number printed below. Please note the following terms under which guarantee claims can be made:

1. These guarantee terms cover additional guarantee rights and do not affect your statutory warranty rights. We do not charge you for this guarantee.
2. Our guarantee only covers problems caused by material or manufacturing defects, and it is restricted to the rectification of these defects or replacement of the device. Please note that our devices have not been designed for use in commercial, trade or industrial applications. Consequently, the guarantee is invalidated if the equipment is used in commercial, trade or industrial applications or for other equivalent activities. The following are also excluded from our guarantee: compensation for transport damage, damage caused by failure to comply with the installation/assembly instructions or damage caused by unprofessional installation, failure to comply with the operating instructions (e.g. connection to the wrong mains voltage or current type), misuse or inappropriate use (such as overloading of the device or use of non-approved tools or accessories), failure to comply with the maintenance and safety regulations, ingress of foreign bodies into the device (e.g. sand, stones or dust), effects of force or external influences (e.g. damage caused by the device being dropped) and normal wear resulting from proper operation of the device.

The guarantee is rendered null and void if any attempt is made to tamper with the device.

3. The guarantee is valid for a period of 2 years starting from the purchase date of the device. Guarantee claims should be submitted before the end of the guarantee period within two weeks of the defect being noticed. No guarantee claims will be accepted after the end of the guarantee period. The original guarantee period remains applicable to the device even if repairs are carried out or parts are replaced. In such cases, the work performed or parts fitted will not result in an extension of the guarantee period, and no new guarantee will become active for the work performed or parts fitted. This also applies when an on-site service is used.
4. In order to assert your guarantee claim, please send your defective device postage-free to the address shown below. Please enclose either the original or a copy of your sales receipt or another dated proof of purchase. Please keep your sales receipt in a safe place, as it is your proof of purchase. It would help us if you could describe the nature of the problem in as much detail as possible. If the defect is covered by our guarantee then your device will either be repaired immediately and returned to you, or we will send you a new device.

Of course, we are also happy offer a chargeable repair service for any defects which are not covered by the scope of this guarantee or for units which are no longer covered. To take advantage of this service, please send the device to our service address.

# **F** BULLETIN DE GARANTIE

**Chère Cliente, Cher Client,**

Nos produits sont soumis à un contrôle de qualité très strict. Si cet appareil devait toutefois ne pas fonctionner impeccablement, nous en serions désolés. Dans un tel cas, nous vous prions de bien vouloir prendre contact avec notre service après-vente à l'adresse indiquée sur le bulletin de garantie. Nous restons également volontiers à votre disposition au numéro de téléphone de service indiqué plus bas. Pour faire valoir une demande de garantie, ce qui suit est valable :

1. Les conditions de garantie règlent les prestations de garantie supplémentaires. Vos droits de garantie légaux ne sont en rien altérés par la garantie présente. Notre prestation de garantie est gratuite.
2. La prestation de garantie s'applique exclusivement aux défauts occasionnés par des vices de fabrication ou de matériau et est limitée à l'élimination de ces défauts ou encore au remplacement de l'appareil. Veuillez au fait que nos appareils, conformément à leur affectation, n'ont pas été construits pour être utilisés dans un environnement professionnel, industriel ou artisanal. Un contrat de garantie ne peut avoir lieu dès lors que l'appareil est utilisé à des activités dans des entreprises professionnelles, artisanales ou industrielles ou toute autre activité du même genre. Sont également exclus de notre garantie : les prestations de substitution de dommages dus aux transports, les dommages occasionnés par le non-respect des instructions de montage ou en raison d'une installation non conforme, du non-respect du mode d'emploi (comme par exemple le raccordement à une mauvaise tension réseau ou à un mauvais type de courant), les applications abusives ou non conformes (comme par exemple une surcharge de l'appareil ou encore l'emploi d'accessoires non homologués), le non-respect des prescriptions de maintenance et de sécurité, l'infiltration de corps étrangers dans l'appareil (comme par exemple du sable, des pierres ou de la poussière), l'emploi de la force ou l'influence extérieure (comme par exemple les dommages dus à une chute), ainsi que l'usure normale conforme à l'utilisation.

Le droit à la garantie disparaît dès lors que des interventions ont lieu sur l'appareil.

3. Le délai de garantie s'élève à 2 ans et commence à la date de l'achat de l'appareil. Les demandes de garanties doivent être présentées avant écoulement du délai de garantie, dans les deux semaines suivant le moment auquel le défaut a été reconnu. Toute reconnaissance de demande de garantie après écoulement du délai de garantie est exclue. La réparation ou l'échange de l'appareil n'entraîne nullement une prolongation de la durée de garantie. Elle ne fait pas non plus commencer un nouveau délai de garantie, en raison de cette prestation, pour l'appareil ou pour toute autre pièce de rechange intégrée. Ceci est également valable lorsqu'un service après-vente sur place a été consulté.
4. Pour faire reconnaître votre demande de garantie, veuillez nous envoyer l'appareil défectueux franco de port à l'adresse indiquée ci-dessous. Ajoutez à l'envoi l'original du bon d'achat ou de tout autre preuve de l'achat datée. Veuillez donc toujours bien conserver le bon d'achat en guise de preuve ! Décrivez la raison de la réclamation le plus précisément possible. Si le défaut de l'appareil est compris dans notre prestation de garantie, nous vous retournerons sans délai un appareil réparé ou encore un nouveau.

Bien entendu, nous sommes prêts également à réparer les appareils défectueux contre remboursement des frais, dès lors que l'appareil n'est plus ou pas garanti. Pour ce faire, veuillez envoyer l'appareil à notre adresse de service après-vente.

# GARANTIEBEWIJS

## Geachte klant,

onze producten zijn aan een strenge kwaliteitscontrole onderhevig. Mocht dit apparaat echter ooit niet naar behoren functioneren, spijt het ons ten zeerste en vragen u zich tot onze servicedienst onder het adres vermeld op dit garantiebewijs te wenden. Wij staan ook graag telefonisch tot uw dienst via het hieronder vermelde servicetelefoonnummer. Voor vorderingen in verband met garantie geldt het volgende:

1. Deze garantievoorwaarden regelen bijkomende garantieprestaties. Uw wettelijke garantieclaims blijven onaangetast door deze garantie. Onze garantieprestatie is voor uw gratis.
2. De garantieprestatie heeft uitsluitend betrekking op gebreken die te wijten zijn aan materiaal- of fabricagefouten en is beperkt tot het verhelpen van deze gebreken of het vervangen van het apparaat. Wij wijzen erop dat onze apparaten overeenkomstig hun bestemming niet geconstrueerd zijn voor commercieel, ambachtelijk of industrieel gebruik. Een garantieovereenkomst komt daarom niet tot stand als het apparaat in ambachtelijke of industriële bedrijven alsmede bij gelijk te stellen activiteiten wordt gebruikt. Uitgesloten van onze garantie zijn verder schadeloosstellingen voor transportschade, schade door niet-naleving van de montage-instructies of op grond van ondeskundige installatie, niet-naleving van de handleiding (zoals door b.v. aansluiting op een verkeerde netspanning of stroomsoort), oneigenlijke of onoordeelkundige toepassingen (zoals b.v. overbelasting van het apparaat of gebruik van niet toegestane inzetgereedschappen of toebehoren), niet-naleving van de onderhouds- en veiligheidsbepalingen, binnendringen van vreemde voorwerpen in het apparaat (zoals b.v. zand, stenen of stof), gebruikmaking van geweld of invloeden van buitenaf (zoals b.v. schade door neervallen) alsmede door normale slijtage die zich bij het doelmatig gebruik van het apparaat voordoet.

Er kan geen aanspraak op garantie worden gemaakt als op het apparaat reeds ingrepen werden uitgevoerd.

3. De garantieperiode bedraagt 2 jaar en gaat in op de datum van aankoop van het apparaat. Garantieclaims dienen voor het verloop van de garantieperiode binnen de twee weken na het vaststellen van het defect geldend te worden gemaakt. Het geldend maken van garantieclaims na verloop van de garantieperiode is uitgesloten. De herstelling of vervanging van het apparaat leidt noch tot een verlenging van de garantieperiode noch wordt door deze prestatie een nieuwe garantieperiode voor het apparaat of voor eventueel ingebouwde wisselstukken op gang gebracht. Dit geldt ook bij het ter plaatse uitvoeren van een serviceactiviteit.
4. Om een garantieclaim geldend te maken dient u het defecte apparaat franco op te sturen aan het hieronder vermelde adres. Voeg het originele verkoopbewijs of een ander gedateerd bewijs van aankoop bij. Gelieve daarom de kassabon als bewijs goed te bewaren! Wij verzoeken u de reden van de klacht zo nauwkeurig mogelijk te beschrijven. Valt het defect van het apparaat binnen onze garantieprestatie bezorgen wij u per omgaande een hersteld of nieuw apparaat terug.

Uiteraard staan wij ook tot u dienst om mits betaling van de kosten defecten van het apparaat te verhelpen die buiten de garantieomvang vallen. Te dien einde stuurt u het apparaat aan ons serviceadres op.



# CERTIFICATO DI GARANZIA

## Gentili clienti,

i nostri prodotti sono soggetti ad un rigido controllo di qualità. Se l'apparecchio non dovesse tuttavia funzionare correttamente, ci scusiamo e vi preghiamo di rivolgervi al nostro servizio di assistenza clienti all'indirizzo indicato in questa scheda di garanzia. Siamo a vostra disposizione anche telefonicamente al numero del servizio assistenza sotto indicato. Per la rivendicazione dei diritti di garanzia vale quanto segue:

1. Queste condizioni di garanzia regolano ulteriori prestazioni di garanzia. La presente garanzia non tocca i vostri diritti al ricorso di garanzia previsti dalla legge. Le nostre prestazioni di garanzia sono per voi gratuite.
2. La prestazione di garanzia riguarda esclusivamente le anomalie riconducibili a difetti del materiale o di produzione ed è limitata all'eliminazione di queste anomalie o alla sostituzione dell'apparecchio. Tenete presente che i nostri apparecchi non sono stati costruiti per l'impiego professionale, artigianale o industriale. Un contratto di garanzia non viene concluso quando l'apparecchio viene usato in imprese commerciali, artigianali o industriali, o con attività equivalenti. Dalla nostra garanzia sono escluse inoltre le prestazioni di risarcimento per danni dovuti al trasporto o danni causati dalla mancata osservanza delle istruzioni per il montaggio o per installazione non corretta, dalla mancata osservanza delle istruzioni per l'uso (come per es. collegamento a tensione di rete o tipo di corrente non corretto), dall'uso improprio o illecito (come per es. sovraccarico dell'apparecchio o utilizzo di utensili o accessori non consentiti), dalla mancata osservanza delle norme di sicurezza e di manutenzione, dalla penetrazione di corpi estranei nell'apparecchio (come per es. sabbia, pietre o polvere), dall'impiego della forza o dall'influsso esterno (come per es. danni dovuti a caduta) e dall'usura normale e dovuta all'impiego.  
  
Il diritti di garanzia decadono quando sono già effettuati interventi sull'apparecchio.
3. Il periodo di garanzia è 2 anni e inizia alla data d'acquisto dell'apparecchio. I diritti di garanzia devono essere fatti valere prima della scadenza del periodo di garanzia, entro due settimane dopo avere accertato il difetto. È esclusa la rivendicazione di diritti di garanzia dopo la scadenza del relativo periodo. La riparazione o la sostituzione dell'apparecchio non comporta una proroga del periodo di garanzia e con questa prestazione per l'apparecchio o per pezzi di ricambio eventualmente installati non inizia un nuovo periodo di garanzia. Questo vale anche nel caso si ricorra ad un servizio sul posto.
4. Per la rivendicazione dei vostri diritti di garanzia inviate l'apparecchio difettoso franco di porto all'indirizzo sotto indicato. Allegate lo scontrino di cassa in originale o un'altra prova d'acquisto che riporti la data. Conservate bene perciò lo scontrino di cassa come prova! Indicate il motivo di reclamo nel modo più dettagliato possibile. Se il difetto dell'apparecchio rientra nella nostra prestazione di garanzia, ricevete l'apparecchio riparato o un apparecchio nuovo a stretto giro di posta.

Naturalmente effettuiamo a pagamento anche riparazioni sull'apparecchio che non rientrano o non rientrano più nella garanzia. A tale scopo inviate l'apparecchio all'indirizzo del servizio assistenza.

# **GARANTIBEVIS**

## **Kære kunde!**

Vore produkter er underlagt streng kvalitetskontrol. Hvis produktet alligevel på et tidspunkt skulle udvise fejl, beklager vi naturligvis dette og beder dig kontakte vores kundeservice på adressen, som står angivet på dette garantibevis. Du kan naturligvis også ringe til os på det nedenfor angivne servicenummer. For indfrielse af garantikrav gælder følgende:

1. Nærværende garanti fastsætter betingelserne for udvidede garantiydelse. Garantibestemmelser fastsat ved lov berøres ikke af nærværende garanti. Vores garantiydelse er gratis.
2. Garantiydelsen omfatter udelukkende mangler, som kan føres tilbage til materiale- eller produktionsfejl, og begrænser sig til afhjælpning af disse resp. levering af erstatningsprodukt. Bemærk, at vore produkter ikke er konstrueret til erhvervsmæssig, håndværksmæssig eller industriel brug. Garantiaftale kan derfor ikke anses for indgået, såfremt produktet anvendes i erhvervsmæssigt, håndværksmæssigt, industrielt eller lignende øjemed. Endvidere dækker garantien ikke erstatningsydelser for transportskader, skader som følge af tilsidesættelse af montagevejledningens anvisninger eller som følge af usagkyndig installation, tilsidesættelse af brugsanvisningen (f.eks. tilslutning til forkert netspænding eller strømtype), misbrug eller usagkyndig anvendelse (f.eks. overbelastning eller brug af værktøj eller tilbehør, som ikke er godkendt), tilsidesættelse af vedligeholdelses- og sikkerhedsforskrifter, indtrængen af fremmedlegemer i apparatet (f.eks. sand, sten eller støv), brug af vold eller eksterne påvirkninger udefra (f.eks. fordi produktet tabes) samt skader, der hidrører fra almindelig slitage.

Garantien mister sin gyldighed, hvis der allerede er blevet foretaget indgreb i apparatet.

3. Garantiperioden udgør 2 år at regne fra købsdatoen. Garantikrav skal gøres gældende inden for to uger, efter at defekten er blevet konstateret. Garantikrav kan ikke gøres gældende efter garantiperiodens udløb. Reparation eller udskiftning af apparatet medfører ikke forlængelse af garantiperioden, heller ikke for eventuelt indbyggede reservedele. Dette gælder også servicearbejder, der foretages på stedet.
4. For at kunne gøre garantikrav gældende skal du sende det defekte produkt portofrit til nedenstående adresse. Original købskvittering eller lignende dateret dokumentation skal vedsendes. Købskvitteringen skal gemmes som dokumentation! Beskriv venligst så nøjagtigt som muligt grunden til din reklamation. Er defekten omfattet af garantien, vil produktet omgående blive repareret og returneret, eller du vil modtage et helt nyt.

Mod betaling udbedrer vi naturligvis også gerne defekter på produktet, som ikke/ikke længere er omfattet af garantien. Du skal blot indsende produktet til vores serviceadresse.

**PL CERTYFIKAT GWARANCJI**

Na opisywane w instrukcji obsługi urządzenie udzielamy 2-letniej gwarancji, na wypadek wadliwości naszego produktu. 2-letni okres gwarancyjny zaczyna obowiązywać w momencie przejścia ryzyka lub przejęcia urządzenia przez klienta.

Warunkiem skorzystania z uprawnień gwarancyjnych jest prawidłowa konserwacja urządzenia, zgodnie z instrukcją obsługi oraz użytkowanie zgodne z przeznaczeniem.

**Oczywiście w okresie tych 2 lat przysługują Państwu również uprawnienia gwarancyjne w ramach ustawowej rekojmi.**

Gwarancja obowiązuje na terenie Republiki Federalnej Niemiec lub w kraju generalnego przedstawiciela handlowego, jako uzupełnienie obowiązujących lokalnie przepisów ustawowych. Prosimy zwrócić się do odpowiedzialnego pracownika w regionalnym dziale obsługi klienta lub pod podany poniżej adres serwisu technicznego.

# GARANCIAOKMÁNY

**Tisztelt Vevő,**

termékeink szigorú minőségi kontroll alá vannak vetve. Ha ez a készülék mégis egyszer nem működne kifogástalanul, akkor azt nagyon sajnáljuk és kérjük Önt forduljon a szervizszolgálatunkhoz amely ebben a garanciaútlevelemben megadott cím alatt található. Szívesen állunk a rendelkezésére telefonon is, az alul megadott szervizszám alatt. A garanciaigények érvényesítésére a következők érvényesek:

1. Ezek a garanciafeltételek szabályozzák a kiegészítő garanciafeljelményeket. A jogi szavatossági igények, ez a garancia által nincsennek érintve. A garanciafeljelményünk az Ön számára ingyenes.
2. A garanciafeljelmény csak kizárólagosan olyan hibákra terjed ki, amelyek anyag- vagy gyártási hibákra visszavezethetők és ezeknek a hibáknak a kiküszöbölésére ill. a készülék kicserélésére van korlátozva. Kérjük vegye figyelembe, hogy a készülékeink a meghatározásuk szerint nem kisipari, kézműipari vagy ipari üzemek területén történő bevetésre lettek tervezve. Ezért a garanciaszerződés nem jön létre, ha a készülék kisipari, kézműipari vagy ipari üzemek területén valamint egyenértékű tevékenységek területén van használva. Továbbá a következő kárpótlási teljesítmények mint a szállítási károkért, károkért amelyek az összeszerelési utasítás figyelmen kívül hagyása vagy amelyek a nem szakszerű felszerelés, a használati utasítás figyelmen kívül hagyása (mint például egy rossz hálózati feszültségre vagy áramfajtára való rákapcsolás), visszaélészerű vagy nem szakszerű használatok (mint például a készülék túlterhelése vagy nem engedélyezett betétszerszámok vagy tartozékok), a karbantartási és biztonsági határozatok figyelmen kívül hatása, idegen testek behatolása a készülékbe (mint például homok, kövek vagy por) erőszakbehatolás vagy idegen behatások (mint például leejtés általi károk) úgymint a használat általi, szokásos kopások által keletkező károk ki vannak zárva.

A készüléken történő előzetes belenyúlás esetén elveszítődik a garanciajogosultság.

3. A garanciaidő érvényessége 2 év és a készülék vásárlási időpontjával kezdődik. A garanciaigények a garanciaidő lejárása előtt, két héten belül érvényesíteni kell, miután felismerte a hibát. A garanciajog érvényesítése a garancia idő lejárása után ki van zárva. A készülék kicserélése vagy megjavítása nem vezet a garancia időtartamának meghosszabításához se nem vezet ez a teljesítmény a készülék vagy az esetleg beépített pótkatrészek egy új garanciaidőtartamhoz. Ez egy helyszíni szerviz esetében is érvényes.
4. A garanciajog érvényesítéséhez kérjük küldje a defekt készüléket bérmentesen a lent megadott címre. Mellélkelje a vásárlási nyugtát eredetiben vagy egyéb módon levő bizonylatot a vásárlás keltéről. Kérjük őrizze ezért jól meg a pénztári cédulát mind bizonyítékot! Kérjük írja le lehetőleg pontosan a reklamáció okát. Ha a defekt a garanciafeljelményünk keretén belül van, akkor kap azonnal egy megjavított vagy egy új készüléket vissza.

Magától érthető, hogy a költségek megtérítése ellenében szívesen megjavítsuk azokat a készülékeken levő defekteteket amelyek a garancia terjedelme nem vagy már nem érinti. Ehhez küldje kérjük a készüléket a szerviciműnkre.



# JAMSTVENI LIST

## Poštovani kupče,

naši proizvodi podliježu strogoj kontroli kvalitete. Žao nam je ako bi ipak došlo do toga da uređaj ne funkcionira besprijeekorno i zamolili bismo Vas da se u tom slučaju obratite na adresu naše servisne službe navedenu ispod ovog jamstva. Također smo Vam na raspolaganju na dolje navedenom telefonskom broju servisne službe. Za traženje jamstvenog zahtjeva vrijedi sljedeće:

1. Ovi jamstveni uvjeti reguliraju dodatne jamstvene usluge. Ovo jamstvo ne zadire u Vaše zakonsko pravo zahtjeva za ostvarenje jamstvenih usluga. Realizacija jamstvenih usluga je besplatna.
2. Jamstvena usluga obuhvaća isključivo nedostatke nastale zbog greške na materijalu ili tijekom proizvodnje i ograničen je na uklanjanje tih nedostataka odnosno zamjenu uređaja. Molimo da obratite pažnju na to da naši uređaji nisu konstruirani za korištenje u komercijalne svrhe niti u obrtu i industriji. Prema tome, ugovor o jamstvu ne može se ostvariti ako se uređaj koristi u obrtničkim ili industrijskim pogonima kao i u sličnim djelatnostima. Nadalje su iz jamstva isključene usluge zamjene proizvoda u slučaju transportnih oštećenja, šteta zbog nepridržavanja uputa za montažu ili zbog nestručne instalacije, nepridržavanja uputa za uporabu (kao npr. zbog priključka na pogrešni mrežni napon ili vrstu struje), zbog zlorababa ili nestručnih primjena (kao npr. preopterećenje uređaja ili korištenje nedopuštenih alata ili pribora), u slučaju nepridržavanja uputa za održavanje i sigurnosnih odredbi, zbog prodiranja stranih tijela u uređaj (npr. pijeska, kamenja ili prašine), nasilne primjene ili vanjskih utjecaja (kao npr. oštećenja zbog pada) kao i zbog uobičajenog trošenja tijekom korištenja.

Zahtjev za jamstvo prestaje biti valjan ako su na uređaju već izvršeni neki zahvati.

3. Jamstveni rok iznosi 2 godine a započinje s datumom kupnje uređaja. Jamstveni zahtjevi ostvaruju se prije isteka jamstvenog roka unutar dvije godine nakon što ste uočili kvar. Ostvarenje jamstvenog zahtjeva nakon isteka jamstvenog roka je isključeno. Popravkom ili zamjenom uređaja ne produljuje se jamstveni rok niti se tom uslugom ostvaruju jamstveni rok za uređaj ili ostale ugrađene rezervne dijelove. To također vrijedi i kod korištenja servisa na licu mjesta.
4. Da biste ostvarili svoj jamstveni zahtjev, molimo Vas da nam pošaljete neispravan uređaj bez plaćanja poštarine na dolje navedenu adresu. Priložite originalni račun za kupnju uređaja ili neki drugi dokaz o kupnji s datumom. Molimo Vas da zbog tog razloga dobro sačuvate račun kao dokaz! Što točnije opišite razlog reklamacije. Ako naša jamstvena usluga obuhvaća kvar nastao na Vašem uređaju, odmah ćemo Vam vratiti popravljeni ili novi uređaj.

Razumljivo je da ćemo za naknadu troškova ukloniti i kvarove koje jamstvena usluga ne obuhvaća. U tom slučaju pošaljite uređaj na adresu našeg servisa.



# ГАРАНТИЙНОЕ СВИДЕТЕЛЬСТВО

**Глубокоуважаемый клиент, глубокоуважаемая клиентка,**

Качество наших продуктов подвергаются тщательному контролю. Если несмотря на это когда-либо возникнут к нашему большому сожалению нарушения в работе инструмента, то мы просим Вас обратиться в нашу службу сервиса по указанному в этой гарантийной карте адресу. Мы также охотно ответим на Ваши вопросы по телефону, номер которого приведен ниже. Для предъявления претензий по гарантийному обслуживанию действительно следующее:

1. Настоящие правила гарантии регулируют дополнительные условия оказания гарантийных услуг. Эти гарантийные обязательства не затрагивают Ваши законные права на гарантийное обслуживание. Наши гарантийные услуги для Вас бесплатны.
2. Гарантийные услуги распространяются только на неисправности, которые возникли в результате недостатков материала или процесса изготовления и предусматривают только устранение этих недостатков или замену устройства. Необходимо учесть, что наши устройства разработаны согласно предписаниям для использования в промышленных, ремесленных или индустриальных областях. Гарантийный договор считается недействительным, если устройство используется в промышленных, ремесленных или индустриальных целях, а также для подобной деятельности. Наши гарантийные обязательства не распространяются на повреждения при транспортировке, повреждения в результате несоблюдения указаний руководства по монтажу или в результате проведенной ненадлежащим образом инсталляции, несоблюдения указаний руководства по эксплуатации (таких как например, подключение к сети с ненадлежащим параметром напряжения), используется неправильно или ненадлежащим образом (например, перегрузка устройства или использование не допущенных к применению насадок или принадлежностей), при несоблюдении правил технического обслуживания и техники безопасности, при попадании посторонних предметов в устройство (таких как например: песок, камни или пыль), при использовании силы или посторонних воздействий (таких как например, повреждения в результате падения), а также при обычном износе в результате использования.

Право на гарантийное обслуживание теряет силу, если были осуществлены вмешательства в инструмент.

3. Гарантийный срок составляет 2 года и начинается со дня покупки устройства. Гарантийные права необходимо предъявлять до истечения срока гарантии в течении двух недель после того как будет обнаружена неисправность. Заявления на гарантийное обслуживание после истечения срока гарантии не принимаются. Ремонт или замена устройства не ведет к удлинению срока службы и с этими услугами не начинается новый срок гарантии для устройства или установленных запасных деталей. Это действует также в случае оказания сервисных услуг по месту нахождения клиента.
4. Для предъявления претензий на гарантийное обслуживание вышлите, пожалуйста, неисправное устройство без оплаты почтовых расходов по указанному ниже адресу. Приложите квитанцию покупки в оригинале или любое другое свидетельство о совершенной покупке с указанной датой. Необходимо поэтому сохранять кассовый чек для доказательства! Пожалуйста, опишите причину предъявляемых претензий как можно точнее. Если неисправное устройство подлежит гарантийному обслуживанию, то Вы получите незамедлительно отремонтированное или новое устройство обратно.

Само собой разумеется, мы можем также устранить при оплате затрат неисправности устройства, которые не входят в объем гарантийных услуг или при истечении срока гарантии. Для этого Вам необходимо выслать устройство на адрес нашей службы сервиса.

# **D** GARANTIEURKUNDE

**Sehr geehrte Kundin, sehr geehrter Kunde,**

unsere Produkte unterliegen einer strengen Qualitätskontrolle. Sollte dieses Gerät dennoch einmal nicht einwandfrei funktionieren, bedauern wir dies sehr und bitten Sie, sich an unseren Servicedienst unter der auf dieser Garantiekarte angegebenen Adresse zu wenden. Gern stehen wir Ihnen auch telefonisch über die unten angegebene Servicrufnummer zur Verfügung. Für die Geltendmachung von Garantieansprüchen gilt Folgendes:

1. Diese Garantiebedingungen regeln zusätzliche Garantieleistungen. Ihre gesetzlichen Gewährleistungsansprüche werden von dieser Garantie nicht berührt. Unsere Garantieleistung ist für Sie kostenlos.
2. Die Garantieleistung erstreckt sich ausschließlich auf Mängel, die auf Material- oder Herstellungsfehler zurückzuführen sind und ist auf die Behebung dieser Mängel bzw. den Austausch des Gerätes beschränkt. Bitte beachten Sie, dass unsere Geräte bestimmungsgemäß nicht für den gewerblichen, handwerklichen oder industriellen Einsatz konstruiert wurden. Ein Garantievertrag kommt daher nicht zustande, wenn das Gerät in Gewerbe-, Handwerks- oder Industriebetrieben sowie bei gleichzusetzenden Tätigkeiten eingesetzt wird.  
Von unserer Garantie sind ferner Ersatzleistungen für Transportschäden, Schäden durch Nichtbeachtung der Montageanleitung oder aufgrund nicht fachgerechter Installation, Nichtbeachtung der Gebrauchsanleitung (wie durch z.B. Anschluss an eine falsche Netzspannung oder Stromart), missbräuchliche oder unsachgemäße Anwendungen (wie z.B. Überlastung des Gerätes oder Verwendung von nicht zugelassenen Einsatzwerkzeugen oder Zubehör), Nichtbeachtung der Wartungs- und Sicherheitsbestimmungen, Eindringen von Fremdkörpern in das Gerät (wie z.B. Sand, Steine oder Staub), Gewaltanwendung oder Fremdeinwirkungen (wie z. B. Schäden durch Herunterfallen) sowie durch verwendungsgemäßen, üblichen Verschleiß ausgeschlossen.

Der Garantieanspruch erlischt, wenn an dem Gerät bereits Eingriffe vorgenommen wurden.

3. Die Garantiezeit beträgt 2 Jahre und beginnt mit dem Kaufdatum des Gerätes. Garantieansprüche sind vor Ablauf der Garantiezeit innerhalb von zwei Wochen, nachdem Sie den Defekt erkannt haben, geltend zu machen. Die Geltendmachung von Garantieansprüchen nach Ablauf der Garantiezeit ist ausgeschlossen. Die Reparatur oder der Austausch des Gerätes führt weder zu einer Verlängerung der Garantiezeit noch wird eine neue Garantiezeit durch diese Leistung für das Gerät oder für etwaige eingebaute Ersatzteile in Gang gesetzt. Dies gilt auch bei Einsatz eines Vor-Ort-Services.
4. Für die Geltendmachung Ihres Garantieanspruches übersenden Sie bitte das defekte Gerät portofrei an die unten angegebene Adresse. Fügen Sie den Verkaufsbeleg im Original oder einen sonstigen datierten Kaufnachweis bei. Bitte bewahren Sie deshalb den Kassenbon als Nachweis gut auf! Beschreiben Sie uns bitte den Reklamationsgrund möglichst genau. Ist der Defekt des Gerätes von unserer Garantieleistung erfasst, erhalten Sie umgehend ein repariertes oder neues Gerät zurück.

Selbstverständlich beheben wir gegen Erstattung der Kosten auch gerne Defekte am Gerät, die vom Garantiefumfang nicht oder nicht mehr erfasst sind. Dazu senden Sie das Gerät bitte an unsere Serviceadresse.

**ISC GmbH • Eschenstrasse 6 • 94405 Landau/Isar (Deutschland)**

Telefon: +49 [0] 180 5 120 509 • Telefax +49 [0] 180 5 835 830 (Anruflkosten: 0,14 Euro/Minute, Festnetz der T-Com)

E-Mail: [info@isc-gmbh.info](mailto:info@isc-gmbh.info) • Internet: [www.isc-gmbh.info](http://www.isc-gmbh.info)

**1 Service Hotline: 01805 120 509** (0,14 €/min, Festnetz-T-Com) **- Mo-Fr. 8:00-20:00 Uhr**

**2** Name:

Projektnummer RT:

Strasse / Nr.:

Telefon:

PLZ

Ort

Mobil:

**3** Welcher Fehler ist aufgetreten (genaue Angabe):

Art.-Nr.:

I.-Nr.:

**Sehr geehrte Kundin, sehr geehrter Kunde,**  
bitte beschreiben Sie uns die von Ihnen festgestellte Fehlfunktion Ihres Gerätes als Grund Ihrer Beanstandung möglichst genau. Dadurch können wir für Sie Ihre Reklamation schneller bearbeiten und Ihnen schneller helfen. Eine zu ungenaue Beschreibung mit Begriffen wie „Gerät funktioniert nicht“ oder „Gerät defekt“ verzögert hingegen die Bearbeitung erheblich.

**4** Garantie: JA  NEIN  Kaufbeleg-Nr. / Datum:

**1** Service Hotline kontaktieren - es wird Ihnen eine Projektnummer zugeteilt | **2** Bitte Ihre Anschrift eintragen | **3** Fehlerbeschreibung und bitte Art.-Nr. und I.-Nr. angeben | **4** Garantiefall JA/NEIN bitte ankreuzen sowie Kaufbeleg-Nr. und Datum bitte angeben und eine Kopie des Kaufbeleges bitte beilegen