

# Weller®

D GB

## PYROPEN PIEZO

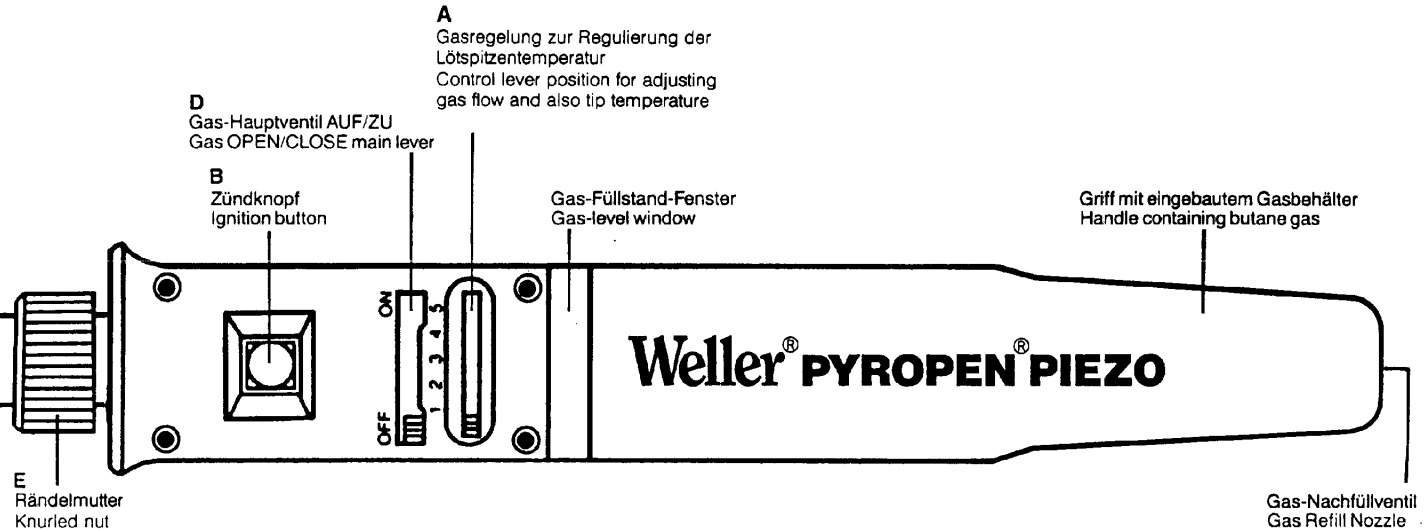
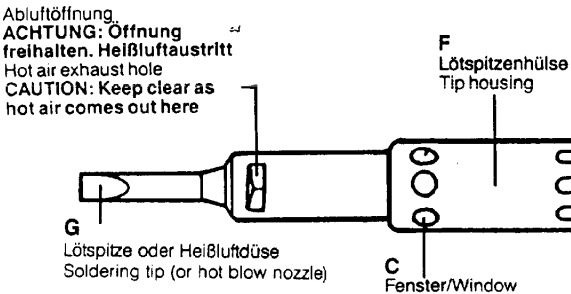

### WICHTIG

Bitte lesen Sie die Betriebsanleitung bevor Sie dieses Gerät benutzen. Machen Sie sich mit allen Sicherheitskontrollen vertraut. Pyropen nicht fallen lassen, und vermeiden Sie harte Schläge und Stöße. Der keramische Brenner oder das Plastikkontrollfenster könnten beschädigt werden. Bei Arbeiten im geschlossenen Raum, sorgen Sie für gute Entlüftung.

### IMPORTANT

Please read all instructions before using this tool. Become familiar with all controls for your safety. Avoid dropping or causing a hard shock. This may damage the ceramic burner or plastic view window. Use exhaust fan when operating tool in a closed room.

- Lagern Sie Gas nie in der Nähe eines offenen Feuers oder in der Nähe von heißen Gegenständen (Heizung, Herdplatten).  
Do not fill gas or store near open flame, heater, furnace or combustible materials.
- Setzen Sie Gasbehälter nie direkter Sonnenbestrahlung aus.  
Do not store at places under direct sunshine or any places that will exceed 40°C or 104°F.
- Gasbehälter unzugänglich für Kleinkinder aufbewahren.  
Keep out of reach of infants.
- Versichern Sie sich, daß das Hauptventil nach Gebrauch des Werkzeuges sorgfältig geschlossen ist.  
When not in use, be sure the gas ON/OFF lever is at OFF position.

- Beim Einsatz des Pyropen im Winter und bei Temperaturen unter 0°C ist es möglich, daß sich die Gasflamme nicht entzünden läßt. In diesem Fall wärmen Sie den Gastank mit den Händen einige Grad auf, bis das Gas normal ausströmt. Auf keinen Fall in heißem Wasser oder über offener Flamme aufwärmen.  
When starting operation in winter or at cold places (at about 0°C or 32°F or lower), it may be hard to ignite the gas. This is because of butane gas nature. Hold handle in warm hand until the gas will start to evaporate. Be sure, however, not to try to warm up at open flame or in hot water.
- Zur Reinigung des Handgriffes auf keinen Fall Alkohol oder alkoholhaltige Reinigungsmittel benutzen.  
For cleaning the handle never use any alcohol containing products.

## BENUTZUNG DER LÖTKOLBENSPIITZE HOW TO USE SOLDERING TIP

- Die Abluftöffnung der Lötspitze muß wie abgebildet, aufwärts gerichtet sein. Zur Vermeidung von Verbrennungen oder Feuer, Hände und brennbares Material nicht in die Nähe der Abluftöffnung bringen.  
Be sure the hot air exhaust opening is positioned upward, as illustrated. Keep hands and combustibles clear of exhaust opening to avoid burns or fire.
- Kontrollschalter auf Position "3" einstellen. Gas EIN/AUS Schalter in "EIN" Stellung bringen. Bei niedrigen Temperaturen oder direkt nach dem Füllen Schalter höher als "3" einstellen.  
Set control lever to "3". Set gas ON/OFF lever to "ON" position. In cold temperatures or immediately after gas filling set lever higher than "3".
- Zündknopf langsam eindrücken und noch 3 Sekunden nach dem Klicken festhalten.  
Push ignition button slowly and hold three seconds after it clicks.
- Warten bis das Fenster rot wird, dann den Knopf langsam loslassen. Bei Fehlzündung den Zündvorgang wie in 3. beschrieben, wiederholen.  
Wait until the window becomes red, then release button slowly. If it fails to ignite, repeat ignition process outlined under step 3 above.

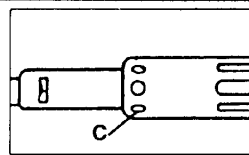
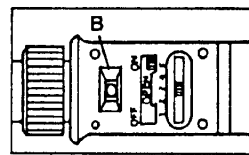
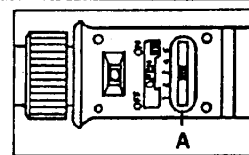

- Temperatur der Spitze mit dem Gaskontrollschalter einstellen.  
Adjust tip temperature with gas control lever.

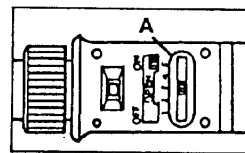

- Zum Ausschalten den EIN/AUS Schalter bis zum "Klick" in die "AUS" Stellung bringen. (Gaskontrollschalter schaltet sich nicht aus).  
To turn off, slide the gas ON/OFF lever to "OFF" position until it clicks. (Control lever does not turn off).

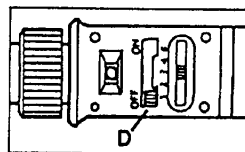

## BENUTZUNG DER HEIBLUFTDÜSE HOW TO USE HOT BLOW NOZZLE

- Zur Entfernung der Lötspitze und der Spitzenhülse die Rändelmutter lösen und darauf achten, daß keine Anschlußdrähte des Piezoteiles beschädigt werden.  
Loosen knurled nut to remove tip and tip housing being careful not to cut piezo wiring.
- Durch Heißluftdüse ersetzen. Zündung ist die gleiche wie beim LötKolben.  
Replace with hot blow nozzle. Ignition is the same as for soldering.

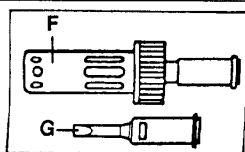
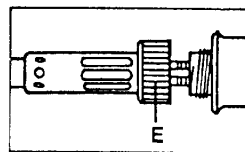

# AUSWECHSELN DES BRENNERS HOW TO CHANGE BURNER/ EJECTOR TO REMOVE

1. Zur Entfernung von Spitze und Spitzenhülse Rändelmutter lösen.  
Loosen knurled nut to remove tip and tip housing.

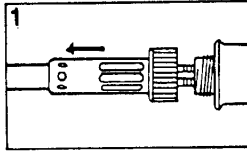

2. Den Hauptdraht festhalten und langsam zur Seite ziehen. Der Hauptdraht wird sich dann vom Isolationsrohr lösen.  
Hold the lead wire and pull toward side slowly. The lead wire will then come away from the insulation tube.

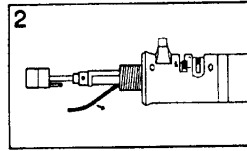

3. Den beigefügten Spannbolzen in die runde Düsenöffnung stecken und festhalten. Mit dem Schraubenschlüssel, den Brenner entgegen der Uhrzeigerichtung drehen. (Vorsicht, der weiße Teil besteht aus zerbrechlicher Keramik).  
Insert the accessory bar into the ejector hole and hold. Then, with the accessory wrench, turn the burner unit counterclockwise. (Be careful as the white portion is fragile ceramic.)

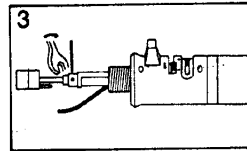

4. Den beigefügten Spannbolzen in die runde Öffnung der Düse stecken und zur Entfernung der Düse, entgegen der Uhrzeigerichtung drehen.  
Insert the accessory bar into the hole of the ejector and turn counterclockwise to remove the ejector.

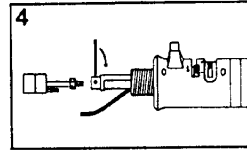

# MONTIEREN TO MOUNT

1. Die neue Düse anbringen und mit dem beigefügten Spannbolzen festdrehen.  
Mount new ejector and tighten with the accessory bar.

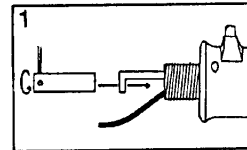

2. Den beigefügten Spannbolzen in die runde Düsenöffnung stecken. Den Brenner an der Düse montieren und in Uhrzeigerichtung festdrehen.  
Insert the accessory bar into the ejector hole. Mount the burner unit to the ejector and turn clockwise.

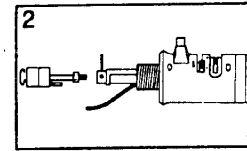

3. Mit dem Schraubenschlüssel festdrehen. Den Hauptdraht und die Zündkerze ausrichten.  
Use the accessory wrench to tighten. Place the lead wire and ignition plug in a straight line.

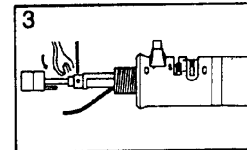

4. Den Hauptdraht in das Isolationsrohr einführen. Zündknopf drücken um die Funkenbildung zu bestätigen.  
Insert the lead wire into the insulation tube. Push ignition button to confirm sparking.

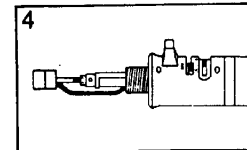

# Funktionsfehler-Suche/Trouble shooting

Problem Trouble	Möglicher Fehler Possible reason	Korrektur Correction
Zündet nicht. Does not light.	Gasbehälter leer Empty tank. Düse verstopft. Clogged ejector. Zu hoher oder niedriger Gasdruck. Gas pressure too high or too low. Zündknopf löst sich zu schnell. Ignition button released too fast. Zündkerze verbraucht. Ignition plug used-up.	Nachfüllen Refill Düse auswechseln. Replace with new ejector. Kontrollschalter höher oder niedriger einstellen. Slide control lever to lower or higher position. "Benutzung der Lötkolbenspitzen" erneut lesen. Read "How to use soldering tip" again. Durch neuen Brenner ersetzen. Replace with new burner. Zündung wiederholen. Knopf LANGSAM eindrücken und wieder loslassen. Repeat ignition, pushing and releasing button SLOWLY.
Spitze wird nicht heiß. Tip does not heat up.	Verbrauchter Katalysator. Used-up catalyst. Unzureichender Gasdruck. Insufficient gas pressure. Verstopfte Düse. Clogged ejector.	Durch neue Spitze ersetzen. Replace with new tip. Mit Butangas nachfüllen. Refill with butane gas. Düse auswechseln. Replace with new ejector.

# Gebrauch des Ablage-Clips How to use accessory iron holder

Clip kann auf jede Kante der Metallbox aufgesteckt werden. Äußere Laschen nach innen.  
Put accessory holder on any box edge as illustrated (one larger nail of holder comes outside of box and two nails inside).

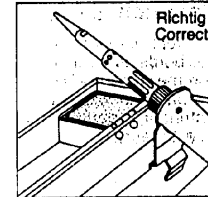
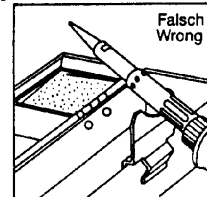

# Lötspitzen für Weller-Pyropen Piezo Various types of interchangeable tips for versatile application

Bitte Ersatzteilnummer angeben:  
Please specify the Part Number:

## Lötspitzen Soldering tips

Ersatzteil-Nr. Part No.	Bezeichnung Description
1 70-01-01 5 16 120 99	Nadelspitze Tapered needle
2 70-01-02 5 16 121 99	Meißelform Chisel
3 70-01-03 5 16 122 99	abgeschragt 2mm ø 2mm ø spade
4 70-01-04 5 16 123 99	abgeschragt 3mm ø 3mm ø spade
5 70-01-05 5 16 124 99	Nadelspitze extra schlank Tapered needle
6 70-01-06 5 16 125 99	abgeschragt extra schlank Micro spade
7 70-01-07 5 16 126 99	Pyramidenform Tapered pyramid
8 70-01-08 5 16 127 99	abgeschragt 2mm ø 35° 2mm ø 35° spade
9 70-01-09 5 16 128 99	abgeschragt 3mm ø 35° 3mm ø 35° spade
10 70-01-10 5 16 129 99	Nadelspitze gebogen Offset tapered needle
11 70-01-11 5 16 130 99	Meißelform, 8mm breit High powered chisel, 8mm width
12 70-01-12 5 16 131 99	Kugelform, 3mm ø High powered round head needle, 3mm ø

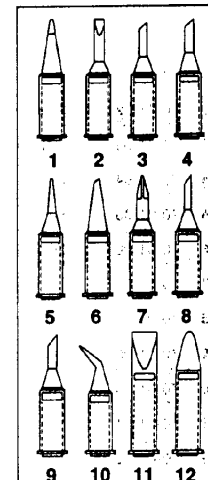

Ersatzteil-Nr. Part No.	Bezeichnung Description
13 70-01-13	Meißelform, 5mm breit High powered long taper chisel, 5mm width
14 70-01-14	Spitzen-Adapter (mit Gewinde M4 für Hot-knife etc.) 8.4mm ø 8.4mm ø Tip adapter (with thread M4 e.g. for hot knife)

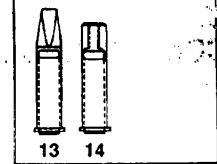

## Heißluft-Düsen Hot blow nozzle

Ersatzteil-Nr. Part No.	Außen-Ø O.D.(mm)	Innen-Ø I.D.(mm)
15 70-01-50	2.5	1.59
16 70-01-51	4.25	3.3
17 70-01-52	5.7	4.9
18 70-01-53	8.0	7.4

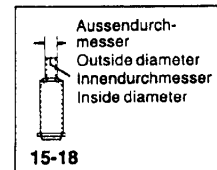

70-01-54 Reflektor-Vorsatz für Schrumpfarbeiten, Radius 8mm  
Shrinking attachment, radius 8mm  
70-01-55 Reflektor-Vorsatz für Schrumpfarbeiten, Radius 6mm  
Shrinking attachment, radius 6mm

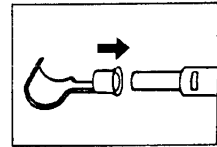

## Gas-Füllung (5 16 160 99) Gas filling (5 16 160 99)

- Original Weller Pyropen Gasfüllung benutzen (oder ISO-Butan-Feuerzeuggas).  
Use original Weller Pyropen gas (or ISO-butan-gas for cigarette lighters).
- Hauptventil auf "OFF" stellen.  
Be sure the gas OPEN/CLOSE lever is at "OFF" position.
- Pyropen mit Spitze nach unten festhalten, Düse des Gasbehälters aufstecken und Gasbehälter niederdrücken.  
Hold the Pyropen handle with tip pointing downward, refill nozzle in upright position. Insert nozzle of gas container and press down.
- Der Tank des Pyropen ist gefüllt, sobald Gas überströmt.  
As soon as the Pyropen is filled, gas will overflow.
- Pyropen waagrecht halten und Gasfüllstand am Fenster ablesen.  
Hold the tool horizontal and see the window to read LP gas volume inside.

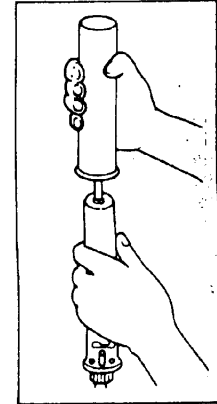

## Technische Daten Specifications

Länge einschließlich Lötkolbenspitze: Length inc. soldering tip	265mm/10 7/16 Zoll 265mm/10 7/16"
Gewicht einschließlich Gasfüllung Weight incl. gas filling	126 Gramm/4.4 oz. 126 grams/4.4 oz.
Temperaturwerte Temperature values	Lötkolben 250°-500°C Heißluftgebläse 650°C Soldering Iron 250°-500°C/482°-932°F Hot Blow 650°C/1202°F
Brenndauer pro Füllung Burning time per gas filling	4 Stunden, wenn der Gaskontrollschalter auf 2 steht. 4 hours with gas control lever set at 2.
Füllmenge Filling quantity	28ml/1.71 cu. Zoll 28cc/1.71 cu. in.

# Weller®

## PYROPEN® PIEZO

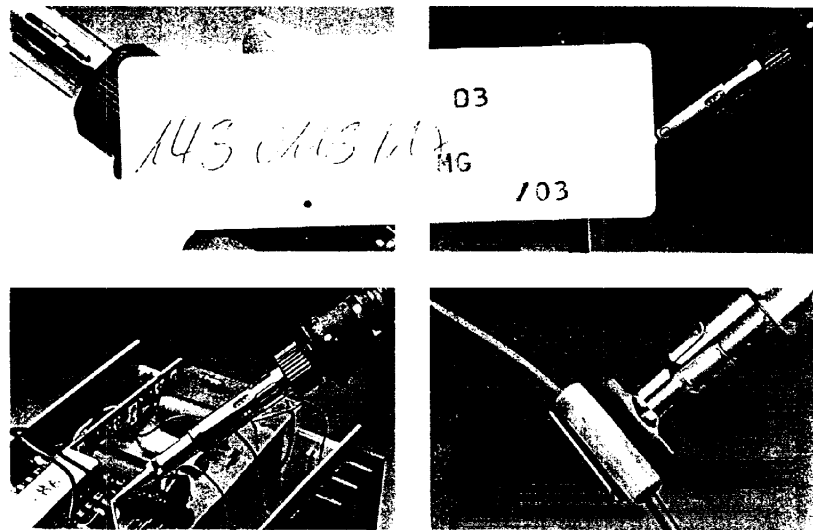
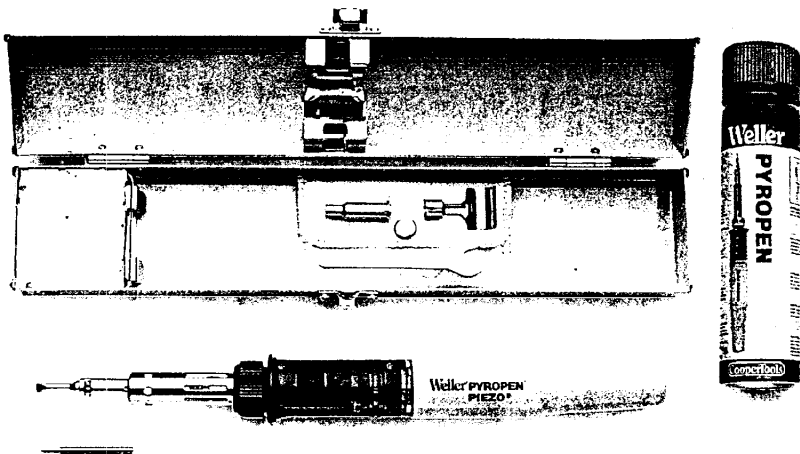

**D** **Temperaturkontrolliertes Löten, überall:**  
Unabhängig vom Netz — ohne Batterien oder Akkus benötigt dieses Gerät ISO-Butangas als Energiequelle. Daher ist der Pyropen Piezo innerhalb von 30 Sekunden lötbereit. Das Nachfüllen geht problemlos und erfordert nur einige Augenblicke. Sofort-Zündung durch Druckschalter. Mit Heißluft- und Schrumpfzubehör. Eine Tankfüllung reicht bis zu 3 Arbeitsstunden. Ausführliche Bedienungsanleitung und Gasnachfüllflasche gehören zum Lieferumfang.

**F** **Souder en toute liberté avec**  
Sans fil, ni batterie — fonction secondes — se remplit comm allumage Piezo par bouton ir chaud — panne pour gaine ré de gaz et manuel d'instructions.

# OHNE GAS

**I** **Per saldare ovunque a temperatura controllata:**  
Non occorre alimentazione di rete — Non occorrono batterie o accumulatori — Utilizza gas ISO-butano — Pronto per funzionare in 30 secondi — La ricarica dell'utensile si effettua in pochi secondi — Accensione immediata per mezzo di un pulsante — Rende facili le operazioni di saldatura — Può funzionare con aria calda per lavorare su guaine termorestringenti — Il serbatoio ha una capacità di 3 ore di lavoro — Bomboletta di ricarica ed istruzioni inclusa.

**GB** **Soldering everywhere with adjustable temperature control:**  
Needs no electricity — No batteries or accumulators — ISO-Butane gas operated — Ready to solder in 30 seconds — Refilling only takes moments — Instant push button ignition — Easy soldering — Hot air blower — Heat shrink attachment — Tank contents for 3 hours of operation — Refill canister and full instructions included.



Cooper Tools GmbH  
Carl-Benz-Str. 2  
74354 Besigheim  
Postfach 1351  
74351 Besigheim, Germany

# Welle



Weller PYROPEN®  
PIEZO

### PYROPEN

(5 16 060 99)

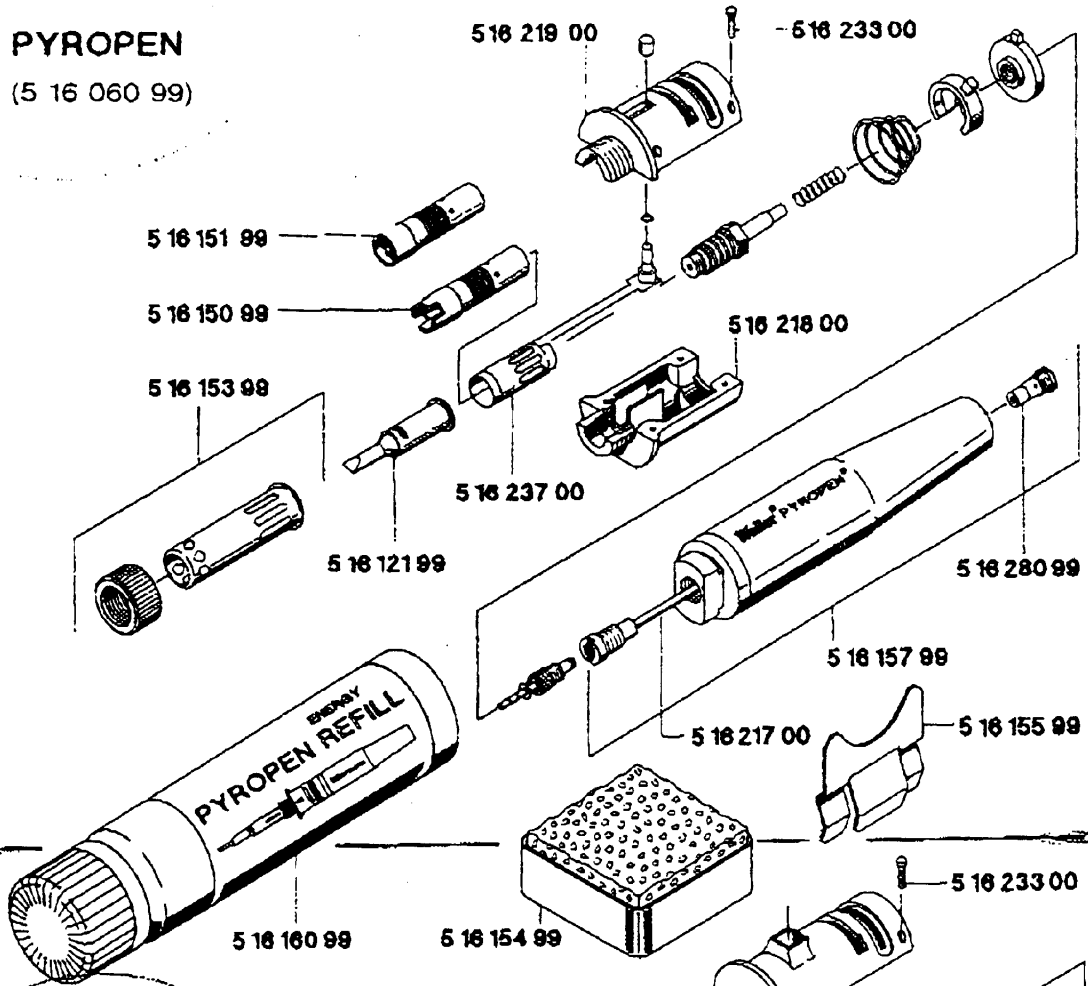

### PYROPEN PIEZO

(5 16 059 99)

