

Cleverer Ideen von



www.betec-ideen.de

S.W.A.T. LOCK - R

Modell CLA08R-12B · Art. # 8 001 100

Erweiterbare Sicherheit fürs Auto

Installations- und Bedienungsanleitung

Made by Uni-Tat International, Inc.
for BETEC Technologies, Germany

SWAT LOCK-R kann die potentielle Gefahr von Autodiebstahl effektiv verhindern. Es ist mit vier vor Diebstahl abschreckenden Merkmalen ausgestattet.: Warn-LED, Stroboskop-Blitz, ohrenbetäubende 125 dB Sirene und gehärtetes Stahlschloss. Der Alarm ist aus dickem ABS Plastik hergestellt und hat ein inliegenden harten Stahlrahmen. Wird SWAT LOCK-R am Lenkrad befestigt und der Alarm aktiviert, so kann das Fahrzeug nicht bewegt werden. Stroboskop-Blitz und Sirene werden ausgelöst sobald der Alarm anspricht und bei Dunkelheit wird der Versuch eines Diebstahls so sichtbar.

Für technische Rückfragen:

BETEC · Herzogstr. 55 · 63263 Neu-Isenburg · Tel.: 0 61 02 - 3 10 67 · Fax: 0 61 02 - 32 08 59
Email: Info@BETEC-Ideen.de · Internet: www.BETEC-Ideen.de

A) Prüfen Sie den Inhalt sorgfältig

1. SWAT LOCK-R Einheit
2. Eine Infrarot Fernbedienung
3. Selbstklebende Distanzstücke
Schloss Typ A – 3 Stück
Schloss Typ B – 3 Stück kurz – 1 lang
Schloss Typ C – 2 Stück
(am Griff des Schlosses befestigt)
4. Ein Warn-Aufkleber
5. Drei Schlüssel
6. Bedienungsanleitung
7. Aufbewahrungsbeutel

Zusätzliche
Fernbedienung
separat erhältlich
Model#: RMC08R
Art.# 8 002 000

**FRAGEN SIE IHREN
HÄNDLER NACH
ZUSÄTZLICHEN
FERNBEDIENUNGEN**

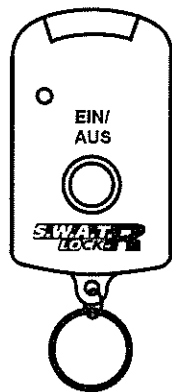

B. Initialisierung von SWAT LOCK-R und Fernbedienung

1. Lösen und entfernen Sie die zwei Schrauben des Batteriefachs auf der Rückseite der Alarmeinheit. Nehmen Sie den Batteriefachdeckel ab und setzen Sie zwei 9V Batterien (nicht enthalten) wie abgebildet ein. Benutzen Sie zwei 9V Alkaline Batterien (empfohlen). Stellen Sie Ihren eigenen Sicherheitscode mit den Mikroschaltern ein (siehe Abb. 1). Setzen Sie den Batteriefachdeckel wieder auf und ziehen Sie die zwei Schrauben wieder fest an.

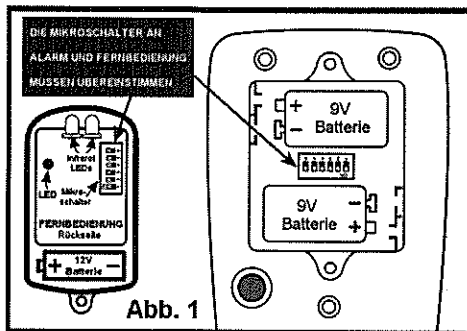

2. Lösen Sie die Schrauben auf der Rückseite der Fernbedienung um diese zu öffnen. Stellen Sie den gleichen Sicherheitscode wie in der Alarmeinheit ein. Verfahren Sie mit weiteren Fernbedienungen entsprechend.

C. Befestigen Sie SWAT LOCK-R

Bevor Sie SWAT LOCK-R verwenden befestigen Sie bitte die selbstklebenden Distanzstücke (enthalten), damit es das Lenkrad fest umschließen kann (siehe Abb. 2 & Abb. 3). Für Schloss Typ B kann das Plastik-Distanzstück für bestimmte Lenkräder durch ein selbstklebendes Distanzstück ersetzt werden (siehe Abb. 4).

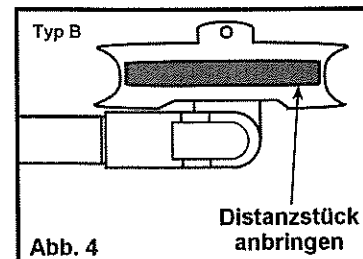
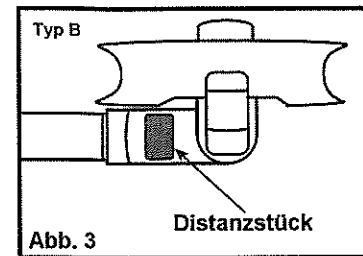
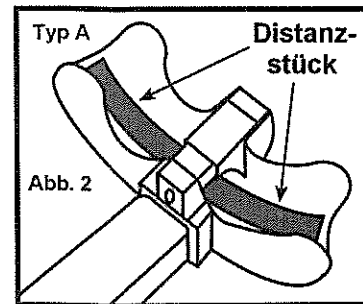

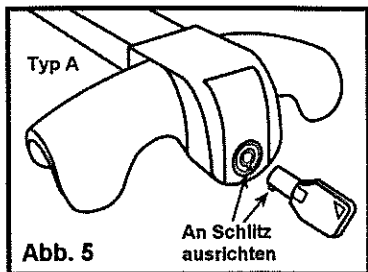

D) Schloss Typ A mit rundem Schlüssel

1. Zum öffnen des SWAT LOCK-R stecken Sie den Schlüssel wie auf der Zeichnung dargestellt in das Schloss und drehen Sie ihn im Uhrzeigersinn (siehe Abb 5).
2. Öffnen Sie SWAT LOCK-R und setzen Sie es auf das Lenkrad.
3. Drücken und drehen Sie den Schlüssel entgegen dem Uhrzeigersinn um SWAT LOCK-R am Lenkrad zu befestigen.

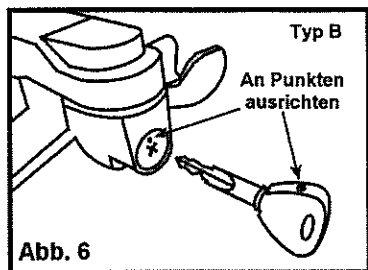

Stellen Sie sicher, daß das Distanzstück ordnungsgemäß angebracht ist, damit SWAT LOCK-R fest auf dem Lenkrad sitzt.

E) Schloss Typ B mit Kreuzbartschlüssel

1. Zum Öffnen des SWAT LOCK-R stecken Sie den Schlüssel in das Schlüsselloch und drehen ihn im Uhrzeigersinn. Stellen Sie sicher, dass die Nase am Schlüssel auf den Punkt am Schlüsselloch zeigt (siehe Abb. 6).
2. Schwingen Sie den Arm der Alarmeinheit nach rechts und platzieren Sie das Gerät mit den Krallen von innen am Lenkrad. Halten Sie die Krallen am Lenkrad fest und schwingen Sie den Arm der Alarmeinheit in die ursprüngliche Position zurück.

F) Schloss Typ C mit Kreuzbartschlüssel

1. Zum Öffnen des SWAT LOCK-R stecken Sie den Schlüssel in das Schlüsselloch und drehen ihn im Uhrzeigersinn. Die Kerbe am Schlüssel muss nach oben und auf den Punkt am Schloss zeigt (siehe Abb. 7).
2. Die vordere Kralle springt heraus.
3. Platzieren Sie das Gerät auf dem Lenkrad und drücken Sie Kralle, so dass das Gerät das Lenkrad fest umschließt.
4. Drehen Sie den Schlüssel gegen den Uhrzeigersinn um SWAT LOCK-R am Lenkrad zu verriegeln.

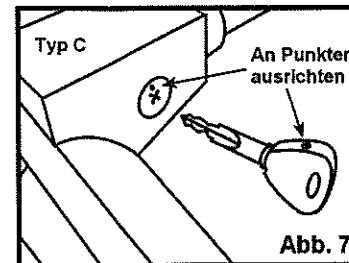

G) Aktivieren/Deaktivieren des SWAT LOCK-R

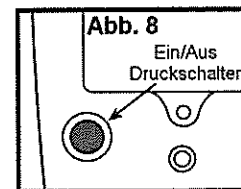

1. Der Druckschalter zum Einschalten der Alarmeinheit befindet sich auf dessen Unterseite. Drücken Sie den Knopf einmal, um die Stromversorgung des Geräts einzuschalten. Danach bleiben Ihnen 60 Sekunden den Schlüssel gegen den Uhrzeigersinn zu drehen, ihn abzuziehen und das Fahrzeug zu verlassen.

2. Richten Sie die Infrarot-Fernbedienung von vorne auf die Alarmeinheit. Drücken Sie den Knopf der Fernbedienung einmal um die Alarmeinheit zu aktivieren. Zwischen Fernbedienung und Alarmeinheit muss die Sichtlinie frei sein, damit der Detektor der Alarmeinheit das Infrarot-Signal der Fernbedienung empfangen kann (siehe Abb. 9). Das Stroboskoplicht blitzt einmal und das LED beginnt zu blinken.

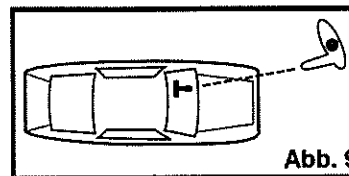

Wird die Alarmeinheit nicht innerhalb von 60 Sekunden nach Drücken des Druckschalters mittels Fernbedienung aktiviert, so schaltet die Alarmeinheit ab. In diesem Fall muss der Druckschalter an der Alarmeinheit erneut gedrückt werden um die Stromversorgung des Geräts einzuschalten.

3. Wird das Fahrzeug durch Fenstertreffen oder Bruch eines Fensters, Schließen einer Tür oder irgendeinen anderen spürbaren Stoss oder Schlag erschüttert, so beginnt das Stroboskoplicht zu blitzen und die Sirene heult für 30 Sekunden mit ohrenbetäubenden 125 dB. Erfolgt keine weitere Störung, so kehrt das Gerät in Alarmbereitschaft zurück. Andernfalls werden für jeweils weitere 30 Sekunden Stroboskopblitz und Sirene ausgelöst bis die Erschütterungen aufhören bzw. die Alarmeinheit deaktiviert wird.
4. Um die Alarmeinheit zu deaktivieren richten Sie die Fernbedienung auf die Alarmeinheit und drücken Sie den Knopf der Fernbedienung einmal. Das Stroboskoplicht blitzt zweimal und die LED hört auf zu blinken. Um den Alarm zu deaktivieren während die Sirene heult, drücken Sie den Knopf der Fernbedienung einmal um die Sirene abzuschalten und um den SWAT LOCK-R zu deaktivieren. Das Stroboskoplicht blitzt zweimal zur Bestätigung.
5. Bei schwacher Batterie hören Sie alle fünf Sekunden einen Piepton. Wechseln Sie bitte beide 9V Batterien. Blinkt das LED nur noch schwach und wird die Distanz zur Aktivierung des Alarms kürzer, ist es an der Zeit die 12V Alkaline Batterie (Typ 23A) der Fernbedienung zu erneuern.
6. Ihr SWAT LOCK-R ist nun einsatzbereit.

H) Überprüfen des SWAT LOCK-R

1. Drücken Sie den Druckschalter der Alarmeinheit einmal.
2. Befestigen Sie SWAT LOCK-R am Lenkrad.
3. Verlassen Sie das Fahrzeug und aktivieren Sie den Alarm indem Sie den Knopf der Fernbedienung einmal drücken.
4. Das Stroboskoplicht blitzt einmal und die LED beginnt zu blinken.
5. Klopfen gegen die Windschutzscheibe, ein Fenster bzw. Schließen der Tür löst den Alarm aus. Das Stroboskoplicht blitzt und die Sirene ertönt für 30 Sekunden. Erfolgt keine weitere Erschütterung/Vibration so bleibt die Alarmeinheit alarmbereit.
6. Drücken Sie den Knopf der Fernbedienung einmal um die Sirene abzuschalten und um den SWAT LOCK-R zu deaktivieren. Das Stroboskoplicht blitzt zweimal zur Bestätigung.

I) Gewährleistung

Wir gewähren die gesetzliche Garantie ab Kaufdatum auf das Produkt für Herstellungsmängel und Material. Die Gewährleistung erlischt, wenn das Gerät beschädigt oder ein unsachgemäßer Reparaturversuch unternommen wurde.

ACHTUNG: S.W.A.T. LOCK – R ALARM wirkt durch die EXTREME LAUTSTÄRKE. Längere Einwirkung kann zu Gehörschäden führen. Lösen Sie den Alarm nicht mutwillig und unnötig aus. Weder der Hersteller noch Ihr Händler sind für solche Verletzungen haftbar.



H) Test the SWAT LOCK-R unit

1. Press the power pushbutton once.
2. Install the SWAT LOCK-R unit on the steering wheel.
3. Get out of the car and arm the alarm by pressing the pushbutton of IR remote once.
4. The strobe light flashes once, then the warning LED flashes intermittently.
5. Knocking the windshield/windows and closing the car door will cause the SWAT LOCK-R to go off for a 30-second siren cycle with strobe light flashing. It rearms automatically if no more shock/vibration is detected.
6. Press pushbutton on IR remote once to shut off the siren and to disarm the SWAT LOCK R; the strobe light will flash twice as confirmation.

I) Warranty

SWAT LOCK-R is guaranteed from defects in materials and workmanship in normal use for a period of one year from date of purchase. Guarantee is valid as long as alarm has not been altered or modified or a repair attempted.

CAUTION: S.W.A.T. LOCK - R ALARM is effective because it is EXTREMELY LOUD. Prolonged exposure can cause ear damage. Do not activate alarm unnecessarily. Neither the manufacturer nor the retailer accepts any responsibility for personal injury.

For technical inquiries:

BETEC - Herzogstr.55 - 63263 Neu-Isenburg
Tel.: 0 61 02 - 3 10 67 - Fax: 0 61 02 - 32 08 59
Email: info@BETEC-ideen.de - Internet: www.BETEC-ideen.de

Clever Ideas from BETEC

Patent Pending

Made in China

(4)

S.W.A.T. LOCK - R

INSTRUCTIONS

Model #: CLA08R

Requires TWO 9V Alkaline Batteries (Recommended)

The SWAT LOCK-R can effectively prevent potential car theft. It is equipped with four theft-deterrent features: warning LED, flashing strobe light, 125 dB ear-piercing siren and hard steel lock. The alarm is built with thick ABS plastic and has a hard steel frame inside. This immobilizes the car while the SWAT LOCK-R is armed and locked onto the steering wheel. The strobe light flashes along with the siren when triggered, so a theft in progress can be seen in a dark environment.

A) Check Contents Carefully

1. SWAT LOCK-R unit
2. One IR remote unit
3. Self-stick spacers
 - A type lock - 3 pcs
 - B type lock - 2 short, 1 long & 3 rubber spacers
 - C type lock - 2 pcs (Installed on lock-grip)
4. One warning sticker
5. Three keys
6. Instruction manual
7. Storage bag

**Additional Remote Sold Separately:
Model #: RMC08R**

IF YOU NEED ADDITIONAL REMOTES See Your Retailer

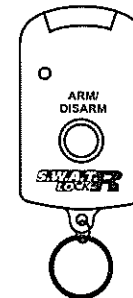

B) Setting up SWAT LOCK-R and IR remote units

1. Unscrew and remove two screws holding battery cover in place on backside of plastic case on alarm unit. Remove battery cover and install two 9V batteries (not included) as indicated on alarm unit. Use two 9v alkaline batteries (recommended). Select your own security codes by setting the 6-digit switch. (See Fig. 1) Replace battery cover onto alarm unit and tighten both screws back into place.

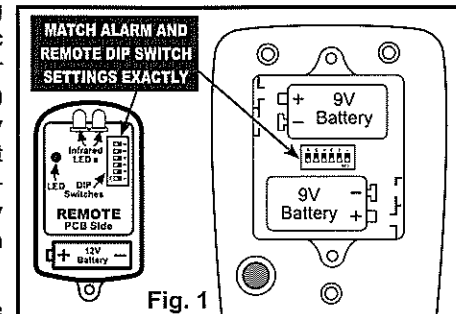

2. Unscrew to open the back case of IR remote unit. Set the same security codes as the alarm unit. Repeat the same procedure to set extra IR remote.

(1)

C) Mounting SWAT LOCK-R unit

Before mounting the SWAT LOCK-R, add the proper self-stick spacers (included) onto the lock-grip in order to hold the steering wheel tightly in place. (See Fig. 2 & Fig. 3) For Lock Type-B, the plastic spacer may be replaced by self-stick spacer for some steering wheels. (See Fig. 4)

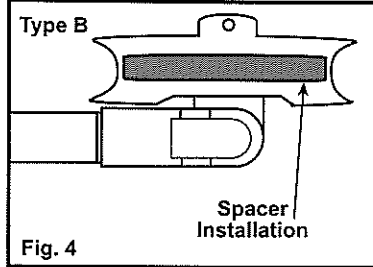
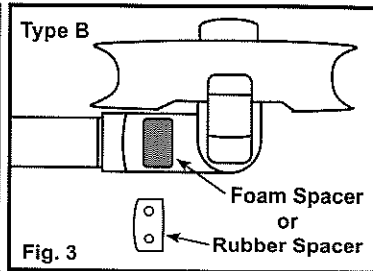
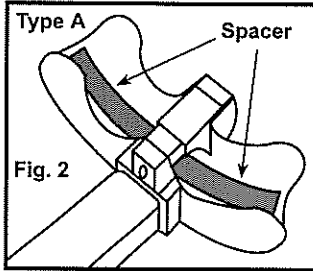

D) Lock type-A with round key

1. To unlock SWAT LOCK-R unit, align the key to insert it into keyhole and turn clockwise. (See Fig. 5)
2. Open the lock and put the unit on the steering wheel.
3. Push and turn the key counter-clockwise to lock the SWAT LOCK-R on the steering wheel.

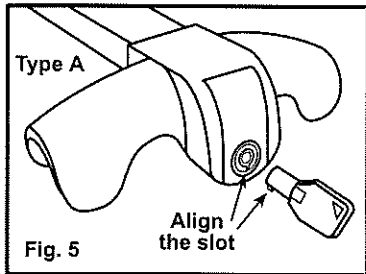

Make sure the spacer is installed properly to hold the steering wheel in order to get better sensitivity.

E) Lock type-B with cross key

1. To unlock SWAT LOCK-R unit, insert key into keyhole and turn clockwise. Make sure bump on edge of key is faced up and aligned with a dot on keyhole (See Fig. 6).
2. Swing bar of alarm unit to the right, and place steering wheel grip of lock onto underside of steering wheel. Hold grip in place and swing bar of alarm unit back into original position to lock.

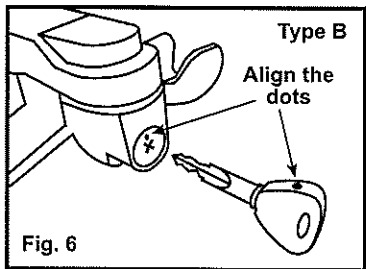

F) Lock type-C with cross key

1. To unlock SWAT LOCK-R unit, insert key into keyhole and turn clockwise. Make sure bump on edge of key is faced up and aligned with a dot on keyhole (See Fig. 7).
2. The front lock-grip is sprung out.
3. Put the lock-grip on the steering wheel and push the front lock-grip tight.
4. Turn the key counter-clockwise to lock the SWAT LOCK-R on the steering wheel.

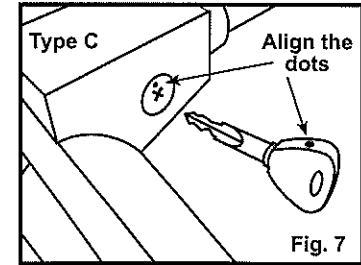

G) Arming/Disarming SWAT LOCK-R unit

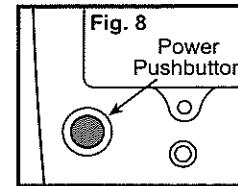

1. Locate the power pushbutton on underside of alarm unit, and press once (See Fig. 8). This will activate the power for alarm, but not arm it. This provides 60 seconds to lock alarm unit by turning key counterclockwise, removing key and exiting car.
2. Point the IR remote at the front of alarm unit. Press button once on IR remote to arm alarm unit. Remote must be within view of alarm unit for infrared receiver of alarm unit to detect remote signal (See Fig. 9). The strobe light should flash once, and the LED should begin flashing intermittently. If alarm unit is not armed within 60 seconds of pressing power pushbutton on backside, then the power of alarm unit will be deactivated. You need to press the power pushbutton again to reactivate the power.

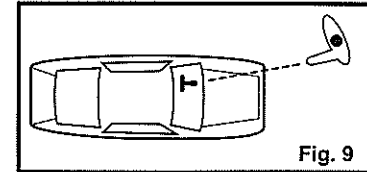

alarm unit. Remote must be within view of alarm unit for infrared receiver of alarm unit to detect remote signal (See Fig. 9). The strobe light should flash once, and the LED should begin flashing intermittently. If alarm unit is not armed within 60 seconds of pressing power pushbutton on backside, then the power of alarm unit will be deactivated. You need to press the power pushbutton again to reactivate the power.

3. If vehicle is disturbed by window tapping/breakage, door closing, or any other significant jolt or bump, strobe light will flash and alarm will sound with an ear-piercing 125-dB siren for a 30-second cycle. If no further disturbance occurs, alarm will reset and stay armed. If disturbance continues, alarm will reactivate and continue for another 30-second cycle until disturbance ends or alarm unit is disarmed.
4. To disarm alarm unit, point IR remote unit at alarm unit and press button once. The strobe light should flash twice, and LED should stop flashing. To disarm alarm unit while siren is sounding, press IR remote button once to turn off siren and to disarm alarm unit with two flashes.
5. Low battery: Beeps once every 5 seconds. It is time to change both 9v batteries. When the remote LED is dim and the control distance is short, it is time to change 12v Alkaline (Type 23A).
6. The SWAT LOCK-R is now ready for use.