

Commander MS-I



User's Manual
Benutzerhandbuch
Mode d'emploi
Manual del usuario
Manuale dell'utente
Manual do Utilizador
Εγχειρίδιο Χρήσης
安裝說明書
用戶手冊
ユーザーズマニュアル
Руководство пользователя
kullanıcı elkitabı
(EEE Yönetmeliğine Uygun)
คู่มือการใช้



© 2011 Thermaltake Technology Co., Ltd. All Rights Reserved. 2011.04
All other registered trademarks belong to their respective companies. www.thermaltake.com

CONTENTS

Chapter 1. Product Introduction

1.1 Specification	02
1.2 Accessory	02
1.3 Warning and Notice	03

Chapter 2. Installation Guide

2.1 Side Panel Disassembly	05
2.2 PSU Installation	06
2.3 Motherboard Installation	07
2.4 5.25" Device Installation	08
2.5 External 3.5" Device Installation.....	10
2.6 HDD Installation	12
2.7 2.5" HDD Installation	14
2.8 PCI Slot Usage	15

Chapter 3. Leads Installation

3.1 Case LED connection	16-22
3.2 USB 2.0 connection	16-22
3.3 USB 3.0 connection	16-22
3.4 Audio Connection	16-22

Chapter 4. Other

4.0 Toughpower / TR2 / Litepower power supply series (Optional)	23
--	----

Specification



Model	VN40001W2N	VN400A1W2N
Case Type	Middle Tower	
Side Panel	Transparent Window	
Net Weight	4.5 kg / 9.9 lb	
Dimension (D*W*H)	484.0 x 202.0 x 426.0 mm (19.1 x 8.0 x 16.8 inch)	
Cooling System	Front (Intake) : 120 x 120 x 25 mm (optional) Rear (Exhaust) : 120 x 120 x 25 mm Blue LED fan, 1000rpm, 16dBA Top (Exhaust) : 120 x 120 x 25 mm (optional) Bottom (Intake) : 120 x 120 x 25 mm (optional)	
Drive Bays - Accessible - Hidden	3 x 5.25", 1 x 3.5" 5 x 3.5", 1 x 2.5"	
Material	SECC	
Color	Exterior & Interior: Black	
Expansion Slots	7	
Motherboards	Micro ATX , Standard ATX	
I/O Ports	USB2.0 x 2, MIC & Speaker	USB3.0 x 1, USB2.0 x 1, MIC & Speaker (support AC'97 & HD Audio)
PSU	Standard PS2 PSU (optional)	

Accessory

Figure	Parts Name	Q'ty	Used for
	6#32 stand-off	2	Motherboard
	6#32 screw	20	HDD, Motherboard
	M3*5 screw	9	ODD
	spacer support	1	M / B
	buzzer	1	Alarm
	6#32 hexagon	11	PCI, Power Supply
	M3*4 screw	4	2.5" HDD

Warning and Notice

CPU Cooler Height Limitation

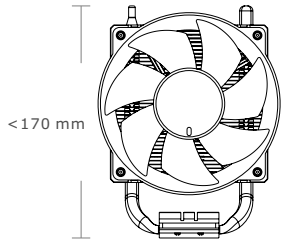

VGA (Add-on card) Length Limitation

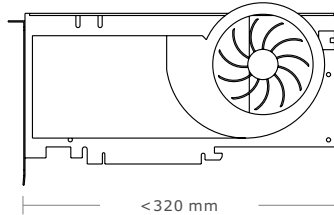

Warning!!

- Height limit for the CPU heatsink:
The height limit for the CPU heatsink is 170 mm (6.7 inches).
- Length limit for the VGA (graphics card):
The length limit for the VGA (graphics card) is 320 mm (12.6 inches).
- If you're installing a top-front fan on the case, please do not install the first 5.25" bay device.

Warning!!

- Höhenbeschränkung für CPU-Kühler:
Die Höhenbeschränkung für den CPU-Kühler liegt bei 170 mm (6,7 Zoll).
- Längenbeschränkung für die VGA (Grafikkarte):
Die Längenbeschränkung für die VGA (Grafikkarte) beträgt 320 mm (12,6 Zoll).
- Wenn Sie vorne oben im Gehäuse ein Gebläse anbringen, installieren Sie bitte nichts in den ersten 5,25 Zoll Schacht.

Avertissement !

- Hauteur limite du dissipateur thermique du processeur :
La hauteur limite du dissipateur thermique du processeur est de 170 mm (6,7 pouces).
- Longueur limite de la carte VGA (carte graphique) :
La longueur limite de la carte VGA (carte graphique) est de 320 mm (12,6 pouces).
- Si vous installez un ventilateur dans la partie supérieure avant du boîtier, veuillez ne pas installer de périphérique dans la première baie de 5,25 pouces.

Precaución

- Límite de altura para el disipador de calor de la CPU:
El límite de altura para el disipador de calor de la CPU es de 170 mm (6,7 pulgadas).
- Límite de longitud para la tarjeta gráfica (VGA):
El límite de longitud para la tarjeta gráfica (VGA) es de 320 mm (12,6 pulgadas).
- Si va a instalar un ventilador frontal superior en la carcasa, no instale el primer dispositivo de puerto de 5,25".

Attenzione!

- Limite di altezza per il dissipatore di calore della CPU:
Il limite di altezza per il dissipatore di calore della CPU è 170 mm (6,7").
- Limite di lunghezza per la VGA (schede grafiche):
Il limite di lunghezza per la VGA (scheda grafica) è 320 mm (12,6").
- In caso di installazione di una ventola anteriore superiore sul case, non installare primo dispositivo vano da 5,25".

Atenção!!

- Limite de altura para o dissipador do CPU:
O limite de altura para o dissipador do CPU é 170 mm (6,7 polegadas).
- Limite de comprimento para VGA (placa gráfica):
O limite de comprimento para VGA (placa gráfica) é 320 mm (12,6 polegadas).
- Se estiver a instalar uma ventoinha na parte frontal superior da caixa, não instale o dispositivo da primeira baía de 5,25".

Προειδοποίηση!!

- Όριο ύψους για τον αποδότη θερμότητας της CPU:
Το όριο ύψους για τον αποδότη θερμότητας της CPU είναι 170 mm (6,7 ίντσες).
- Όριο μήκους για την VGA (κάρτα γραφικών):
Το όριο μήκους για τη VGA (κάρτα γραφικών) είναι 320 mm (12,6 ίντσες).
- Αν τοποθετείτε άνω εμπρόσθιο ανεμιστήρα στη θήκη, μην τοποθετήσετε συσκευή στην πρώτη θέση 5,25".

警告！！

- CPU散热器的高度限制:
CPU散热器的高度限制为170mm(6.7英寸)。
- VGA(顯示卡)的長度限制:
VGA(顯示卡)的長度限制為320mm(12.6英寸)。
- 如安裝機箱上面前方風扇，請勿安裝第一槽5.25"裝置。

警告！！

- CPU散热器的高度限制：
CPU散热器的高度限制为170mm（6.7英寸）。
- VGA（显卡）的长度限制：
VGA（显卡）的长度限制为320mm（12.6英寸）。
- 如安装机箱上面前方风扇，请勿安装第一插槽5.25"装置。

警告

- CPUヒートシンクの高さ制限:
CPUヒートシンクの高さ制限は170mmです。
- VGA（グラフィックスカード）の長さ制限:
VGA（グラフィックスカード）の長さ制限は320mmです。
- ケースにトップフロントファンを取り付ける場合、最初の5.25"ベイデバイスを取り付けしないでください。

Внимание!

- Ограничение по высоте для радиатора ЦП.
Ограничение по высоте для радиатора ЦП составляет 170 мм (6,7 дюйма).
- Ограничение по длине для платы VGA (графическая плата).
Ограничение по длине для платы VGA (графическая плата) составляет 320 мм (12,6 дюйма).
- При установке верхнего вентилятора в передней части корпуса не устанавливайте устройство в первый отсек для 5,25-дюймовых устройств.

Uyarı!!

- CPU ısı alıcısı için yükseklik sınırı:
CPU ısı alıcısı için yükseklik sınırı 170 mm'dir (6,7 inç).
- VGA (grafik kartı) için uzunluk sınırı:
VGA (grafik kartı) için uzunluk sınırı 320 mm'dir (12,6 inç).
- Kasaya üst ön fanı takıyorsanız, lütfen ilk 5,25" bölmesine aygıt takmayın.

คำเตือน!

- ข้อจำกัดความสูงสำหรับฮีตซิงก์ของ CPU:
ข้อจำกัดความสูงสำหรับฮีตซิงก์ของ CPU คือ 170 มม. (6.7 นิ้ว)
- ข้อจำกัดความยาวสำหรับ VGA (การ์ดแสดงผล):
ข้อจำกัดความยาวสำหรับ VGA (การ์ดแสดงผล) คือ 320 มม. (12.6 นิ้ว)
- ถ้าคุณกำลังติดตั้งพัดลมที่ส่วนบนด้านหน้าของเคส กรุณาอย่าติดตั้งอุปกรณ์ขนาด 5.25" ลงในช่องไดรฟ์ของแรก

Side Panel Disassembly

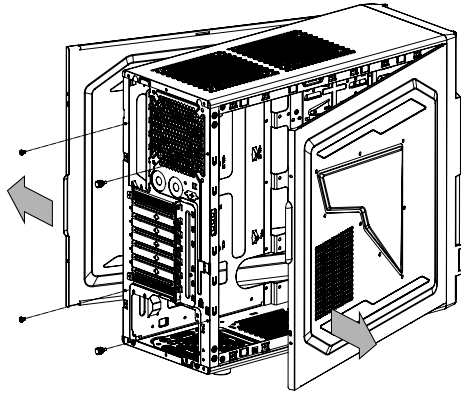

English /
Remove the screws on the back of the chassis,
and open the side panel

Deutsch /
Entfernen Sie die Schrauben auf der Rückseite
des Gehäuses und öffnen Sie das Seitenteil

Français /
Enlevez les vis à l'arrière du châssis et ouvrez le
panneau latéral

Español /
Extraiga los tornillos de la parte posterior de la
caja y abra el panel lateral

Italiano /
Rimuovere le viti sulla parte posteriore dello
chassis e aprire il pannello laterale

Português/
Remova os parafusos na parte de trás da caixa e
abra o painel lateral

Ελληνικά/
Αφαιρέστε τις βίδες από το πίσω μέρος του
πλασιού, και ανοίξτε τον πλευρικό πρίνακα

繁體中文 /
移除機殼後方螺絲，將側窗打開

简体中文 /
卸除机壳后方螺丝，将侧窗打开

日本語 /
シャーシ背面のねじを取り外し、サイドパネ
ルを開きます

Русский /
Открутите винты на задней стенке корпуса
и откройте боковую панель

Türkçe /
Kasanın arkasındaki vidaları çıkarın ve yan
paneli açın

ภาษาไทย /
ถอดสกรูที่ด้านหลังของแชสซีส์
แล้วเปิดแผงด้านข้าง

PSU Installation

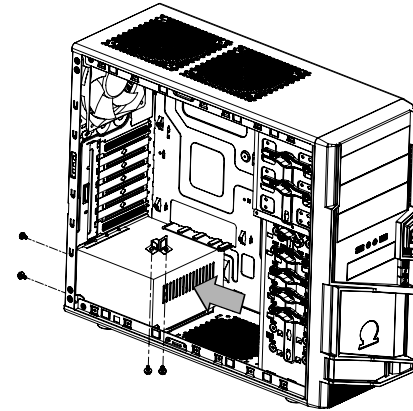

English /
Place the power supply in proper location and
secure it with screws.

Deutsch /
Installieren Sie das Netzteil an seiner Position und
sichern Sie es mit Schrauben.

Français /
Mettez l'alimentation dans le bon endroit et
sécurisez-la avec des vis.

Español /
Coloque el suministro de alimentación en el lugar
adecuado y asegúrelo con tornillos.

Italiano /
Posizionare l'alimentatore in modo appropriato e
fissarlo utilizzando le viti.

Português/
Coloque a fonte de alimentação na devida
localização e aparafuse.

Ελληνικά/
Τοποθετήστε το τροφοδοτικό στη σωστή θέση
και στερεώστε το με βίδες.

繁體中文 /
將電源供應器放在正確的位置，並用螺絲固定
鎖上

简体中文 /
恰当定位电源供应器位置并以螺丝安全固定。

日本語 /
電源装置を適切な場所に取り付け、ねじで固
定します。

Русский /
Установите блок питания в надлежащее
место и закрепите его винтами.

Türkçe /
Güç kaynağını uygun konuma yerleştirin ve
vidalarla sabitleyin.

ภาษาไทย /
วางแหล่งจ่ายไฟในตำแหน่งที่เหมาะสมแล้วขันสกรู
ยึดให้แน่น

Motherboard Installation

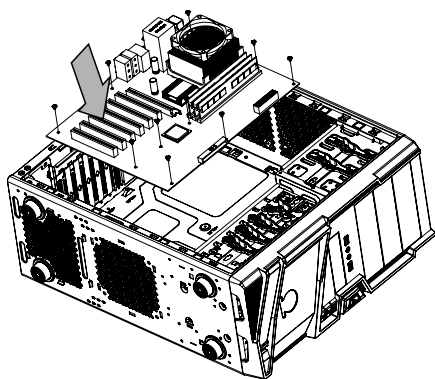

English /

1. Lay down the chassis.
2. Install the motherboard in proper location and secure it with screws.

Deutsch /

1. Legen Sie das Gehäuse auf die Seite.
2. Installieren Sie die Hauptplatine in ihrer vorgesehenen Position und sichern Sie sie mit Schrauben.

Français /

1. Posez à plat le châssis.
2. Installez la carte mère dans l'endroit approprié et sécurisez-la avec des vis.

Español /

1. Tumbé el chasis.
2. Instale la placa madre en la ubicación adecuada y asegúrela con tornillos.

Italiano /

1. Poggiare lo chassis.
2. Installare la scheda madre nella posizione appropriata e fissarla con le viti.

Português/

1. Deixe a caixa.
2. Instale a motherboard no local adequado e aparafuse.

Ελληνικά/

1. Ακουμπήστε κάτω το πλαίσιο.
2. Τοποθετήστε τη μητρική πλακέτα στη σωστή θέση και στερεώστε τη με βίδες.

繁體中文 /

1. 將機殼平放。
2. 將主機板放置在合適的位置並用零件包中之螺絲固定。

简体中文 /

1. 放平机箱。
2. 在合适的位置安装主板并以螺丝安全固定。

日本語 /

1. シャーシを下に置きます。
2. マザーボードを適切な場所に取り付け、ねじで固定します。

Русский /

1. Раскройте системный блок.
2. Установите материнскую плату в надлежащее место и закрепите ее винтами.

Türkçe /

1. Kasayı yan yatırın.
2. Ana kartı uygun konuma takın ve vidalarla sabitleyin.

ภาษาไทย /

1. วางแชสซีส์นอนลง
2. ติดตั้งเมนบอร์ดในตำแหน่งที่เหมาะสมแล้วขันสกรูยึดให้แน่น

5.25" Device Installation

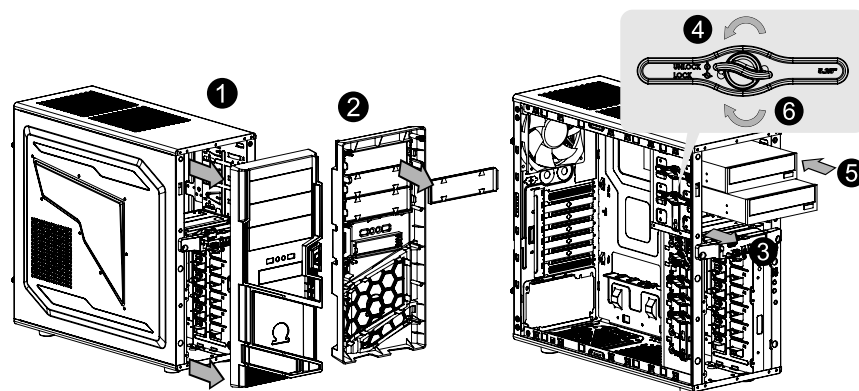

English /

1. Pull out the front panel.
2. Remove the 5.25" drive bay cover.
3. Remove the 5.25" drive bay metal cover.
4. Turn the lock device counterclockwise to unlock and remove the lock device.
5. Place 5.25" device into the drive bay.
6. Find the proper openings. Put back the lock device and turn lock device clockwise to lock.

Deutsch /

1. Ziehen Sie das Frontpanel heraus.
2. Entfernen Sie die Abdeckung des 5,25 Zoll Schachts.
3. Entfernen Sie die Metallabdeckung des 5,25 Zoll Schachts.
4. Drehen Sie die Verriegelungseinheit gegen den Uhrzeigersinn, um die Einheit zu entsperren und die Verriegelungseinheit zu entfernen.
5. Platzieren Sie die 5,25 Zoll Einheit in den Laufwerkschacht.
6. Finden Sie die passenden Öffnungen. Bringen Sie die Verriegelungseinheit wieder an und drehen Sie sie im Uhrzeigersinn, um sie wieder zu sperren.

Français /

1. Tirez le panneau de devant.
2. Retirez le couvercle de la baie de lecteur 5.25"
3. Retirez le couvercle en métal de la baie de lecteur 5.25"
4. Tournez le verrou dans le sens inverse des aiguilles d'une montre pour déverrouiller et retirez le verrou.
5. Mettez le périphérique 5.25" dans la baie de lecteur.
6. Cherchez les ouvertures adéquates. Remettez le verrou et tournez le verrou dans le sens des aiguilles d'une montre pour verrouiller.

Español /

1. Tire del panel frontal.
2. Extraiga la cubierta de la bahía de unidad de 5,25 pulgadas.
3. Extraiga la cubierta metálica de la bahía de unidad de 5,25 pulgadas.
4. Gire el dispositivo de cierre en sentido contrario a las agujas del reloj para abrir y extraiga el dispositivo de cierre.
5. Coloque el dispositivo de 5,25 pulgadas en la bahía de unidad.
6. Localice las aperturas adecuadas. Vuelva a colocar el dispositivo de cierre y gírelo en el sentido de las agujas del reloj para cerrar.

Italiano /

1. Tirare verso l'esterno il pannello anteriore
2. Rimuovere il coperchio dell'alloggiamento dell'unità da 5,25 pollici
3. Rimuovere il coperchio in metallo dell'alloggiamento dell'unità da 5,25 pollici
4. Ruotare il dispositivo di blocco in senso antiorario per sbloccarlo e rimuoverlo.
5. Posizionare il dispositivo da 5,25" nell'alloggiamento dell'unità.
6. Individuare le aperture appropriate. Riposizionare il dispositivo di blocco e ruotarlo in senso orario per bloccarlo.

Português/

1. Puxe o painel dianteiro para fora.
2. Remova a cobertura da baía da unidade de 5,25".
3. Remova a tampa de metal da baía da unidade de 5,25".
4. Rode o dispositivo de bloqueio para a esquerda, para desbloquear e remova o dispositivo de bloqueio.
5. Coloque o dispositivo de 5,25" na baía da unidade.
6. Encontre as devidas aberturas. Volte a colocar o dispositivo de bloqueio e rode para a direita para bloquear.

Ελληνικά/

1. Τραβήξτε έξω τον εμπρόσθιο πίνακα.
2. Αφαιρέστε το κάλυμμα της θέσης μονάδας 5,25".
3. Αφαιρέστε το μεταλλικό κάλυμμα της θέσης μονάδας 5,25".
4. Στρέψτε τη διάταξη ασφάλισης αριστερόστροφα για απασφάλιση και αφαιρέστε τη διάταξη ασφάλισης.
5. Τοποθετήστε τη συσκευή 5,25" στη θέση μονάδας.
6. Βρείτε τα κατάλληλα ανοίγματα. Βάλτε στη θέση της τη διάταξη ασφάλισης και στρέψτε τη διάταξη ασφάλισης δεξιόστροφα για ασφάλιση.

繁體中文/

1. 拉面板底部，將面板從機殼本體拆下。
2. 移除5.25"擴充槽的擋板。
3. 移除5.25"擴充槽的金屬擋板。
4. 依逆時鐘方向轉動將5.25"無螺絲機構扣具取下。
5. 插入硬體裝置。
6. 尋找適當的孔位，將無螺絲機構扣具放回磁架，依順時針方向旋轉5.25"無螺絲機構固定硬體。

简体中文/

1. 拉出前面板。
2. 卸下 5.25" 驱动器槽盖。
3. 卸下 5.25" 驱动器槽的金属盖。
4. 逆时针转动锁定设备以解除锁定，然后卸下锁定设备。
5. 将 5.25" 设备放入驱动器槽。
6. 找出合适的开口位置。放回锁定设备，顺时针转动将其锁定。

日本語/

1. 前面パネルを引き出します。
2. 5.25"ドライブベイのカバーを取り外します。
3. 5.25"ドライブベイのメタルカバーを取り外します。
4. ロックデバイスを反時計方向に回してロック解除し、ロックデバイスを取り外します。
5. 5.25" デバイスをドライブベイに取り付けます。
6. 適切な開口部を探します。ロックデバイスを元に戻し、ロックデバイスを時計方向に回してロックします。

Русский /

1. Снимите переднюю панель.
2. Снимите крышку 5,25 - дюймового отсека.
3. Снимите металлическую крышку 5,25-дюймового отсека.
4. Поверните запирающее устройство против часовой стрелки, чтобы открыть и снять его.
5. Установите 5,25-дюймовое устройство в отсек.
6. Найдите нужные отверстия. Вставьте обратно запирающее устройство и закройте его, повернув по часовой стрелке.

Türkçe /

1. Ön paneli çekerek çıkarın.
2. 5.25" sürücü bölmesi kapağını çıkarın.
3. 5.25" sürücü bölmesi metal kapağını çıkarın.
4. Kilit aygıtını açmak için saatin ters yönünde döndürün ve çıkarın.
5. 5.25" aygıtı, sürücü bölmesinin içine yerleştirin.
6. Uygun açıklıkları bulun. Kilit aygıtını yerine takın ve kilitlemek için saat yönünde döndürün.

ภาษาไทย/

1. ถอดแผงด้านหน้าออก
2. ถอดฝาปิดช่องไดรฟ์ขนาด 5.25" ออก
3. ถอดฝาปิดโลหะของช่องไดรฟ์ขนาด 5.25" ออก
4. หมุนอุปกรณ์ล็อคทวนเข็มนาฬิกาเพื่อปลดล็อค แล้วถอดอุปกรณ์ล๊อคออก
5. ใส่อุปกรณ์ขนาด 5.25" เข้าในช่องไดรฟ์
6. ขยับให้เข้าที่พอดี ใส่อุปกรณ์ล็อคกลับเข้าไปแล้วหมุนอุปกรณ์ล๊อคตามเข็มนาฬิกาเพื่อล๊อคให้อยู่ที่

External 3.5" Device Installation

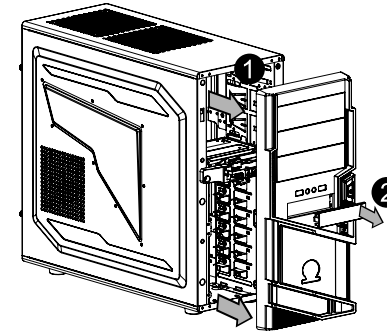

English /

1. Pull out the front panel.
2. Remove the 3.5" drive bay cover.
3. Remove the 3.5" drive bay metal cover.
4. Turn the lock device counterclockwise to unlock and remove the lock device.
5. Insert the device into the 3.5" drive bay.
6. Find the proper openings. Put back the lock device and turn lock device clockwise to secure the drive.

Deutsch /

1. Ziehen Sie das Frontpanel heraus.
2. Entfernen Sie die Abdeckung des 3,5 Zoll Schachts.
3. Entfernen Sie die Metallabdeckung des 3,5 Zoll Schachts.
4. Drehen Sie die Verriegelungseinheit gegen den Uhrzeigersinn, um die Einheit zu entsperren und die Verriegelungseinheit zu entfernen.
5. Fügen Sie die Einheit in den 3,5 Zoll Laufwerksschacht ein.
6. Finden Sie die passenden Öffnungen. Bringen Sie die Verriegelungseinheit wieder an und drehen Sie sie im Uhrzeigersinn, um das Laufwerk zu sperren.

Français /

1. Tirez le panneau avant.
2. Retirez le couvercle de la baie de lecteur 3.5"
3. Retirez le couvercle en métal de la baie de lecteur 3.5"
4. Tournez le verrou dans le sens inverse des aiguilles d'une montre pour déverrouiller et retirez le verrou.
5. Insérez le périphérique 3.5" dans la baie pour lecteur.
6. Cherchez les ouvertures adéquates. Remettez le verrou et tournez le verrou dans le sens des aiguilles d'une montre pour sécuriser le lecteur.

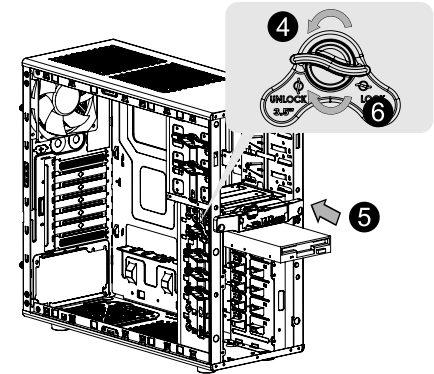

Español /

1. Tire del panel frontal.
2. Extraiga la cubierta de la bahía de unidad de 3,5 pulgadas.
3. Extraiga la cubierta metálica de la bahía de unidad de 3,5 pulgadas.
4. Gire el dispositivo de cierre en sentido contrario a las agujas del reloj para abrir y extraiga el dispositivo de cierre.
5. Coloque el dispositivo de 3,5 pulgadas en la bahía de unidad.
6. Localice las aperturas adecuadas. Vuelva a colocar el dispositivo de cierre y gírelo en el sentido de las agujas del reloj para cerrar.

Italiano /

1. Tirare verso l'esterno il pannello anteriore
2. Rimuovere il coperchio dell'alloggiamento dell'unità da 3,5 pollici
3. Rimuovere il coperchio in metallo dell'alloggiamento dell'unità da 3,5 pollici
4. Ruotare il dispositivo di blocco in senso antiorario per sbloccarlo e rimuoverlo.
5. Inserire il dispositivo nel vano dell'unità da 3,5".
6. Individuare le aperture appropriate. Riposizionare il dispositivo di blocco e ruotarlo in senso orario per fissare l'unità.

HDD Installation

Português/

1. Puxe o painel dianteiro para fora.
2. Remova a cobertura da baía da unidade de 3,5".
3. Remova a tampa de metal da baía da unidade de 3,5".
4. Rode o dispositivo de bloqueio para a esquerda, para desbloquear e remova o dispositivo de bloqueio.
5. Insira o dispositivo na baía da unidade de 3,5".
6. Encontre as devidas aberturas. Volte a colocar o dispositivo de bloqueio e rode para a direita para fixar a unidade.

Ελληνικά/

1. Τραβήξτε έξω τον εμπρόσθιο πίνακα.
2. Αφαιρέστε το κάλυμμα της θέσης μονάδας 3,5".
3. Αφαιρέστε το μεταλλικό κάλυμμα της θέσης μονάδας 3,5".
4. Στρέψτε τη διάταξη ασφάλισης αριστερόστροφα για απασφάλιση και αφαιρέστε τη διάταξη ασφάλισης.
5. Εισάγετε τη συσκευή στη θέση μονάδας 3,5".
6. Βρείτε τα κατάλληλα ανοίγματα. Βάλτε στη θέση της τη διάταξη ασφάλισης και στρέψτε τη διάταξη ασφάλισης δεξιόστροφα για ασφάλιση της μονάδας.

繁體中文 /

1. 拉面板底部，將面板從機殼本體拆下
2. 移除3.5"擴充槽的擋板
3. 移除3.5"擴充槽的金屬擋板
4. 依逆時鐘方向轉動將3.5"無螺絲機構扣具取下
5. 插入硬體裝置
6. 尋找適當的孔位，將無螺絲機構扣具放回磁架，依順時針方向旋轉3.5"無螺絲機構固定硬體

简体中文 /

1. 拉出前面板。
2. 卸下 3.5" 驱动器槽盖。
3. 卸下 3.5" 驱动器槽金属盖。
4. 逆时针转动锁定设备以解除锁定，然后卸下锁定设备。
5. 将设备插入 3.5" 驱动器槽。
6. 找出合适的开口位置。放回锁定设备，顺时针转动锁定设备以安全固定驱动器。

日本語 /

1. 前面パネルを引き出します。
2. 3.5" ドライブベイのカバーを取り外します
3. 3.5" ドライブベイのメタルカバーを取り外します。
4. ロックデバイスを反時計方向に回してロック解除し、ロックデバイスを取り外します。
5. デバイスを 3.5" ドライブベイに挿入します。
6. 適切な開口部を探します。ロックデバイスを元に戻し、ロックデバイスを時計方向に回してドライブを固定します。

Русский /

1. Снимите переднюю панель.
2. Снимите крышку 3,5 - дюймового отсека.
3. Снимите металлическую крышку 3,5-дюймового отсека.
4. Поверните запирающее устройство против часовой стрелки, чтобы открыть и снять его.
5. Вставьте 3,5-дюймовое устройство в отсек.
6. Найдите нужные отверстия. Вставьте обратно запирающее устройство и поверните его по часовой стрелке, чтобы закрепить дисконд.

Türkçe /

1. Ön paneli çekerek çıkarın.
2. 3.5" sürücü bölmesi kapağını çıkarın.
3. 3.5" sürücü bölmesi metal kapağını çıkarın.
4. Kilit aygıtını açmak için saatin ters yönünde döndürün ve çıkarın.
5. Aygıtı, 3.5" sürücü bölmesinin içine yerleştirin.
6. Uygun açıklıkları bulun. Kilit aygıtını yerine takın ve sürücüyü sabitlemek için saat yönünde döndürün.

ภาษาไทย /

1. ถอดแผงด้านหน้าออก
2. ถอดฝาปิดช่องไดรฟ์ขนาด 3.5" ออก
3. ถอดฝาปิดโลหะของช่องไดรฟ์ขนาด 3.5" ออก
4. หมุนอุปกรณ์ล็อคทวนเข็มนาฬิกาเพื่อปลดล็อคแล้วถอดอุปกรณ์ล็อคออก
5. ใส่อุปกรณ์เข้าไปในช่องไดรฟ์ขนาด 3.5"
6. ขยับให้เข้าที่พอดี
ใส่อุปกรณ์ล็อคกลับเข้าไปแล้วหมุนอุปกรณ์ล็อคตามเข็มนาฬิกาเพื่อล็อคไดรฟ์ให้อยู่กับที่

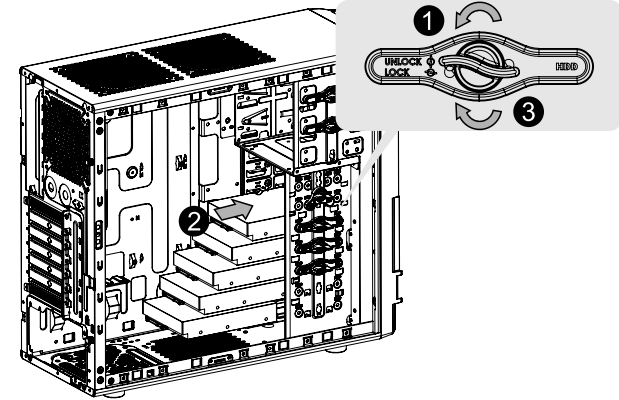

English /

1. Turn the lock device counterclockwise to unlock and remove the lock device.
2. Place HDD into drive bay.
3. Put back the lock device and turn lock device clockwise to secure the HDD.

Deutsch /

1. Drehen Sie die Verriegelungseinheit gegen den Uhrzeigersinn, um die Einheit zu entsperren und die Verriegelungseinheit zu entfernen.
2. Platzieren Sie die HDD in dem Laufwerksschacht.
3. Bringen Sie die Verriegelungseinheit wieder an und drehen Sie sie im Uhrzeigersinn, um die HDD zu sperren.

Français /

1. Tournez le verrou dans le sens inverse des aiguilles d'une montre pour déverrouiller et retirez le verrou.
2. Mettez le disque dur dans la baie de lecteur.
3. Remettez le verrou et tournez le verrou dans le sens des aiguilles d'une montre pour sécuriser le disque dur.

Español /

1. Gire el dispositivo de cierre en sentido contrario a las agujas del reloj para abrir y extraiga el dispositivo de cierre.
2. Coloque el HDD en la bahía de unidad.
3. Vuelva a colocar el dispositivo de cierre y gírelo en el sentido de las agujas del reloj para asegurar el HDD.

2.5" HDD Installation

Italiano /

1. Ruotare il dispositivo di blocco in senso antiorario per sbloccarlo e rimuoverlo.
2. Posizionare l'HDD nel vano unità.
3. Riposizionare il dispositivo di blocco e ruotarlo in senso orario per fissare l'HDD.

Português /

1. Rode o dispositivo de bloqueio para a esquerda, para desbloquear e remova o dispositivo de bloqueio.
2. Coloque o disco rígido na baía da unidade.
3. Volte a colocar o dispositivo de bloqueio e rode para a direita para fixar o disco rígido.

Ελληνικά /

1. Στρέψτε τη διάταξη ασφάλισης αριστερόστροφα για απασφάλιση και αφαιρέστε τη διάταξη ασφάλισης.
2. Τοποθετήστε τον σκληρό δίσκο στη θέση μονάδας.
3. Βάλτε στη θέση της τη διάταξη ασφάλισης και στρέψτε τη διάταξη ασφάλισης δεξιόστροφα για ασφάλιση του σκληρού δίσκου.

繁體中文 /

1. 依逆時鐘方向轉動將硬碟無螺絲機構扣具取下
2. 插入硬碟裝置
3. 尋找適當的孔位，將無螺絲機構扣具放回磁架，依順時針方向旋轉無螺絲機構固定硬碟

简体中文 /

1. 逆时针转动锁定设备以解除锁定，然后卸下锁定设备。
2. 将硬盘驱动器放入驱动器槽。
3. 放回锁定设备，顺时针转动锁定设备以固定硬盘驱动器。

日本語 /

1. ロックデバイスを反時計方向に回してロック解除し、ロックデバイスを取り外します。
2. HDD をドライブベイに取り付けます。
3. ロックデバイスを元に戻し、ロックデバイスを時計方向に回して HDD を固定します。

Русский /

1. Поверните запирающее устройство против часовой стрелки, чтобы открыть и снять его.
2. Установите жесткий диск в отсек дисковод.
3. Вставьте обратно запирающее устройство и поверните его по часовой стрелке, чтобы закрепить жесткий диск.

Türkçe /

1. Kilit aygıtını açmak için saatin ters yönünde döndürün ve çıkarın.
2. HDD'yi sürücü bölmesinin içine yerleştirin.
3. Kilit aygıtını yerine takın ve HDD'yi sabitlemek için saat yönünde döndürün.

ภาษาไทย /

1. หมุนอุปกรณ์ล็อคทวนเข็มนาฬิกาเพื่อปลดล็อคแล้วถอดอุปกรณ์ล็อคออก
2. ใส่ HDD ลงช่องไดรฟ์
3. ใส่อุปกรณ์ล็อคกลับเข้าไปแล้วหมุนอุปกรณ์ล็อคตามเข็มนาฬิกาเพื่อล็อค HDD ให้อยู่กับที่

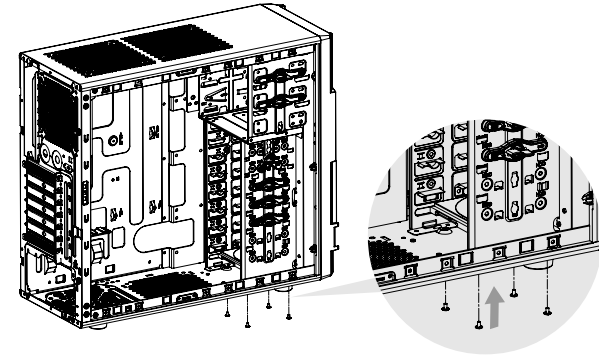

English /

Place the 2.5" HDD on proper location and secure it with screws.

Deutsch /

Platzieren Sie die 2,5 Zoll HDD an ihrer Position und sichern Sie sie mit Schrauben.

Français /

Mettez le disque dur 2.5" dans le bon emplacement et sécurisez le avec des vis.

Español /

Sitúe el HDD de 2,5 pulgadas en la ubicación adecuada del HDD y asegúrelo con tornillos.

Italiano /

Posizionare l'HDD da 2,5" nella posizione appropriata e fissarlo con le viti.

Português /

Coloque o disco rígido de 2,5" na devida localização e aparafuse.

Ελληνικά /

Τοποθετήστε τον σκληρό δίσκο 2,5" στη σωστή θέση και στερεώστε τον με βίδες.

繁體中文 /

將 2.5" 硬碟置於適當位置，然後用螺絲固定。

简体中文 /

將 2.5" 硬盘置于正确位置并以螺丝固定。

日本語 /

適切な場所に2.5" HDDを置き、ねじで締め付けます。

Русский /

Установите 2,5-дюймовый жесткий диск в надлежащий отсек и закрепите его винтами.

Türkçe /

2.5" HDD'yi uygun konuma yerleştirin ve vidalarla sabitleyin.

ภาษาไทย /

ใส่ HDD ขนาด 2.5" ในตำแหน่งที่เหมาะสมแล้วขันสกรูยึดให้แน่น

PCI Slot Usage

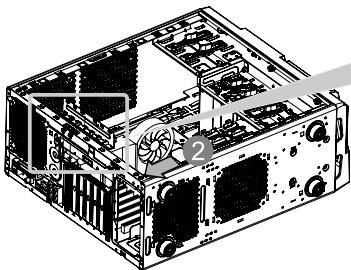

English /

1. Remove screw from PCI slot bracket and take off the PCI slot bracket.
2. Insert the PCI device into PCI slot.
3. Put back the PCI slot bracket and screw the screw.

Deutsch /

1. Entfernen Sie die Schrauben von den PCI-Slot-Klammern und nehmen Sie die PCI-Slot-Klammern heraus.
2. Führen Sie die PCI-Einheit in den PCI-Slot ein.
3. Bringen Sie die PCI-Slot-Klammern wieder an und befestigen Sie sie mit den Schrauben.

Français /

1. Retirez la vis à serrage manuel du support du slot PCI et enlevez le support du slot PCI.
2. Insérez le périphérique PCI dans le slot PCI.
3. Remettez le support du slot PCI et vissez la vis.

Español /

1. Extraiga el tornillo del soporte de la ranura del PCI y retire dicho soporte.
2. Inserte el dispositivo del PCI en la ranura para el PCI.
3. Vuelva a colocar el soporte de la ranura para el PCI y ajuste los tornillos.

Italiano /

1. Rimuovere la vite ad alette dal supporto slot PCI ed estrarre tale supporto.
2. Inserire il dispositivo PCI nell'apposito slot.
3. Riposizionare il supporto dello slot PCI ed avvitare la vite ad alette.

Português /

1. Remova o parafuso do suporte da ranhura PCI e remova o suporte da ranhura PCI.
2. Insira os dispositivo PCI na ranhura PCI.
3. Volte a colocar o suporte da ranhura PCI e aparafuse.

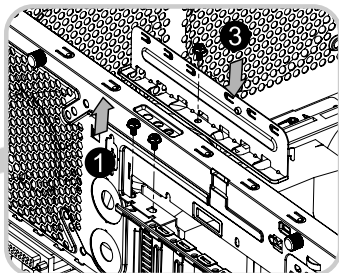

Ελληνικά /

1. Αφαιρέστε τη βίδα από το στηρίγμα της θυρίδας PCI και αφαιρέστε το στηρίγμα της θυρίδας PCI.
2. Εισάγετε τη συσκευή PCI στη θυρίδα PCI.
3. Βάλτε στη θέση του το στηρίγμα της θυρίδας PCI και βιδώστε τη βίδα.

繁體中文 /

1. 鬆開PCI插槽後方的螺絲，並將PCI金屬卡條移除
2. 插入PCI裝置於PCI插槽中
3. 將PCI金屬卡條放回原處並鎖回螺絲

簡體中文 /

1. 卸下 PCI 插槽封片的螺絲，然後取下 PCI 插槽封片。
2. 將 PCI 設備插入 PCI 插槽。
3. 放回 PCI 插槽封片，然後拧紧螺絲。

日本語 /

1. PCI スロット ブラケットからねじを抜き、PCI スロット ブラケットを取り外します。
2. PCI デバイスを PCI スロットに挿入します。
3. PCI スロット ブラケットを元に戻し、ねじで締め付けます。

Русский /

1. Снимите со скобы шины PCI винт с головкой и снимите саму скобу.
2. Вставьте устройство шины PCI в ее слот.
3. Верните обратно скобу слота PCI и заверните винт с головкой.

Türkçe /

1. Vidayı PCI yuva plakasından sökün ve PCI yuva plakasını çıkarın.
2. PCI aygıtını, PCI yuvasının içine yerleştirin.
3. PCI yuva plakasını geri takın ve vidayı sıkın.

ภาษาไทย /

1. ถอดสกรูของตัวยึดสลอต PCI แล้วถอดตัวยึดสลอต PCI ออก
2. ใส่อุปกรณ์ PCI ลงในสลอต PCI
3. ใส่ตัวยึดสลอต PCI กลับเข้าไป แล้วขันสกรูให้แน่น

Leads Installation

English

Leads Installation Guide

Case LED Connection / On the front of the case, you can find some LEDs and switch leads. Please consult your user manual of your motherboard manufacturer, then connect these leads to the panel header on the motherboard.

USB 2.0 Connection / Please consult your motherboard manual to find out the section of "USB connection".

USB 3.0 connection /

1. Make sure your motherboard supports USB 3.0 connection.
2. Connect the USB 3.0 cable to the available USB 3.0 port on your computer.
3. If your computer does not have USB 3.0 capability, you can plug the USB 3.0 cable into any available USB 2.0 port, but operates at the USB 2.0 full speed (480 Mb/s).

Audio Connection / Please refer to the following illustration of Audio connector and your motherboard user manual. Please select the motherboard which used AC'97 or HD Audio(Azalia), (be aware of that your audio supports AC'97 or HD Audio (Azalia)) or it will damage your device(s).

Deutsch

Anschlüsse herstellen

Gehäuse-LED-Verbindungen / Auf der Gehäusevorderseite finden Sie einige LEDs und Verbindungen. Bitte nehmen Sie die Gebrauchsanweisung Ihres Motherboard Herstellers zur Hilfe und schließen Sie diese Verbindungen an die Panel Header Belegung des Motherboards an.

USB 2.0 Anschluss / Bitte nehmen Sie die Gebrauchsanweisung Ihres Motherboards zur Hilfe und lesen Sie unter dem Kapitel „USB Anschlüsse“ nach.

USB 3.0 Anschluss /

1. Stellen Sie sicher, dass Ihre Hauptplatine den USB 3.0 Anschluss unterstützt.
2. Verbinden Sie das USB 3.0 Kabel mit dem USB 3.0 Port auf Ihrem Computer.
3. Wenn Ihr Computer nicht mit USB 3.0 kompatibel ist, können Sie das USB-3.0-Kabel in einen freien USB 2.0-Anschluss stecken und so die volle USB 2.0-Geschwindigkeit (480 MB/s) nutzen.

Audio Anschlüsse / Bitte beachten Sie die folgende Abbildung der Audio Anschlüsse und die Anweisung in der Gebrauchsanweisung Ihres Motherboards. Bitte wählen Sie das Motherboard, das AC'97 oder HD Audio(Azalia) verwendet, (achten Sie darauf, dass Ihr Audio AC'97 bzw. HD Audio (Azalia unterstützt)). Andernfalls entstehen schwere Schäden an Ihrem(n) Gerät(en)!!!



USB 3.0 Connection
(VN400A1W2N only)

AUDIO HD AUDIO Function

AUD_GND	GRAY+(BLACK)		RED+RED	PORT1 L
PRESENCE#	BLACK+(BLACK)		BLUE+BLUE	PORT1 R
SENSE1_RETURN	ORANGE		YELLOW+YELLOW	PORT2 R
KEY	KEY		PURPLE	SENSE_SEND
SENCE2_RETURN	GREEN		BROWN+BROWN	PORT2 L

AUDIO AC'97 Function

AUD_GND	BLACK		RED	MIC
N/C	N.C		BLUE	MIC_BIAS
FP_RET_R	(YELLOW)		(YELLOW)+YELLOW	FP_OUT_R
KEY	KEY		N.C	N/C
FP_RET_L	(BROWN)		(BROWN)+BROWN	FP_OUT_L

Français

Guide d'installation des fils

Connexion des voyants du boîtier / Sur la face avant du boîtier, vous trouverez plusieurs voyants et les fils des boutons. S'il vous plaît consultez le guide d'utilisateur du fabricant de votre carte mère, puis connectez ces fils aux connecteurs sur la carte mère.

Connexion USB 2.0 / S'il vous plaît consultez le manuel de votre carte mère à la section "Connexion USB"

Connexion USB 3.0 /

1. Vérifiez que votre carte mère prend en charge la connexion USB 3.0.
2. Connectez le câble USB 3.0 au port USB 3.0 disponible sur votre ordinateur.
3. Si votre ordinateur n'a pas de capacité USB 3.0, vous pouvez brancher le câble USB 3.0 dans un port USB 2.0 disponible, mais il ne fonctionnera qu'à la vitesse USB 2.0 maximale (480 Mbit/s).

Connexion Audio / S'il vous plaît référez vous à l'illustration suivante du connecteur audio et au guide de l'utilisateur de votre carte mère. S'il vous plaît sélectionnez une carte mère supportant AC'97 ou HD Audio (Azalia), (faites attention que votre audio supporte l'AC'97 ou HD Audio (Azalia) sinon cela pourrait endommager votre matériel.

Español

Guía de Instalación de Cables

Conexión del LED de la caja / En la parte frontal de la caja, encontrará algunos LED y cables de interruptores. Consulte el manual del usuario del fabricante de la placa madre, a continuación conecte estos cables al conector de la placa madre.

Connexion USB 2.0 / Consulte el manual de la placa madre para obtener más información sobre el apartado "Conexión USB"

Connexion USB 3.0 /

1. Asegúrese de que la placa base admite conexión USB 3.0.
2. Conecte el cable USB 3.0 al puerto USB 3.0 disponible en el equipo.
3. Si el equipo no tiene USB 3.0, puede conectar el cable USB 3.0 en cualquier puerto USB 2.0 disponible, pero trabajará a toda la velocidad USB 2.0 (480 Mb/s).

Connexion de Audio / Consulte la siguiente ilustración del conector de Audio y el manual del usuario de la placa madre. Seleccione la placa madre que utiliza AC'97 o HD Audio (Azalia), (asegúrese de que su audio admite AC'97 o HD Audio (Azalia)) si no, sus dispositivos resultarán dañados



AUDIO HD AUDIO Function

AUD_GND	GRAY+(BLACK)		RED+RED	PORT1 L
PRESENCE#	BLACK+(BLACK)		BLUE+BLUE	PORT1 R
SENSE1_RETURN	ORANGE		YELLOW+YELLOW	PORT2 R
KEY	KEY		PURPLE	SENSE_SEND
SENCE2_RETURN	GREEN		BROWN+BROWN	PORT2 L



AUDIO AC'97 Function

AUD_GND	BLACK		RED	MIC
N/C	N.C		BLUE	MIC_BIAS
FP_RET_R	(YELLOW)		(YELLOW)+YELLOW	FP_OUT_R
KEY	KEY		N.C	N/C
FP_RET_L	(BROWN)		(BROWN)+BROWN	FP_OUT_L

USB 3.0 Connection
(VN400A1W2N only)

Italiano

Guida di installazione dei contatti

Connessione del LED del case / Nella parte anteriore del case, sono presenti alcuni contatti per interruttori e LED. Consultare il manuale utente del produttore della scheda madre, quindi connettere i contatti alla parte superiore del pannello sulla scheda madre.

Connessione USB 2.0 / Consultare il manuale per la scheda madre che comprende la sezione relativa alla "connessione USB".

Connessione USB 3.0 /

1. Accertarsi che la scheda madre supporti la connessione USB 3.0.
2. Collegare il cavo USB 3.0 alla porta USB 3.0 disponibile sul computer.
3. Se il computer non dispone della funzionalità USB 3.0, è possibile inserire il cavo USB 3.0 in qualsiasi porta USB 2.0 disponibile, ma funziona a velocità massima USB 2.0 (480 Mb/s).

Connessione Audio / Fare riferimento all'illustrazione riportata di seguito del connettore Audio e al manuale utente per la scheda madre. Selezionare la scheda madre relativa a AC'97 o HD Audio (Azalia) e considerare che il supporto audio è compatibile con AC'97 o HD Audio (Azalia); in caso contrario, le periferiche potrebbero venire danneggiate.

Português

Guia de Instalação Eléctrica

Ligação do LED da Caixa / Na parte dianteira da caixa pode encontrar alguns LEDs e fios eléctricos. Consulte o manual de utilizador do fabricante da sua motherboard e ligue os fios à parte superior do painel na motherboard.

Ligação USB 2.0 / Consulte o manual da sua motherboard para ver a secção de "Ligação USB".

Ligação USB 3.0 /

1. Certifique-se que a sua motherboard suporta ligação USB 3.0.
2. Ligue o cabo USB 3.0 à porta USB 3.0 disponível no seu computador.
3. Se o seu computador não tiver capacidade USB 3.0, pode ligar o cabo USB 3.0 a qualquer porta USB 2.0 disponível, mas irá funcionar à velocidade total de USB 2.0 (480 Mb/s).

Ligação Audio / Consulte a imagem seguinte do conector Áudio e o manual de utilizador da sua motherboard. Seleccione a motherboard que utiliza AC'97 ou HD Áudio (Azalia), (verifique se a sua placa de áudio suporta AC'97 ou HD Áudio (Azalia)) ou irá danificar o(s) seu(s) dispositivo(s).



AUDIO HD AUDIO Function

AUD_GND	GRAY+(BLACK)		RED+RED	PORT1 L
PRESENCE#	BLACK+(BLACK)		BLUE+BLUE	PORT1 R
SENSE1_RETURN	ORANGE		YELLOW+YELLOW	PORT2 R
KEY	KEY		PURPLE	SENSE_SEND
SENCE2_RETURN	GREEN		BROWN+BROWN	PORT2 L



AUDIO AC'97 Function

AUD_GND	BLACK		RED	MIC
N/C	N.C		BLUE	MIC_BIAS
FP_RET_R	(YELLOW)		(YELLOW)+YELLOW	FP_OUT_R
KEY	KEY		N.C	N/C
FP_RET_L	(BROWN)		(BROWN)+BROWN	FP_OUT_L

USB 3.0 Connection
(VN400A1W2N only)

Ελληνικά

Οδηγός Τοποθέτησης Αγωγών

Σύνδεση LED Θήκης / Στην πρόσφση της θήκης, μπορείτε να βρείτε ορισμένες λυχνίες LED και αγωγούς διακοπών. Συμβουλευτείτε το εγχειρίδιο οδηγιών του κατασκευαστή της μητρικής σας, μετά συνδέστε αυτούς τους αγωγούς στην κεφαλή του πίνακα στη μητρική πλακέτα.

Σύνδεση USB 2.0 / Συμβουλευτείτε το εγχειρίδιο της μητρικής σας για να βρείτε την ενότητα για τη "Σύνδεση USB".

Σύνδεση USB 3.0 /

1. Βεβαιωθείτε ότι η μητρική πλακέτα υποστηρίζει σύνδεση USB 3.0.

2. Συνδέστε το καλώδιο USB 3.0 στη διαθέσιμη θύρα USB 3.0 στον υπολογιστή σας.

3. Αν ο υπολογιστής σας δε έχει δυνατότητα για USB 3.0, μπορείτε να συνδέσετε το καλώδιο USB 3.0 σε οποιαδήποτε διαθέσιμη θύρα USB 2.0, αλλά αυτό θα λειτουργεί σε πλήρη ταχύτητα USB 2.0 (480 Mb/s).

Σύνδεση Ήχου / Ανατρέξτε στην ακόλουθη εικόνα του βύσματος Ήχου και στο εγχειρίδιο χρήστη της μητρικής σας.

Επιλέξτε τη μητρική πλακέτα που χρησιμοποίησε AC'97 ή HD Audio (Azalia), (έχετε υπόψη σας αν ο ήχος σας υποστηρίζεται AC'97 ή HD Audio (Azalia)) αλλιώς θα προκληθεί βλάβη στις συσκευές σας.

繁體中文

線材安裝說明

擱置LED連接方式 / 在擱置前方的面板後面，可以找到一些LED與開關線材 (POWER Switch....)，請參考主機板使用說明書，並將擱置上的線材正確地連接到主機板上，這些線材通常都會印有標籤在上面，如果沒有的話，請找出擱置前方面板上線材原本的位置以知道正確的來源。

USB 2.0 連接 / 請參考主機板使用手冊找出主機板上的USB連接孔位

USB 3.0 連接 /

1. 請確認主機板是否支援USB 3.0傳輸介面。

2. 連接USB 3.0傳輸線至主機板上的USB3.0接埠。

3. 如果主機板不支援USB 3.0傳輸介面，可連接USB 3.0傳輸線至USB 2.0接埠，但僅支援USB 2.0傳輸速度(480 Mb/s)。

音效連接 / 請根據下面的音源接頭圖示與主機板使用手冊來連接音效裝置，請確認主機板上的音效裝置是支援AC'97音效或是HD音效(Azalia)，裝置錯誤可能會導致主機板音效裝置的毀損，某些主機板的音效裝置不會與下方的圖示完全相同，請參閱主機板使用手冊以得到正確的安裝資訊。



AUDIO HD AUDIO Function

AUD_GND	GRAY+(BLACK)		RED+RED	PORT1 L
PRESENCE#	BLACK+(BLACK)		BLUE+BLUE	PORT1 R
SENSE1_RETURN	ORANGE		YELLOW+YELLOW	PORT2 R
KEY	KEY		PURPLE	SENSE_SEND
SENCE2_RETURN	GREEN		BROWN+BROWN	PORT2 L



USB 3.0 Connection
(VN400A1W2N only)

AUDIO AC'97 Function

AUD_GND	BLACK		RED	MIC
N/C	N.C		BLUE	MIC_BIAS
FP_RET_R	(YELLOW)		(YELLOW)+YELLOW	FP_OUT_R
KEY	KEY		N.C	N/C
FP_RET_L	(BROWN)		(BROWN)+BROWN	FP_OUT_L

简体中文

线材安装说明

机壳LED连接方式 / 在机壳前方的面板后面，可以找到一些LED与开关线材 (POWER Switch....)，请参考主板使用说明书，并将机壳上的线材正确地连接到主板上，这些线材通常都会印有标签在上面，如果没有的话，请找出机壳前方面板上线材原本的位置以知道正确的来源。

USB 2.0 连接 / 请参考主板使用手册找出主板上的USB连接孔位

USB 3.0 连接 /

1. 请确认主板是否支持USB 3.0传输接口。

2. 连接USB 3.0传输线至主板上的USB3.0接埠。

3. 如果主板不支持USB 3.0传输接口，可连接USB 3.0传输线至USB 2.0接埠，但仅支持USB 2.0传输速度(480 Mb/s)。

音效连接 / 请根据下面的音源接头图示与主板使用手册来连接音效装置，请确认主板上的音效装置是支持AC'97音效或是HD音效(Azalia)，装置错误可能会导致主板音效装置的毁损，某些主板的音效装置不会与下方的图标完全相同，请参酌主板使用手册以得到正确的安装信息。

日本語

リード線の取り付けガイド

ケース LED の接続 / ケース前面には、LEDとスイッチリード線があります。マザーボードメーカーのユーザーマニュアルを参照し、これらのリード線をマザーボードのパネルヘッダに接続してください。

USB 2.0 の接続 / マザーボードのマニュアルを参照して、「USB接続」のセクションを探します。

USB 3.0 の接続 /

1. お使いのマザーボードがUSB 3.0接続をサポートしていることを確認してください。

2. USB 3.0ケーブルをコンピュータの空いているUSB 3.0ポートに接続します。

3. コンピュータがUSB 3.0に対応していない場合、USB 3.0ケーブルを空いているUSB 2.0ポートに差し込むことができますが、USB 2.0速度(480 Mb/秒)でしか動作しません。

オーディオ接続 / オーディオコネクタの次の図とマザーボードのユーザーマニュアルを参照してください。AC'97またはHDオーディオ(Azalia)を使用するマザーボードを選択してください(オーディオがAC'97またはHDオーディオ(Azalia)をサポートしていることを確認してください)。サポートしていないと、デバイスが損傷します。



AUDIO HD AUDIO Function

AUD_GND	GRAY+(BLACK)		RED+RED	PORT1 L
PRESENCE#	BLACK+(BLACK)		BLUE+BLUE	PORT1 R
SENSE1_RETURN	ORANGE		YELLOW+YELLOW	PORT2 R
KEY	KEY		PURPLE	SENSE_SEND
SENCE2_RETURN	GREEN		BROWN+BROWN	PORT2 L



USB 3.0 Connection
(VN400A1W2N only)

AUDIO AC'97 Function

AUD_GND	BLACK		RED	MIC
N/C	N.C		BLUE	MIC_BIAS
FP_RET_R	(YELLOW)		(YELLOW)+YELLOW	FP_OUT_R
KEY	KEY		N.C	N/C
FP_RET_L	(BROWN)		(BROWN)+BROWN	FP_OUT_L

Указания по прокладке кабелей

Подключение индикаторов корпуса / В передней части корпуса расположены индикаторы и провода выключателей. Перед подсоединением этих проводов к монтажной колодке панели на материнской плате изучите руководство пользователя производителя материнской платы.

Подключение USB 2.0 / См. раздел «Подключение USB» в руководстве материнской платы.

Подключение USB 3.0 /

1. Убедитесь, что материнская плата поддерживает подключение по стандарту USB 3.0.
2. Подсоедините кабель USB 3.0 к свободному порту USB 3.0 компьютера.
3. Если компьютер не поддерживает стандарт USB 3.0, то можно подсоединить кабель USB 3.0 к любому свободному порту USB 2.0, однако подключаемое устройство будет работать на полной скорости по стандарту USB 2.0 (480 Мбит/с).

Подключение аудиоразъема / См. следующую иллюстрацию аудиоразъема и руководство пользователя материнской платы. Выберите материнскую плату, в которой используется кодек AC'97 или HD Audio (Azalia) (убедитесь, что звуковая плата поддерживает кодек AC'97 или HD Audio (Azalia)). В противном случае можно повредить устройства.

Ara Kablo Kurulum Kılavuzu

Kasa ışık bağlantısı / Kasanın ön kısmında bazı ışıklar ve anahtar ara kabloları görebilirsiniz. Lütfen anakart üreticinizin sağladığı kullanım kılavuzuna bakın ve daha sonra, bu ara kabloları, anakart üzerindeki panel bağlantı noktalarına bağlayın.

USB 2.0 bağlantısı / Lütfen anakart kılavuzunuzun "USB bağlantısı" bölümüne bakın.

USB 3.0 Bağlantısı /

1. Ana kartınızın USB 3.0 bağlantısını desteklediğinden emin olun.
2. USB 3.0 kablosunu, bilgisayarınızdaki kullanılabilir USB 3.0 bağlantı noktasına bağlayın.
3. Bilgisayarınızın USB 3.0 yeteneği yoksa, USB 3.0 kablosunu herhangi bir kullanılabilir USB 2.0 bağlantı noktasına takabilirsiniz; ancak, birim USB 2.0'da tam hızda (480 Mb/s) çalışır.

Ses Bağlantısı / Lütfen aşağıdaki Ses konektörü resmine ve anakartınızın kullanım kılavuzuna bakın. Lütfen AC'97 veya HD Audio(Azalia) spesifikasyonunu kullanan bir anakart seçin (ses sisteminizin AC'97 veya HD Audio (Azalia) spesifikasyonunu desteklediğini unutmayın); aksi takdirde, aygıt(lar)ınız zarar görür.



AUDIO HD AUDIO Function

AUD_GND	GRAY+(BLACK)		RED+RED	PORT1 L
PRESENCE#	BLACK+(BLACK)		BLUE+BLUE	PORT1 R
SENSE1_RETURN	ORANGE		YELLOW+YELLOW	PORT2 R
KEY	KEY		PURPLE	SENSE_SEND
SENCE2_RETURN	GREEN		BROWN+BROWN	PORT2 L



AUDIO AC'97 Function

AUD_GND	BLACK		RED	MIC
N/C	N.C		BLUE	MIC_BIAS
FP_RET_R	(YELLOW)		(YELLOW)+YELLOW	FP_OUT_R
KEY	KEY		N.C	N/C
FP_RET_L	(BROWN)		(BROWN)+BROWN	FP_OUT_L

USB 3.0 Connection
(VN400A1W2N only)

คู่มือการติดตั้งสายไฟ

การเชื่อมต่อไฟ LED ของเคส / ที่ด้านหน้าของเคส คุณจะเห็นไฟ LED และสายไฟของสวิตช์ กรณีศึกษาสายจะแยกจากคู่มือผู้ใช้ของผู้ผลิตแผงวงจรหลักของคุณ

จากนั้นให้เชื่อมต่อสายไฟเหล่านี้เข้ากับส่วนหัวของแผงวงจรหลัก

การเชื่อมต่อ USB 2.0 / กรุณาศึกษารายละเอียดจากคู่มือผู้ใช้ของผู้ผลิตแผงวงจรหลักของคุณ ในหัวข้อ "การเชื่อมต่อ USB"

การเชื่อมต่อ USB 3.0 /

1. ตรวจสอบให้แน่ใจว่าแผงวงจรหลักของคุณรองรับการเชื่อมต่อ USB 3.0
2. เชื่อมต่อสาย USB 3.0 เข้ากับพอร์ต USB 3.0 ที่สามารถใช้งานได้บนคอมพิวเตอร์ของคุณ
3. ถ้าคอมพิวเตอร์ของคุณไม่มีพอร์ต USB 3.0 คุณสามารถเสียบสาย USB 3.0 เข้ากับพอร์ต USB 2.0 ที่สามารถใช้งานได้ แต่ให้ทำงานด้วยความเร็วเต็มที่ที่ลดลงของ USB 2.0 (480 Mb/s)

การเชื่อมต่ออุปกรณ์รับส่งสัญญาณเสียง / กรุณาตรวจสอบรายละเอียดจากภาพประกอบของตัวเชื่อมต่อสัญญาณเสียงต่อไปนี้ และคู่มือผู้ใช้ของผู้ผลิตแผงวงจรหลักของคุณ

กรุณาเลือกแผงวงจรหลักที่ใช้ AC'97 หรือ HD Audio(Azalia)

(กรุณาตรวจสอบให้แน่ใจว่าอุปกรณ์รับส่งสัญญาณเสียงของคุณรองรับ AC'97 หรือ HD Audio (Azalia))

มิฉะนั้นอุปกรณ์ของคุณอาจเสียหายได้



AUDIO HD AUDIO Function

AUD_GND	GRAY+(BLACK)		RED+RED	PORT1 L
PRESENCE#	BLACK+(BLACK)		BLUE+BLUE	PORT1 R
SENSE1_RETURN	ORANGE		YELLOW+YELLOW	PORT2 R
KEY	KEY		PURPLE	SENSE_SEND
SENCE2_RETURN	GREEN		BROWN+BROWN	PORT2 L



AUDIO AC'97 Function

AUD_GND	BLACK		RED	MIC
N/C	N.C		BLUE	MIC_BIAS
FP_RET_R	(YELLOW)		(YELLOW)+YELLOW	FP_OUT_R
KEY	KEY		N.C	N/C
FP_RET_L	(BROWN)		(BROWN)+BROWN	FP_OUT_L

USB 3.0 Connection
(VN400A1W2N only)

Note:

Note:
