

Waldi-Leuchten GmbH - Am Güterbahnhof 2 - D-31303 Burgdorf - Tel. 0049 (0) 5136 - 809830

CE 2006/95/EG  
2004/108/EG

09/12

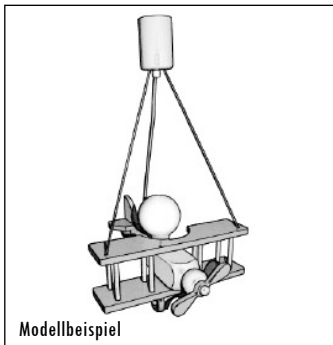

Modellbeispiel

**Inhalt:**

1 Pendelleuchte  
1 Sicherheitshinweis / Montageanleitung

Sehr geehrter Kunde,

Sie haben eine Leuchte aus dem Hause Waldi erworben und damit eine gute Wahl getroffen. Zu Ihrer eigenen Sicherheit empfehlen wir Ihnen, diese Anleitung aufmerksam zu lesen.

**Montagehinweise:**

1. Vor dem Anschluss der Leuchte die Netzspannung abschalten.
2. Baldachin der Leuchte herunter schieben und mit der Aufhängevorrichtung in den Deckenhaken einhängen.
3. Die mitgelieferte Anschlussklemme ist für den Netzanschluss zu verwenden.
4. Evtl. installationsseitig vorhandener Schutzleiterdraht ist in geeigneter Weise zu isolieren.
5. Nach dem Netzanschluss, die Anschlussklemme wieder an die Aufhängevorrichtung aufstecken.
6. Baldachin über den Deckenhaken bis unter die Decke schieben und mit dem Stelling auf der Zuleitung arretieren.

**Bestückungshinweis:**

Leuchtmittel: max. 60W/E27/230V oder Energiesparlampe 15W/E27/230V

**Allgemeine Hinweise:**

1. Es darf nur das auf der Leuchte angegebene Leuchtmittel verwendet werden.
2. Aus Sicherheitsgründen dürfen keine weiteren Dekorationsteile an der Leuchte befestigt werden.
3. Die Leuchte dient nur der Dekoration und ist als Kinderspielzeug nicht geeignet.
4. Bitte heben Sie die Montageanleitung für spätere Kommunikationszwecke auf.
5. Zur Reinigung empfehlen wir, die Leuchte mit einem trockenen oder leicht feuchten Tuch abzuwischen. Achten Sie darauf, das Sie mit dem Tuch nicht in die Fassung eindringen. Vor der Reinigung ist die Leuchte auszuschalten! Bei Verwendung eines leicht feuchten Tuches, muß die Leuchte vor erneuter Inbetriebnahme trocken gewischt werden.

**Der Hersteller übernimmt keine Haftung für Verletzungen oder Schäden, die die Folge unsachgemäßen Gebrauchs bzw. Anschlusses sind. Im Zweifelsfall ist ein Fachmann hinzuzuziehen.**

Waldi-Leuchten GmbH - Am Güterbahnhof 2 - D-31303 Burgdorf - Tel. 0049 (0) 5136 - 809830

CE 2006/95/EC  
2004/108/EC

09/12

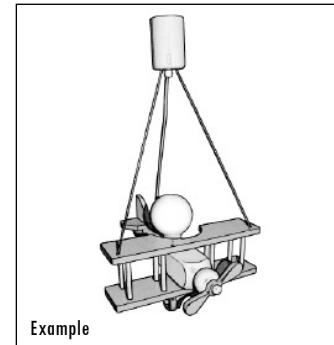

Example

**Contents:**

1 lamp  
1 safety instructions / fitting instructions

Dear Client,

Congratulations on buying a light produced by WALDI and you made a good choice! Nevertheless, for your own security we recommend to carefully read this manual.

**Instruction for installation:**

1. Before connecting the lamp, turn off the supply voltage.
2. Push down the canopy and hook it with the suspension device into the ceiling hook.
3. The supplied terminal is to be used for the mains supply.
4. An eventual existing protective wire at site has to be insulated in a proper way.
5. After having finished the mains connection, put the connecting terminal again on the suspension device.
6. Push the canopy over the ceiling hook up to and under the ceiling and fix it with the retainer on the lead.

**Bulbs:**

max. 60W/E27/230V or energy saving lamp 15W/E27/230V

**General information**

1. Only the bulbs specified may be used in the light.
2. For safety reasons, no other decorative parts may be attached to the light.
3. The light serves only for decoration purposes and is not suited as a child's toy.
4. Please keep these instructions in a safe place for later reference.
5. For cleaning the light we recommend to use a dry or slightly damp cloth. Pay attention not to penetrate with the cloth inside the socket. Before cleaning switch off the light! When using a slightly damp cloth, you have to dry the light before switching it on again.

**The manufacturer shall not be liable for injuries or damage which are a result of the incorrect use or connection of the lamp. In the case of doubt, please consult a qualified electrician.**

# Lampe pendulaire „avion“ Lampada sospesa „aero“ Hanglamp „vliegtuig“

Art.-No.: 90112.0

Waldi-Leuchten GmbH - Am Güterbahnhof 2 - D-31303 Burgdorf - Tel. 0049 (0) 5136 - 809830

CE 2006/95/EC  
2004/108/EC

09/12

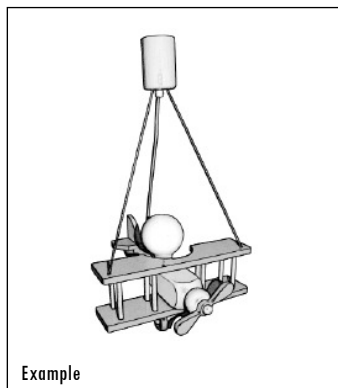

**Contenu:**

1 lampe

1 brochure consignes de sécurité / conseils d'installation

**Contenuto:**

1 Lampada

1 Avvertenze di sicurezza/instruzioni per il montaggio

**Contenu:**

1 Lampe à balancier à une flamme

1 brochure consignes de sécurité / conseils d'installation

Cher Client,

Vous avez acheté une luminaire de la maison WALDI et avec cela vous avez fait un bon choix. Néanmoins, à votre propre sécurité nous vous recommandons de lire cette instruction soigneusement.

**Instructions de montage:**

1. Avant la connexion déconnectez la tension du secteur.
2. Baisser le baldaquin de la lampe et accrocher les avec le dispositif de suspension dans le crochet du plafond.
3. Utilisez la borne de raccordement jointe pour la connexion de réseau.
4. S'il y a un fil protecteur sur place, isolez le d'une manière appropriée.
5. Après la connexion embrochez la borne de nouveau à la suspension.
6. Pousser le baldaquin sur le crochet de plafond jusqu'au-dessous du plafond et arrêter les avec la bague d'arrêt sur la conduite.

**Ampoule conseillée:**

Selon la douille, nous vous conseillons d'utiliser une ampoule de 60 W au maximum/E 27/230 V, ou lampe à économie d'énergie 15W/E27/230V

**Remarques générales**

1. Veillez à n'utiliser que les sources lumineuses (ampoules) indiquées sur le plafonnier.
2. Pour des raisons de sécurité, il est strictement interdit de fixer d'autres éléments de décoration sur le plafonnier.
3. Le luminaire sert seulement comme décoration et n'est pas approprié au jouet d'enfant.
4. Nous vous conseillons de conserver ce descriptif d'installation pour toute intervention ultérieure éventuelle.
5. Pour nettoyer le plafonnier utiliser un drap sec ou un drap peu moite. Prenez garde de ne pas pénétrer avec le drap dans la douille. Mettez le plafonnier hors circuit avant de commencer avec le nettoyage! Si vous utilisez un drap un peu moite vous devez sécher le plafonnier avant de mettre la de nouveau sous tension.

**Le fabricant ne prend pas la responsabilité pour des blessures ou dommages qui résultent d'une utilisation respectivement connexion incorrecte. Dans le doute, consultez un technicien.**

Gentile cliente,

acquistando una lampada della ditta Waldi Lei ha fatto un'ottima scelta. Per la Sua sicurezza Le consigliamo di leggere attentamente queste istruzioni.

**Indicazioni per il montaggio:**

1. Prima di allacciare la lampada disinserire la tensione di rete.
2. Tirare verso il basso il baldacchino della lampada e appendere sul gancio del soffitto con il dispositivo di sospensione.
3. Il morsetto che fa parte della fornitura va utilizzato per l'allacciamento di rete.
4. Isolare in maniera adeguata l'eventuale filo conduttore di protezione esistente.
5. Una volta effettuato l'allacciamento di rete inserire nuovamente il morsetto sull'attacco.
6. Spingere il baldacchino sopra il gancio fino al soffitto e bloccare sulla linea di alimentazione con il collare.

**Avvertenza:**

Lampade che si possono montare: max. 60W/E27/230V o lampada a risparmio energetico 15W/E27/230V

**Indicazioni generali:**

1. Si possono utilizzare esclusivamente lampade del tipo indicato sulla lampada.
2. Per motivi di sicurezza non si possono fissare ulteriori elementi decorativi sul lume.
3. La lampada serve solo come decorazione e non è adatta come giocattolo per bambini.
4. Conservare le istruzioni di montaggio per eventuali comunicazioni successive.
5. Per la pulizia si consiglia di passare la lampada con un panno asciutto o leggermente inumidito. Fare attenzione a non entrare con il panno nel portalampe. Spegner la lampada prima di pulirla! Se si utilizza un panno leggermente inumidito, asciugare la lampada prima di rimetterla in funzione.

**Il produttore non si assume alcuna responsabilità per lesioni o danni derivati da uso e/o da allacciamento impropri.**

**In caso di dubbio fare intervenire uno specialista.**

Geachte klant,

voor uw eigen veiligheid raden we u aan deze gebruiksaanwijzing aandachtig door te lezen.

**Montage-instructie**

1. Vóór het aansluiten van de lamp de elektrische (hoofd)leiding uitschakelen.
2. Plafondstuk van de lamp naar onderen schuiven en met de ophanger in de plafondhaak inhaken.
3. De meegeleverde aansluitklem voor de netaansluiting gebruiken.
4. Evt. voorhanden beschermstrook op een geschikte manier isoleren.
5. Na het aanschakelen van de hoofdleiding, de aansluitklem opnieuw in de hanger steken.
6. Plafondstuk over de plafondhaak tot tegen het plafond schuiven en met de afstelring op de toevoerkabel vastzetten.

**Instructies voor het aanbrengen van de gloeilamp**

Lamp: max. 60W/E27/230V of Energy Saver max. 15W/E27/230V

**Algemene instructies**

1. Enkel het op de lamp vermelde type lamp gebruiken.
2. Om veiligheidsredenen mogen geen andere decoraties aan de lamp bevestigd worden.
3. De lamp enkel als decoratie gebruiken, niet als kinderspeelgoed.
4. Bewaar deze montagehandleiding voor later gebruik.
5. Voor de reiniging adviseren wij de verlichting met een droge of iets vochtige doek af te nemen. Let op dat u niet in de fitting komt met de doek. Voor de reiniging moet de lamp worden uitgeschakeld. Bij gebruik van een iets vochtige doek moet de verlichting eerst droog worden gewreven voordat deze weer wordt ingeschakeld.

**De fabrikant stelt zich niet aansprakelijk voor kwetsuren of schade die het gevolg zijn van ondeskundig gebruik of ondeskundige aansluiting. In geval van twijfel een vakman raadplegen.**