

Firmenanschrift aufbewahren - Nicht geeignet für Kinder unter 3 Jahren! - Verschluckbare Kleinteile! Keep the address of the company - Not suitable for children under 3 years! - Contains small parts! Veuillez conserver l'adresse - Ne convient pas pour les enfants de moins de trois ans! - Contient de petites pièces pouvant être absorbées! Adres bewaren - Niet geschikt voor kinderen beneden 3 jaar! - Kleine onderdelen kunnen worden ingeslikt!



No. 40305



SOL-EXPERT group, C.Repy - Mehlisstrasse 19 - D-88255 Baidnt  
Tel.: +49 (0)7502 - 94115-0 - Fax: +49 (0)7502 - 94115-99  
info@sol-expert-group.de - www.sol-expert-group.de

## ANLEITUNG



## Holzbausatz Solarmodell Rennwagen „Longlife Racer F1“

### Funktion:

Diesem Holzbausatz „Longlife Racer F1“ liegt ein LiFePO4 Akku bei. Dieser zeichnet sich durch extreme Langlebigkeit aus. Der Akku kann bei richtiger Handhabung bis zu 2000 x nachgeladen werden (Zyklus). Herkömmliche Akkus hingegen erreichen mit ca. 500 Zyklen gerade mal 25% der Lebensdauer eines LiFePO4 Akkus.

### Bitte beachten Sie folgende Punkte um die Langlebigkeit zu gewährleisten:

- Stellen Sie den LongLife Racer F1 bei Nichtgebrauch stets an einem sonnigen Standort auf, damit der Akku jederzeit geladen ist.
- Verlangsamt sich die Fahrtgeschwindigkeit des LongLife Racer F1 und leuchtet gleichzeitig die Frontdiode deutlich dunkler als im Normalbetrieb, ist der Rennwagen auszuschalten und in die Sonne zu stellen.
- Ein komplett leerer Akku wird im Sonnenlicht in nur 5 Stunden komplett wieder aufgeladen.

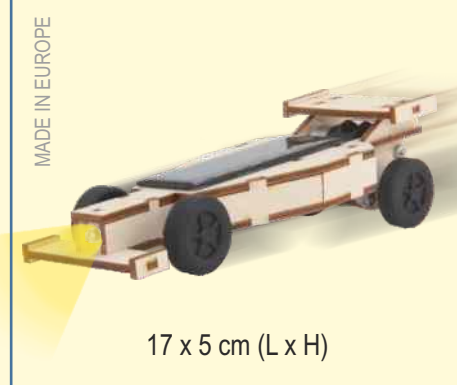

### Tipps zur Montage des Rennwagens „Longlife Racer F1“

- 1) Damit die Oberflächen der Holzteile schön glatt werden, sollten diese mit dem mitgeliefertem Schmirgelpapier beidseitig angeschliffen werden.
- 2) **An den rot gekennzeichneten Klebestellen ist Holzkleber aufzutragen.** Achten Sie hierbei darauf, nur jeweils eine kleine Menge Leim zu verwenden. Motto hierbei: Weniger ist mehr!

### ! ACHTUNG !

- Das Modell darf keiner Feuchtigkeit wie Regen oder Schnee ausgesetzt werden!
- Beim Einlegen des Akkus ist unbedingt auf die richtige Polung zu achten! Die Elektronik kann durch die Verpolung des Akkus zerstört werden!
- Es darf ausschließlich nur der dem Bausatz beiliegende Akku benutzt werden! Der Einsatz anderer Akkutypen oder Batterien führt zu Fehlfunktionen, im schlimmsten Fall zum Zerstören der Elektronikinheit!



Ersatzakkus erhalten Sie unter: [www.sol-expert-group.de](http://www.sol-expert-group.de)

### Fehlersuche:

**Motor lässt sich nicht einschalten** (nach der Montage des Modells):

- Hauptschalter eingeschaltet?
- Überprüfen der Stecker auf der Platine
- Polung des Akkus kontrollieren
- Akku in der Sonne aufladen lassen

### UMWELTHINWEISE

**Generell:** Bitte führen Sie das Gerät nach Ablauf der Lebenszeit entsprechend zertifizierten Entsorgern zu. Diese sorgen dafür, dass das Ladegerät gemäß den gesetzlichen Richtlinien entsorgt wird. Damit schonen Sie die Umwelt und tragen einen wertvollen Teil zum aktiven Umweltschutz bei.

**Batterieverordnung:** Lieber Kunde, Sie haben bei uns ein akkubetriebenes Produkt gekauft. Die Lebensdauer des Akkus ist zwar sehr lang, trotzdem muss er irgendwann einmal entsorgt werden. Altbatterien dürfen nicht in den Hausmüll. Verbraucher sind gesetzlich verpflichtet, Batterien zu einer geeigneten Sammelstelle zu bringen. Altbatterien enthalten wertvolle Rohstoffe, die wieder verwertet werden. Sie können Ihre gebrauchten Batterien auch schicken an:  
SOL-EXPERT group, Mehlisstrasse 19, 88225 Baidnt.

### LEGENDE



= TEIL MUSS GEKLEBT WERDEN



= HIER KLEBER DÜNN AUFTRAGEN

(1)

(2)

(3)

(4)

= AUFBAU-REIHENFOLGE



### ACHTUNG:

Der Endnutzer dieses Produktes ist gesetzlich verpflichtet, den in dem Produkt enthaltenen Akku dem Batterierecycling zuzuführen!



### Function:

This product comes with a LiFePO4 battery. This is characterized by extreme longevity. The battery can be recharged up to 2000 x with proper handling (cycle). Conventional batteries on the other hand can be recharged around 500 times and only provide 25% of the life of a LiFePO4 battery.

### Please observe the following points to ensure long life:

- Make sure that the Long Life Racer F1 is always in a sunny spot when not in use so that the battery is always charged.
- If the speed of travel of the Long Life Racer F1 slows down and, at the same time, the front diode is significantly darker than in normal operation, turn the race car off and place it in the sun.
- A completely discharged battery can be fully recharged in sunlight in only 5 hours.

### Tips for assembling the "Long Life Racer F1" :

- 1) To ensure the surfaces of the wood parts are nice and smooth, they should be sanded down with the supplied sandpaper on both sides.
- 2) **On the red marked glue points wood glue is to be applied.** Pay particular care to use only a small amount of glue. The motto here: Less is more!

### ! WARNING !



- The model must not be exposed to moisture such as rain or snow!
- When inserting the batteries it is essential to ensure the correct polarity! The electronics can be destroyed by the reverse polarity of the battery!
- Only the battery supplied with the kit may be used! Using other types of battery or batteries can cause malfunctions and in the worst case destroy the electronics unit.

Replacement batteries can be purchased at: [www.sol-expert-group.de](http://www.sol-expert-group.de)

### EXPLANATION



= PART MUST BE GLUED



= APPLY THIN GLUE COATING HERE

(1)  
(2)  
(3)  
(4)

= CONSTRUCTION SEQUENCE

### Troubleshooting:

**Motor does not turn** (after the assembly of the model):

- Main switch turned on?
- Check the connectors on the board
- Check the polarity of the battery
- Recharge the battery in the sun

### MODE D'EMPLOI



Kit en bois –modèle solaire voiture de course « LonglifeRacer F1 »

### Fonctionnement :

Ce produit est livré avec une batterie LiFePO4 qui se distingue par son extrême longévité. Si elle est bien entretenue, la batterie peut être rechargée jusqu'à 2000 fois (2000 cycles). Avec une durée de vie de 500 cycles seulement, les batteries traditionnelles atteignent à peine 25% de la longévité d'une batterie LiFePO4.

### Afin d'assurer la longévité de la batterie, veuillez respecter les points suivants:

- Lorsque vous n'utilisez pas la voiture de course « LonglifeRacer F1 », veuillez toujours la ranger à un endroit ensoleillé afin que la batterie soit toujours chargée.
- Si vous remarquez un ralentissement de la vitesse de déplacement de la voiture de course « LonglifeRacer F1 », et si, dans le même temps, la diode frontale présente un éclairage beaucoup plus foncé que lorsque la voiture fonctionne normalement, vous devez éteindre la voiture de course et la disposer au soleil.
- Une batterie complètement déchargée se rechargera entièrement en seulement 5 heures si elle est exposée au rayonnement solaire.

### Conseil pour le montage de « LonglifeRacer F1 »:

- 1) Pour que les surfaces des pièces en bois soient bien lisses, elles doivent être poncées des deux côtés à l'aide du papier abrasif livré.
- 2) **Déposez de la colle à bois sur les points identifiés en rouge.** Veuillez alors à n'utiliser qu'une petite quantité de colle selon la devise suivante : moins il y en a, mieux c'est !

### ! ATTENTION !



- Le modèle ne doit être soumis à aucune humidité comme de la pluie ou de la neige !
- Lors de l'installation de l'accu, la polarité doit absolument être respectée ! Les éléments électroniques pourraient être détruits en cas d'erreur de polarité de l'accu !
- Seul l'accu joint au kit de construction doit être utilisé ! L'utilisation d'autres types d'accus ou de batteries entraîne un mauvais fonctionnement, dans le pire des cas la destruction de l'organe électronique.

Vous obtiendrez des accus de remplacement sur le site Web suivant : [www.sol-expert-group.de](http://www.sol-expert-group.de)

### Recherche d'erreurs :

**Le moteur ne tourne pas** (après le montage du modèle):

- Le commutateur central est-il enclenché ?
- Vérification du connecteur sur la platine
- Contrôle de la polarité de l'accu
- Faire recharger l'accu au soleil

### LÉGENDE



= LA PIÈCE DOIT ÊTRE COLLÉE



= APPLIQUER ICI UNE FINE COUCHE DE COLLE

(1)

(2)

(3)

(4)

= ORDRE DE MONTAGE

### HANDLEIDING



Handleiding houten bouwpakket raceauto "Longlife Racer F1" op zonne-energie

### Functie:

Dit product wordt met een LiFePO<sub>4</sub>-accu geleverd. Deze onderscheidt zich door een extreem lange levensduur. De accu kan bij correct gebruik tot 2000 x worden opgeladen (cyclus). Gangbare accu's kunnen daarentegen met ca. 500 cycli slechts 25% van de levensduur van een LiFePO<sub>4</sub>-accu bereiken.

### Neem de volgende punten in acht om de duurzaamheid te waarborgen:

- Plaats de LongLife Racer F1 indien u hem niet gebruikt op een zonnige plek, zodat de accu te allen tijde geladen is.
- Als de snelheid van de LongLife Racer F1 geringer wordt en de frontdiode gelijktijdig duidelijk donkerder wordt als tijdens normaal gebruik, dient u de raceauto uit te schakelen en in de zon te plaatsen.
- Een compleet lege accu wordt in het zonlicht in slechts 5 uur weer compleet opgeladen.

### Tips voor de montage van de "Longlife Racer F1"

- 1) Om ervoor te zorgen, dat het oppervlak van de houten onderdelen glad worden, dienen deze met het meegeleverde schuurpapier van weerszijden geschuurd te worden.
- 2) Op de rood gemarkeerde lijmplekken dient u houtlijm aan te brengen. Let er hierbij op, dat u telkens slechts een kleine hoeveelheid lijm gebruikt. Het motto luidt: Minder is meer!

### ! LET OP !



- Het model mag niet aan vocht zoals regen of sneeuw worden blootgesteld!
- Bij het plaatsen van de accu dient u op de juiste polariteit te letten! De elektronica kan door het foutief aansluiten van de polen van de accu stuk gaan.
- U mag uitsluitend de met het bouwpakket meegeleverde accu gebruiken! Het gebruik van andere accutypes of batterijen leidt tot storingen, in het ergste geval tot de vernietiging van de elektronica.

Reserve-accu's zijn verkrijgbaar via: [www.sol-expert-group.de](http://www.sol-expert-group.de)

### LEGENDA



= ONDERDEEL MOET WORDEN GELIJMD



= HIER EEN DUN LAAGJE LIJM AANBRENGEN

(1)

(2)

(3)

(4)

= MONTAGEVOLGORDE

### Foutmeldingen:

**Motor draait niet** (na de montage van het model):

- Hoofdschakelaar ingeschakeld?
- Controleer de stekker op de printplaat
- Polariteit van de accu controleren
- Accu in de zon laten opladen

1

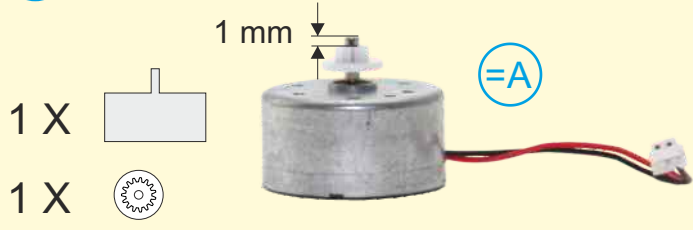

2

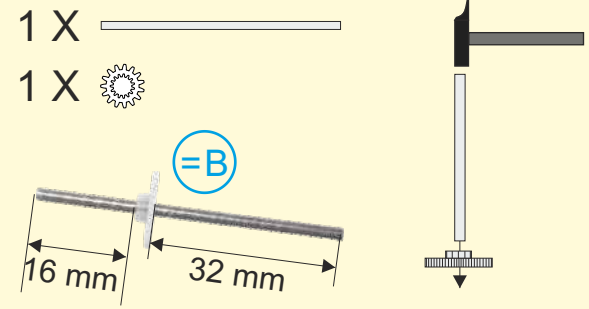

3

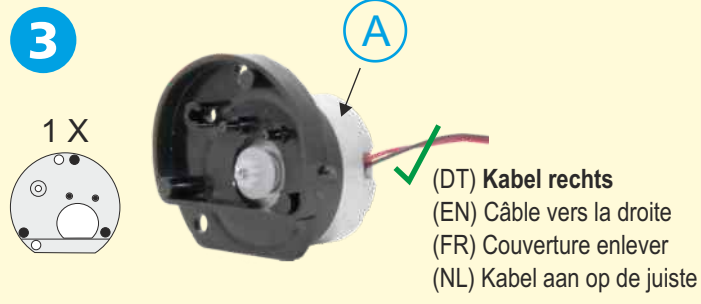

4



5

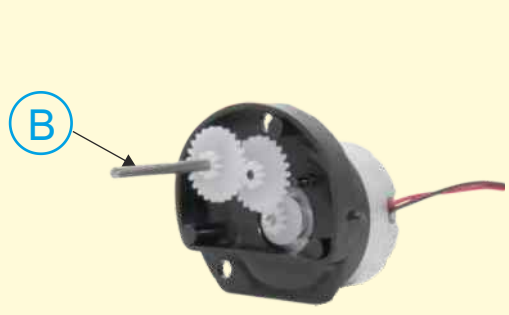

6

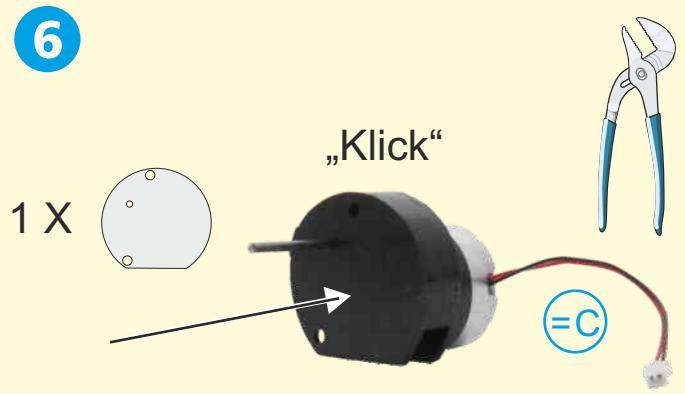

A

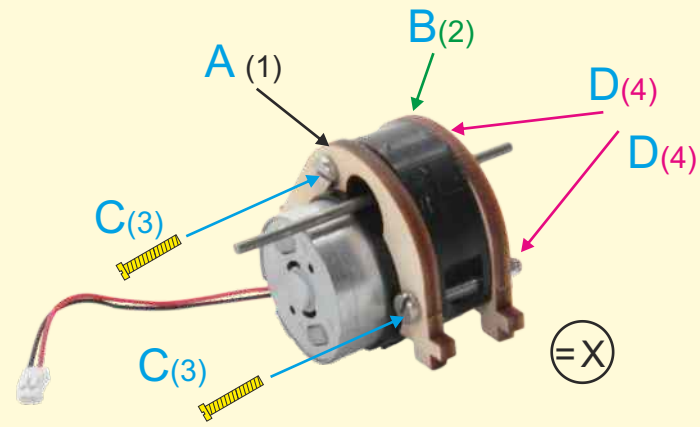
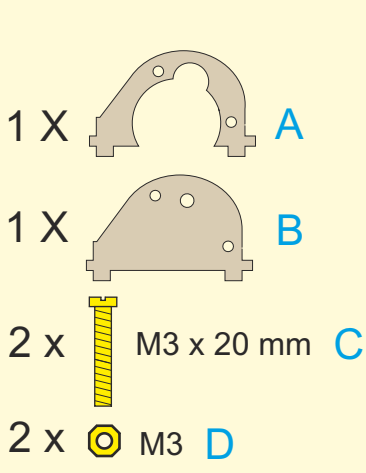

(DT) Schrauben nur leicht festziehen! (FR) Serrer les vis que légèrement!  
(EN) Tighten the screws only slightly! (NL) Draai de schroeven slechts licht!

B

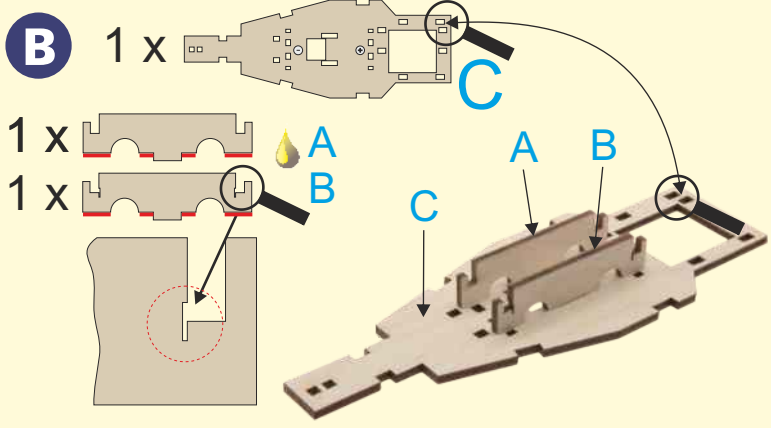

C

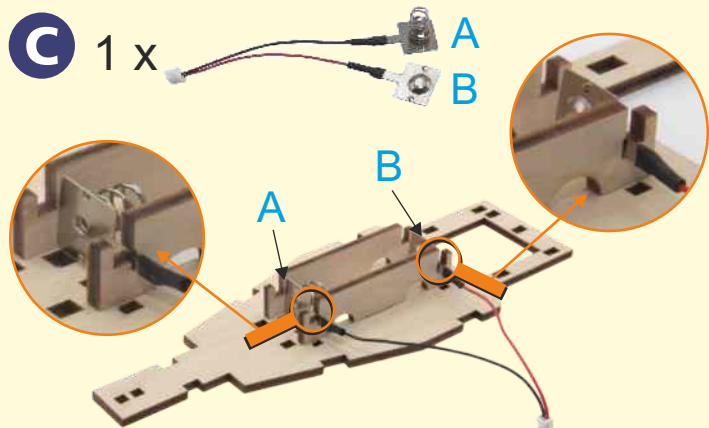

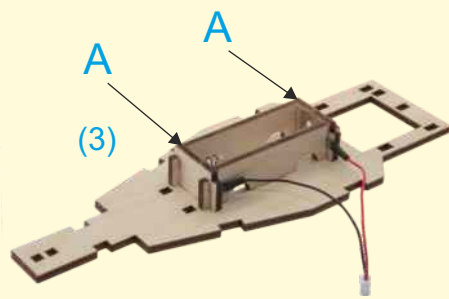
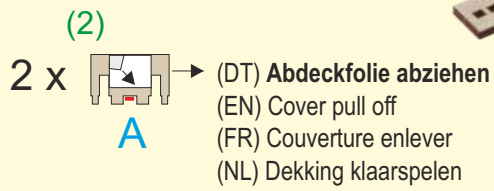
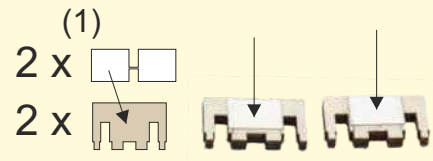
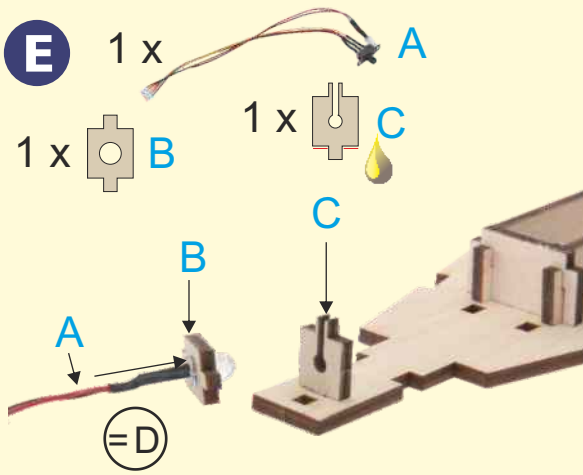
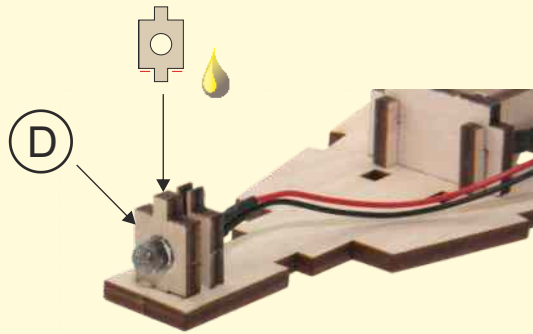
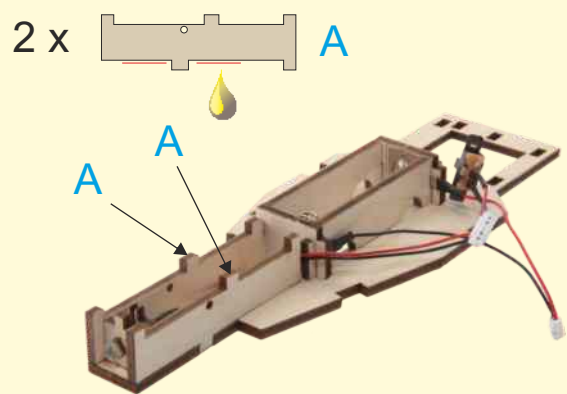
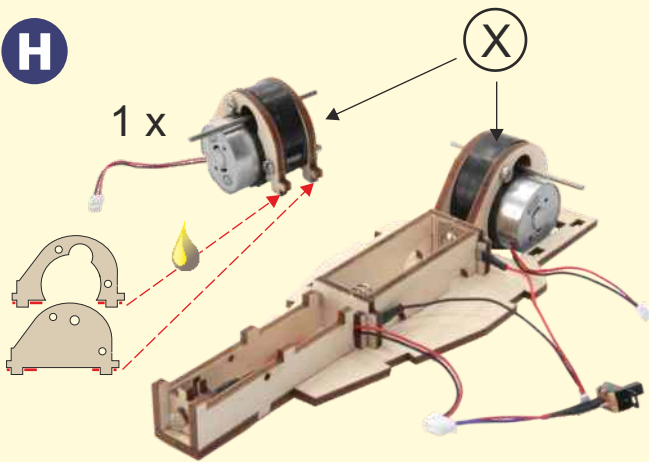
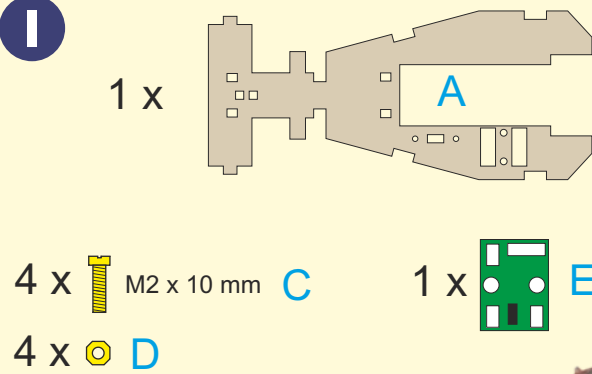
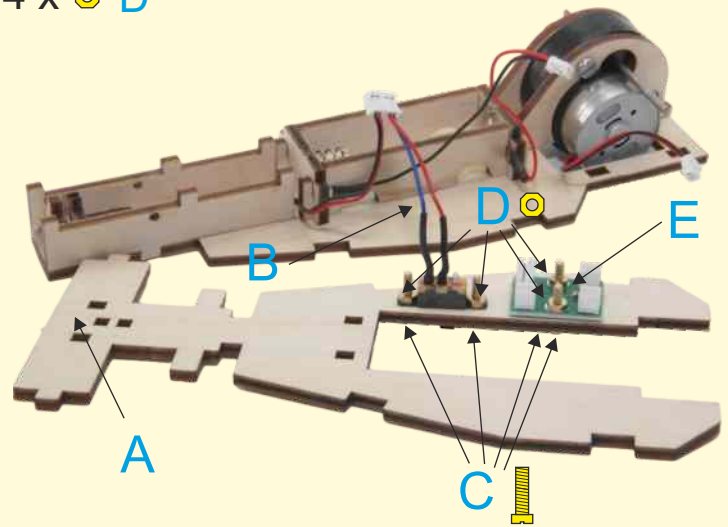
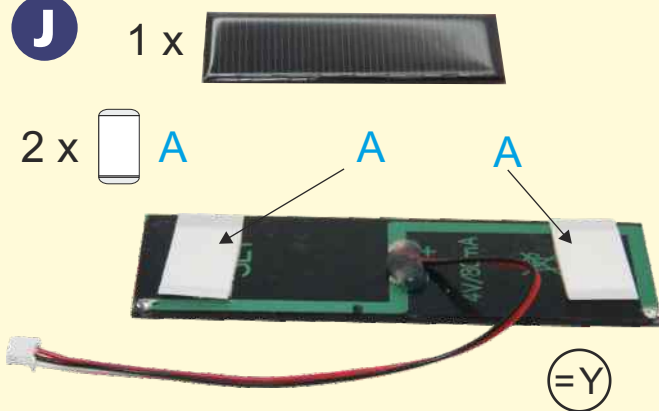
**D****E****F****G****H****I****J****K**

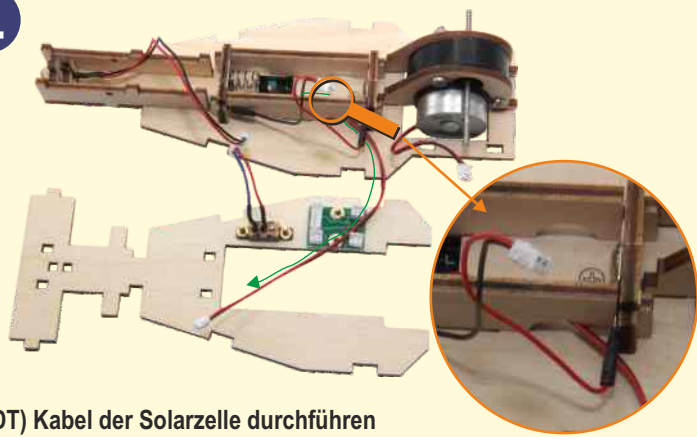
**L**

**(DT) Kabel der Solarzelle durchführen**  
 (EN) Feeding the cable through the solar cell  
 (FR) Nourrir le câble à travers la cellule solaire  
 (NL) Het voeden van de kabel door de zonnecel

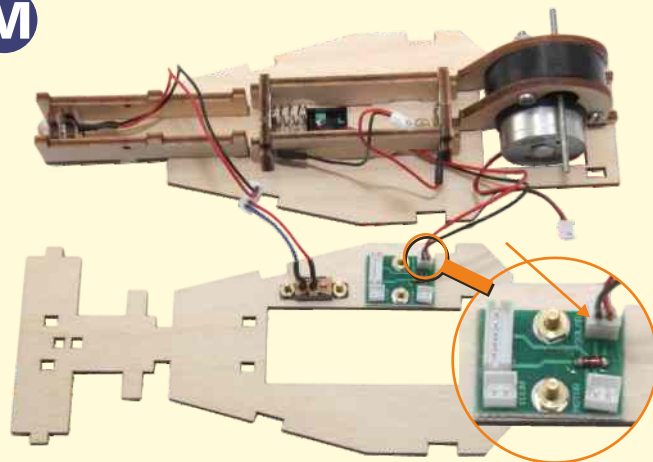
**M**

**(DT) Solar** (FR) Solaire  
 (EN) Solar (NL) Zonne-energie

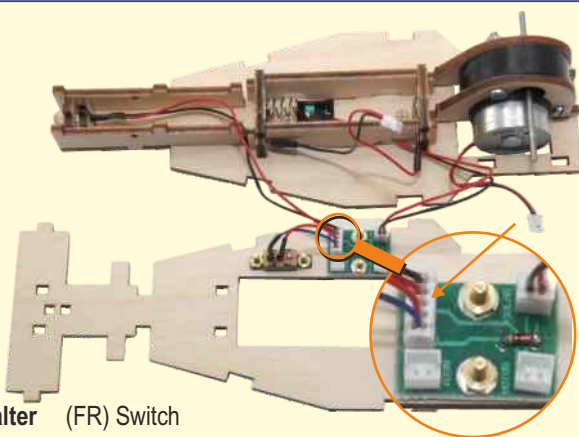
**N**

**(DT) Schalter** (FR) Switch  
 (EN) Switch (NL) Schakelaar

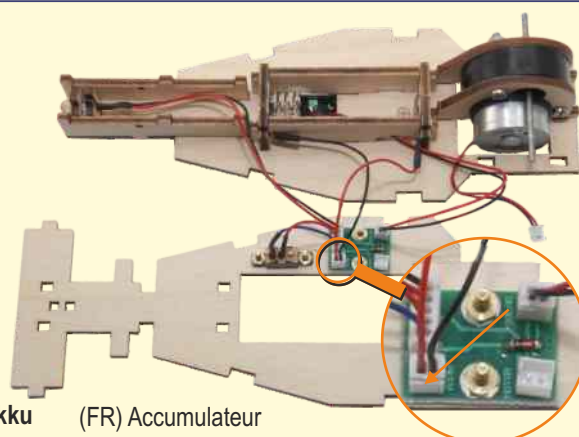
**O**

**(DT) Akku** (FR) Accumulateur  
 (EN) Battery (NL) Accumulator

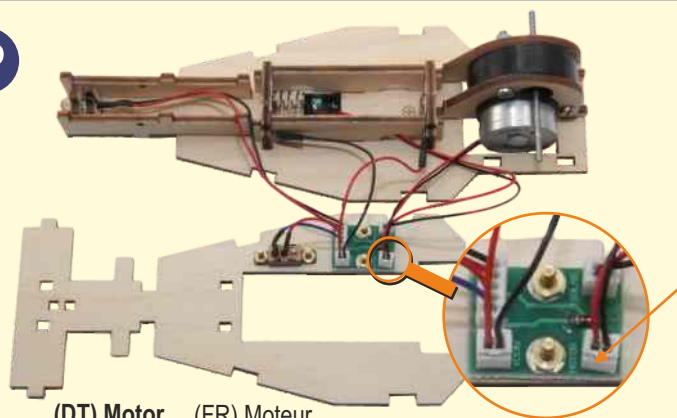
**P**

**(DT) Motor** (FR) Moteur  
 (EN) Motor (NL) Motor

**Q**

**(DT) HINWEIS:**  
**Vor der Montage der Bodengruppe, Akku einlegen und Fahrzeug auf Funktion überprüfen! Beim Einlegen des Akku auf richtige Polung achten!**  
 Volle Funktion: Akku entnehmen und die Montage fortführen  
 Läuft nicht :  
 • Stecker und Steckplätze kontrollieren  
 • Akku im Sonnenlicht für min. 1 Stunde laden lassen und Test wiederholen

**(EN) NOTE:**  
**Before fitting the floor pan, insert the battery and check vehicle function!**  
 Full function: Removing the battery and continue installation  
 Does not work:  
 • Check the connectors and sockets  
 • Allow battery to recharge in the sunlight for min. 1 hr and repeat test

**(FR) REMARQUE:**  
**Avant le montage du plancher, veuillez insérer la batterie et vérifier le bon fonctionnement du véhicule!**  
 Plein fonctionnement: retirer la batterie et poursuivez le montage.  
 Ne fonctionne pas:  
 • Contrôlez le connecteur et les prises d'enfichage correspondantes.  
 • Faites recharger la batterie en la plaçant au soleil pendant 1 heure puis réitérez le test.

**(NL) NOTE:**  
**Voor de montage van de bodengroep dient u de accu in het voertuig te plaatsen en de werking ervan te controleren!**  
 Volledige functie: Accu verwijderen en verder gaan met de montage  
 Werkt niet:  
 • Stekker en slots controleren  
 • Accu in de zon gedurende ca. 1 uur laten laden en test herhalen

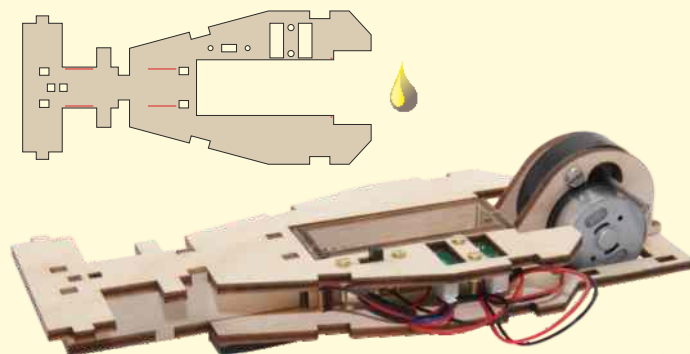

**R** (DT) Kabel einlegen  
 (EN) Insert the cable  
 (FR) Insérez le câble  
 (NL) Steek de kabel



**S**

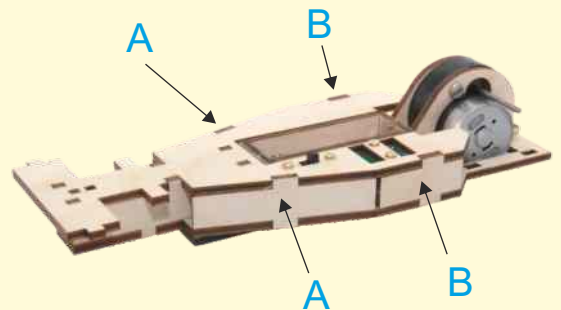
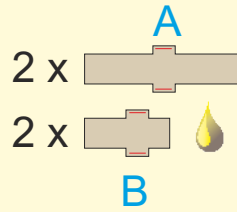

**T**

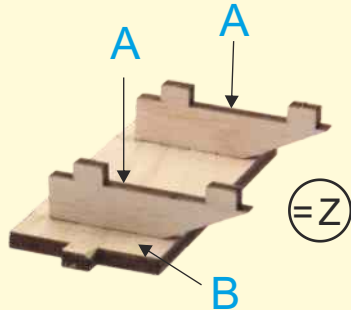
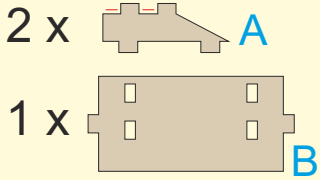

**U**

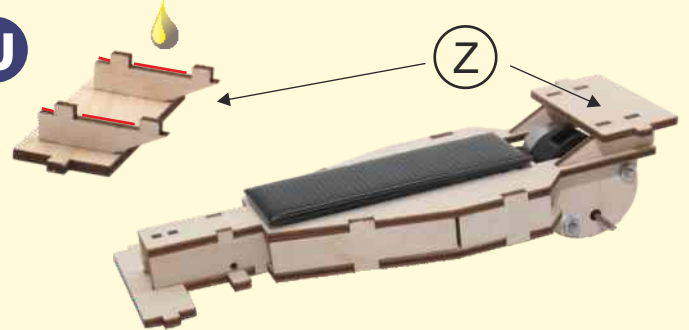

**V**

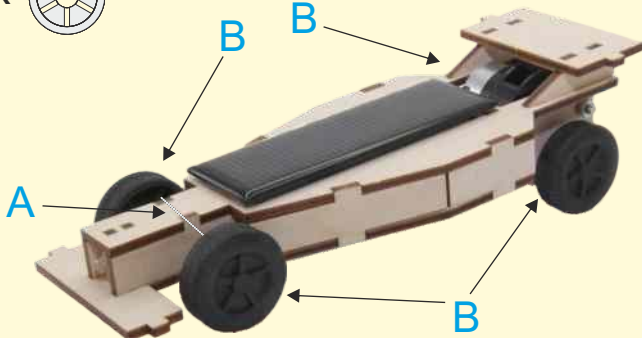
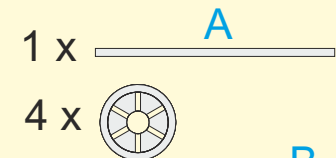

**W**

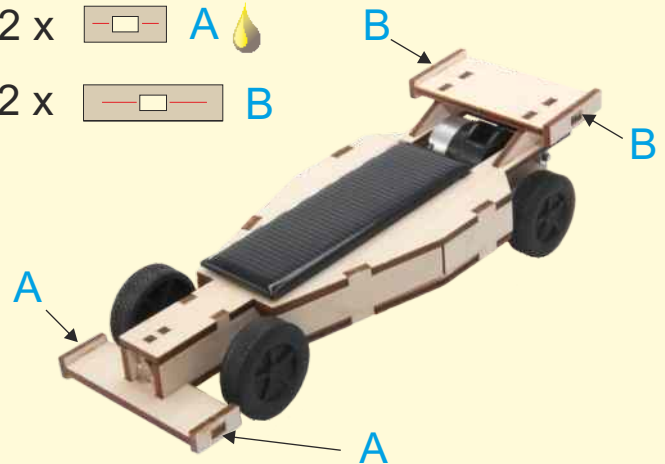
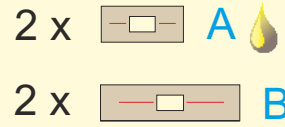

**X**

1 x 

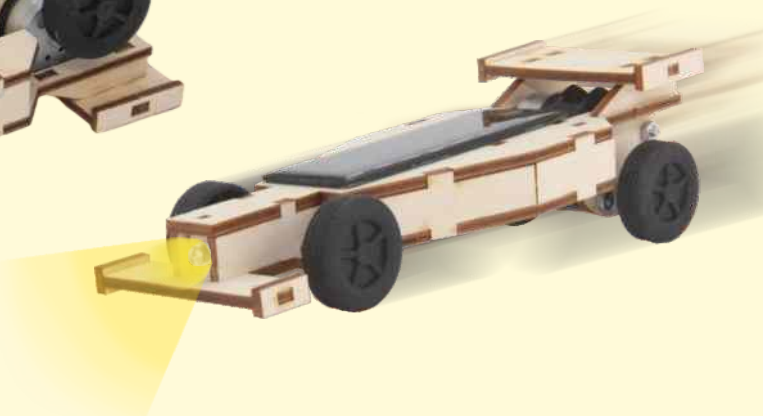
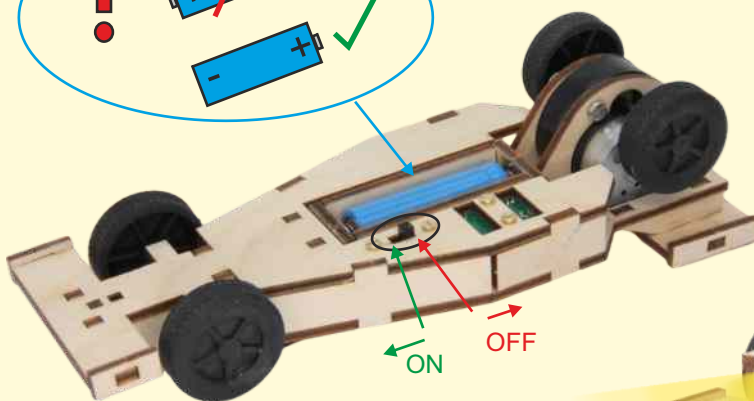
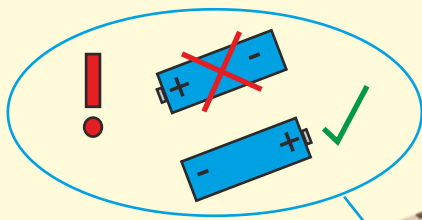

WEEE-RG.DE59030555