



# HARLEY-DAVIDSON<sup>®</sup> FLSTFB<sup>®</sup> Fat Boy<sup>®</sup> Lo

1:6 SCALE

BIG  
SCALE 41



**HARLEY-DAVIDSON**  
OFFICIAL LICENSED PRODUCT

HARLEY, HARLEY-DAVIDSON and the Bar & Shield Design are among the trademarks of H-D U.S.A., LLC ©2013 H-D and its Affiliates. All Rights Reserved. Tamiya, Inc. is a licensee of Harley-Davidson Motor Company.

1/6 ビッグスケールシリーズ ハーレーダビッドソン FLSTFBファットボーイ ロー

# HARLEY-DAVIDSON® FLSTFB Fat Boy Lo

アメリカの広大な国土がはぐくんできたハーレー・ダビッドソン社のオートバイ。100年以上の長い歴史を誇る同社のオートバイのアイデンティティが、大排気量の空冷Vツインエンジンだということを知らないファンは世界にいないでしょう。現在、ハーレーは大きく6つのファミリーで構成されています。古きよき時代のスタイリングを現在の技術でよみがえらせた「ソフテイル」、1971年に発表されたファクトリーカスタムといえるFXを始祖とする「ダイナ」、どこまでも伸びるフリーウェイをゆったり走るための「ツーリング」、レースで培ったノウハウをフィードバックした「スポーツスター」、そして次世代の水冷DOHC・Vツインエンジンを搭載した「V-Rod」、ファクトリーカスタム仕様の「CVO」。それぞれにモデルバリエーションを揃えています。中でも高い人気を集めているのがソフテイルファミリーです。

初めてソフテイルの名が使われたのは1984年のFXSTソフテイル。ソフテイルとは、1950年代までのモデルに見られたハーレーのシンプルで直線的なフレームデザインを受け継いだもので、当時のリヤサスペンションのないタイプ「ハードテイル」に対して、サスペンション機能を備えたソフトで優れた乗り心地を生み出すものという意味のソフテイルに由来しています。トップフレームがフロントのフォークピボットからリヤアクスルまで直線的に伸び、リヤフェンダーとタイヤのクリアランスが小さいシンプルなデザインは、多くのハーレーファンの支持を集めていましたが、このハードテイル・デザインをイメージしているのが特徴です。このフレームは一人のハーレー・ダビッドソンを愛するライダーであり、エンジニア兼設計者であったビル・デイビスのアイデアを改良したものとされます。リヤにコイル/ダンパーユニットがなく、一見リジッドに見えるソフテイルフレームですが、2本のガス封入式ダンパーがミッションケースの下に巧妙に隠されています。リヤフォークと呼ばれる三角形をなすエンドフレームは、一般的なオートバイのスイングアームの役割を持ち、メインフレームとの接線となる三角形の底辺部分の中央にメインフレームとのピボットがあり、ここを支点に上下動します。この動きは、リヤフォーク下端に連結された2本のショックユニットに伝達。リヤタイヤが沈み込むとショックが伸ばされるといふ、通常とは逆の動きで動作するのも特徴です。

FXSTソフテイルが登場した1984年は、同時にエンジンにも大きな変革が行われました。それまでの「ショベルヘッド」から「ブロックヘッド」とも呼ばれる第4世代のOHV、エボリューションエンジンに進化します。従来の鋳鉄製からアルミ製に変更することで放熱性を高め、軽量化も実現。吸排気バルブの挟み角を狭め、ストレートな吸気ポートにより混合気の流れをスムーズ化。燃費に優れ、信頼性が高く、パワーもショベルヘッドに比べて10%アップした排気量1340ccの空冷Vツイン・エボリューションエ

ンジンは、高品質でメンテナンスフリーをも実現したのです。また、設計にはコンピューターを導入し近代的なエンジンに生まれ変わっているのも特徴です。伝統のフレームデザインを新しい技術で再構築し、新エンジンを搭載したFXSTソフテイルはたちまち大きな注目を集め、ハーレーの人気モデルとなったのです。

その後もソフテイルフレーム採用車はバリエーションを広げ、1986年のFLSTヘリテージ ソフテイル、1988年のFXSTSスプリングー ソフテイルなど、クラシカルなスタイルに新しい技術を盛り込んだ魅力的なバイクとして人気を集めています。このソフテイルファミリーはFLシリーズとFXシリーズの2つのシリーズがあり、FLシリーズはどっしりとした重厚感のあるモデル、FXシリーズはチョッパーテイストあふれるモデルをラインナップしています。このソフテイルファミリーの一員として、1990年に加わったのがFLSTFBファットボーイです。FLの名が示すように、重厚感あふれるムードはそのままに、ソフテイルフレーム採用車の中でも最もシンプルなモデルとして誕生。ソリッドキャストディスクホイールが特徴的な、ハンドメイドを思わせるファットボーイは、前後16インチのファットなタイヤ、横幅のある前後フェンダー、太いフロントフォーク、大型のヘッドライトナセル、ショットガンタイプのマフラーなどを装備したたくましいスタイルに、空冷Vツイン・エボリューションエンジンを搭載していました。ファットボーイというユニークなネーミングは、このモデルを見たときの最初の印象がどっしりとした「ファット」なムードを醸しだしていたため、マーケティング部門のスタッフが思いついたと言われます。この個性的なネーミングはライダー達にも好評で迎えられ、現在では多くの場合、FLSTFBというアルファベットよりもこのファットボーイという名前が呼ばれています。

このファットボーイのグレードアップバージョンともいえるのが、2010年にラインナップに加わったFLSTFBファットボーイ ローです。搭載されるエンジンは、2007年型のFLSTFBファットボーイから新たに搭載された排気量1584ccの空冷Vツイン、ツインカム96B。このエンジンは1999年にエボリューションエンジンに変わる新時代のエンジンとして登場したツインカム88（排気量1450cc）の排気量をアップしたものです。一般的にツインカムと言えば、DOHC（ダブルオーバーヘッドカムシャフト）を表しますが、このエンジンはハーレー伝統のOHV方式。それまで、前後シリンダーのバルブを動作させるプッシュロッド用のカムシャフトが1本だったものが、2本となったことに由来します。そして、排気量アップはストローク量を増やすことによって実現し、よりトルクフルな走りを生み出しています。また、Bはエンジンに装備された、振動を打ち消すためのバランサーを意味します。というのも、ソフテイルフレームはラバーマウントなどを介さずに、エンジンを直接マウントしています。それだけに、エンジンの振動はダイ

レクトにライダーに伝わるために疲労の原因にもなりかねません。この振動を押さえるバランサーシャフトが組み込まれた、言わばソフテイルフレーム用のエンジンなのです。さらに、それまでのキャブレターにかえて、電子制御式フューエルインジェクションを採用し、いっそうの燃費向上が図られているのはもちろん、排気ガス規制などの環境問題にも対応しているパワユニットなのです。なお、米国本国仕様はツインカム96Bエンジンの排気量をアップしたツインカム103B（排気量

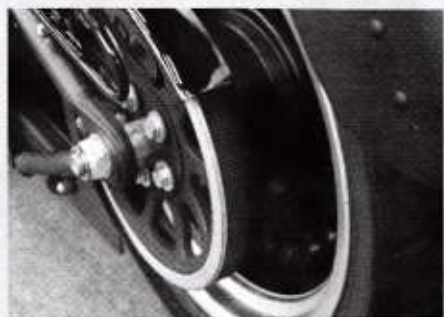

1688cc)が搭載されています。組み合わせられるミッションは2007年モデルのFLSTFBから採用されている6速。ミッションからリヤホイールへの動力伝達には、ハーレー・ダビッドソンのもう一つの特徴ともなっているドライブベルトを使用しています。ドライブベルトは一般的なチェーンに比べて静粛性が高く、メンテナンスフリーなのが特徴。1980年に登場したFXBスタージスで初めて試みられたこのシステムは、その後改良されてハーレー各車に広がっていきことになりました。スタイル面に目を移すと、ファットボーイの特徴の一つでもあるディッシュホイールがディスク面をブラック、リムをシルバー仕上げとしているのが大きなポイント。他にもフレームをはじめ、エアクリナーカバー、フロントフォークカバー、エキゾーストパイプなどがブラック。そしてロッカーカバーやフロントフォークをシルバーで仕上げることで、精神ないメージを強調しています。もちろん、「ロー」の名にふさわしく、リヤサスペンションのローダウン化などにより、FLSTFBファットボーイに比べて全体的に低いフォルムとなり、ブラック基調のカラーリングがいっそうマッチョなイメージを演出しています。また、燃料タンクを飾るシンボルマークは、1990年のファットボーイ誕生時に専用にデザインされたものを継承。これは、創始者の子孫でありハーレーのデザインを長らく担当してきたウィリー・G・ダビッドソンがファットボーイのためにデザインした、愛国心あふれるマークなのです。

FLSTFBファットボーイ ローは、ハーレー・ダビッドソンのラインナップの中でも人気の高いソフテイルファミリーの大きな柱として、伝統のルックスの中に最新の技術を盛り込みながら、魅力をいっそう高めていくことでしょう。



Harley-Davidson motorcycles are icons of the American road, and there can hardly be a fan across the world who is unfamiliar with the company's trademark air-cooled 45 degree V-Twin engines. At the time of writing, the company, which can boast a history stretching beyond 100 years, has a 2-wheel line-up comprised of six "families". They include the Softail family, which intertwines classic styling with modern technology; the Dyna family, modern-day successor to the factory custom FX bikes first released in 1971; the Touring family, whose bikes are designed for cruising along highways; the Sportster family developed using Harley-Davidson's racing know-how; the next-generation liquid cooled DOHC V-Twin engine-powered V-Rod family; and finally, the limited edition customizations of the CVO family.

The FXST Softail released in 1984 was the first to use the Softail family name; like all bikes in the family, its straight lines evoke those seen on the frame of classic Harley-Davidson motorcycles until the 1950s. The name itself refers to the use of suspension on the rear wheel in the bike, which differs from classic "hardtail" models with a rigid frame. Hardtail models featured a top frame extending straight from the front fork pivot to the rear axle, and giving limited clearance between the rear fender and tire, a rigid design which proved popular with Harley fans. Softail family motorcycles are designed to give the appearance of employing a classic hardtail-like rigid setup, but closer inspection reveals that there are actually two gas shock absorbers concealed expertly beneath the transmission case. A triangular rear swing-arm moves up and down on a pivot which connects it to the main frame. The two shocks are connected to the lower edge of the rear fork, and damp the rear wheel's movement as it sinks by extending rather than contracting as shocks traditionally do. The innovative Softail design is said to have originally been conceived by engineer and Harley-Davidson rider Bill Davis and later honed by the company.

1984, the year of the FXST Softail's debut, also saw a major advance in Harley-Davidson engines with the appearance of the 1340cc air cooled Evolution powerplant, the fourth generation overhead valve (OHV) V-Twin unit. Its aluminum heads and cylinders were lighter and had greater air cooling efficiency than the previous cast iron versions, while the fuel intake valve angle was narrowed, allowing repositioned fuel ports to supply fuel mixture to the engine more smoothly. The result was a high-quality powerplant with superior reliability, excellent fuel efficiency and 10% more power when compared to the Shovelhead engine it replaced. It was installed in the FXST, which was drawn up using modern computerized design techniques that allowed

Harley-Davidson to add a fresh twist to their classic frame.

As the Softail range with its fusion of classic and cutting-edge design grew in popularity, it did so too in size, with the additions of such bikes as 1986's FLST Heritage Softail and the FXSTS Springer Softail released in 1988. The family can be split into two series: FX Softail bikes have more of the air of a chopper about them, while FL Softails are heavier with a weighty look. One look at the first FLSTF Fat Boy released in 1990 confirms it belonged to the FL series, as features such as solid cast wheels with fat 16-inch tires, wide front and rear fenders, chunky front fork, a large headlight nacelle, shotgun muffler and more were combined with the air cooled V-Twin Evolution engine to give it a truly heavyweight air. Its somewhat unique name is said to have occurred to a member of Harley-Davidson marketing staff upon first setting eyes upon the bike.

The Fat Boy Lo is an upgraded version of the bike, which was added to the Harley-Davidson line-up in 2010. Like all FLSTF Fat Boy motorcycles since 2007, the Fat Boy Lo is equipped with a 1584cc Twin Cam 96B V-Twin engine, a powerplant whose predecessor the Twin Cam 88 had replaced the Evolution in 1999. Whereas the most common type of twin-cam engine is the DOHC (Double Overhead Camshaft), Harley-Davidson's Twin Cam remains true to the company's iconic OHV design. As one might expect from its naming, it features two camshafts to drive the pushrods and valves, and the greater stroke volume enables improved displacement along with ample helpings of torque. The B in the engine name originally signified "beta" in the development stage, and later the balancer which was added to reduce vibration and make it more suitable for use on Softail models, which do not utilize a rubber mount but feature the engine rigidly mounted to the frame; noisier engines had a tendency to transmit the rumbling of the unit straight to the rider, with uncomfortable results. Other modernizations included the use of electronic fuel injection in place of the previously-used carburetor,

which enabled the motorcycle to meet emissions regulations and outstrip the fuel efficiency on offer from previous powerplants. The power is transferred from the 6-speed transmission to the rear wheel via a drive belt. Harley-Davidson first experimented with drive belts in the 1980 FXB Sturgis, and over the years has come to perfect their use, which achieves a quieter and lower-maintenance ride than the employment of a chain. It should be noted here that the U.S. version of the Fat Boy Lo features a Twin Cam 103B with a boosted displacement of 1688cc.

In terms of style, the Fat Boy Lo features liberal use of black, from parts such as the frame, air cleaner cover, front fork cover and exhaust pipe, to the dish wheels inherited from the Fat Boy, which are finished in black with silver rims. The silver rocker covers and front fork serve to provide the finishing touch to an understated, classical look, which dovetails perfectly with the motorcycle's form, lower to the ground than its FLSTF predecessor. Its fuel tank is adorned with a logo which was designed exclusively for the Fat Boy series and debuted on the first Fat Boy in 1990; in fact, it was composed by descendent of one of the Harley-Davidson co-founders and longtime designer of the company's motorcycles, Willie G. Davidson himself.

The FLSTFB Fat Boy Lo's artful fusion of classic looks and state-of-the-art design has won the heart of the public across the world, and it looks set to continue to be a mainstay of the popular Softail motorcycle line-up for many years to come.



Die Harley-Davidson Motorräder sind das Wahrzeichen der amerikanischen Straßen und es gibt wohl kaum einen Fan auf der Welt der das Logo der Firma mit ihren luftgekühlten 45°V-Motoren nicht kennt. Zum Zeitpunkt der Entstehung dieses Textes hat die Firma die auf eine über 100-jährige Geschichte zurückblickende beeindruckende Produktionslinie von Zweirädern in sechs verschiedenen „Familien“. Eingeschlossen ist die Softail Familie welche klassisches Styling mit moderner Technologie verbindet; die Dyna Familie mit dem modernen Nachfolger der 1971 zuerst gezeigten FX Custom Bikes; die Touring Familie deren Bikes entwickelt wurden um auf den Highways zu cruisen; die Sportster Familie welche das Renn-Know-How von Harley-Davidson nutzt. Die Familie der nächsten Generation mit ihren flüssigkeitsgekühlten DOHC 2-Zylindern und zum Schluss die limitierten nach Kundenwunsch gebauten Motorrädern der CVO Familie.

Die FXST Softail wurde 1984 veröffentlicht und war die erste Maschine die den Namen der Softail Familie trug. Wie alle Motorräder in dieser Familie erinnern die geraden Linien des Rahmens an die Harley-Davidson Motorräder seit den 50ern. Der Name selbst nimmt Bezug auf das gefederte Hinterrad des Motorrades was es von den klassischen „Hardtail“ Modellen mit starrem Rahmen unterscheidet. Hardtail Modelle haben einen oberen Rahmen der gerade von der Gabel zur Hinterradachse verläuft, was einen geringen Freiraum zwischen dem Heckschutzblech und dem Reifen bietet. Nichtsdestotrotz ist dieses einfache Design sehr gebräuchlich bei den Harley Fans. Die Motorräder der Softail Familie sind entwickelt um den Eindruck eines Hardtail-ähnlichen Rahmens zu vermitteln aber bei genauerem Hinsehen sind zwei Gasdruckstoßdämpfer geschickt hinter dem Getriebegehäuse versteckt. Ein dreieckiger hinterer Schwingarm bewegt sich in einer Lagerung die ihn Hauptrahmen befestigt. Die zwei Stoßdämpfer sind am unteren Ende der Heckgabel und dämpfen das Hinterrad beim Absinken mehr als wie es beim Zusammenpressen der Stoßdämpfer traditionell üblich ist. Das innovative Design der Softail ist angeblich entwickelt worden von dem Ingenieur und Harley-Davidson Fahrer Bill Davis und später von der Firma übernommen worden. 1984, das Jahr des Debüts der FXST Softails brachte auch einen weiteren Fortschritt bei den Harley-Davidson Motoren mit

dem 1340ccm Motor mit Luftkühlung, der vierten Generation der Zwillingsmotoren mit umliegenden Ventilen (OHV). Seine Aluminium Köpfe und Zylinder waren leichter und hatten eine größere Wirkung bei der Luftkühlung im Vergleich zu den früheren Stahlversionsen. Der Winkel der Einlassventile wurde verkleinert wodurch man die Kraftstoffzuleitungen strömungsgünstiger anordnen konnte. Das Ergebnis war ein Motor mit sehr hoher Qualität und überlegener Zuverlässigkeit, exzellenter Sparsamkeit und 10% mehr Leistung im Vergleich zum „Shovelhead“ den er ersetzte. Er wurde installiert in die FXST die mit Hilfe von modernen Computer-unterstützten Werkzeugen entwickelt wurde, was Harley-Davidson erlaubte einen frischen Wind bei ihrem klassischen Rahmen wehen zu lassen. Als die Softail Familie mit ihrer Verbindung aus klassischem und neuem Design an Bekanntheit gewann wuchs sie auch auf mit zusätzlichen Motorrädern wie der 1986er FLST Heritage Softail und der FXSTS Springer Softail im Jahr 1988. Die Familie kann in zwei Serien aufgeteilt gesehen werden: FX Softail Motorräder haben mehr von einem Chopper während die FL Softails mit einem schweigerichtigen Outfit aufwarten. Der erste Blick auf die erste FLSTF Fat Boy die 1990 herauskam zeigt dass sie zur FL-Serie gehört. Sie hat neben den solide gegossenen Rädern mit breiten 16 inch Reifen auch breite Front- und Heckschutzbleche, eine wuchtige Gabel, ein großes Frontscheinwerfer Gehäuse, und Kanonenauspuffrohre. Das alles zusammen mit dem luftgekühlten 2-Zylinder V-Evolution Motor gibt ihr ein wirklich schwergewichtiges Aussehen. Der einzigartige Name soll angeblich von einem Mitglied der Harley-Davidson Marketing Gruppe beim ersten Ansehen des Motorrades geprägt worden sein.

Die Fat Boy Lo ist eine verbesserte Version des Motorrades, welche im Jahr 2010 in den Harley-Davidson Katalog aufgenommen wurde. Wie alle FLSTF Fat Boy Motorräder seit 2007 hat die Fat Boy Lo einen 1584ccm 96B V-Motor mit doppelten Nockenwellen. Dieser Motor dessen Vorgänger, der Twin Cam 88 hatte den Evolution im Jahr 1999 ersetzt. Wie auch immer ist der gebräuchlichste Motor aus der Doppelnockenwellenreihe der DOHC (doppelte oblenliegende Nockenwelle) und setzt damit die Ikone der Harley-Davidson Motorreihe im Design fort. Wie man von seinem Namen erwarten kann hat er zwei Nockenwellen welche die Stoßstangen und die

Ventile antreiben und die Vergrößerung des Hubes erlaubt einen größeren Hubraum was wiederum zu einem hohen Drehmoment führt. Das große B im Namen bedeutete ursprünglich „Beta“ für den Entwicklungsstand und später „Balancer“ eine Ausgleichswelle die angebracht wurde um die Vibrationen zu verkleinern und ihn geeigneter für die Softail Modelle machen, welche keine Gummibuchsen für die Motorlagerung benutzen, sondern den Motor fest an den Rahmen schrauben. Die lautereren Motoren hatte eine Tendenz die Vibrationen dieser Einheit direkt an den Fahrer weiterzuleiten, was nicht gerade komfortabel war. Zusätzliche Modernisierungen beinhalten eine elektronische Kraftstoffeinspritzung anstelle des früher verwendeten Vergassers, was dem Motorrad half die Umweltgesetze zu erfüllen und die Kraftstoffverbräuche früherer Motoren zu unterbieten. Die Leistung wird vom 6-Ganggetriebe mit einem Zahnriemen zum Hinterrad übertragen. Harley-Davidson experimentierte zum ersten Mal mit Zahnriemen bei der 1980er FXB Sturgis und über die Jahre konnte man ihre Nutzung perfektionieren was zu einem leiseren Fahrgeräusch führt und zu weniger Materialerhaltung als bei einem Kettenantrieb. Man sollte hierbei herausstellen, dass die US Version der Fat Boy Lo den 103B Motor mit zwei Nockenwellen und einem Hubraum von 1688 ccm nutzt.

Im Bezug auf das Styling nutzt die Fat Boy Lo hauptsächlich schwarz vom Rahmen über das Luftfiltergehäuse, die Abdeckung der Vorderradgabel und die Auspuffrohre. Die Scheibenräder der Fat Boy sind ebenfalls schwarz mit silbernen Felgen. Die silbernen Stoßstangenabdeckungen helfen den klassischen Look des Understatements zu unterstreichen mit einem Heckabschluss der perfekt zur Form des Motorrades passt und einer niedrigeren Bodenfreiheit als der Vorgänger FLSTF. Der Kraftstofftank ist geschmückt mit einem Logo welches exklusiv für die Fat Boy Serie entwickelt wurde und der den ersten Auftritt mit der Fat Boy 1990 hatte. Tatsächlich wurde es von einem der Harley-Davidson Mitbegründer und langjährigem Designer der Motorräder der Firma Willie G. Davidson eigenhändig entwickelt. Die FLSTFB Fat Boy Lo mit ihrer Fusion aus klassischem Auftreten und modernem Design hat die Herzen der Öffentlichkeit in der ganzen Welt erobert und es sieht so aus als bliebe die populäre Softail Motorradlinie das Rückgrat des Lieferumfanges für die nächsten Jahre.

Les Harley-Davidson sont de véritables icônes des routes américaines et de par le monde, tous ceux qui s'intéressent de près ou de loin à la moto, reconnaissent au premier coup d'œil ces machines au moteur bi-cylindres en V à 45 degrés. A la rédaction de ce texte, la firme âgée de plus de 100 ans propose une gamme de deux roues divisée en six "familles": la "Softail" combinant style classique et technologie moderne; la "Dyna" perpétuant les motos custom d'usine FX sorties pour la première fois en 1971; la "Touring" conçue pour les grands déplacements sur les highways; la "Sportster" développée sur la base de l'expérience compétition de Harley-Davidson; la "V-Rod" de nouvelle génération avec moteur V-Twin double arbres à cames en tête refroidi par liquide; et enfin la "CVO" de séries limitées customisées.

La FXST Softail sortie en 1984 est la première à avoir porté le nom de famille Softail; comme toutes les motos de la famille, ses lignes tendues évoquent celles du cadre des motocyclettes Harley-Davidson classiques jusqu'aux années 1950. Le nom Softail fait référence à l'utilisation d'une suspension arrière, contrairement aux modèles "Hardtail" à cadre rigide. Sur les Hardtail, le haut du cadre était d'un seul tenant entre le pivot de fourche avant et l'axe arrière, avec un faible espace entre le pneu et le garde-boue arrière. Ce design rigide était très apprécié des fans de Harley. Les motos de la famille Softail ont l'apparence des Hardtail classiques à cadre rigide mais un examen rapproché révèle la présence de deux amortisseurs à gaz soigneusement dissimulés sous le carter de transmission. Un bras oscillant triangulaire monte et descend sur un pivot qui le relie au cadre principal. Les deux ressorts sont connectés à l'extrémité inférieure du triangle et amortissent les mouvements d'enfoncement de la roue arrière en s'étirant, et pas en se comprimant comme habituellement. On pense que le système Softail si innovant a été mis au point par l'ingénieur et pilote de Harley-Davidson Bill Davis puis a été perfectionné par la marque.

1984, année d'apparition de la FXST Softail, a vu également une évolution marquante des moteurs Harley-Davidson avec l'arrivée du groupe de 1.340cm<sup>3</sup> refroidi par air Evolution (surnommé

"Blockhead"), le V-Twin à soupapes en tête (OHV) de quatrième génération. Ses cylindres et têtes de cylindres en aluminium étaient plus légers et avaient un meilleur pouvoir de refroidissement que les versions précédentes en acier moulé, tandis que l'angle des soupapes d'injection de carburant était plus étroit. Cela avait permis de repositionner les points d'injection pour obtenir un apport de carburant plus régulier aux chambres de combustion. Le résultat était un groupe de premier ordre, extrêmement fiable, avec une consommation maîtrisée et délivrant une puissance supérieure de 10% à celle du moteur Shovelhead qu'il remplaçait. Il fut monté sur la FXST, dont la conception assistée par ordinateur permit à Harley-Davidson de donner un coup de jeune au cadre classique.

Alors que la gamme Softail, mêlant classicisme et design avant-gardiste, gagnait en popularité, elle s'agrandit avec l'arrivée de nouvelles machines comme la FLST Heritage Softail de 1986 et la FXSTS Springer Softail sortie en 1988. La famille peut être scindée en deux groupes: les FX Softail qui ont des airs de chopper et les FL Softail à l'apparence plus lourde. Au premier coup d'œil, il est clair que la première FLSTF Fat Boy sortie en 1990 appartenait au groupe FL avec ses roues pleines montant des gros pneus de 16 pouces, ses larges garde-boue avant et arrière, sa fourche avant massive, son gros bloc phare, son pot d'échappement shotgun et son énorme V-Twin Evolution refroidi par air. Il paraît que le nom "Fat Boy" (Gros Garçon) soit venu à l'esprit d'un membre du service marketing de Harley-Davidson lorsqu'il vit la machine la première fois.

La Fat Boy Lo est une version améliorée de la moto qui rejoignit la gamme Harley-Davidson en 2010. Comme toutes les FLSTF Fat Boy depuis 2007, la Fat Boy Lo est équipée du moteur V-Twin Twin Cam 96B de 1.584cm<sup>3</sup>, un groupe dont le prédécesseur Twin Cam 88 avait remplacé l'Evolution en 1999. Alors que le type le plus courant de moteur à double arbres à cames est le DOHC (Double Overhead Camshaft), celui de Harley-Davidson est resté fidèle au design à soupapes en tête (OHV) iconique de la firme. Ses deux arbres à cames entraînent les tiges et

soupapes et la longue course permet d'obtenir une cylindrée et un couple plus importants. Le "B" de sa désignation signifiait "beta" durant sa phase de développement puis indiqua qu'un Balancer (équilibreur) avait été adjoint pour réduire les vibrations et ainsi permettre son utilisation sur les modèles Softail dont le moteur est directement fixé au cadre, sans coussinets caoutchouc. En effet, ces moteurs bruyants avaient tendance à transmettre les vibrations directement au conducteur, ce qui est peu confortable. D'autres modernisations incluaient l'adoption d'un système d'injection de carburant électronique à la place des carburateurs pour se conformer aux normes d'émissions anti-pollution et réduire considérablement la consommation par rapport aux moteurs précédents. La puissance était transmise de la transmission à six rapports à la roue arrière par le biais d'une courroie. Harley-Davidson a expérimenté pour la première fois une courroie sur la FXB Sturgis de 1980 et au fil des ans en a perfectionné son utilisation. La maintenance d'une courroie est plus simple et moins fréquente que celle d'une chaîne. Il est à noter que la version U.S. de la Fat Boy Lo est équipée d'un Twin Cam 103B dont la cylindrée a été portée à 1.688cm<sup>3</sup>.

En termes de style, la Fat Boy Lo est très largement de couleur noire, sur le cadre, le capot de filtre à air, la fourche avant et les tubes d'échappement, jusqu'aux jantes pleines héritées de la Fat Boy avec cerclage argenté. Les cache-culbuteurs et les tubes de fourche argentés donnent la touche finale à un look classique et discret qui s'accorde parfaitement avec les formes de la moto, plus basse que la FLSTF qui l'a précédée. Le réservoir de carburant est décoré d'un logo spécifique à la série Fat Boy introduit sur la première Fat Boy en 1990. Ce logo a été dessiné par un descendant de l'un des co-fondateurs de Harley-Davidson et concepteur de longue date des motos de la firme, Willie G. Davidson.

Véritable fusion artistique du look classique et de la technologie d'avant-garde, la FLSTF Fat Boy Lo a conquis le public dans le monde entier et elle restera pendant longtemps encore le modèle phare de la populaire gamme Softail.

## READ BEFORE ASSEMBLY

**注意** ●このキットは組み立てモデルです。作る前に必ず説明書を最後までお読みください。また、小学生などの低年齢の方が組み立てるときは、保護者の方もお読みください。  
●工具の使用には十分注意してください。とくにカッターナイフ、ニッパーなど刃物によるケガ、事故には注意してください。  
●接着剤や塗料は使用する前にそれぞれの注意書きをよく読み、指示に従って正しく使用し、使用するときは換気に十分注意してください。  
●小さなお子さまのいる場所での作業は避けてください。小さな部品の飲み込みや、ビニール袋をかぶつての窒息などの危険な状況が考えられます。  
●精密モデルのため、とがっている部品があります。思わぬ事故のおそれがありますので、取り扱いおよび完成後の鑑賞の際には十分ご注意ください。

**CAUTION** ●Read carefully and fully understand the instructions before commencing assembly.  
●When assembling this kit, tools including knives are used. Extra care should be taken to avoid personal injury.  
●Read and follow the instructions supplied with paints and/or cement, if used (not included in kit).  
●Keep out of reach of small children. Children must not be allowed to put any parts in their mouths, or pull vinyl bags over their heads.  
●This kit contains pointed parts. To avoid personal injury, take care when assembling and handling model after completion.

**VORSICHT** ●Bevor Sie mit dem Zusammenbau beginnen, sollten Sie alle Anweisungen gelesen und verstanden haben.  
●Beim Zusammenbau dieses Bausatzes werden Werkzeuge einschließlich Messer verwendet. Zur Vermeidung von Verletzungen ist besondere Vorsicht angebracht.  
●Wenn Sie Farben und/oder Kleber verwenden (nicht im Bausatz enthalten), beachten und befolgen Sie die dort beiliegenden Anweisungen.  
●Bausatz von kleinen Kindern fernhalten. Kindern darf keine Möglichkeit gegeben werden, irgendwelche Teile in den Mund zu nehmen oder sich Plastiktüten über den Kopf zu ziehen.  
●Dieser Bausatz enthält spitzige Teile. Zur Vermeidung von Verletzungen sollte beim Zusammenbau und bei der Handhabung des Modells nach der Fertigstellung vorsichtig umgegangen werden.

**PRECAUTIONS** ●Bien lire et assimiler les instructions avant de commencer l'assemblage.  
●L'assemblage de ce kit requiert de l'outillage, en particulier des couteaux de modélisme. Manier les outils avec précaution pour éviter toute blessure.  
●Lire et suivre les instructions d'utilisation des peintures et/ou de la colle, si utilisées (non incluses dans le kit).  
●Garder hors de portée des enfants en bas âge. Ne pas laisser les enfants mettre en bouche ou sucer les pièces, ou passer un sachet vinyl sur la tête.  
●Ce kit comporte des pièces pointues. Pour éviter les blessures, assembler et manipuler le modèle terminé avec précaution.

## RECOMMENDED TOOLS

●用意する工具 / Recommended tools /  
Benötigtes Werkzeug / Outillage nécessaire

接着剤 (プラスチック用)  
Cement  
Kleber  
Colle



瞬間接着剤  
Instant cement  
Sekundenkleber  
Colle rapide



ニッパー  
Side cutters  
Seitenschneider  
Pince coupante



ピンセット  
Tweezers  
Pinzette  
Précettes



+ドライバー (M)  
+ Screwdriver (medium)  
+ Schraubenzieher (mittel)  
Tournevis + (moyenne)

ラジオペンチ  
Long nose pliers  
Flachzange  
Pincés à becs longs

デカールハサミ  
Scissors  
Schere  
Ciseaux

ナイフ  
Modeling knife  
Modellermesser  
Couteau de modélisme

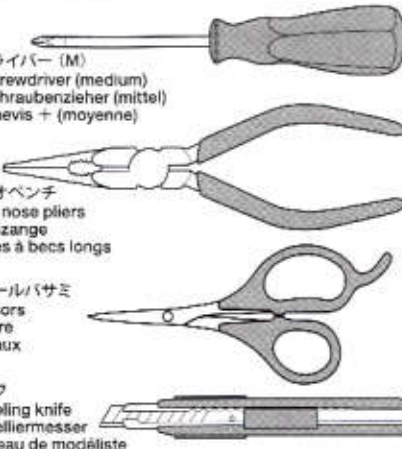

タミヤメタルプライマー  
Tamiya metal primer  
Tamiya Metall-Grundierung  
Apprêt pour métal Tamiya



付属のドライバー、T字レンチ、眼鏡レンチ、六角棒レンチ (31ページ参照)  
Kit-included screwdriver, T wrench, box wrenches and hex wrench (see P.31)  
Schraubendreher aus dem Bausatz, Steckschlüssel, Imbusschlüssel und Ringschlüssel (siehe Seite 31)  
Tournevis, clé en T, clé Allen et clés inclus dans le kit (voir page 31)

★この他に金属ヤスリや紙ヤスリ、ウエス、セロファンテープ、マスキングテープなどがあると便利です。  
★A file, abrasive paper, soft cloth, cellophane tape, and masking tape will also assist in construction.  
★Feile, Schiefpapier, weiches Tuch, Tesafilm und Abdeckband sind beim Bau sehr hilfreich.  
★Une lime, du papier abrasif, un chiffon doux, du ruban adhésif et de la bande cache seront également utiles durant le montage.



- お買い求めの際、または組立の前には必ず内容をお確かめください。万一不良部品、不足部品などがありました場合には、お買い求めの販売店にご相談ください。なお、組み立てを始めたあとは、製品の返品交換には応じかねます。
- 組み立てる前に説明書をよく見て、全体の流れをつかんでください。
- このキットには接着剤は含まれていません。プラスチ

ック用接着剤(タミヤセメント)を別にお買い求めください。

- 接着剤、塗料は必ずプラスチック用を使用し、換気には十分注意してください。
- メッキ部品を接着する際は、必ず接着面のメッキをはがしてください。
- このマークは塗装指示のマークです。このキットに必要な塗料は、5ページの《使用する塗料》を参考にしてください。
- Study and understand the instructions thoroughly before beginning assembly.
- Read and follow the instructions supplied with paints and/or cement, if used (not included in kit).
- Use cement sparingly and ventilate room while constructing.
- Remove plating from areas to be cemented.
- This mark denotes numbers for Tamiya Paint colors. See below for paints required.
- Vor dem Zusammenbau die Bauanleitung gründlich studieren.

- Wenn Sie Farben und/oder Kleber verwenden (nicht im Bausatz enthalten) beachten und befolgen Sie die dort beiliegenden Anweisungen.
- Nicht zuviel Klebstoff verwenden (separat erhältlich)
- An den Klebestellen muß die Chromschicht abgeschabt werden.
- Dieses Zeichen gibt die Tamiya Farbnummern an. Siehe unten für benötigte Farben.
- Etudier et bien assimiler les instructions avant de débiter l'assemblage.
- Lire et suivre les instructions d'utilisation des peintures et ou de la colle, si utilisées (non incluses dans le kit).
- Utiliser aussi peu que possible la colle et aérer la pièce pendant la construction.
- Enlever le revêtement chromé des parties à encoller.
- Ce signe indique la référence de la peinture Tamiya à utiliser. Se référer ci-dessous pour les peintures à employer.

## PAINTS REQUIRED

- 塗装指示のマークです。タミヤカラーのカラーナンバーで指示しました。  
This mark denotes numbers for Tamiya Paint colors.
- TS-29 ●セミグロスブラック / Semi gloss black / (X-18) Seidenglanz Schwarz / Noir satiné
- X-1 ●ブラック / Black / Schwarz / Noir

- X-2 ●ホワイト / White / Weiß / Blanc
- X-8 ●レモンイエロー / Lemon yellow / Zitronengelb / Jaune citron
- X-11 ●クロームシルバー / Chrome silver / Chrom-Silber / Aluminium chromé
- X-31 ●チタンゴールド / Titanium gold / Titan-Gold / Titane doré

- XF-1 ●フラットブラック / Flat black / Matt Schwarz / Noir mat
- XF-16 ●フラットアルミ / Flat aluminum / Matt Aluminium / Aluminium mat
- XF-70 ●環緑色2 / Dark Green 2 (J/N) / Dunkel Grün 2 (J/N) / Vert Foncé 2 (Marine Japonaise)

## TECH TIPS / 組み立てアドバイス

### 《部品を見つけやすくするために》 Keeping Track of Parts

- ★組み立て前に各部品にテープなどでタグをつけておくと部品を見つけやすくなります。
- ★Attaching tags to parts before assembly will make them easier to keep track of.
- ★Wenn man kleine Schilder auf den Teilen anbringt ist ihre Reihenfolge leichter einzuhalten.
- ★Etiqueter les pièces avant assemblage permet de les identifier plus facilement.

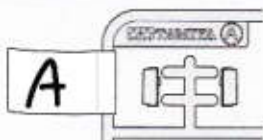

### 《部品の切り取り》 Cutting off parts

- ★部品はニッパーでていねいに切り取り、切り口はカッターナイフできれいにします。
- ★Cut off parts using side cutters and flatten using modeling knife.
- ★Die Teile mit einem Seitenschneider abwickeln und Grät mit Modellbaumesser glätten.
- ★Détaucher les pièces au moyen de pinces coupantes et aplatir avec un couteau de modélisme.



### 《部品の取り付け位置を確認する》 Test Fitting

- ★接着剤をつける前に、一度部品を仮に組み合わせてみて(仮組)、接着面を確認します。
- ★Attach parts temporarily to confirm cement position prior to applying cement.
- ★Die Teile vorübergehend anbringen, um vor dem Klebstoffauftrag die Klebestellen zu erkennen.
- ★Fixer temporairement les pièces pour s'assurer de leur placement correct avant d'appliquer la colle.

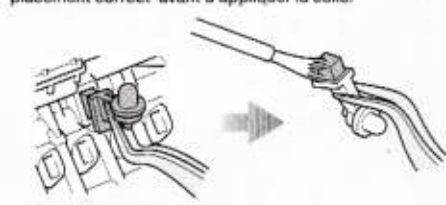

### 《メッキをはがす》 Removing metal plating

- ★メッキ部品を接着する際は、必ず接着面のメッキをはがしてください。
- ★Remove plating from areas to be cemented.
- ★An den Klebestellen muß die Chromschicht abgeschabt werden.
- ★Enlever le revêtement chromé des parties à encoller.

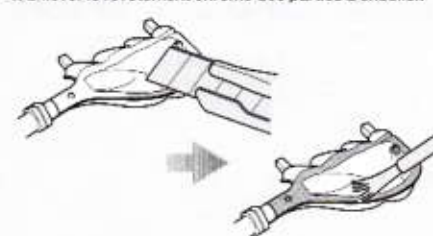

### 《塗料の使い分け》 Using different types of paints

- ★重ね塗りするときは塗料の種類によって塗る順番があります。かならずラッカー系塗料(タミヤスプレー)→アクリル塗料→エナメル塗料の順番で塗装してください。
- ★When painting, never apply lacquer paints over enamel/acrylic paints. It could harm the painted surface. Paint lacquer first, then acrylic, followed by enamel.
- ★Beim Lackieren niemals Lackfarben über Acrylfarben auftragen. Die bereits lackierte Fläche könnte beschädigt werden. Zuerst Lackfarbe, dann Acrylfarbe, als letztes Emaillelacke auftragen.
- ★Ne jamais appliquer une peinture laquée par dessus une peinture enamel ou acrylique, au risque de l'endommager la surface peinte. Peindre la laque en premier, puis l'acrylique, puis l' enamel.



ラッカー系塗料  
Lacquer paints

部品全体の塗装に使用。  
Use for overall painting.  
Für gesamte Lackierung zu verwenden.  
Utiliser pour la peinture générale.



アクリル塗料  
Acrylic paints

広めの面積の塗装に使用。  
Use for large areas.  
Für große Flächen einsetzen.  
Utiliser sur les grandes surfaces.



エナメル塗料  
Enamel paints

細部の塗装やヨゴシに使用。  
Use for small areas and weathering.  
Für kleine Bereiche und Verwitterung einsetzen.  
Utiliser sur les petites surfaces et le vieillissement.

## INSTANT CEMENT

### 《瞬間接着剤について》

- ★通常は塗装する前に使用し、 ます。その際、接着面の油分を十分に取ってください。塗装後に接着する場合は接着面の塗料を落としてから使用します。この時、塗料が残っていると接着力が極端に低下するので注意しましょう。
- ★接着剤をつけすぎると接着力が落ちるだけでなく、白化しやすくなるので注意してください。
- ★劣化した接着剤は使用しないでください。不要な部品で試してから使用してください。
- ★使用する際は瞬間接着剤の取扱説明をよく読んでからご使用ください。

### INSTANT CEMENT

- ★Remove any paint or oil from cementing surface before affixing parts.
- ★Use only a small amount of cement. Too much cement will make joints turn white and lose adhesion.
- ★Do not use old cement. Test cement first with unnecessary parts such as sprues before use.
- ★Carefully read instructions on use before cementing.

### SEKUNDENKLEBER

- ★Entfernen Sie alle Farbe und Ölflecke von der Klebeoberfläche bevor sie Teile ankleben.
- ★Verwenden Sie nur geringe Mengen Klebstoff. Bei zuviel Klebstoff kann sich die Verbindung verschieben und die Haftkraft verloren gehen.
- ★Verwenden Sie keinen alten Klebstoff. Testen

Sie den Kleber vor der Anwendung zuerst mit nicht benötigten Teilen etwa vom Spritzling.

★Vor dem Kleben die Gebrauchsanleitung sorgfältig lesen.

### COLLE RAPIDE

- ★Enlever les traces de peinture ou de graisse des surfaces de contact avant de coller les pièces.
- ★N'utiliser qu'une petite quantité de colle. Un excès peut blanchir les lignes de joint et limiter l'adhésion.
- ★Ne pas utiliser une colle périmée. Tester la colle sur des pièces inutilisées comme des morceaux de grappes avant utilisation effective.
- ★Lire soigneusement les instructions avant de coller.

**ATTENTION!**  
DETAIL-UP  
PARTS  
NOT INCLUDED

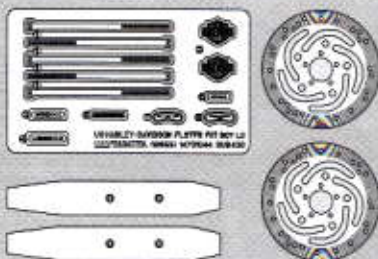

**DP** ★このマークはディテールアップセット用の指示です。説明図中では、1/6 ハーレーダビッドソン ファットボーイ ロー デテールアップパーツセット (Item12655) の取り付け方が指示されています。別にお買い求めください。  
★Instructions outlined in this manual for photo-etched parts are to be followed only if installing Item 12655 1/6 Scale Harley-Davidson® FLSTFB Fat Boy® Lo Detail Up Parts Set (sold separately).  
★Die in der Bauanleitung angegebenen Anweisungen für fotogeätzte Teile betreffen ausschließlich den Einbau des Sets 12655 Maßstab 1:6 Harley-Davidson® FLSTFB Fat Boy® Lo Detail Up Parts Set (separat erhältlich).  
★Les instructions de pose des pièces photo-découpées apparaissant dans la notice d'assemblage concernent le Set de Détails pour Harley-Davidson® FLSTFB Fat Boy® Lo au 1/6 réf. 12655 (disponible séparément).

USING SMALL SCREWS

★本製品には下にある1.2mm、1.4mm、1.6mmの極小ビスが入っています。締め込みすぎると効かなくなる場合があるので、A部品のビス穴を使って力加減を確かめてください。  
★This kit uses very small screws, and overtightening may lead to their breakage. Practice using the relevant holes on the A sprue, as shown.  
★Dieser Bausatz enthält viele kleine Schrauben und ein Überdrehen kann zum Bruch führen. Zur Übung die Löcher auf dem Spritzguss A benutzen, wie gezeigt.  
★Ce kit inclut de très petites vis dont le serrage excessif peut entraîner la cassure. Faire des essais en utilisant les trous correspondants situés sur la grappe A, comme indiqué.

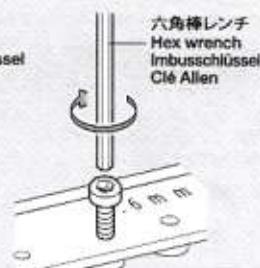
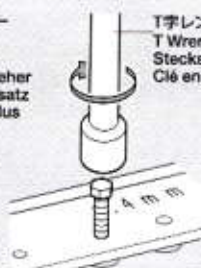
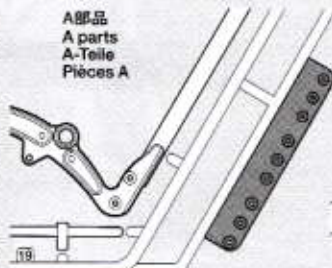

《極小ビス》

Small screws  
Kleine Schrauben  
Petites vis

★使用の際大きさが似ているビスが多いので注意してください。  
★There are many similar small screws. Use the diagram at right to make sure you have the correct one.  
★Es gibt viele ähnliche kleine Schrauben. Benutzen Sie das Diagramm auf der rechten Seite um sicherzustellen, dass die richtige verwendet wird.  
★Il y a de nombreuses petites vis similaires. Utiliser le schéma à droite afin de s'assurer d'utiliser la bonne!

MA3	1.6×12mm丸ビス(黒) Screw (black) Schraube (schwarz) Vis (noir)
MC2	1.6×5mm丸ビス Screw Schraube Vis
MD1	1.6×3mm丸ビス Screw Schraube Vis
MA4	1.4×4mm丸ビス Screw Schraube Vis

MC3	1.2×8mm丸ビス Screw Schraube Vis
MA5	1.2×6mm丸ビス Screw Schraube Vis
MD2	1.2×4mm丸ビス Screw Schraube Vis
MA6	1.2×2.5mm丸ビス Screw Schraube Vis

DA2	1.6×5mmキャップスクリュー Cap screw Zylinderkopfschraube Vis à tête cylindrique
MB2	1.6×4mmキャップスクリュー Cap screw Zylinderkopfschraube Vis à tête cylindrique
MC4	1.4×4.5mm六角ボルト(頭長) Hex bolt (thick head) Sechskantschraube (dicker Kopf) Boulon hexagonal (filetage épais)
MD7	1.4×4.5mm六角ボルト(頭短) Hex bolt (thin head) Sechskantschraube (dünner Kopf) Boulon hexagonal (filetage fin)

ICONS / アイコン説明

このマークの部品は接着しません。  
Do not cement.  
Nicht kleben.  
Ne pas coller.

指示の部分を切り取ります。  
Cut off.  
Wegschneiden.  
Découper.

指示の部品を瞬間接着剤でとりつけます。  
Apply instant cement.  
Sekundenkleber auftragen.  
Appliquer de la colle rapide.

塗装指示のマークです。タミヤカラーのカラーナンバーで指示しました。  
This mark denotes numbers for Tamiya Paint colors.  
Dieses Zeichen gibt die Tamiya-Farbnummern an.  
Ce signe indique la référence de la peinture Tamiya à utiliser.

指示の番号のスライドマークをはります。  
Number of decal to apply.  
Nummer des Abziehbildes, das anzubringen ist.  
Numéro de la décalcomanie à utiliser.

ASSEMBLY

《使わない部品》  
Not used.  
Nicht verwenden.  
Non utilisées.

ポリキャップ(小)×7  
Poly cap (small)  
Kunststoff-Nabe (klein)  
Pièce de jonction (petite)

**注意!**  
NOTICE

★組み立てる前にP27、P28を参考に[A]～[G]のどれか1つを選びます。図中のそれぞれの指示に応じて組み立てと塗装を行ってください。  
★Select one from [A] to [G], referring to pages 27 and 28. Refer to these marks for assembly.  
★Entscheiden Sie sich unter Beachtung der Seiten 27 und 28 für eine Markierungsauswahl [A] bis [G]. Beachten Sie diese Kennzeichnung für den jeweiligen Zusammenbau.  
★Choisir une des options [A] à [G], en se reportant pages 27 et 28. Se reporter à ces symboles lors de chaque assemblage.

<b>A</b> : アメリカ U.S.A. U.S.A. U.S.A.	<b>B</b> : 日本 Japan Japan Japon	<b>C</b> : イギリス U.K. Großbritannien Grande-Bretagne	<b>D</b> : ドイツ Germany Deutschland Allemagne
<b>E</b> : スペイン Spain Spanien Espagne	<b>F</b> : フランス France Frankreich France	<b>G</b> : イタリア Italy Italien Italie	

**1** スタッドボルトの取り付け  
Attaching stud bolts  
Anbau Zylinderkopfschrauben  
Fixation des tiges de cylindres

このマークの部品は接着しません。  
Do not cement.  
Nicht kleben.  
Ne pas coller.

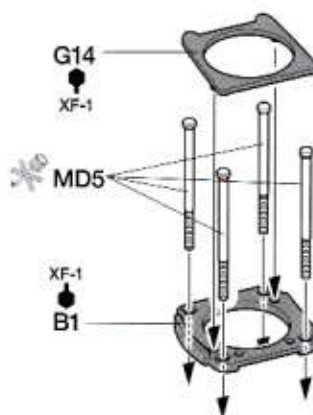
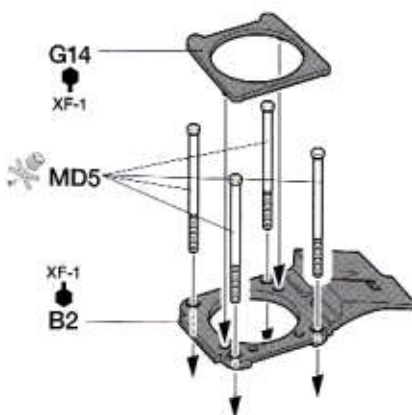
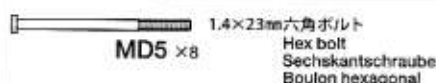



**5** クラッチリリースカバーの取り付け  
Attaching clutch release cover  
Anbau des Kupplungsgehäuses  
Fixation du carter de commande d'embrayage

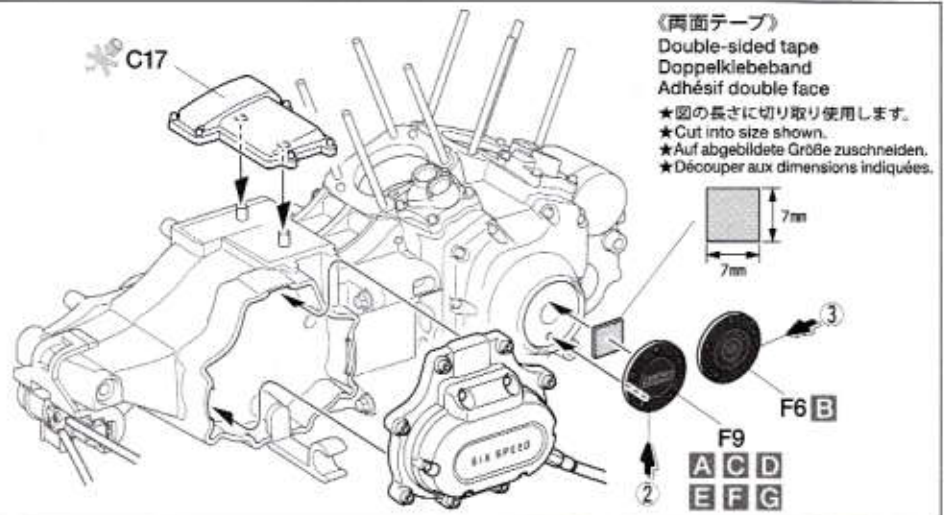
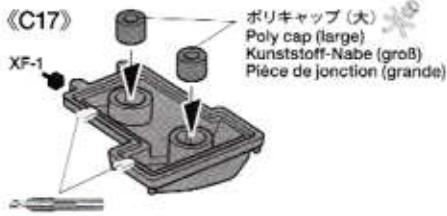

**6** フレームの組み立て  
Frame  
Rahmen  
Cadre

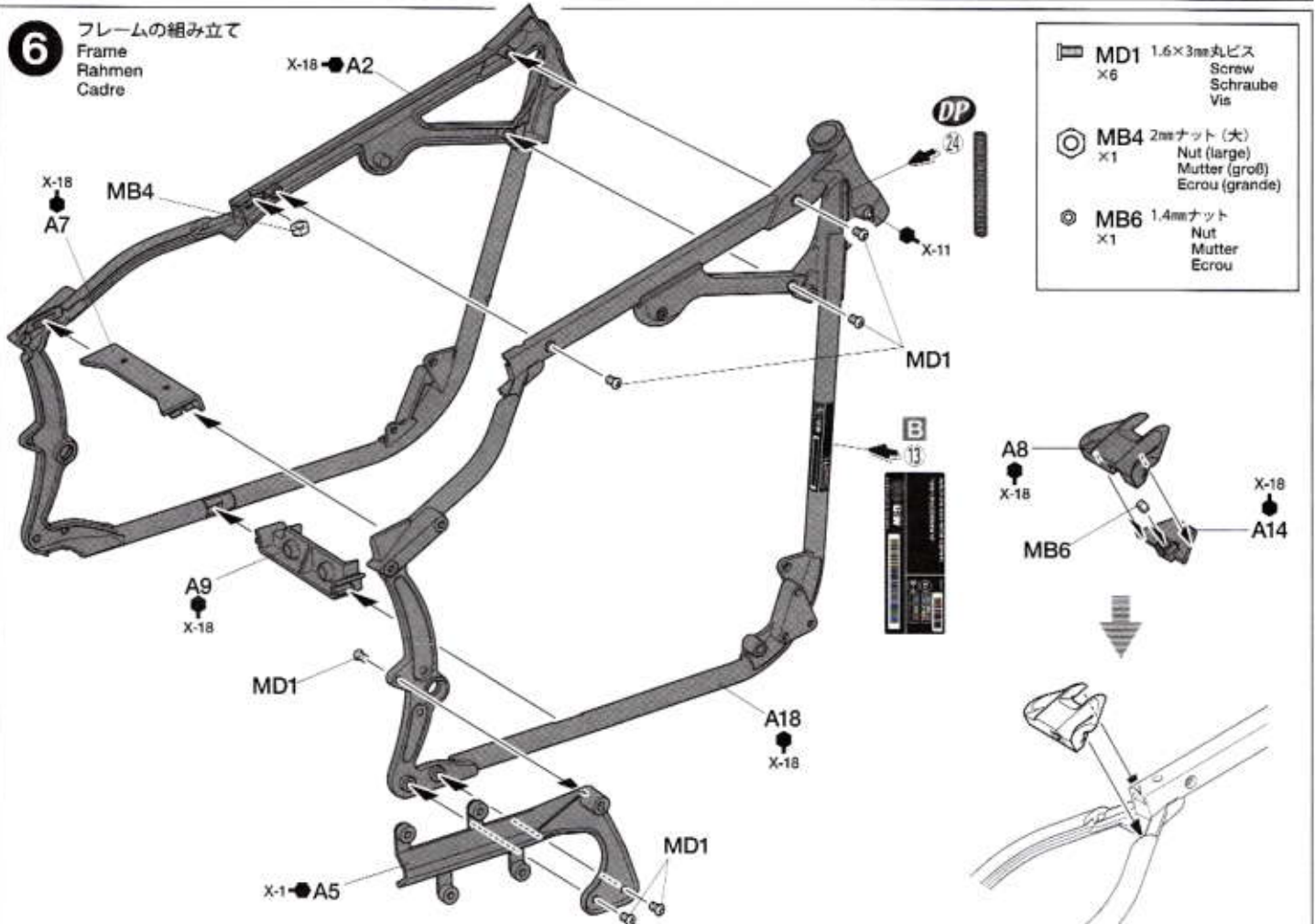

**7** エンジンの取り付け  
Attaching engine  
Motor-Einbau  
Mise en place du moteur

★眼鏡レンチBは2つ使用し、反対側と同時に締め込みます。  
★Tighten both sides simultaneously using two box wrench Bs.  
★Beide Seiten gleichmäßig mit zwei Ringschlüsseln anziehen.  
★Serrer simultanément les deux côtés à l'aide de deux clés B.

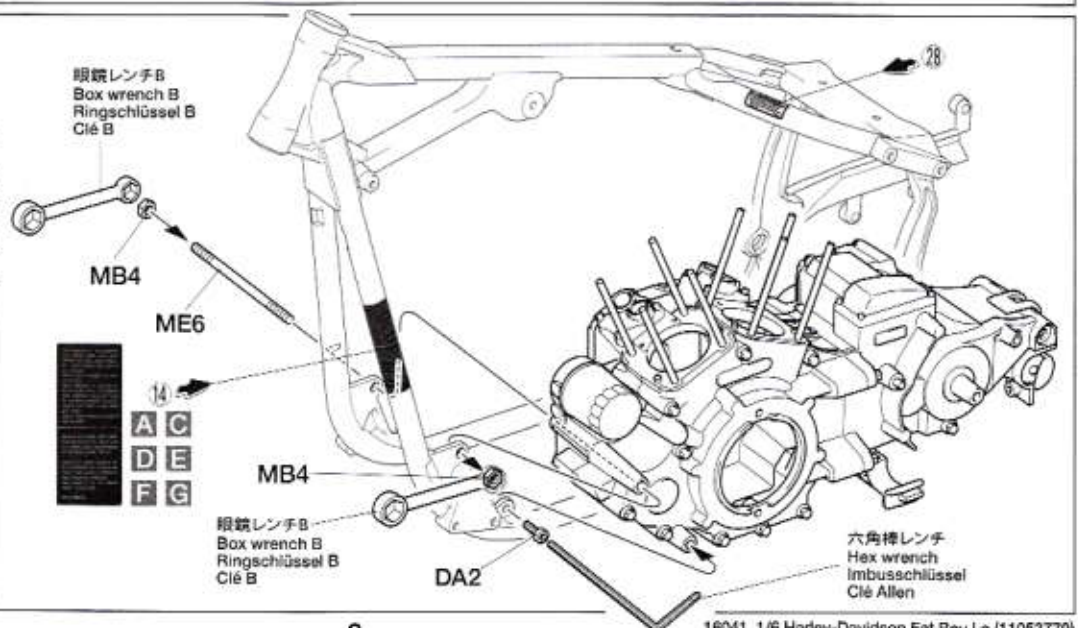

**8** オイルタンクの取り付け  
Attaching oil tank  
Anbau des Öltanks  
Fixation du réservoir d'huile

MD1 1.6×3mm丸ビス  
×2  
Screw  
Schraube  
Vis

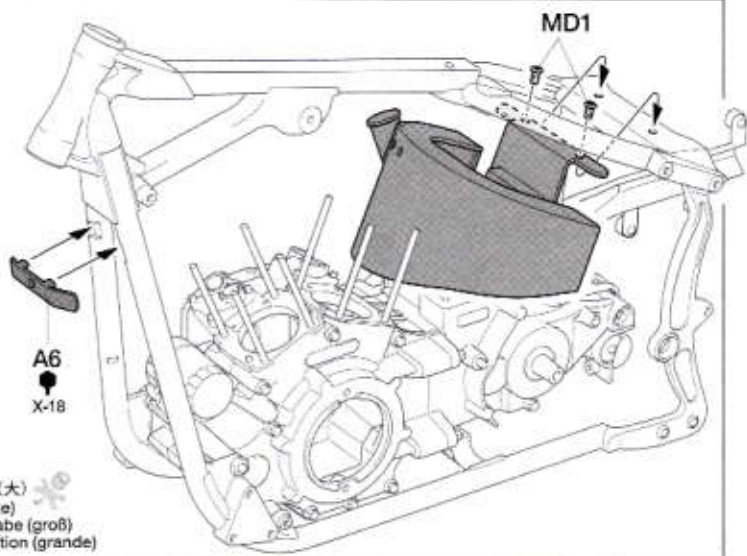
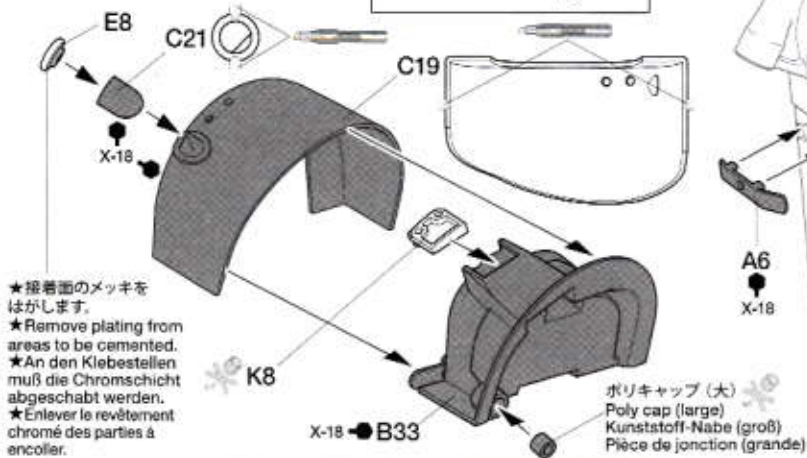

**9** フロント油圧制御ユニットの組み立て  
Front hydraulic control unit  
Vordere Hydrauliksteuerung  
Centrale hydraulique avant

MD2 1.2×4mm丸ビス  
×2  
Screw  
Schraube  
Vis

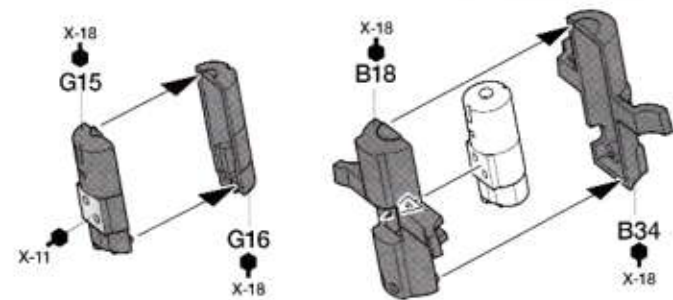

★Ⓒで反対側を取り付けます。  
★Attach other end of vinyl tubing at Step Ⓒ.  
★Das andere Ende des Vinylschlauches aus Schritt Ⓒ anbringen.  
★Fixation de l'autre extrémité du tube vinyle à l'étape Ⓒ.

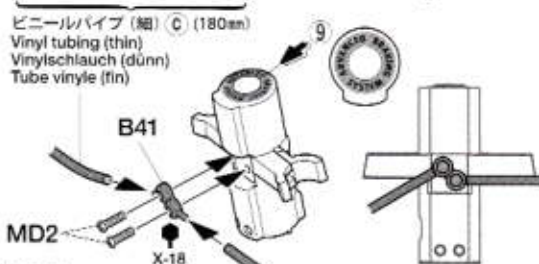

**10** フロント油圧制御ユニットの取り付け  
Attaching front hydraulic control unit  
Anbau der vorderen Hydrauliksteuerung  
Fixation de la centrale hydraulique avant

MD2 1.2×4mm丸ビス  
×2  
Screw  
Schraube  
Vis

MD7 1.4×4.5mm六角ボルト (頭短)  
×2  
Hex bolt (thin head)  
Sechskantschraube (dünnere Kopf)  
Boulon hexagonal (filetage fin)

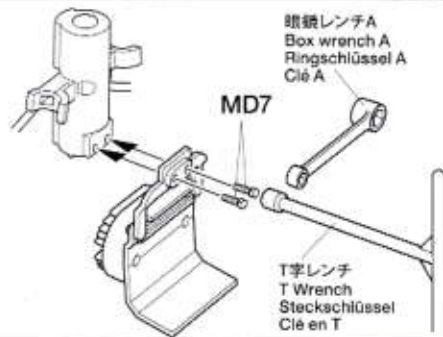
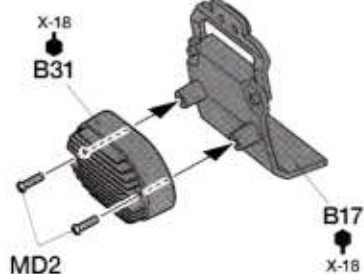

**11** シートボスの取り付け  
Attaching seat post  
Anbau der Sattelstütze  
Fixation du support de selle

MA4 1.4×4mm丸ビス  
×1  
Screw  
Schraube  
Vis

MA5 1.2×6mm丸ビス  
×2  
Screw  
Schraube  
Vis

MD2 1.2×4mm丸ビス  
×1  
Screw  
Schraube  
Vis

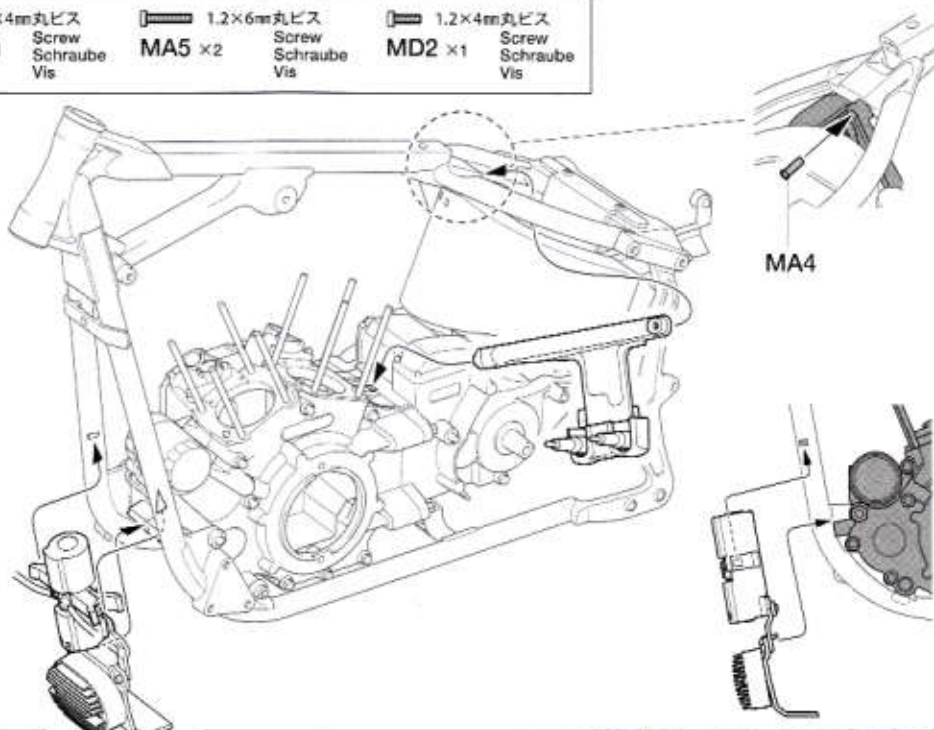
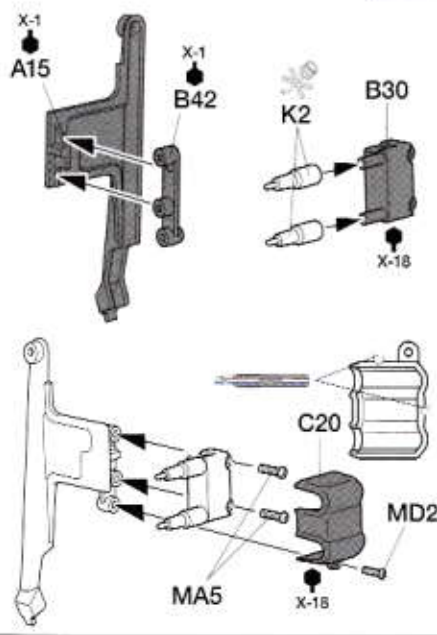

**12** バッテリーの取り付け  
Attaching battery  
Einbau der Batterie  
Fixation de la batterie

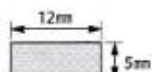
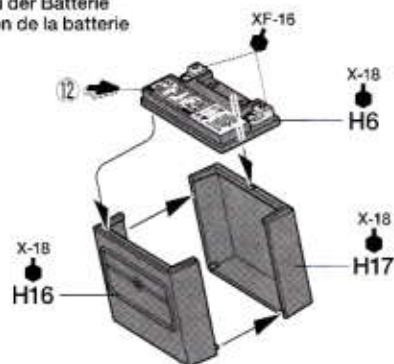

両面テープ  
Double-sided tape  
Doppelklebeband  
Adhésif double face

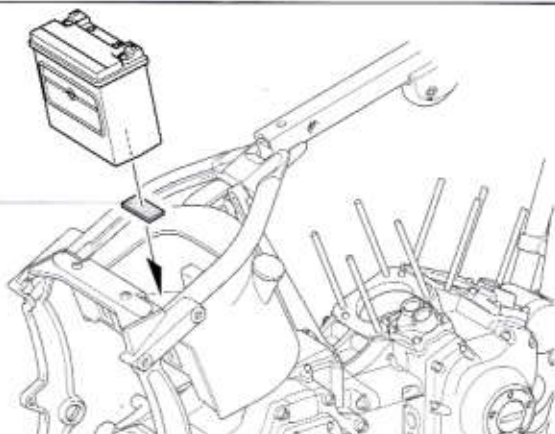

**13** スイングアームの組み立て  
Swing arm  
Schwingarm  
Bras oscillant

MD1 1.6×3mm丸ビス  
Screw  
Schraube  
Vis  
×1

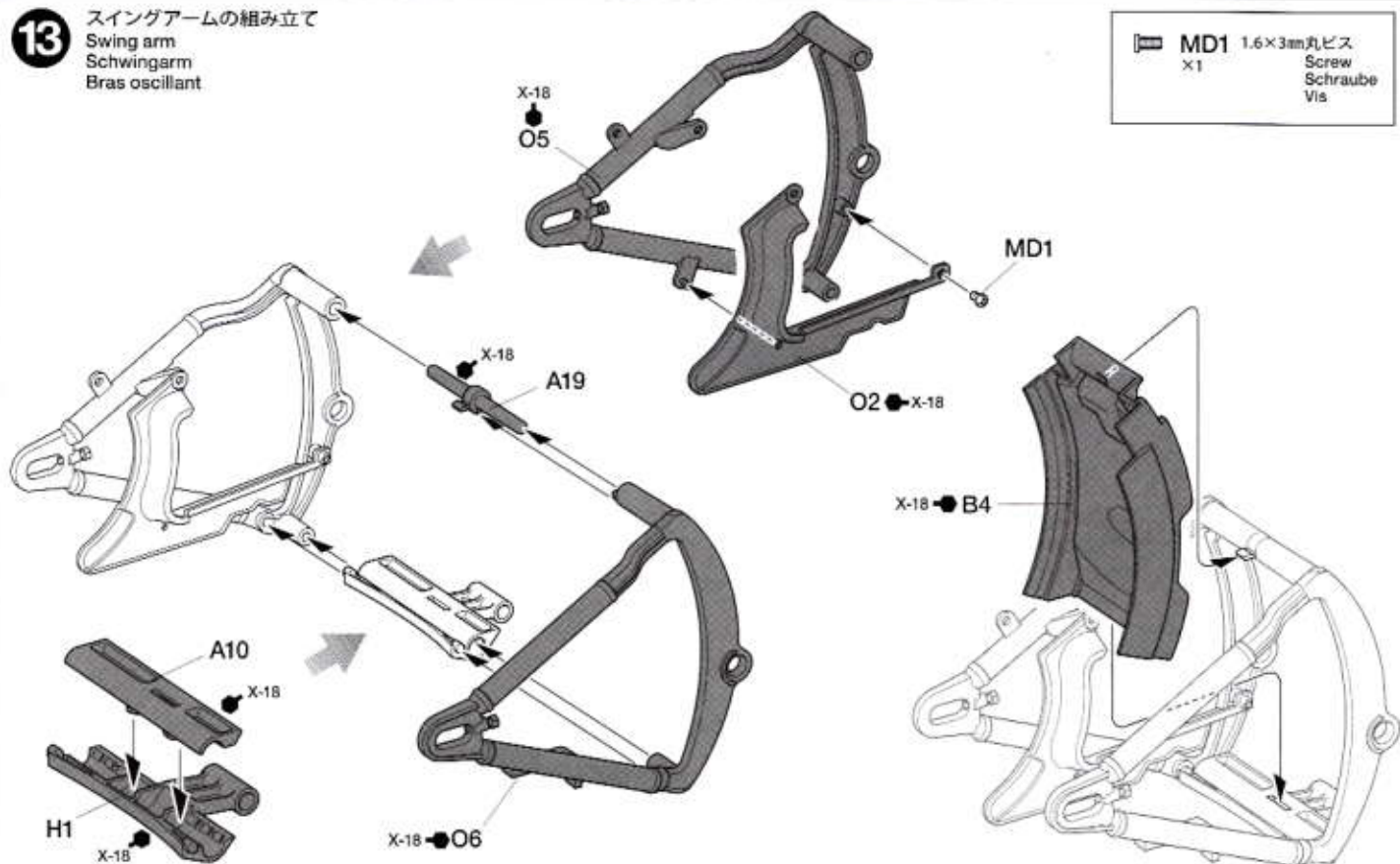

**14** リヤホイールの組み立て1  
Rear wheel 1  
Hinterrad 1  
Roue arrière 1



★メッキ部品を塗装する際は下地にタミヤメタルプライマーを塗ってください。  
★Apply metal primer to metal surfaces before painting.  
★Vor dem Lackieren auf Metall-Oberflächen Metall-Grundierung auftragen.  
★Appliquer de l'apprêt pour métal sur les surfaces métalliques avant de peindre.

MD1 1.6×3mm丸ビス  
Screw  
Schraube  
Vis  
×5

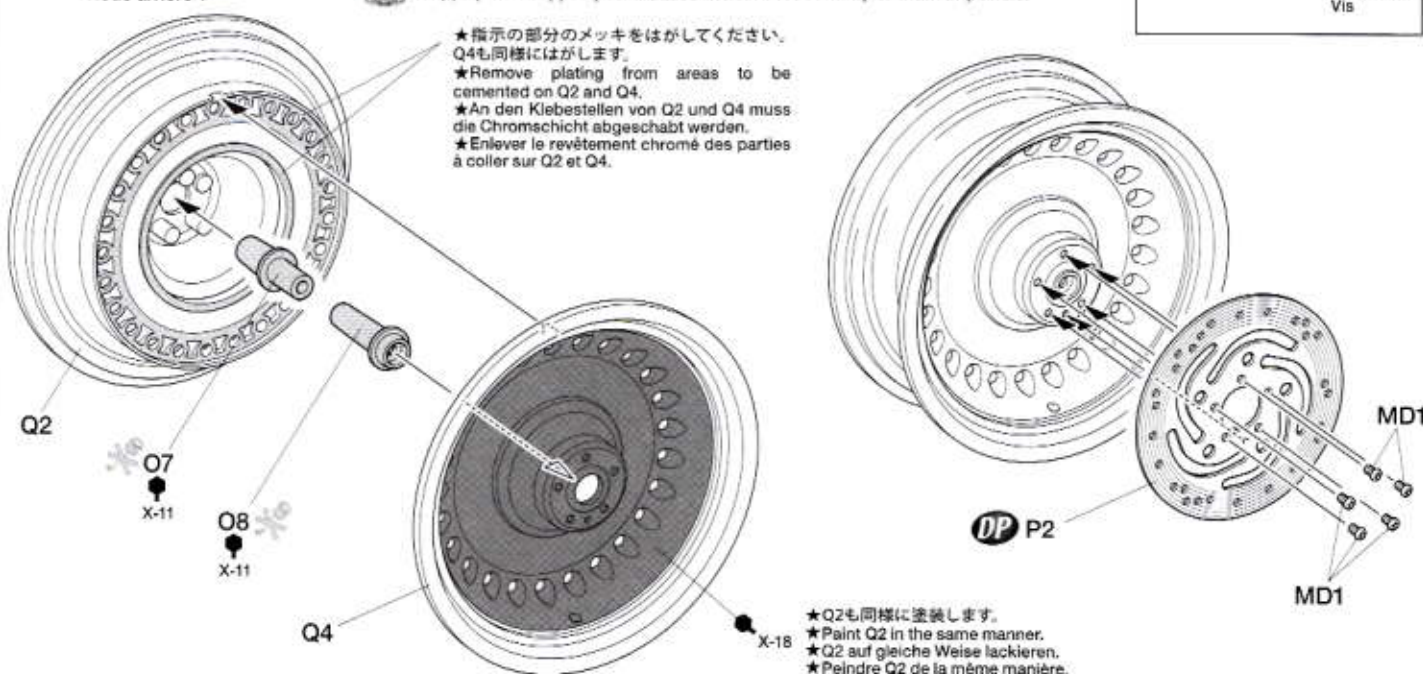

**15** リヤホイールの組み立て2  
Rear wheel 2  
Hinterrad 2  
Roue arrière 2

**MD4**  
X3  
2×10mm六角ボルト  
Hex bolt  
Sechskantschraube  
Boulon hexagonal

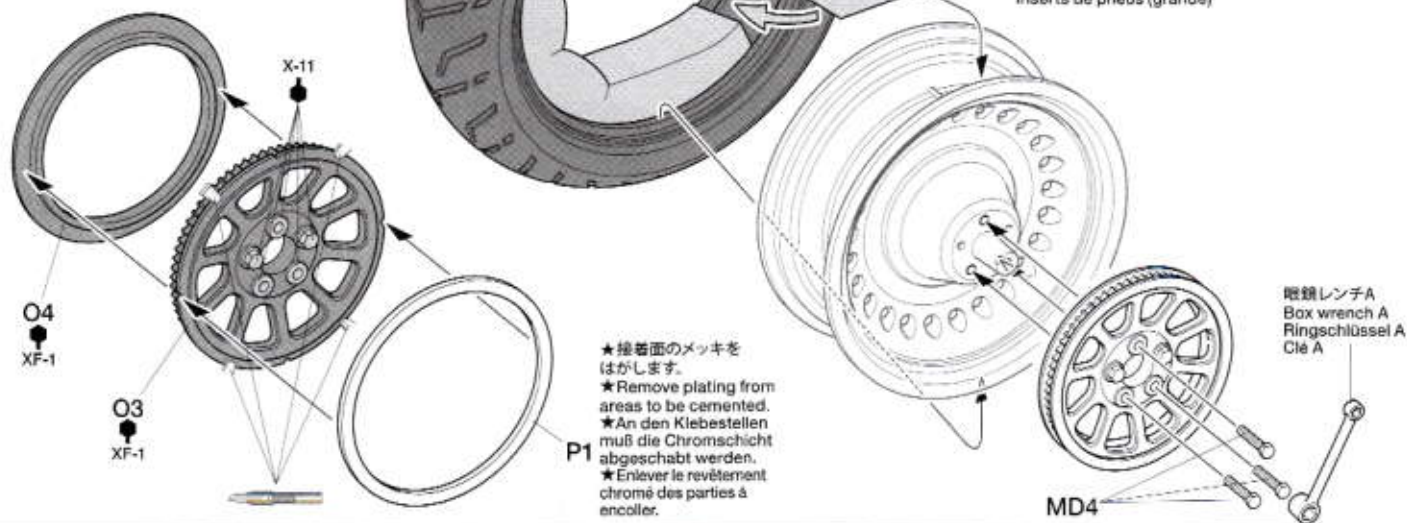

**16** リヤホイールの取り付け  
Attaching rear wheel  
Anbringung des Hinterrades  
Mise en place de la roue arrière

指示の部品を瞬間接着剤で取り付けます。  
Apply instant cement.  
Sekundenkleber auftragen.  
Appliquer de la colle rapide.

**ME4**  
X1  
2×60mm両ネジシャフト  
Threaded shaft  
Gewindestange  
Tige filetée

**MB7**  
X2  
2mmロックナット  
Lock nut  
Sicherungsmutter  
Ecroû de blocage

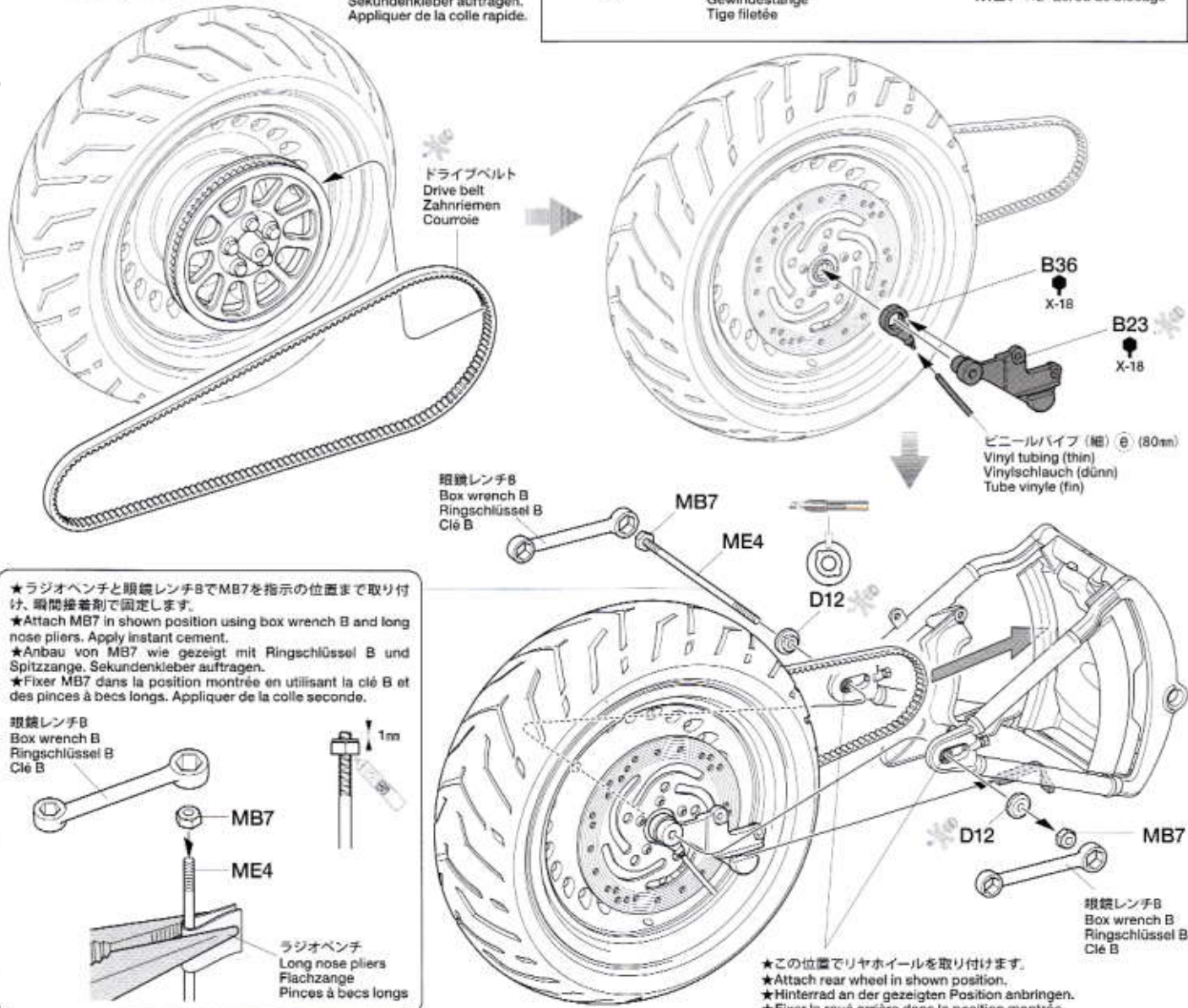

**17** リヤキャリバーの取り付け  
Attaching rear brake caliper  
Anbau der hinteren Bremszange  
Fixation de l'étrier de frein arrière

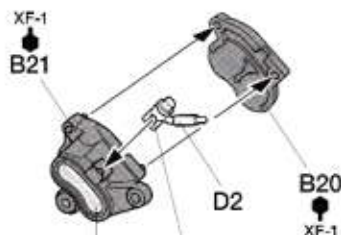

- ★接合面のメッキをはがします。
- ★Remove plating from areas to be cemented.
- ★An den Klebestellen muß die Chromschicht abgeschabt werden.
- ★Enlever le revêtement chromé des parties à coller.

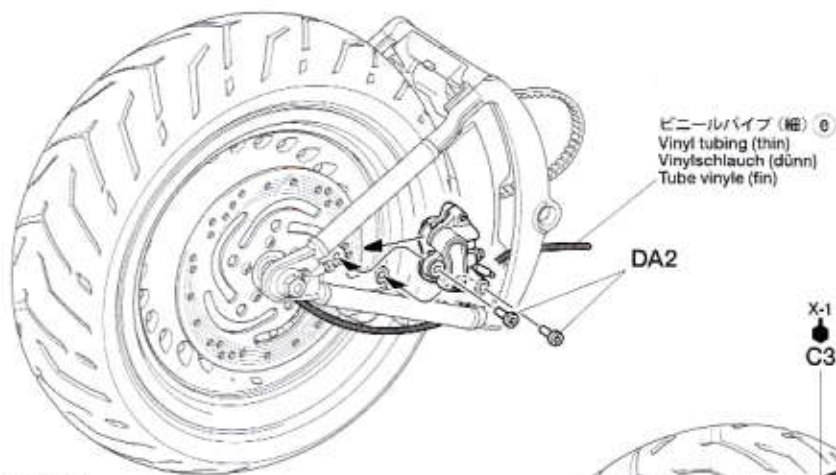

ビニールパイプ (細) ⑥  
Vinyl tubing (thin)  
Vynylschlauch (dünn)  
Tube vinyle (fin)

- ★ベルトは図のように通します。
- ★Attach drive belt as shown.
- ★Zahnriemen wie abgebildet anbringen.
- ★Installer la courrois comme montré.

MD1 1.6×3mm丸ビス  
×2  
Screw  
Schraube  
Vis

DA2 1.6×5mmキャップスクリュー  
×2  
Cap screw  
Zylinderkopfschraube  
Vis à tête cylindrique

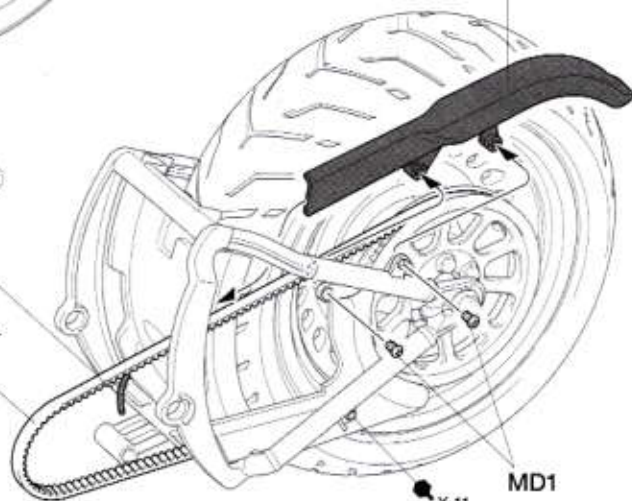

**18** ダンパーの組み立て  
Shock absorbers  
Stoßdämpfer  
Amortisseurs

- ★2個作ります。
- ★Make 2.
- ★2 Satz anfertigen.
- ★Faire 2 jeux.

MD3 2×17mm六角ボルト  
×2  
Hex bolt  
Sechskantschraube  
Boulon hexagonal

ME7 スプリングA  
×2  
Spring  
Feder  
Ressort

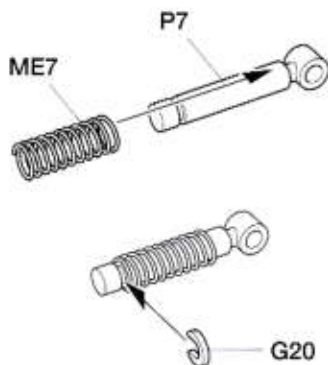

- ★スプリングは縮めて取り付けます。
- ★Compress spring to attach.
- ★Feder zusammendrücken, um einzufügen.
- ★Comprimer le ressort pour attacher.

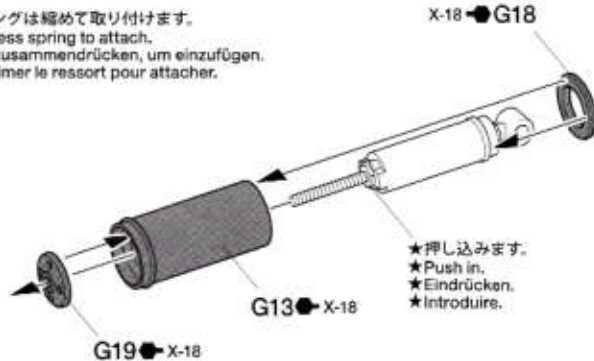

- ★押し込みます。
- ★Push in.
- ★Eindrücken.
- ★Introduire.

**19** ダンパーの取り付け  
Attaching shock absorbers  
Einbau der Stoßdämpfer  
Fixation des amortisseurs

+ドライバー (M)  
+ Screwdriver (medium)  
+ Schraubenzieher (mittel)  
Tournevis + (moyenne)

ME2 2×25mm丸ビス  
×1  
Screw  
Schraube  
Vis

MC6 3×21mmパイプ  
×1  
Pipe  
Rohr  
Tuyau

MB7 2mmロックナット  
×1  
Lock nut  
Sicherungsmutter  
Ecrou de blocage

MB3 ワッシャー  
×2  
Washer  
Beilagscheibe  
Rondelle

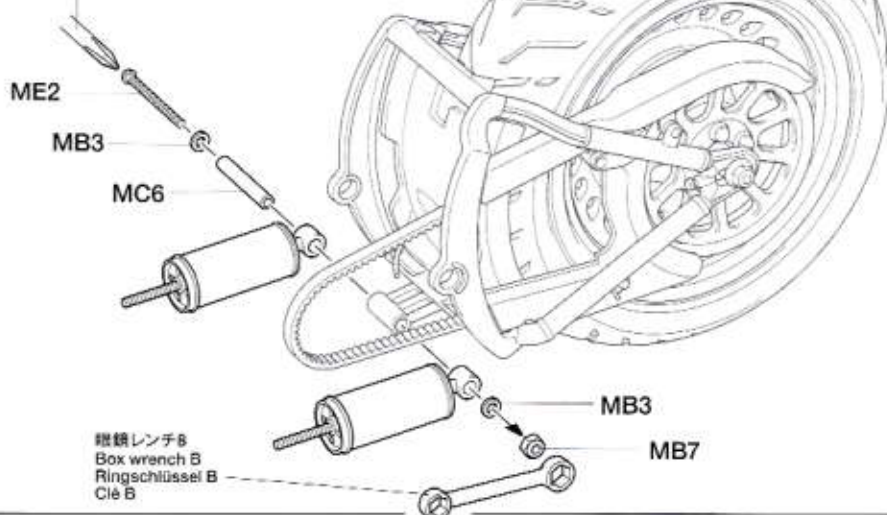

**20** スイングアームの取り付け  
Attaching swing arm  
Anbringung des Schwingarmes  
Fixation du bras oscillant

**注意!**  
NOTICE

- ★指示の番号、①、②、③の順で取り付けます。
- ★Attach parts in numbered order ①, ②, ③.
- ★Die Teile in der nummerierten Reihenfolge ①, ②, ③ anbringen.
- ★Fixer les pièces dans l'ordre des numéros ①, ②, ③.

**MC7** 3×7.3mmパイプ  
×2  
Pipe  
Rohr  
Tuyau

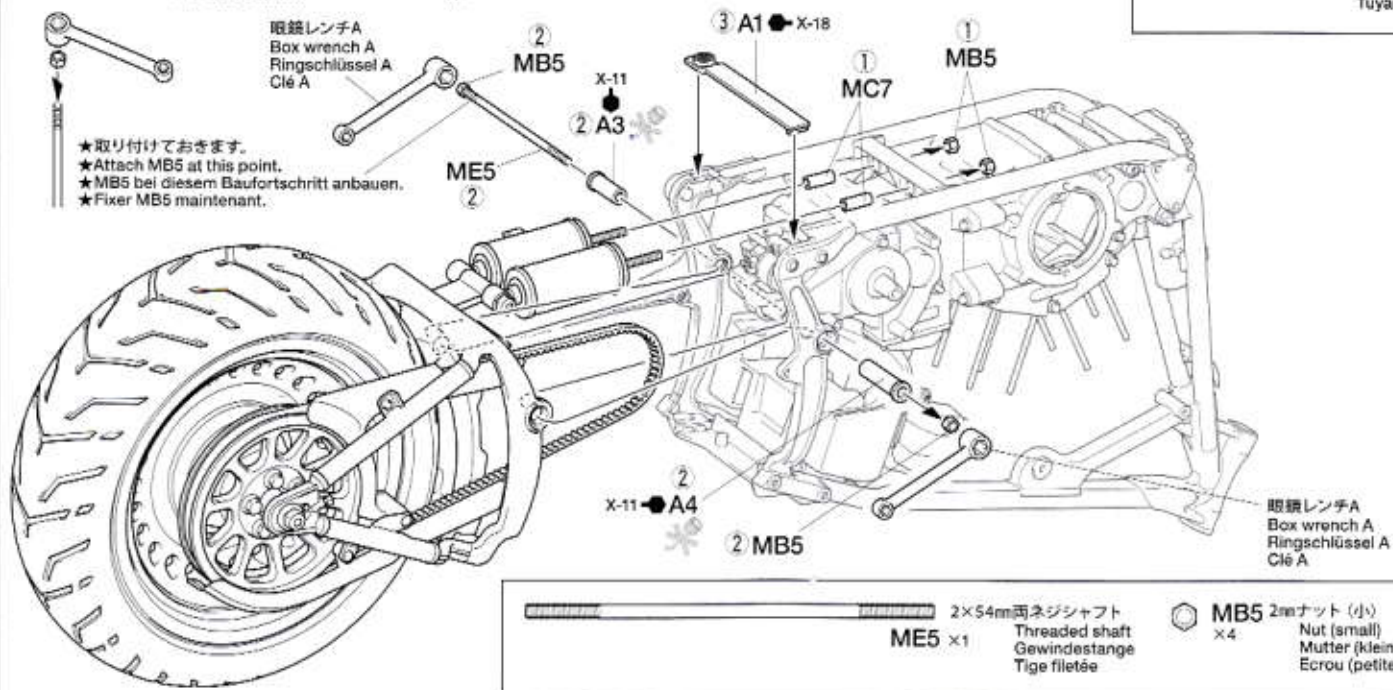

**21** チェーンケースの取り付け1  
Attaching chain case 1  
Anbau des Kettenkastens 1  
Fixation du carter de chaîne 1

- MC1** 2×6mm丸ビス  
×1  
Screw  
Schraube  
Vis
- MD1** 1.6×3mm丸ビス  
×2  
Screw  
Schraube  
Vis
- MD2** 1.2×4mm丸ビス  
×2  
Screw  
Schraube  
Vis

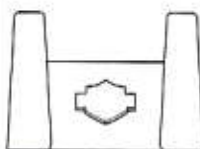

- ★スタンドを使用すると組み立て中のモデルを置くことができ便利です。
- ★Use of stand is recommended for convenient assembly.
- ★Für einen leichten Zusammenbau wird der Ständer empfohlen.
- ★L'utilisation d'un support est recommandée.

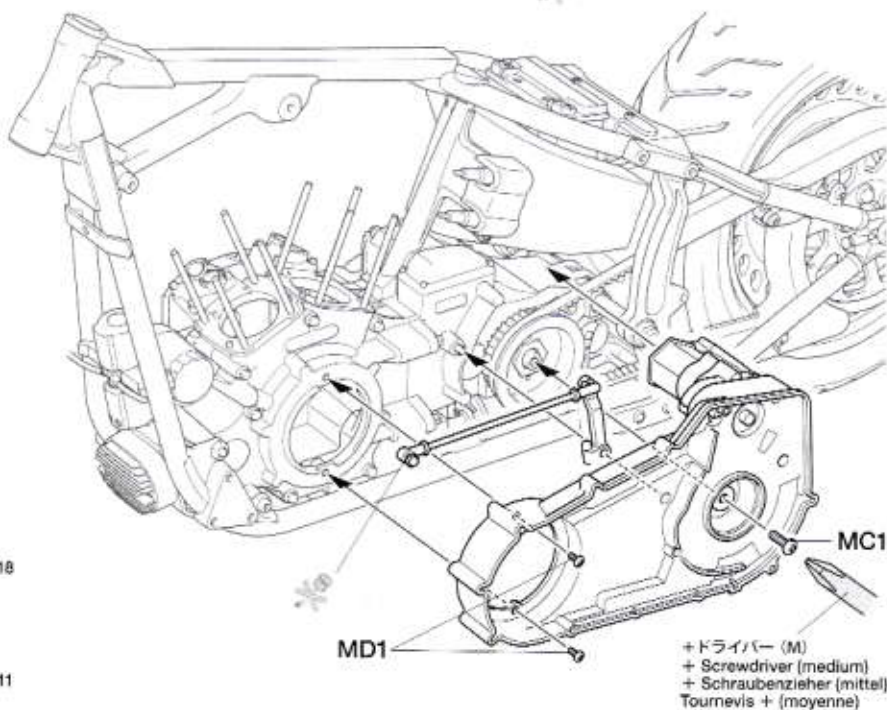
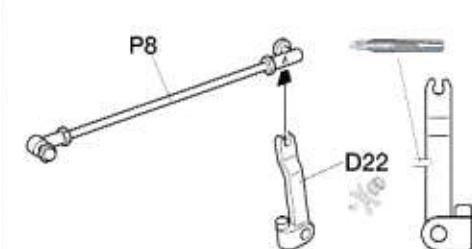
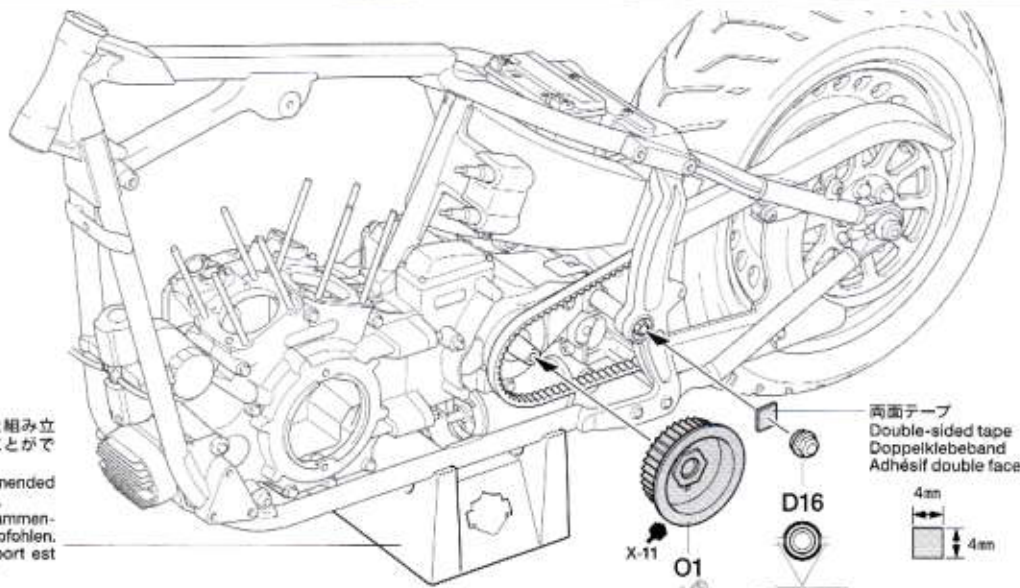

22

チェーンケースの取り付け2  
 Attaching chain case 2  
 Anbau des Kettenkastens 2  
 Fixation du carter de chaîne 2

《F13》

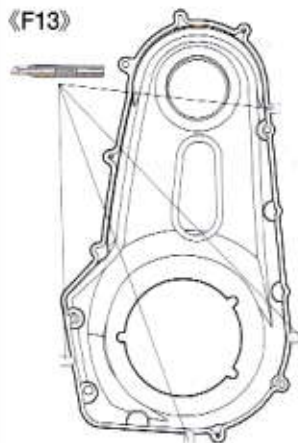

MA5 1.2×6mm丸ビス  
 ×4  
 Screw  
 Schraube  
 Vis

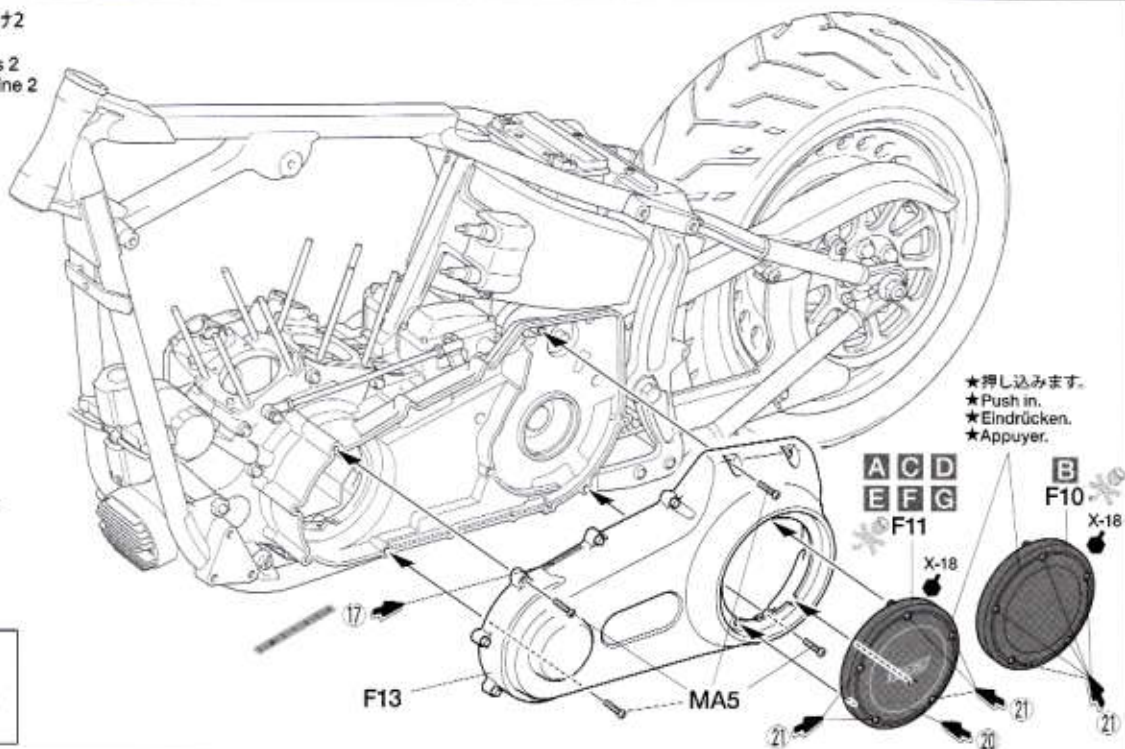

23

左側ステップの取り付け  
 Attaching footplate (left)  
 Anbau der Trittplatte (links)  
 Fixation du repose-pied (gauche)

《A17,E19》

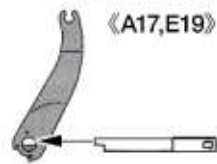

★接着面のメッキをはがします。  
 ★Remove plating from areas to be cemented.  
 ★An den Klebestellen muß die Chromschicht  
 abgeschabt werden.  
 ★Enlever le revêtement chromé des parties à  
 encoller.

★押し込みます。  
 ★Push in.  
 ★Eindrücken.  
 ★Introduire.



MF1  
 サイドスタンド  
 Kickstand  
 Mittelständer  
 Béquille latérale

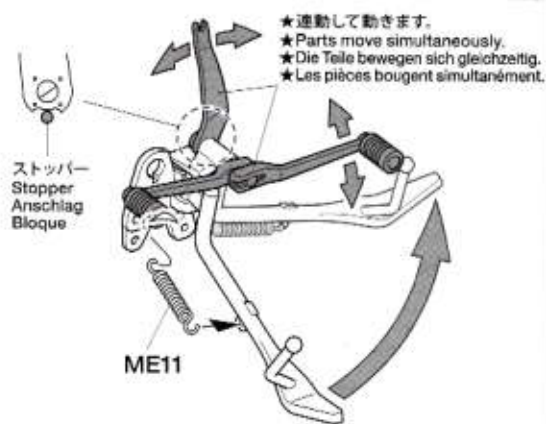
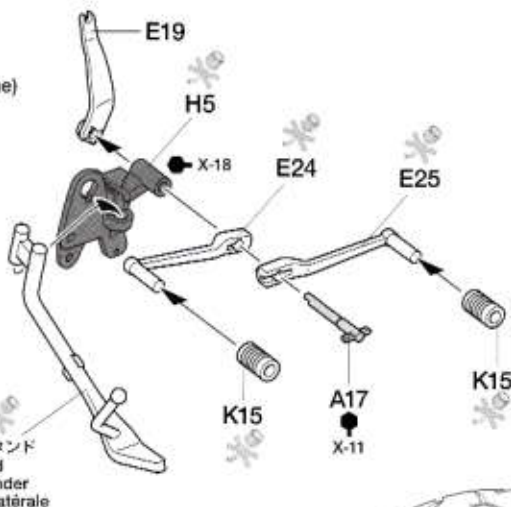

1.6×5mm丸ビス  
 Screw  
 Schraube  
 Vis  
 MC2 ×3

1.6×3mm丸ビス  
 Screw  
 Schraube  
 Vis  
 MD1 ×1

ME11 スプリングF  
 Spring  
 Feder  
 Ressort  
 ×1

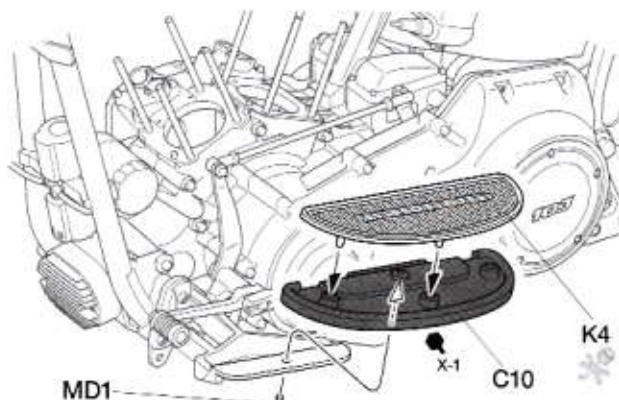
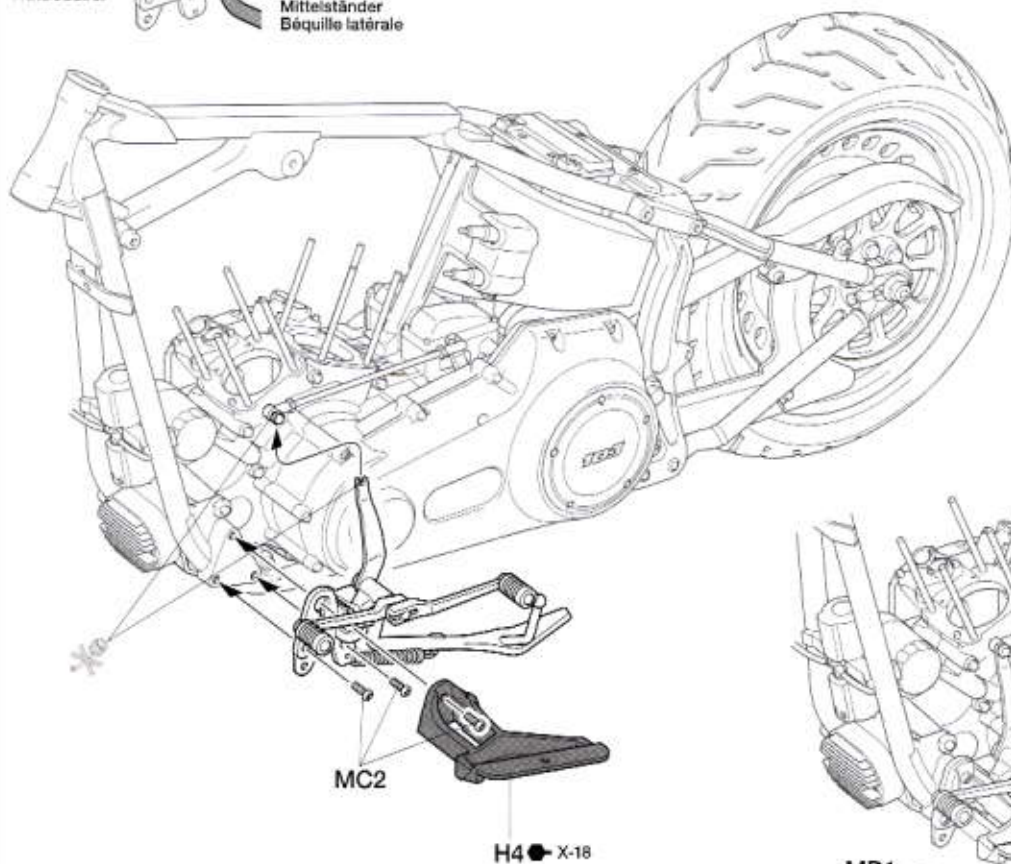

24

オイルラインの取り付け  
Attaching oil lines  
Anbau der Ölleitungen  
Fixation des conduites d'huile

ビニールパイプ (薄) a  
Vinyl tubing (thin)  
Vinylschlauch (dünn)  
Tube vinyle (fin)

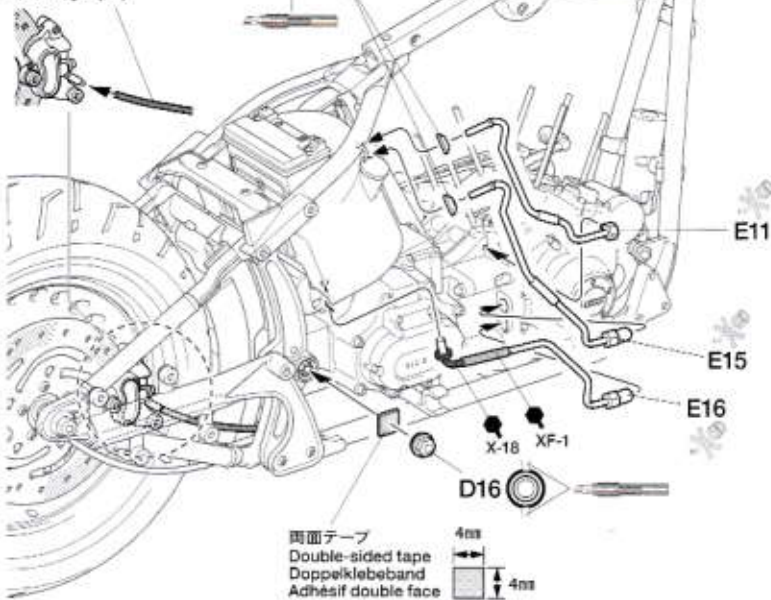

両面テープ  
Double-sided tape  
Doppelklebeband  
Adhésif double face

《シリンダー》  
Cylinder  
Zylinder  
Cylindres

★2個作ります。  
★Make 2.  
★2 Satz anfertigen.  
★Faire 2 jeux.

注意!  
NOTICE

★裏側に部品番号が彫刻されています。  
★Parts are numbered on reverse.  
★Die Teile sind auf der Rückseite nummeriert.  
★Numéros sur la face arrière des pièces.

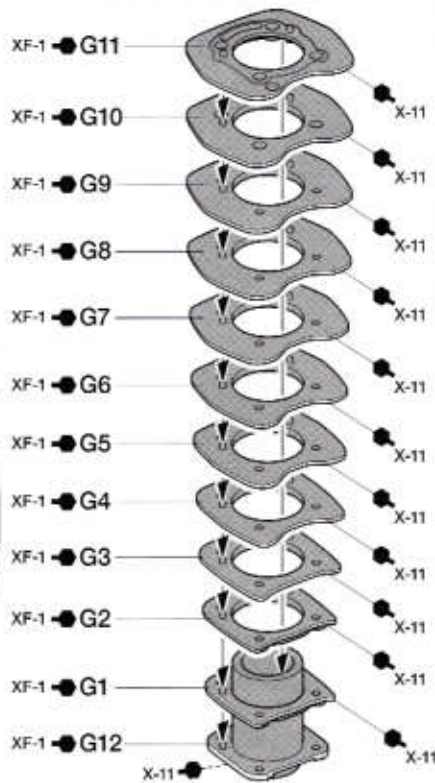

25

シリンダーの取り付け  
Attaching cylinders  
Einbau der Zylinder  
Fixation des cylindres

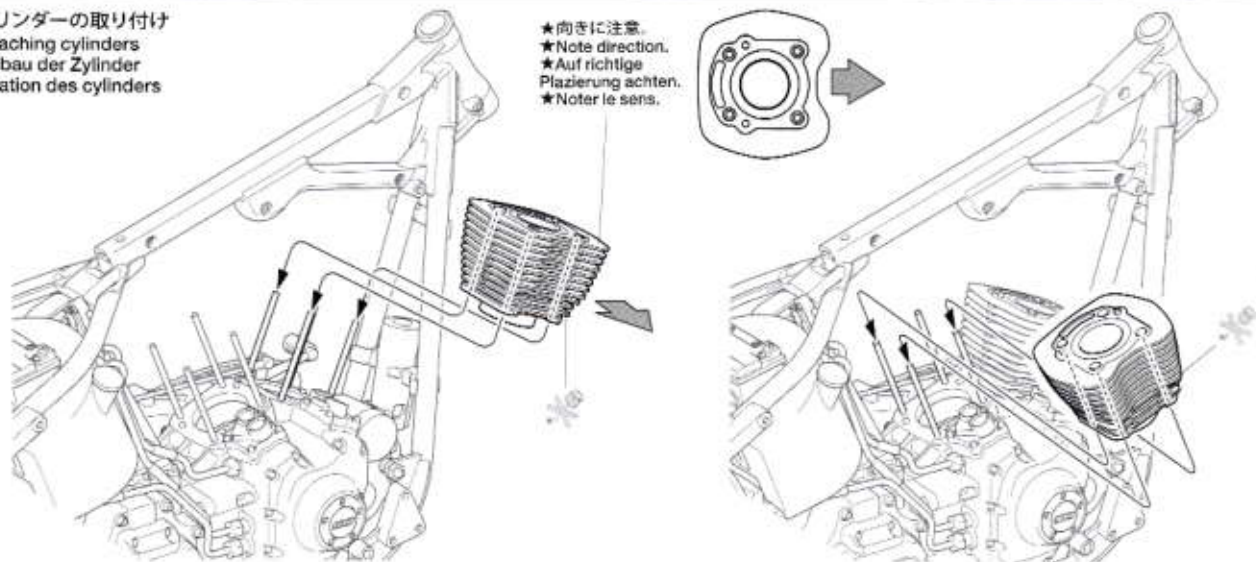

★向きに注意。  
★Note direction.  
★Auf richtige Platzierung achten.  
★Noter le sens.

26

シリンダーヘッドの組み立て  
Cylinder heads  
Zylinderköpfe  
Têtes de cylindres

《F》

《R》

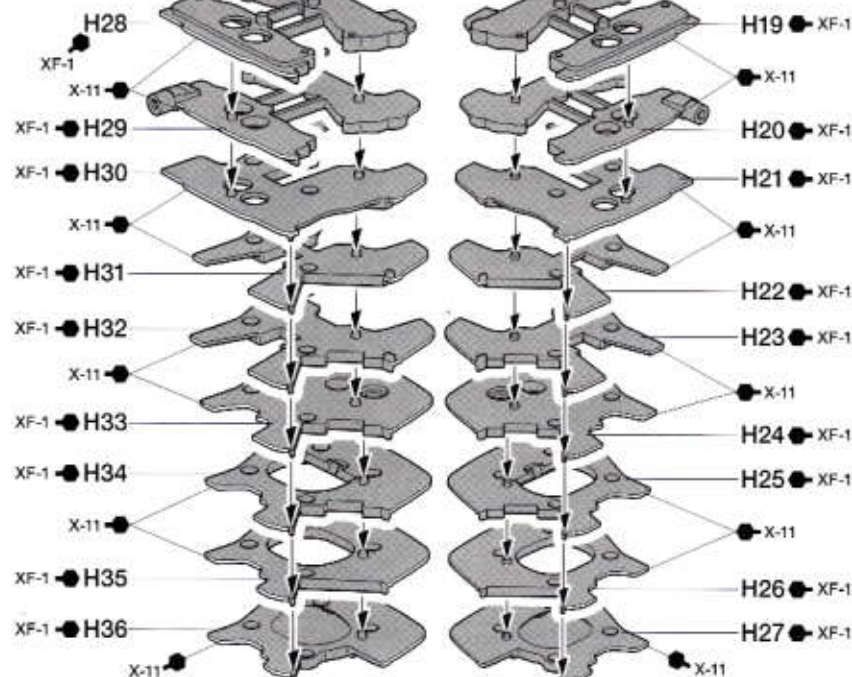

注意!  
NOTICE

★裏側に部品番号が彫刻されています。  
★Parts are numbered on reverse.  
★Die Teile sind auf der Rückseite nummeriert.  
★Numéros sur la face arrière des pièces.



★接着面のメッキをはがします。  
★Remove plating from areas to be cemented.  
★An den Klebestellen muß die Chromschicht abgeschabt werden.  
★Enlever le revêtement chromé des parties à encoller.



★接着面のメッキをはがします。  
★Remove plating from areas to be cemented.  
★An den Klebestellen muß die Chromschicht abgeschabt werden.  
★Enlever le revêtement chromé des parties à encoller.

27

シリンダーヘッドの取り付け  
Attaching cylinder heads  
Befestigen der Zylinderköpfe  
Fixation des têtes de cylindres

ヘッドボルト (長)  
Cylinder head bolt (long)  
Zylinderkopfschraube (lang)  
Boulon de tête de cylindre (long)  
DA4 × 4

ヘッドボルト (短)  
Cylinder head bolt (short)  
Zylinderkopfschraube (kurz)  
Boulon de tête de cylindre (court)  
DA5 × 4

★傾けて回します。  
★Tilt wrench slightly when attaching.  
★Das Werkzeug beim Anbau leicht kippen.  
★Incliner légèrement la clé pour fixer.

T字レンチ  
T Wrench  
Steckschlüssel  
Clé en T

★T字レンチが粗調整レンチAを使用します。T字レンチはこの隙間を利用し回します。  
★Tighten with box wrench A or T wrench. Use space shown to turn, if using T wrench.  
★Mit dem Schlüssel A oder T festziehen. Den geeigneten Freiraum für die Drehung nutzen, wenn der Schraubenschlüssel benutzt wird.  
★Serrer avec la clé A ou T. Utiliser cet espace pour tourner.

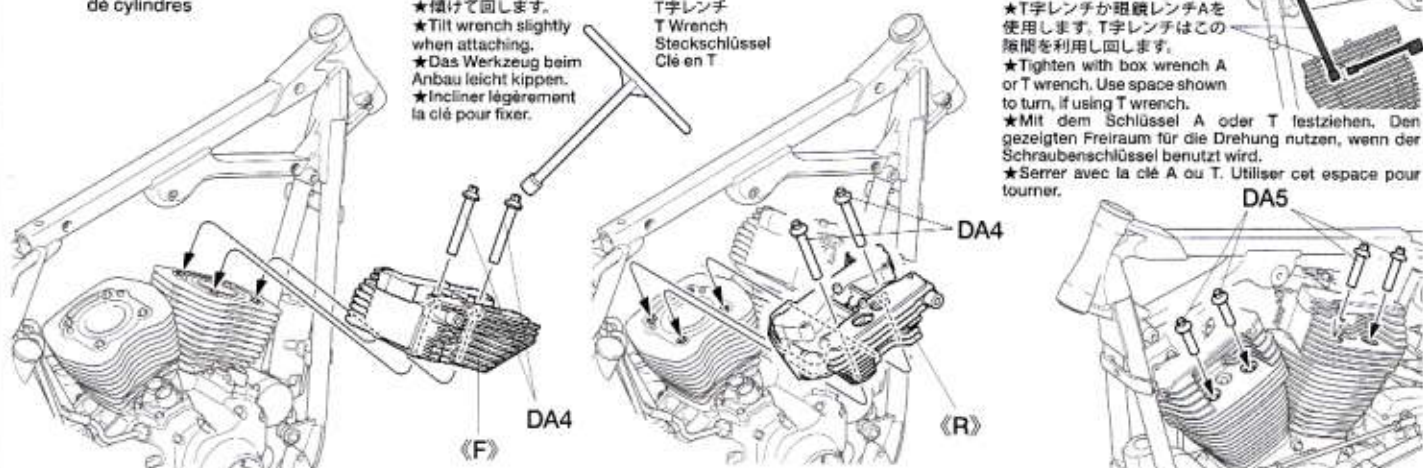

28

ロッカーカバーの取り付け  
Attaching rocker covers  
Anbau der Abdeckung für die Stoßelstangen  
Installation des cache-culbuteurs

《F15,F16》

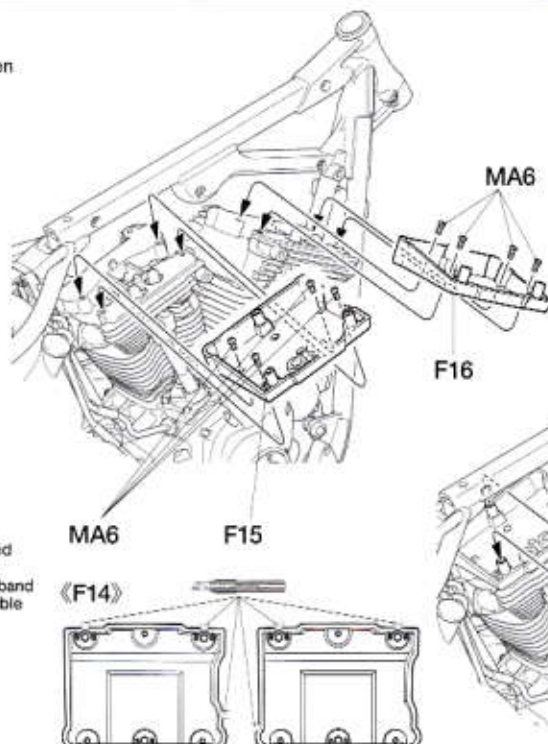
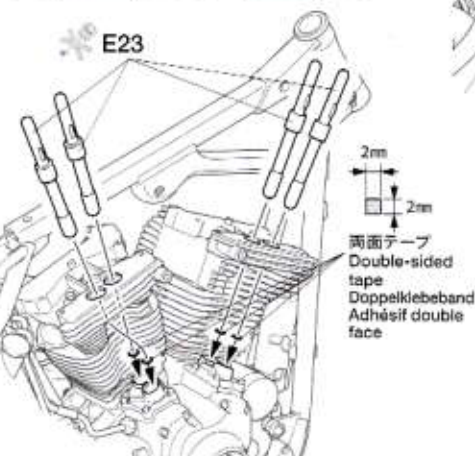

MA6 1.2×2.5mm丸ビス  
×8  
Screw  
Schraube  
Vis

MC4 1.4×4.5mm  
六角ボルト (頭長)  
Hex bolt (thick head)  
Sechskantschraube (dicker Kopf)  
Boulon hexagonal (filetage épais)

29

マフラーの取り付け  
Attaching exhausts  
Einbau des Auspuffs  
Fixation des échappements

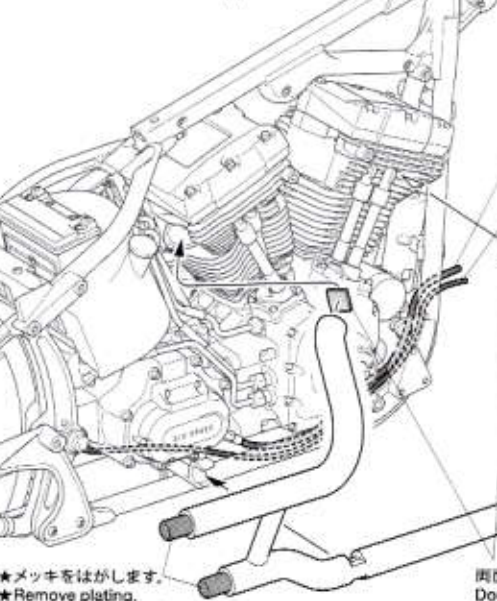

★メッキをはがします。  
★Remove plating.  
★Chromschicht abkratzen.  
★Enlever le revêtement chromé.

両面テープ  
Double-sided tape  
Doppelkleband  
Adhésif double face

MA3 1.6×12mm ×4  
丸ビス (黒)  
Screw (black)  
Schraube (schwarz)  
Vis (noir)

ビニールパイプ (太) A  
Vinyl tubing (thick)  
Vinylschlauch (dick)  
Tube vinyle (épais)

ビニールパイプ (細) B  
Vinyl tubing (thin)  
Vinylschlauch (dünn)  
Tube vinyle (fin)

《マフラー》 DP  
Exhaust  
Auspuffrohr  
Echappements

★2個作ります。  
★Make 2.  
★2 Satz anfertigen.  
★Faire 2 jeux.

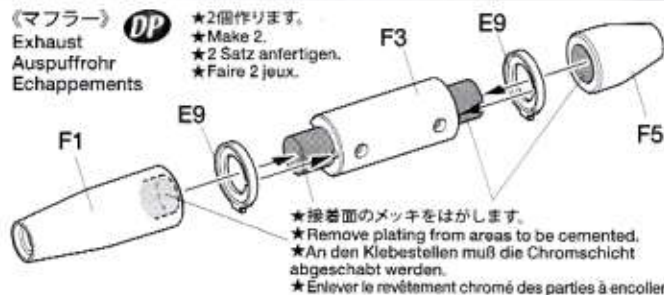

★接着面のメッキをはがします。  
★Remove plating from areas to be cemented.  
★An den Klebestellen muß die Chromschicht abgeschabt werden.  
★Enlever le revêtement chromé des parties à coller.

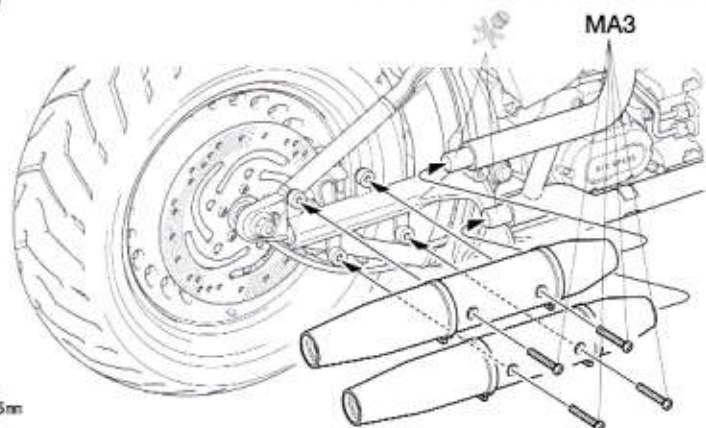



33

エアクリーナーの取り付け  
Attaching air cleaner  
Befestigen des Luftfilters  
Fixation du filtre à air

《C16》

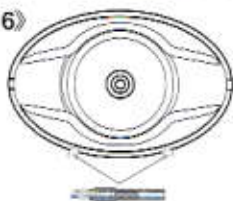

MD1 1.6×3mm丸ビス  
×3  
Screw  
Schraube  
Vis

MB2 1.6×4mmキャップスクリュー  
×1  
Cap screw  
Zylinderkopfschraube  
Vis à tête cylindrique

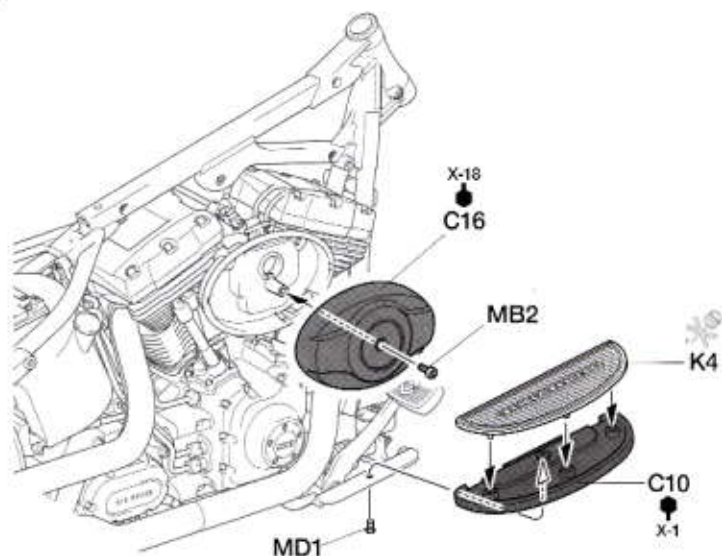
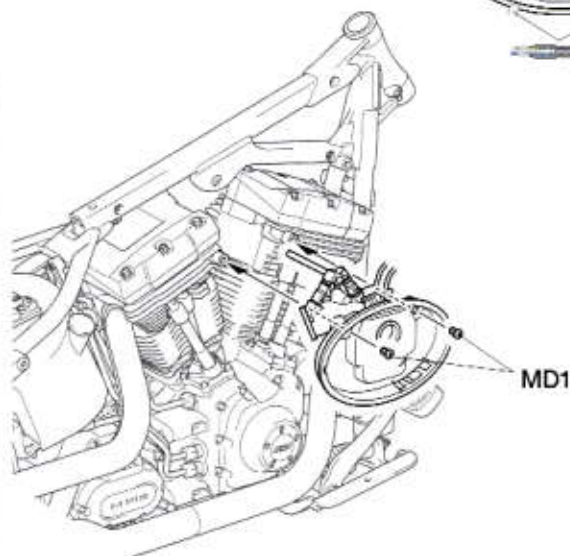

34

ホーンの取り付け  
Attaching horn  
Anbau der Hupe  
Fixation du klaxon

《K1,P5》



MA1 2×12mm丸ビス  
×1  
Screw  
Schraube  
Vis

MB1 2×8mm丸ビス  
×1  
Screw  
Schraube  
Vis

MD7 ×3  
1.4×4.5mm  
六角ボルト (頭短)  
Hex bolt (thin head)  
Sechskantschraube (dünnere Kopf)  
Boulon hexagonal (filetage fin)

MB5 2mmナット (小)  
×1  
Nut (small)  
Mutter (klein)  
Ecrou (petite)

★接着面のメッキをはがします。  
★Remove plating from areas to be cemented.  
★An den Klebestellen muß die Chromschicht abgeschabt werden.  
★Enlever le revêtement chromé des parties à encoller.

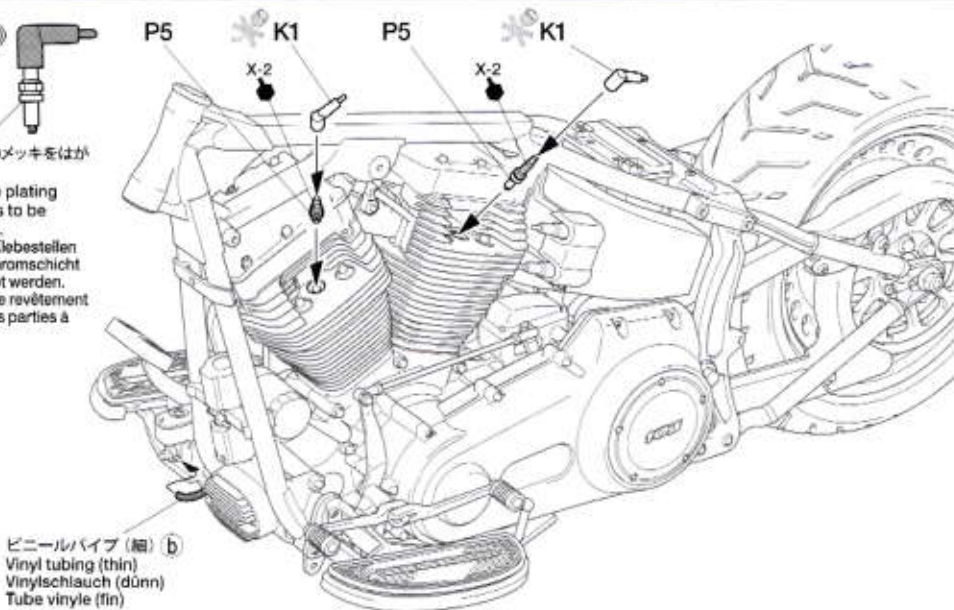

ビニールパイプ (細) (b)  
Vinyl tubing (thin)  
Vinylschlauch (dünn)  
Tube vinyle (fin)

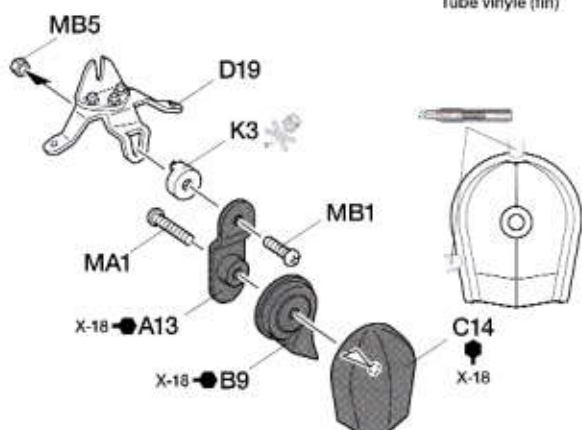

ビニールパイプ (細) (i)  
Vinyl tubing (thin)  
Vinylschlauch (dünn)  
Tube vinyle (fin)  
(65mm)

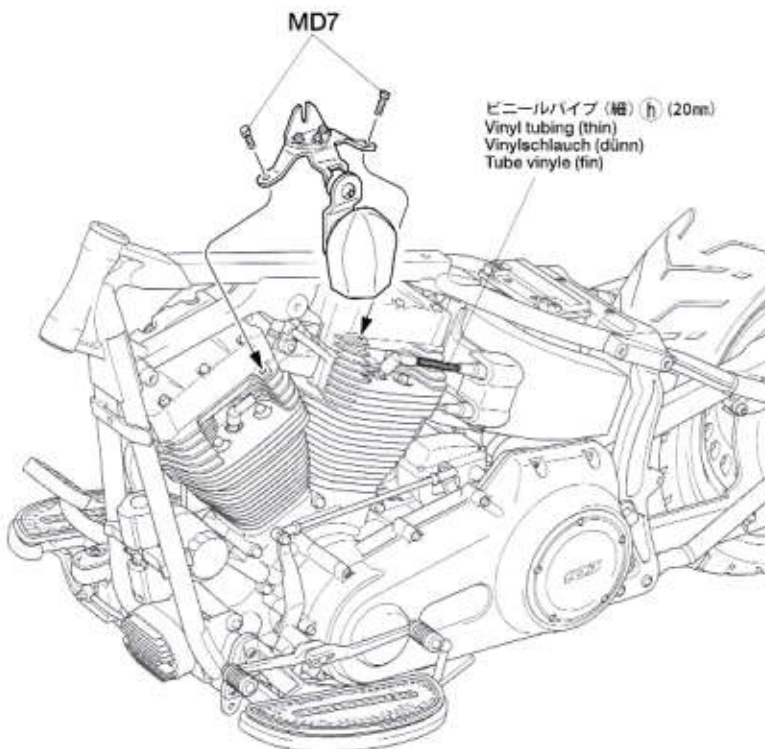
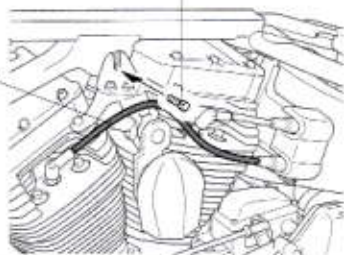

ビニールパイプ (細) (h) (20mm)  
Vinyl tubing (thin)  
Vinylschlauch (dünn)  
Tube vinyle (fin)

**35** アンダーステムの組み立て  
Under stem  
Untere Lenkerbrücke  
Tête de fourche

**MC2** 1.6×5mm丸ビス  
×2  
Screw  
Schraube  
Vis

**MD2** 1.2×4mm丸ビス  
×1  
Screw  
Schraube  
Vis

**MB5** 2mmナット (小)  
×1  
Nut (small)  
Mutter (klein)  
Ecroû (petite)

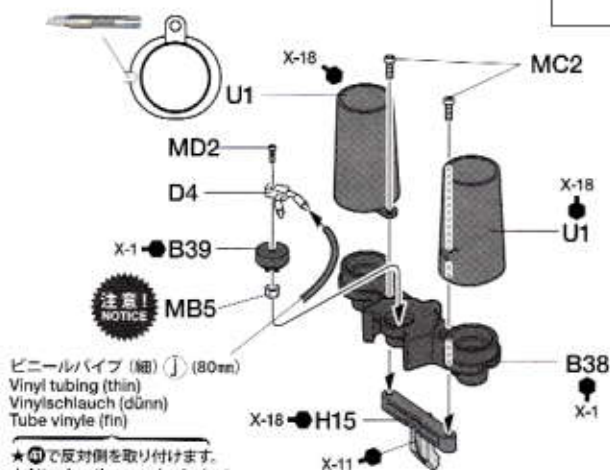

ビニールパイプ (細) (J) (80mm)  
Vinyl tubing (thin)  
Vinylschlauch (dünn)  
Tube vinyle (fin)

★④で反対側を取り付けます。  
★Attach other end of vinyl tubing at Step ④.  
★Das andere Ende des Vinylschlauches aus Schritt ④ anbringen.  
★Fixation de l'autre extrémité du tube vinyle à l'étape ④.

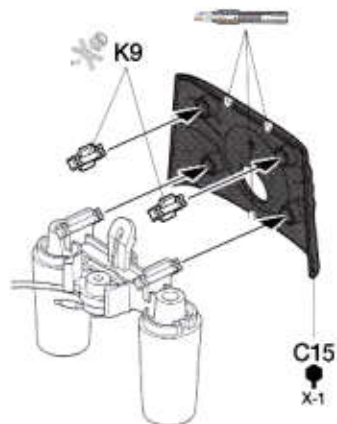
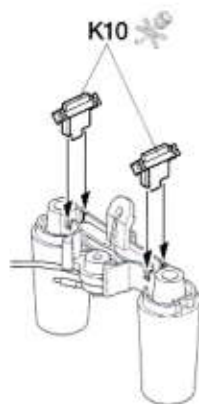

**36** ヘッドライトの取り付け  
Attaching headlight  
Scheinwerfer-Einbau  
Fixation de phare

**MC2** 1.6×5mm丸ビス  
×1  
Screw  
Schraube  
Vis

**MD1** 1.6×3mm丸ビス  
×1  
Screw  
Schraube  
Vis

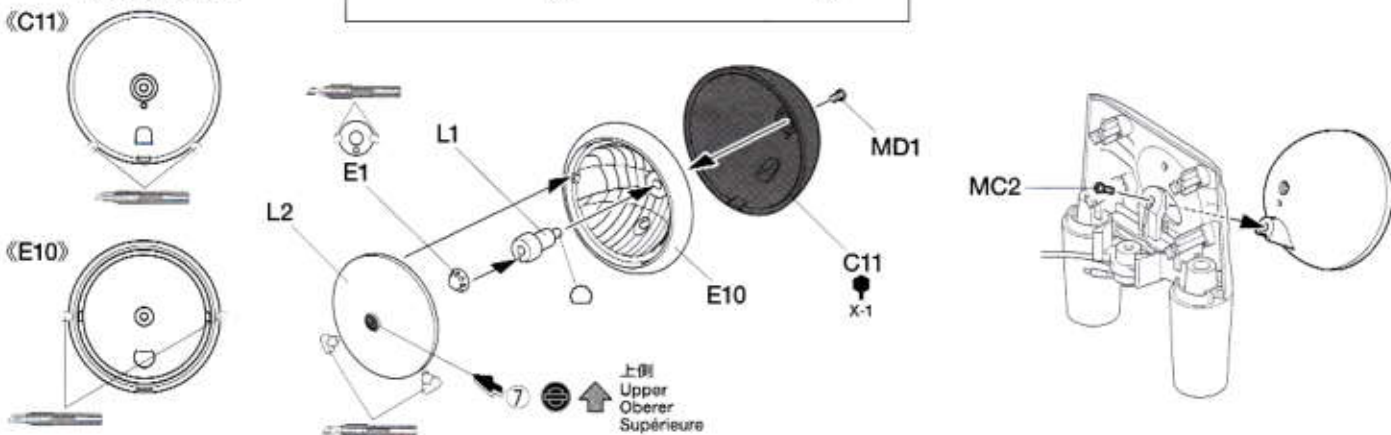

上側  
Upper  
Oberer  
Supérieure

**37** アップパーステムの取り付け  
Attaching upper stem  
Anbau der oberen Lenkerbrücke  
Fixation de la tête de fourche

**ME1** 2×30mm丸ビス  
×1  
Screw  
Schraube  
Vis

**MC2** 1.6×5mm丸ビス  
×2  
Screw  
Schraube  
Vis

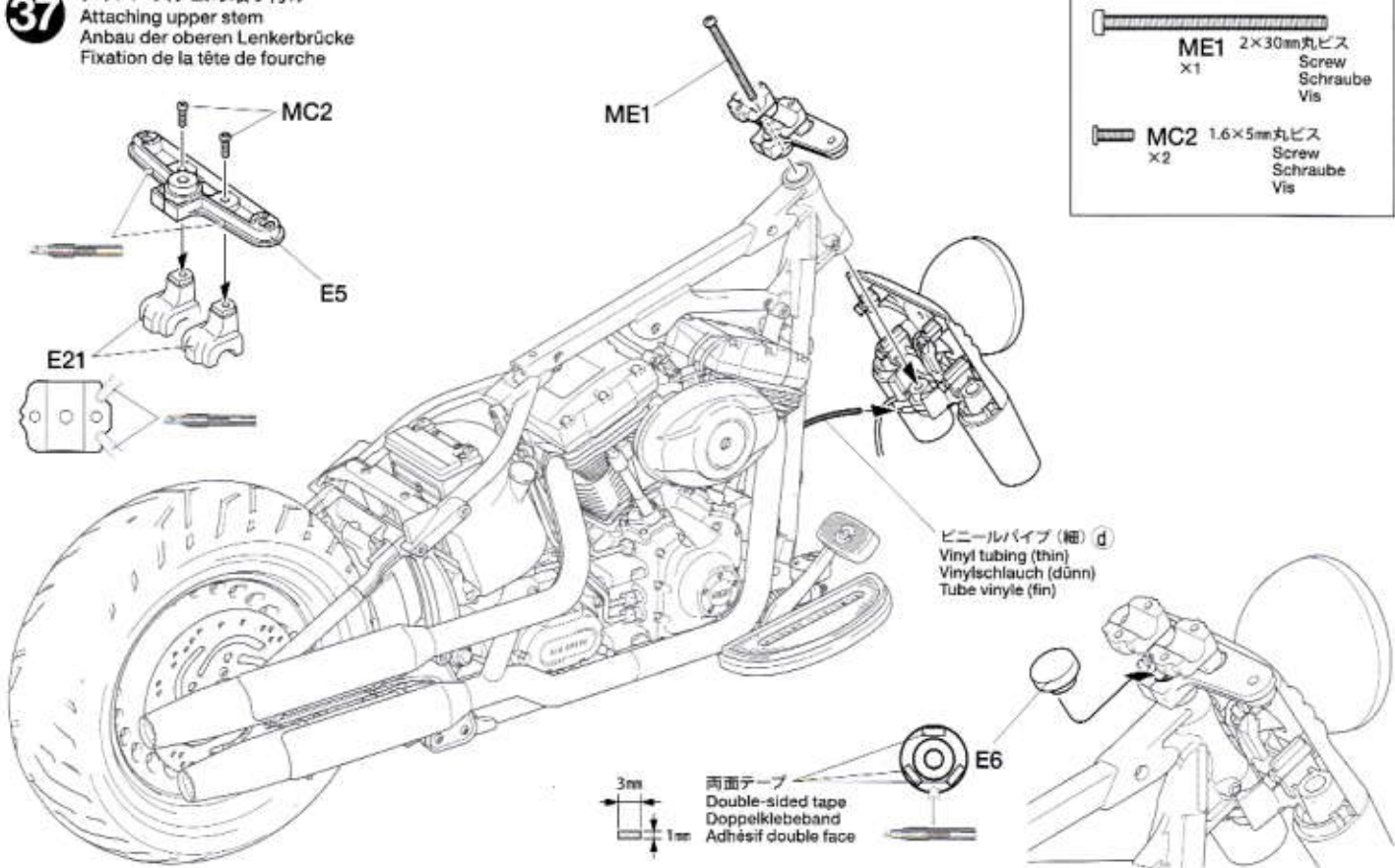

ビニールパイプ (細) (d)  
Vinyl tubing (thin)  
Vinylschlauch (dünn)  
Tube vinyle (fin)

3mm  
1mm  
両面テープ  
Double-sided tape  
Doppelklebeband  
Adhésif double face

**38** フロントフォークの組み立て  
Front fork  
Vordere Gabel  
Fourche avant

-   
MC5 × 2
-   
5.5×25mmパイプ  
Pipe  
Rohr  
Tuyau
-   
ME8 × 2
-   
スプリングB  
Spring  
Feder  
Ressort
-   
ME9 × 2
-   
スプリングC  
Spring  
Feder  
Ressort

- 注意!**  
NOTICE
- ★M2は彫刻がある側に両面テープを貼り取り付けます。
  - ★Apply double-sided tape to side of M2 with indentations.
  - ★Bringen Sie doppelseitiges Klebeband an der Seite von M2 mit den Einbuchtungen an.
  - ★Apposer de la bande adhésive double face sur la face creusée de M2.

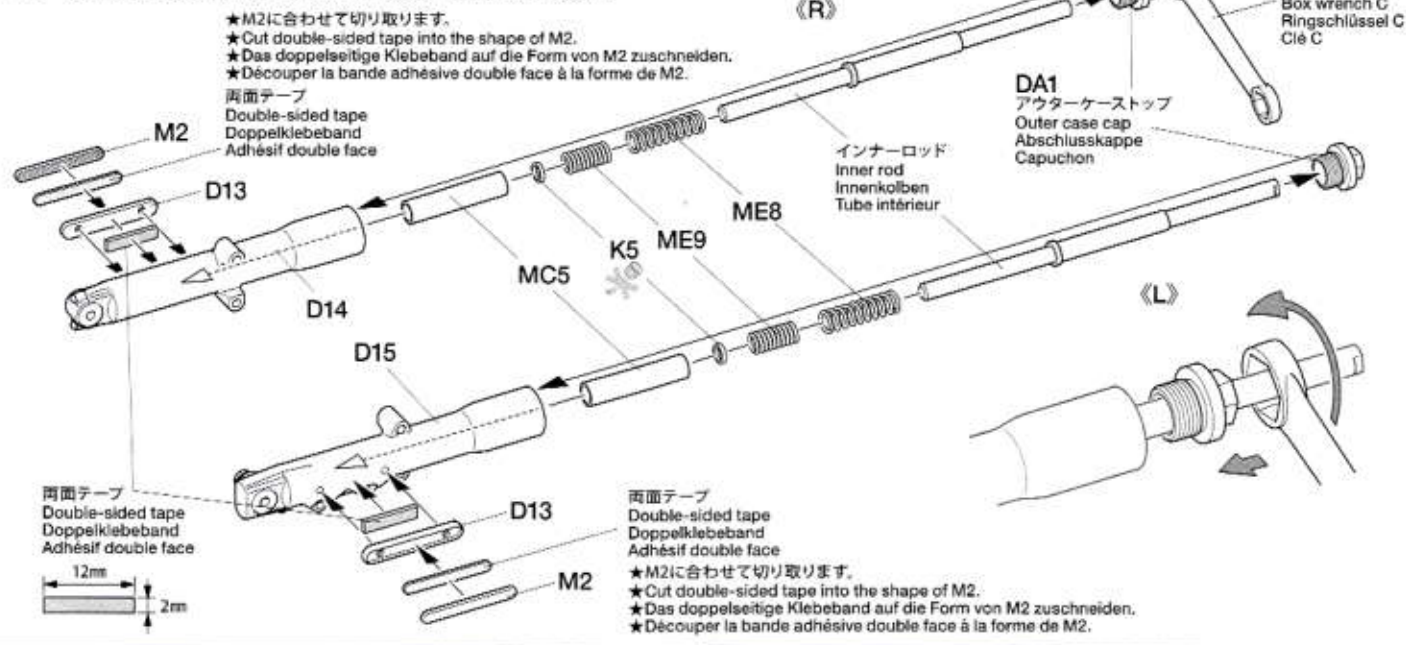

**39** フロントフォークの取り付け  
Attaching front fork  
Anbringung der vorderen Gabel  
Fixation de la fourche avant

-   
DA3 × 2
- 2×8mm六角ボルト  
Hex bolt  
Sechskantschraube  
Bouillon hexagonal

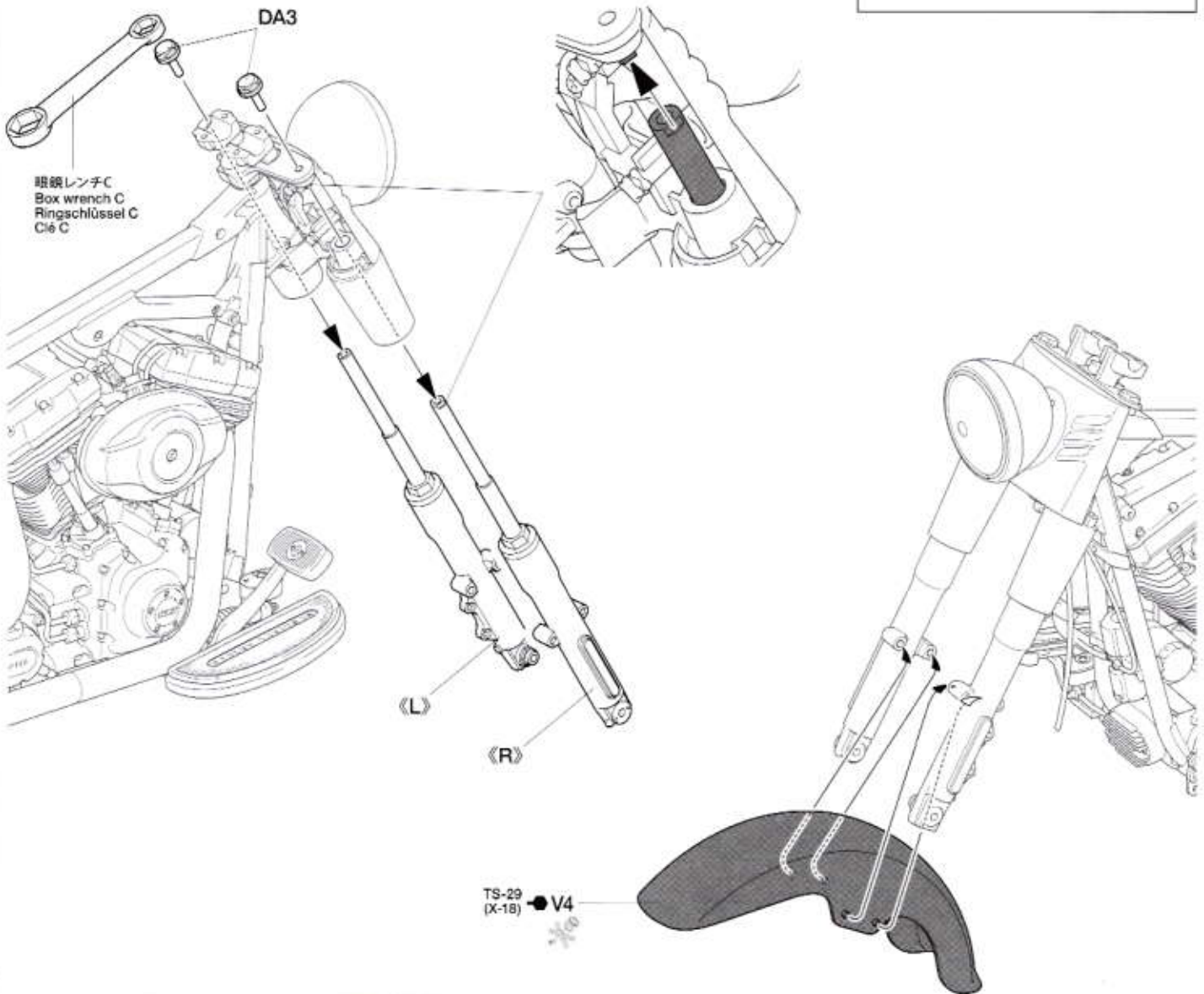

**40** フロントホイールの組み立て  
Front wheel  
Vorderrad  
Roue avant

- ★指示の部分のメッキをはがしてください。Q3も同様にはがします。
- ★Remove plating from areas to be cemented on Q3 and Q1.
- ★An den Klebestellen von Q3 und Q1 muss die Chromschicht abgeschabt werden.
- ★Enlever le revêtement chromé des parties à coller sur Q3 et Q1.

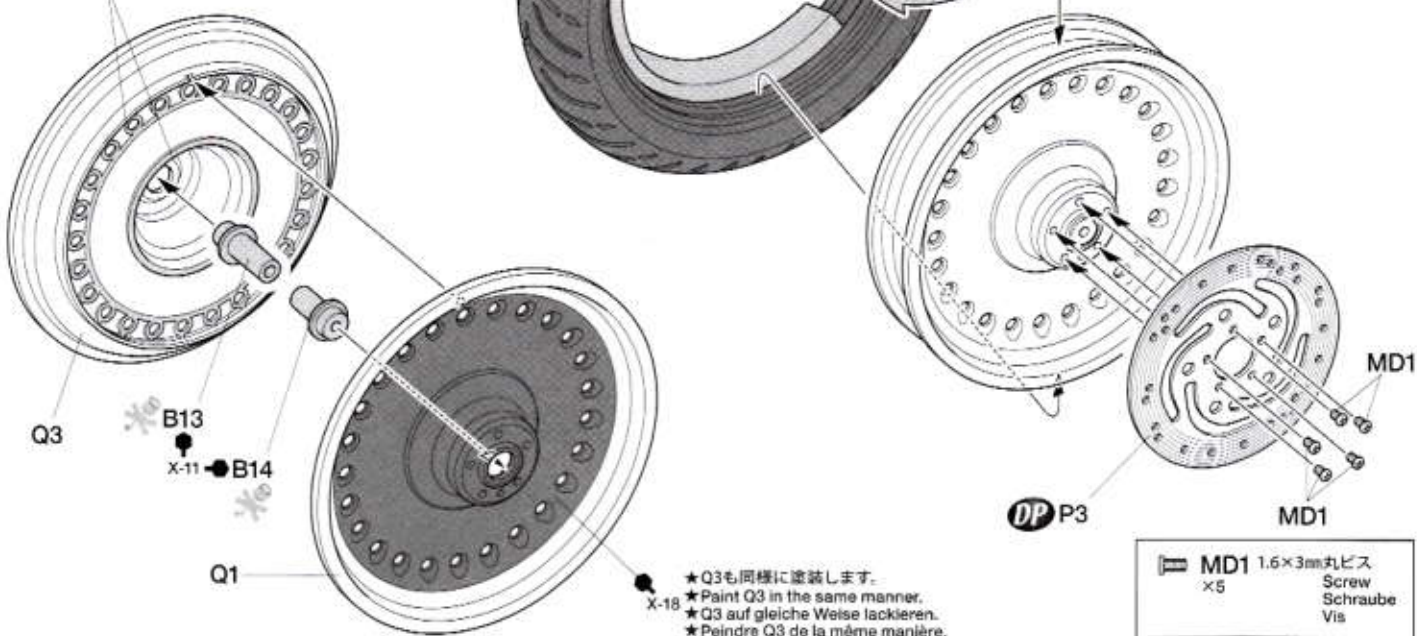

- ★Q3も同様に塗装します。
- ★Paint Q3 in the same manner.
- ★Q3 auf gleiche Weise lackieren.
- ★Peindre Q3 de la même manière.

**41** フロントホイールの取り付け  
Attaching front wheel  
Einbau Vorderrad  
Fixation de la roue avant

- ME5 2×54mm両ネジシャフト x1 Threaded shaft Gewindestange Tige fileté
- DA2 x2 1.6×5mmキャップスクリュー Cap screw Zylinderkopfschraube Vis à tête cylindrique
- MB7 x2 2mmロックナット Lock nut Sicherungsmutter Ecrou de blocage

- ★MB7を⑫と同じ方法で取り付けます。
- ★Attach MB7 as shown in Step 12.
- ★MB7 wie in Schritt 12 gezeigt anbauen.
- ★Fixer MB7 comme montré à l'étape 12.

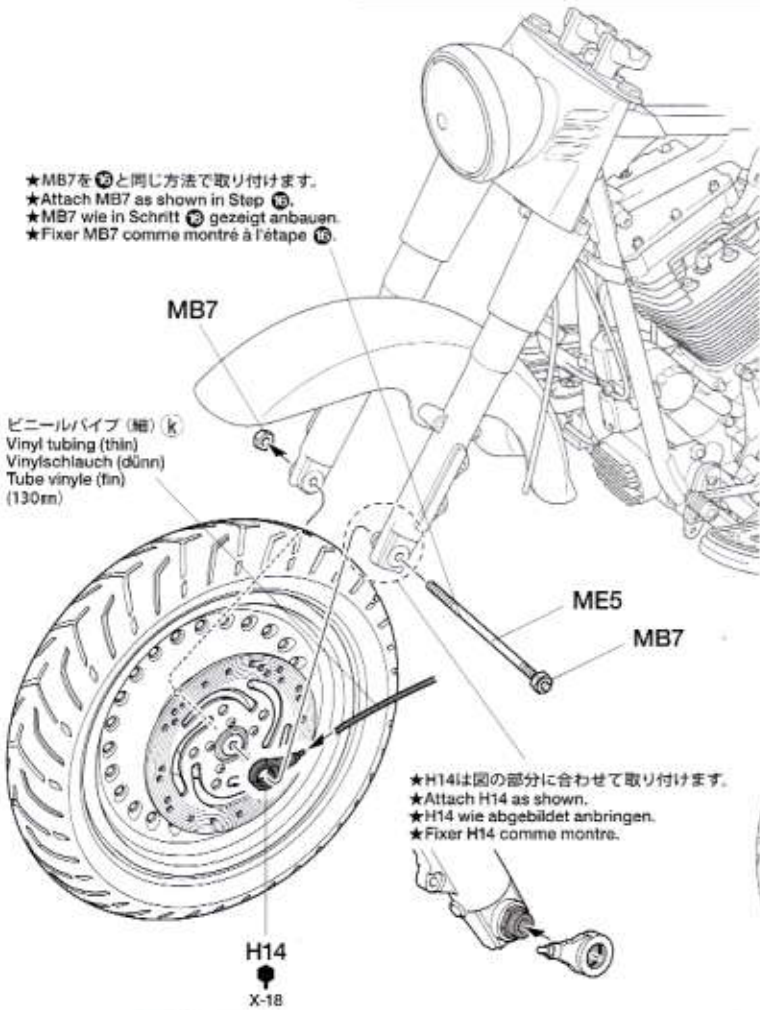

- ★H14は図の部分に合わせて取り付けます。
- ★Attach H14 as shown.
- ★H14 wie abgebildet anbringen.
- ★Fixer H14 comme montré.

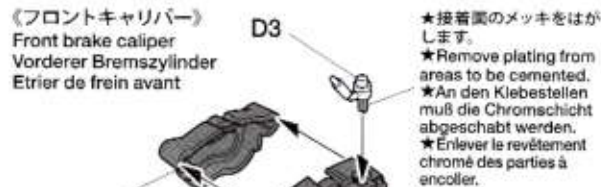

- ★接着面のメッキをはがします。
- ★Remove plating from areas to be cemented.
- ★An den Klebestellen muß die Chromschicht abgeschabt werden.
- ★Enlever le revêtement chromé des parties à encoller.

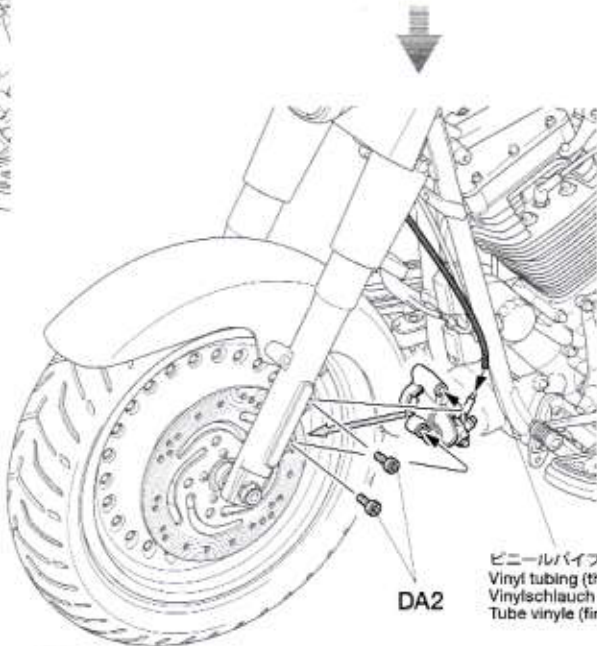

- ① ビニールパイプ (細) Vinyl tubing (thin) Vinytschlauch (dünn) Tube vinyile (fin)

**42** バックパネルの取り付け  
Attaching reverse cover  
Anbau hintere Abdeckung  
Fixation de l'habillage de fourche



★接着面のメッキをはがします。  
★Remove plating from areas to be cemented.  
★An den Klebestellen muß die Chromschicht abgeschabt werden.  
★Enlever le revêtement chromé des parties à encoller.

《C12,C13》

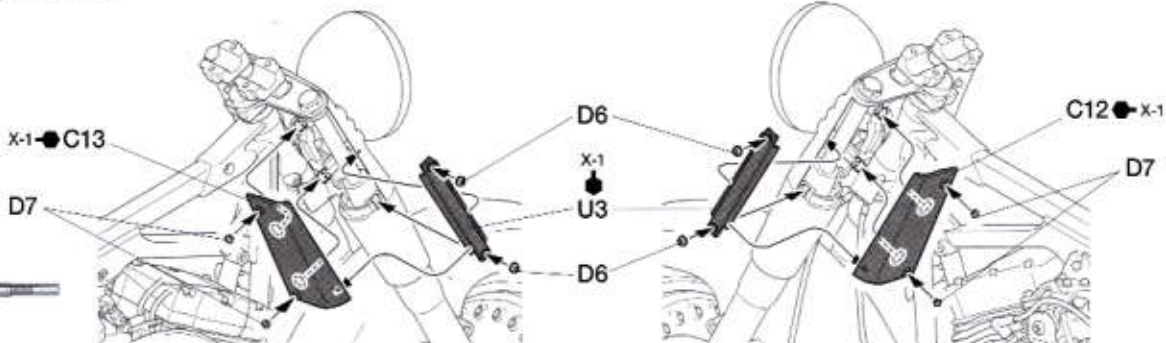
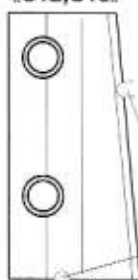

**43** フューエルタンクの組み立て  
Fuel tank  
Kraftstofftank  
Réservoir

◎ MB6 1.4mmナット  
×1  
Nut  
Mutter  
Ecrou

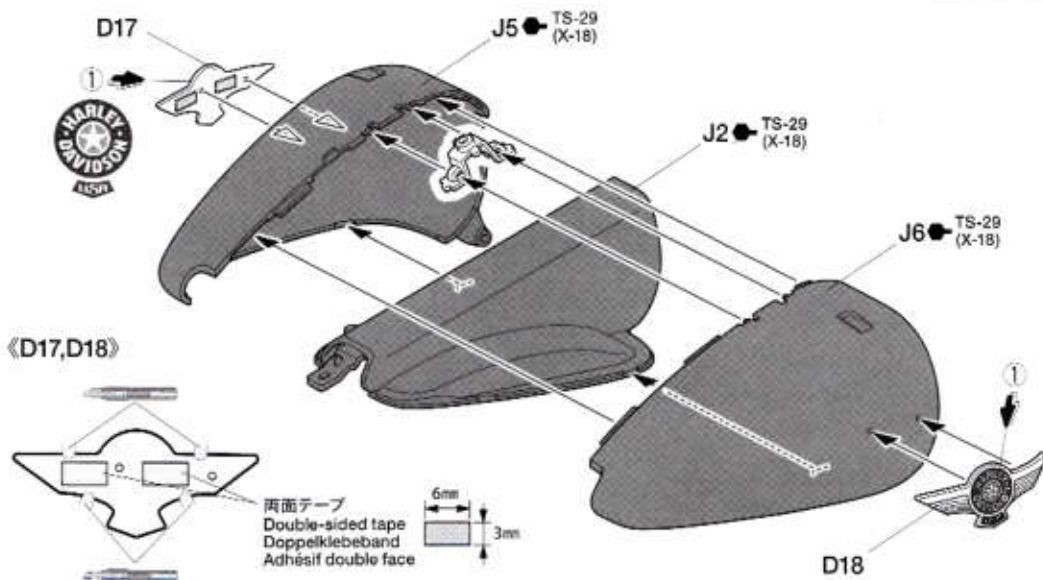
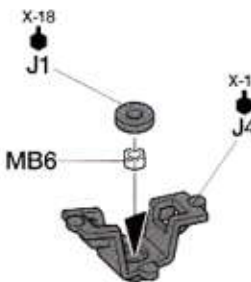

**44** スピードメーターの組み立て  
Speedometer  
Tachometer  
Indicateur de vitesse

《B3》

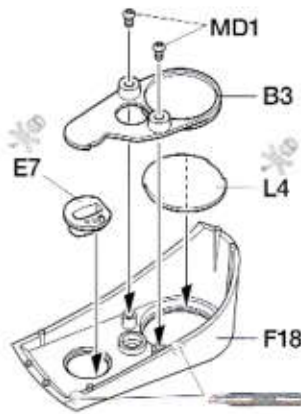

☞ MD1 1.6×3mm丸ビス  
×2  
Screw  
Schraube  
Vis



**45** スピードメーターの取り付け  
Attaching speedometer  
Anbau des Tachometers  
Fixation de l'indicateur de vitesse

☞ MC4 1.4×4.5mm  
×1  
六角ボルト (頭長)  
Hex bolt (thick head)  
Sechskantschraube (dicker Kopf)  
Boulon hexagonal (filetage épais)

☞ ポリキャップ (小)  
Poly cap (small)  
Kunststoff-Nabe (klein)  
Pièce de jonction (petite)

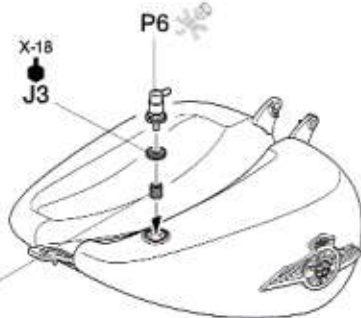

☞ 両面テープ  
Double-sided tape  
Doppelklebeband  
Adhésif double face

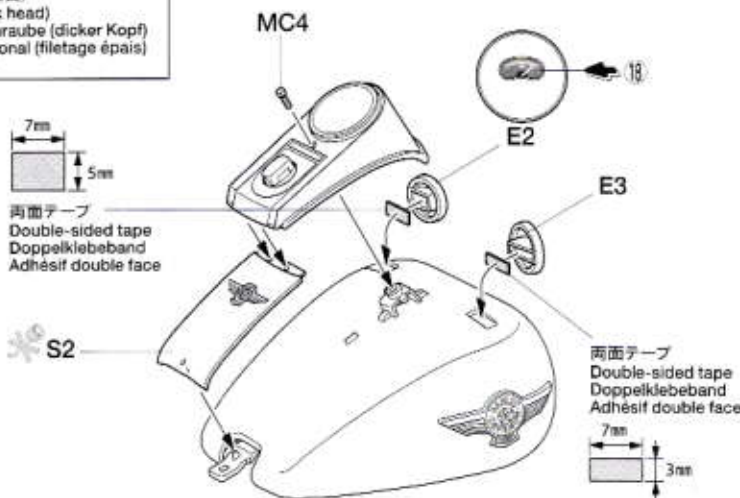

46

フューエルタンクの取り付け  
Attaching fuel tank  
Anbringung des Kraftstofftanks  
Fixation du réservoir

2×6mm丸ビス  
Screw  
Schraube  
Vis  
MC1 ×1

1.6×4mmキャップスクリュー  
Cap screw  
Zylinderkopfschraube  
Vis à tête cylindrique  
MB2 ×4

1.4×4.5mm六角ボルト (頭短)  
Hex bolt (thin head)  
Sechskantschraube (dünner Kopf)  
Boulon hexagonal (filetage fin)  
MD7 ×2

C6,C7



《P4》  
★接着面のメッキをはがします。  
★Remove plating from areas to be cemented.  
★An den Klebestellen muß die Chromschicht abgeschabt werden.  
★Enlever le revêtement chromé des parties à coller.

★N4, M2は彫刻がある側に両面テープを貼り取り付けます。  
★Apply double sided tape to side of N4/M2 with indentations.  
★Bringen Sie doppelseitiges Klebeband an der Seite von N4/M2 mit den Einbuchtungen an.  
★Apposer de la bande adhésive double face sur la face creusée de N4/M2.

両面テープ  
Double-sided tape  
Doppelklebeband  
Adhésif double face

★N4, M2に合わせて切り取ります。  
★Cut double-sided tape into the shape of N4/M2.  
★Das doppelseitige Klebeband auf die Form von N4/M2 zuschneiden.  
★Découper la bande adhésive double face à la forme de N4/M2.

★C7も同様に塗装します。  
★Paint C7 in the same manner.  
★C7 auf gleiche Weise lackieren.  
★Peindre C7 de la même manière.

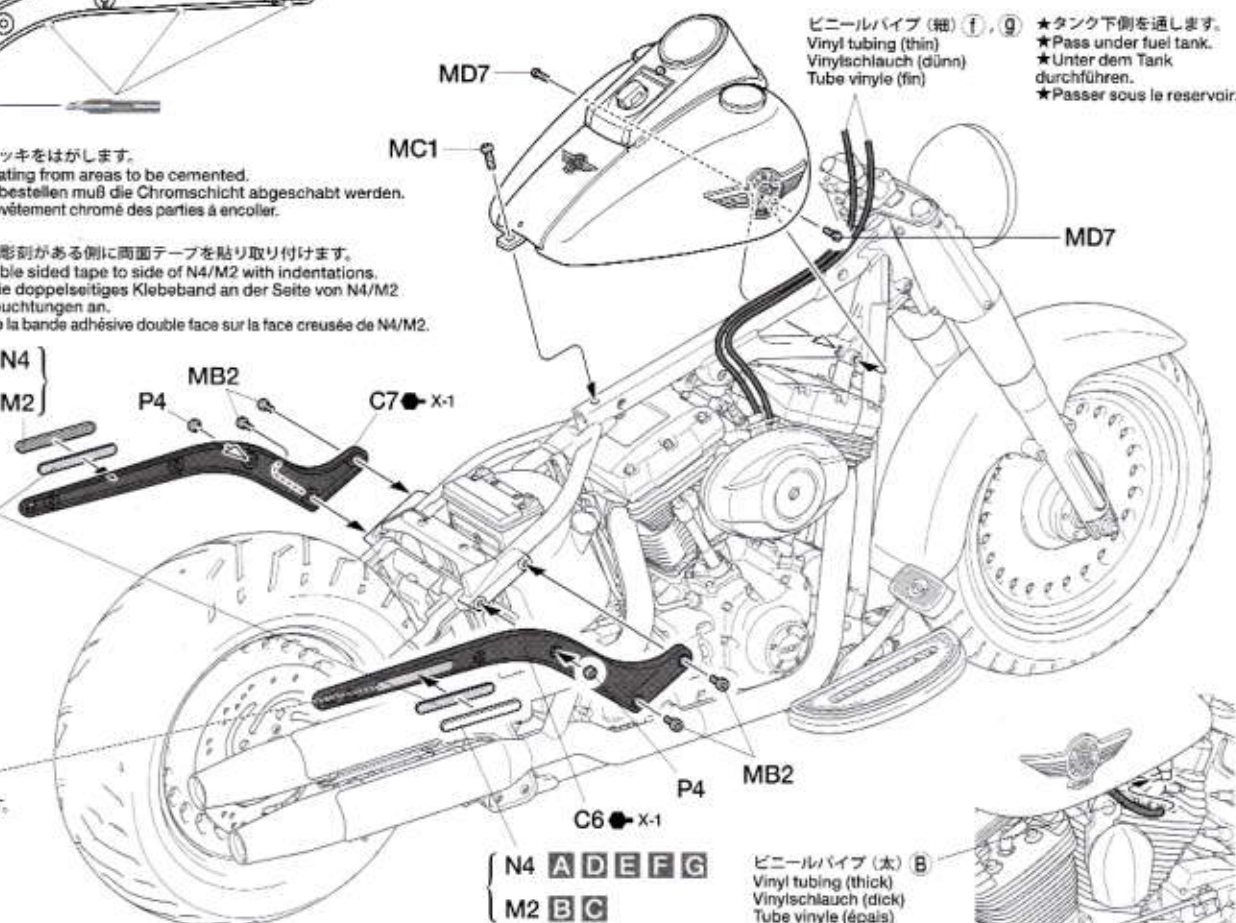

ビニールパイプ (細) f, g  
Vinyl tubing (thin)  
Vinylschlauch (dünn)  
Tube vinyle (fin)

★タンク下側を通します。  
★Pass under fuel tank.  
★Unter dem Tank durchführen.  
★Passer sous le réservoir.

47

リヤフェンダーの取り付け  
Attaching rear fender  
Anbau des hinteren Schutzbleches  
Fixation du garde-boue arrière

MA2 2×4mm丸ビス  
Screw  
Schraube  
Vis  
×1

MB2 1.6×4mmキャップスクリュー  
Cap screw  
Zylinderkopfschraube  
Vis à tête cylindrique  
×4

MC2 1.6×5mm丸ビス  
Screw  
Schraube  
Vis  
×1

MA7 1.6mmナット  
Nut  
Mutter  
Ecrou  
×3

MD2 1.2×4mm丸ビス  
Screw  
Schraube  
Vis  
×2

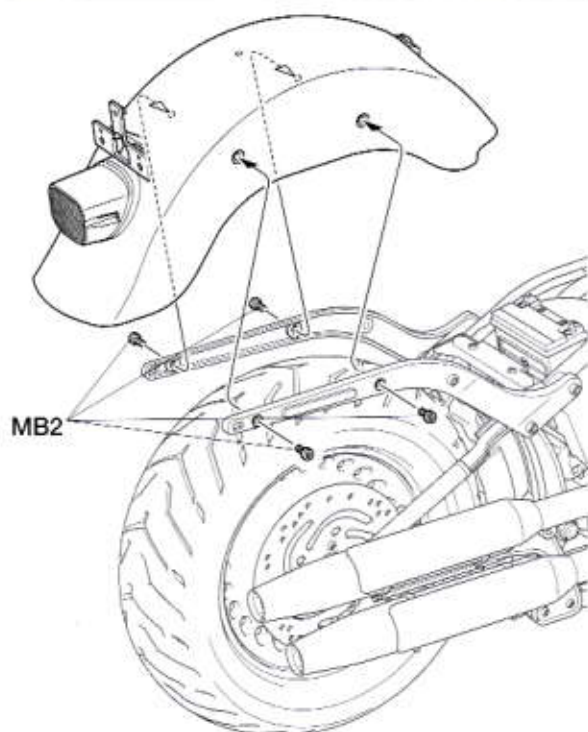
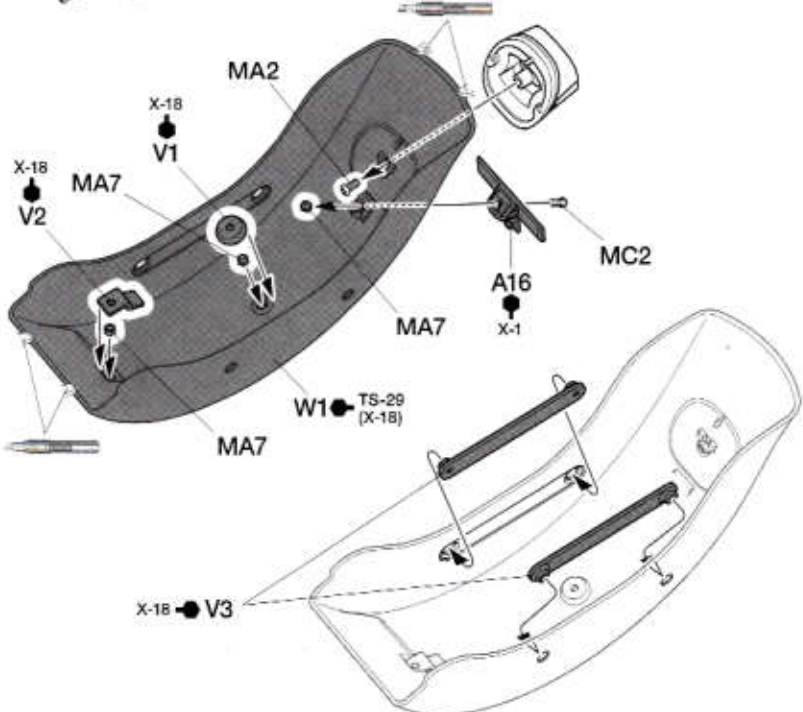
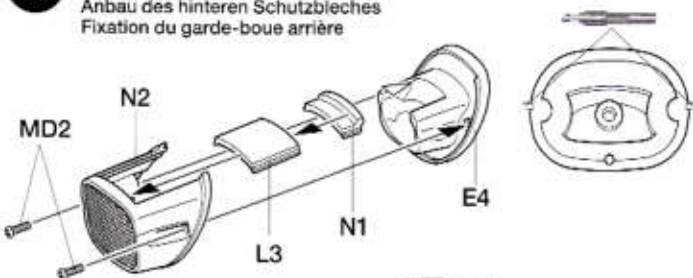

48

シートの取り付け1  
Attaching seat 1  
Sitz-Einbau 1  
Fixation de la selle 1

DA2 1.6×5mmキャップスクリュー  
Cap screw  
Zylinderkopfschraube  
Vis à tête cylindrique  
X1

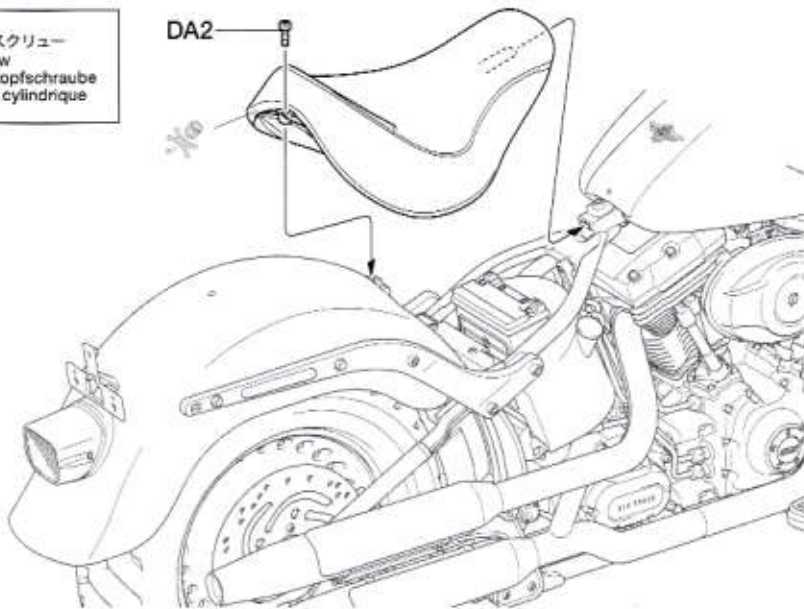
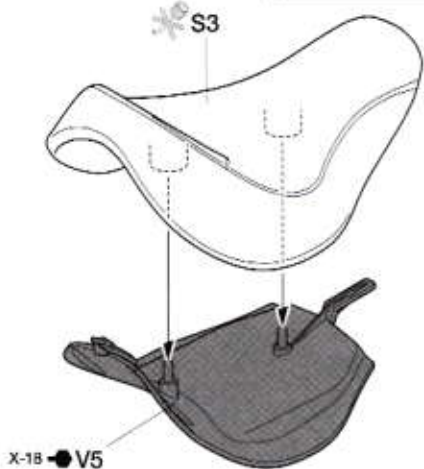

49

シートの取り付け2  
Attaching seat 2  
Sitz-Einbau 2  
Fixation de la selle 2

DA2 1.6×5mmキャップスクリュー  
Cap screw  
Zylinderkopfschraube  
Vis à tête cylindrique  
X1

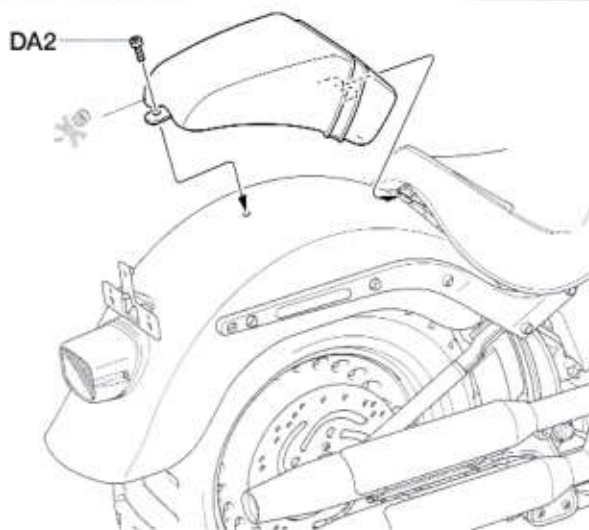
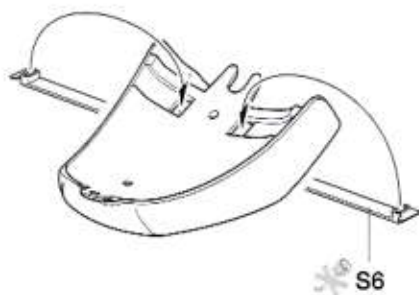

50

フロントウインカーの取り付け  
Attaching front turn signals  
Anbau der vorderen Blinker  
Installation des clignotants avant

H43 X-18

★2個作ります。  
★Make 2.  
★2 Satz anfertigen.  
★Faire 2 jeux.

MC3 1.2×8mm丸ビス  
Screw  
Schraube  
Vis  
X2

《H44》

★⊕で反対側を取り付けます。  
★Attach other end of vinyl tubing at Step ⊕.  
★Das andere Ende des Vinylschlauches aus Schritt ⊕ anbringen.  
★Fixation de l'autre extrémité du tube vinyle à l'étape ⊕.

ビニールパイプ (太) C  
Vinyl tubing (thick)  
Vinylschlauch (dick)  
Tube vinyle (épais)  
(15mm)

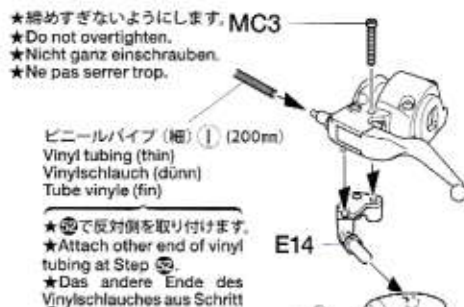
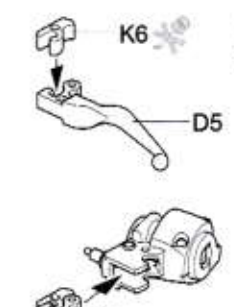
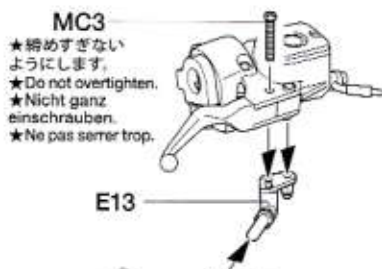
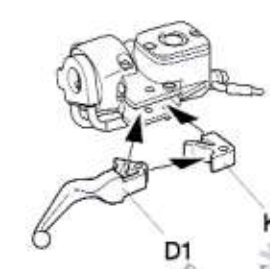
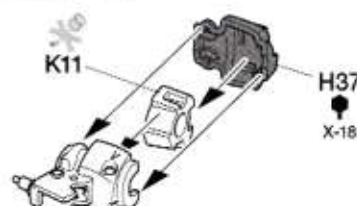
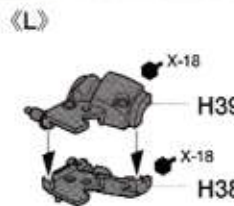
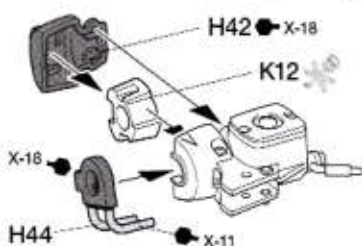
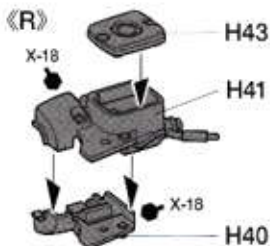
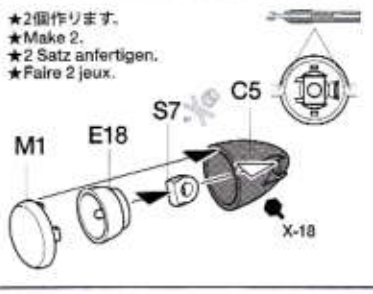
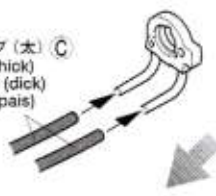

MC3  
★締めすぎないようにします。  
★Do not overtighten.  
★Nicht ganz einschrauben.  
★Ne pas serrer trop.

★締めすぎないようにします。MC3  
★Do not overtighten.  
★Nicht ganz einschrauben.  
★Ne pas serrer trop.

ビニールパイプ (細) ① (200mm)  
Vinyl tubing (thin)  
Vinylschlauch (dünn)  
Tube vinyle (fin)

★⊕で反対側を取り付けます。  
★Attach other end of vinyl tubing at Step ⊕.  
★Das andere Ende des Vinylschlauches aus Schritt ⊕ anbringen.  
★Fixation de l'autre extrémité du tube vinyle à l'étape ⊕.

**51** サイドミラーの取り付け  
Attaching side mirrors  
Rückspiegel-Einbau  
Fixation des rétroviseurs

《インレットマーク》  
Metal transfer  
Metall-Sticker  
Transfert métal

★表面の透明なフィルムをめくり、ナイフなどではがしてからはります。  
★Peel off the transparent film and handle metal transfers using a knife.  
★Den transparenten Film abziehen und Metall-Sticker mit einem Messer übertragen.  
★Retirer le film transparent et manipuler les transferts en métal à l'aide d'un couteau de modéliste.

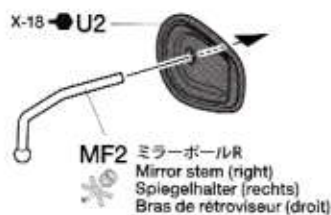

MF2 ミラーボールR  
Mirror stem (right)  
Spiegelhalter (rechts)  
Bras de rétroviseur (droit)

《R》

《L》

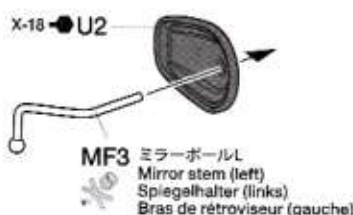

MF3 ミラーボールL  
Mirror stem (left)  
Spiegelhalter (links)  
Bras de rétroviseur (gauche)

U4 X-18

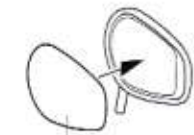

インレットマーク  
Metal transfer  
Metall-Sticker  
Transfert métal



インレットマーク  
Metal transfer  
Metall-Sticker  
Transfert métal

**52** ハンドルの取り付け  
Attaching handlebar  
Anbau des Lenkers  
Fixation du guidon

DA2  
★前から取り付けます。  
★Attach from front.  
★Erst vorne einbauen.  
★Attacher d'abord l'avant

DA2 ×4  
1.6×5mm  
キャップスクリュー  
Cap screw  
Zylinderkopfschraube  
Vis à tête cylindrique

ハンドルバー  
Handlebar  
Lenker  
Guidon

DA2

《完成図》  
Attachment position (E22)  
Anbringungs-Position (E22)  
Point de fixation (E22)



《E22》

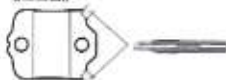

《取り付け位置》 / Attachment position  
Anbringungs-Position / Point de fixation

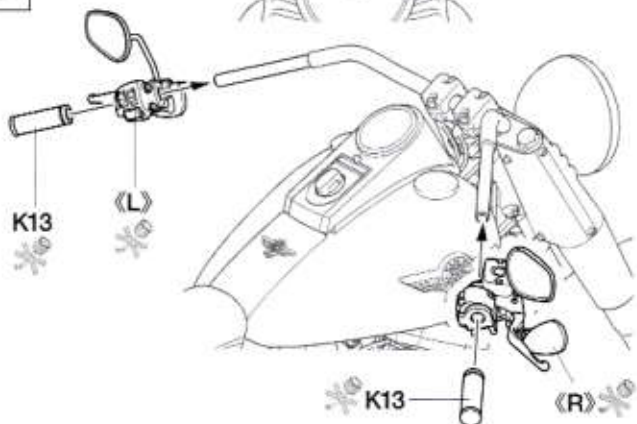

《取り付け位置》  
Attachment position  
Anbringungs-Position  
Point de fixation

★バックパネルとフレームの間に入れます。  
★Pass between reverse cover and frame.  
★Zwischen der hinteren Abdeckung und dem Rahmen durchführen.  
★Passer entre le recouvrement opposé et le cadre.

ビニールパイプ (細) (k)  
Vinyl tubing (thin)  
Vinytschlauch (dünn)  
Tube vinyle (fin)

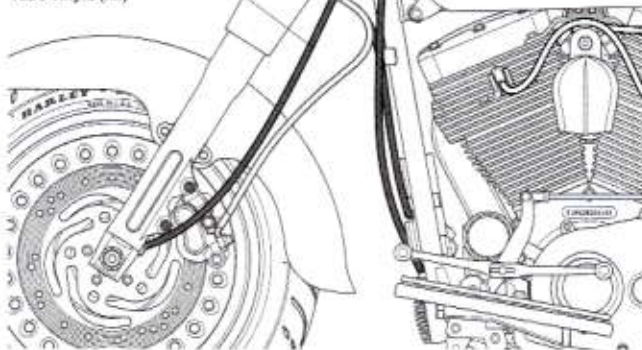

ビニールパイプ (太) (c)  
Vinyl tubing (thick)  
Vinytschlauch (dick)  
Tube vinyle (épais)

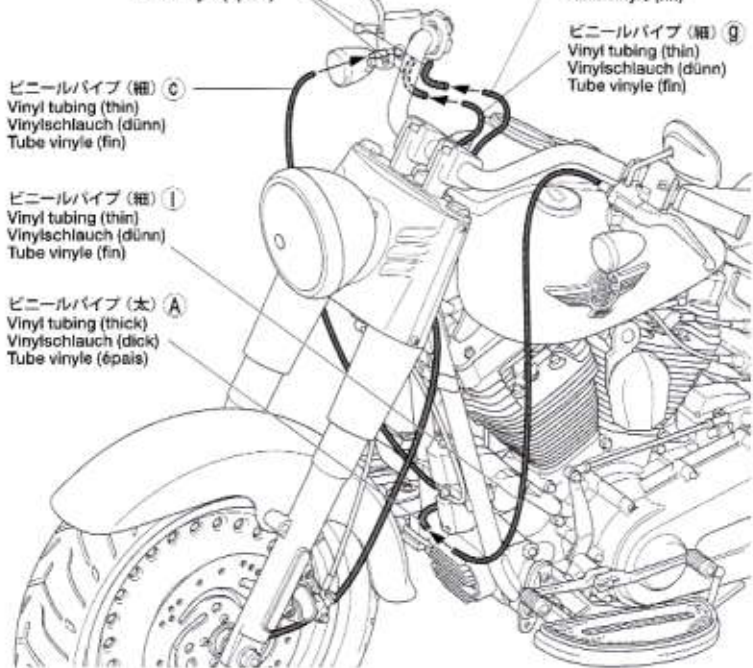

ビニールパイプ (細) (f)  
Vinyl tubing (thin)  
Vinytschlauch (dünn)  
Tube vinyle (fin)

ビニールパイプ (細) (g)  
Vinyl tubing (thin)  
Vinytschlauch (dünn)  
Tube vinyle (fin)

ビニールパイプ (細) (e)  
Vinyl tubing (thin)  
Vinytschlauch (dünn)  
Tube vinyle (fin)

ビニールパイプ (細) (i)  
Vinyl tubing (thin)  
Vinytschlauch (dünn)  
Tube vinyle (fin)

ビニールパイプ (太) (a)  
Vinyl tubing (thick)  
Vinytschlauch (dick)  
Tube vinyle (épais)

53

リヤウインカーの取り付け  
Attaching rear turn signals  
Anbau der hinteren Blinker  
Installation des clignotants arrière

★2個作ります。  
★Make 2.  
★2 Satz anfertigen.  
★Faire 2 jeux.

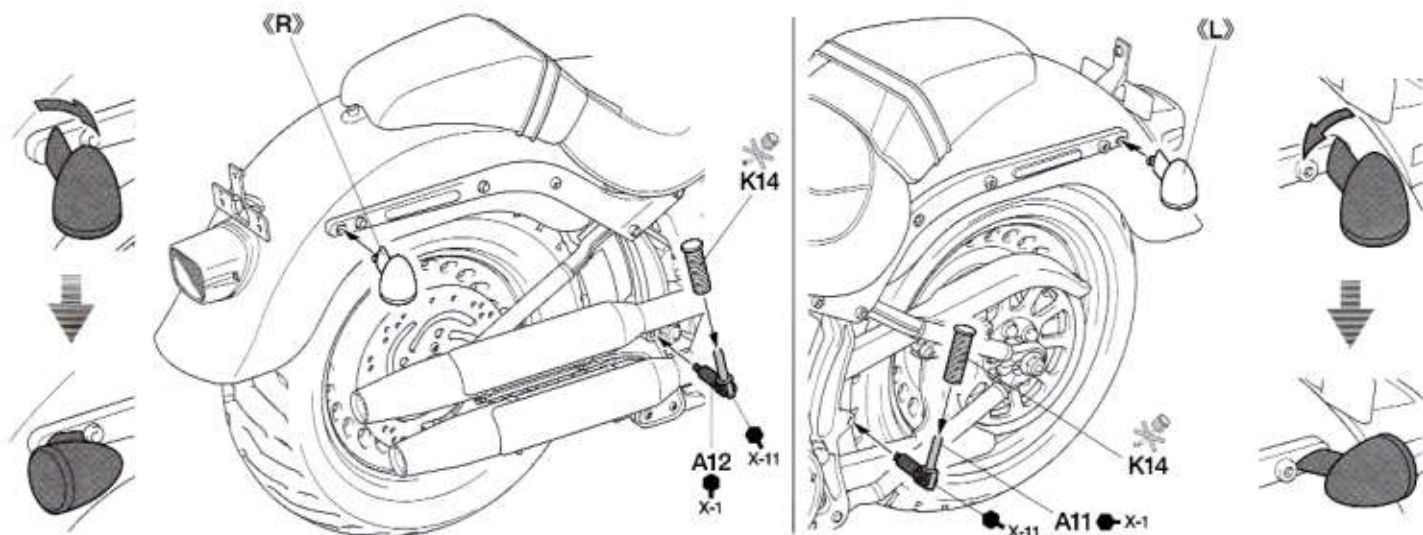
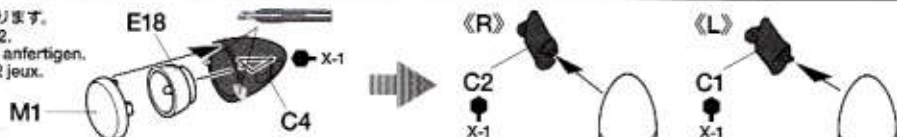

54

ライセンスプレートの取り付け  
Attaching license plate  
Einbau des Nummernschildes  
Fixation de la plaque d'immatriculation

《ライセンスプレートの塗装》  
Painting license plate  
Bemalung des Nummernschildes  
Peinture de la plaque d'immatriculation

★表面はX-11で塗装します。  
★Paint reverse side with X-11.  
★Rückseite mit X-11 bemalen.  
★Peindre l'envers avec X-11.

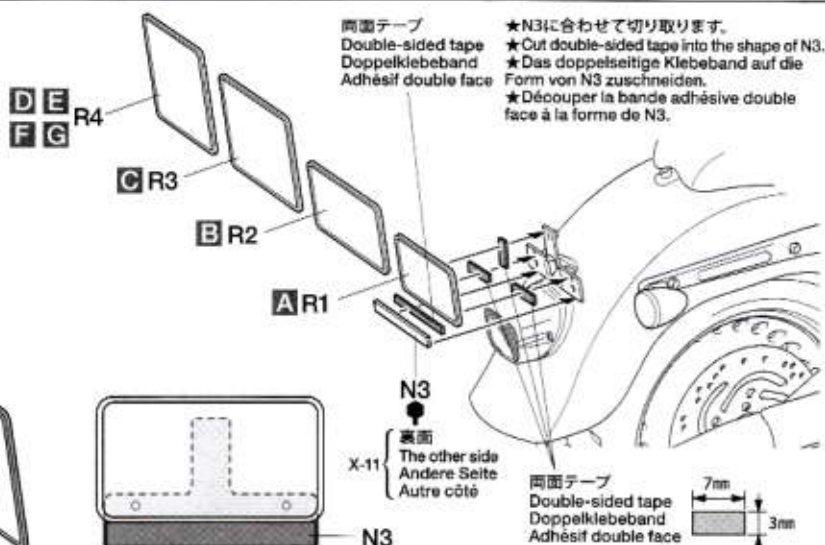
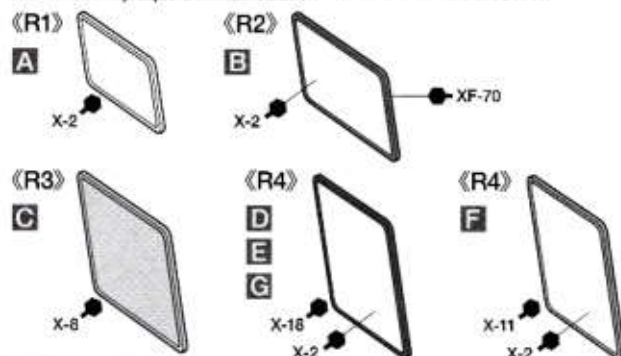

55

スタンドの取り付け  
Attaching stand  
Anbringen des Ständers  
Fixation sur béquille

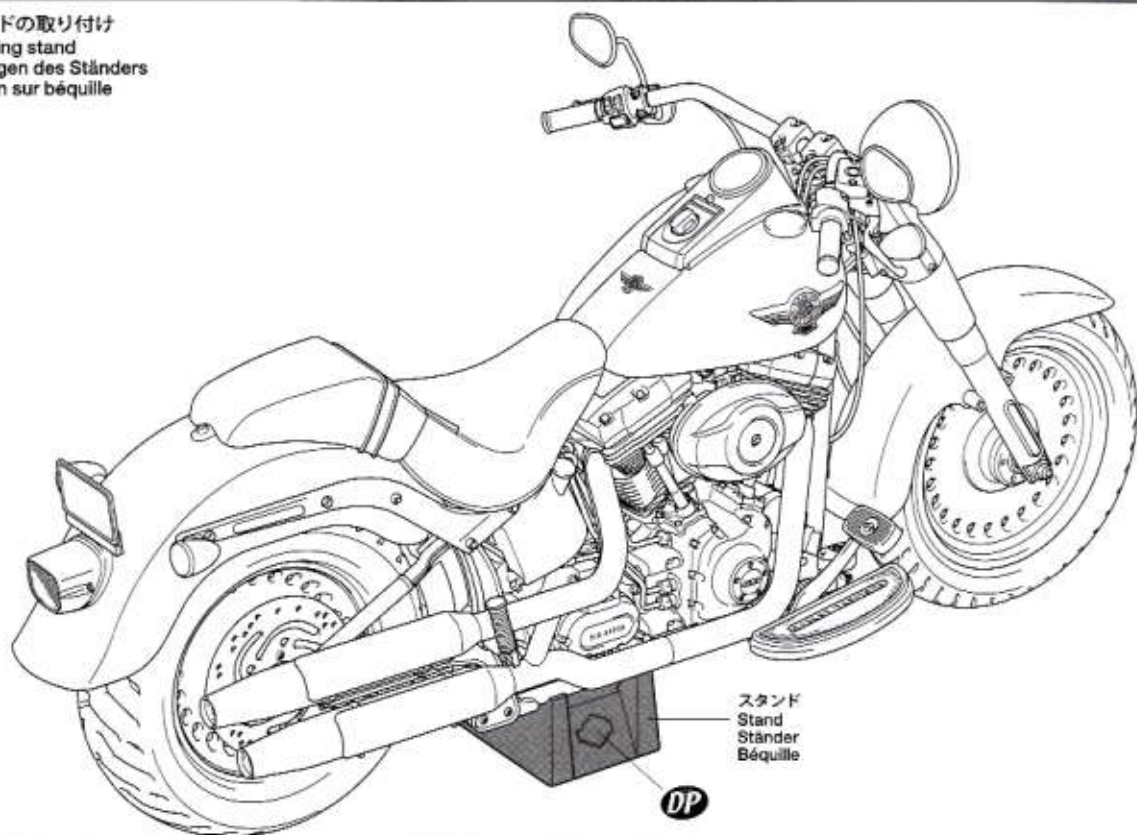

# HARLEY-DAVIDSON<sup>®</sup> FLSTFB Fat Boy Lo

## MARKING & PAINTING

- A** 《アメリカ》  
U.S.A.  
U.S.A.  
U.S.A.
- D** 《ドイツ》  
Germany  
Deutschland  
Allemagne
- E** 《スペイン》  
Spain  
Spanien  
Espagne
- F** 《フランス》  
France  
Frankreich  
France
- G** 《イタリア》  
Italy  
Italien  
Italie

- 指示の番号のスライドマークを貼ります。
- Number of decal to apply.
- Nummer des Abziehbildes, das anzubringen ist.
- Numéro de la décalcomanie à utiliser.

★この他のマークは組立説明書中に指示してあります。  
★ Refer to assembly steps for other markings.  
★ Für andere Markierungen Baustufenbilder beachten.  
★ Se référer aux étapes d'assemblage pour d'autres décorations.



《ライセンスプレート》  
License plate  
Nummernschild  
Plaque d'immatriculation



**B** 《日本》  
Japan  
Japan  
Japon

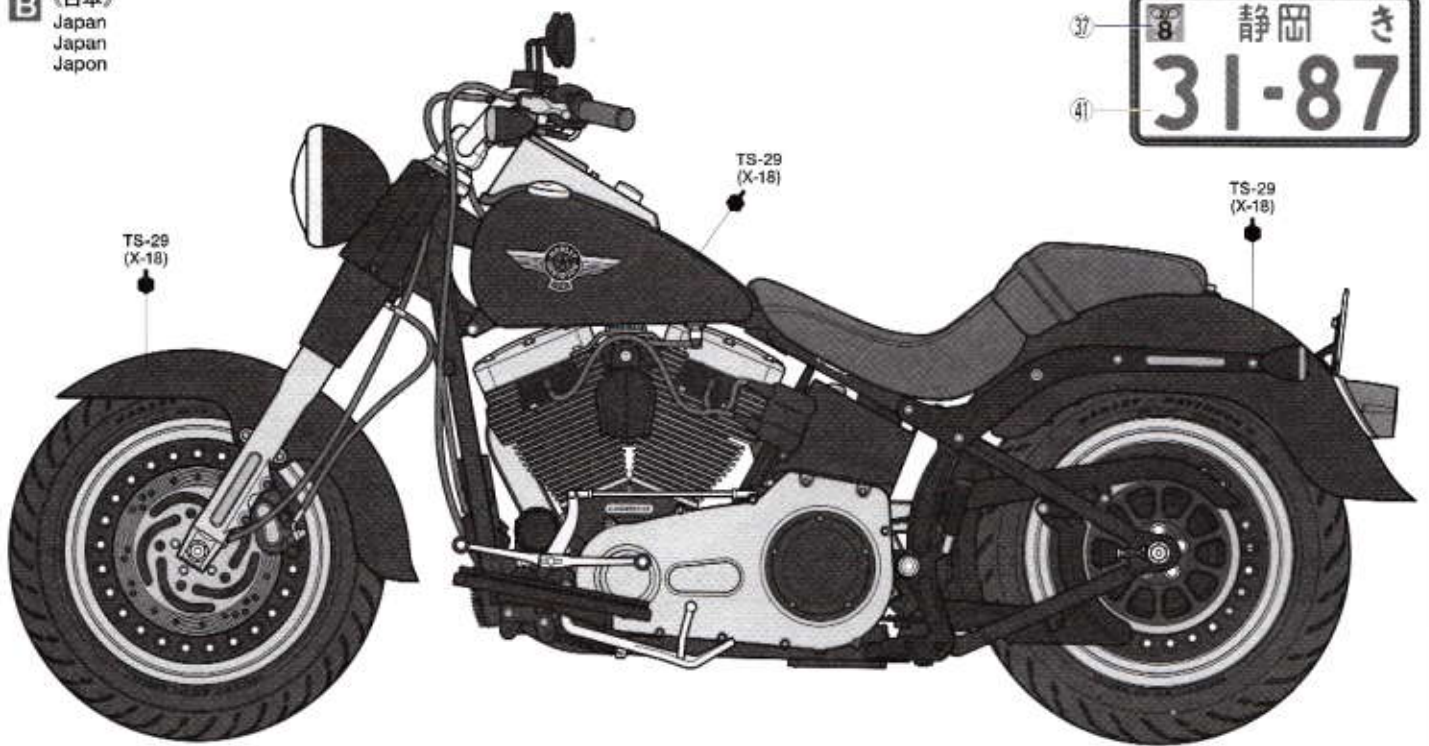

**C** 《イギリス》  
U.K.  
Großbritannien  
Grande-Bretagne

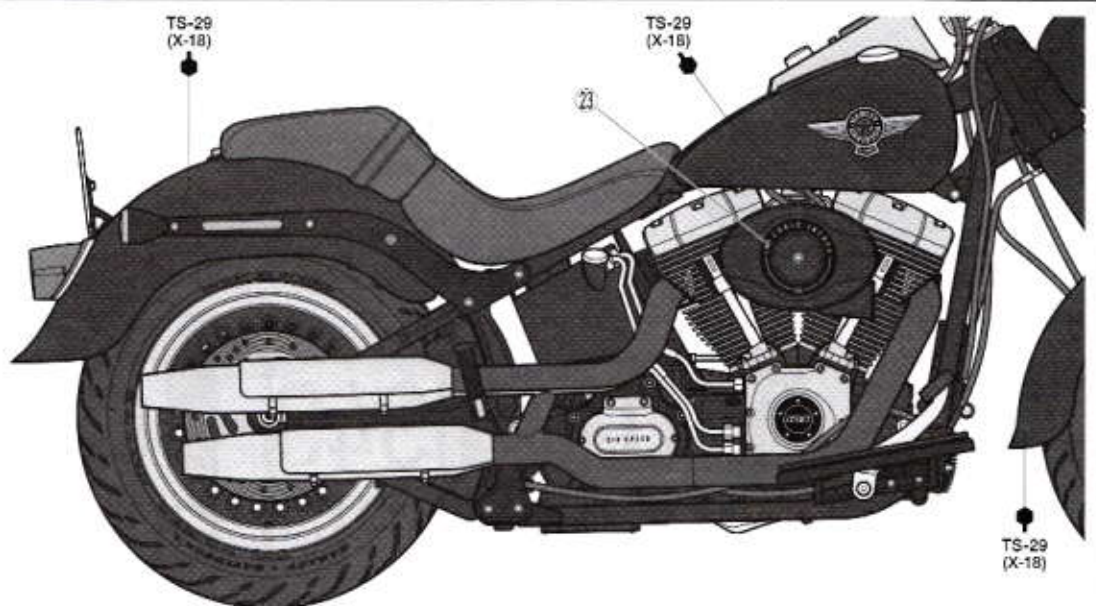

# PARTS

スライドマーク ……×1  
Decal 11401303  
Abziehbild  
Décalcomanie

インレットマーク ……×1  
Metal transfer 11422351  
Metall-Sticker  
Transfert métal



**E** PARTS ×1  
19000623

スポンジ (大) ……×1  
Tire insert (large) 19402711  
Reifeneinlage (groß)  
Inserts de pneus (grande)

スポンジ (小) ……×1  
Tire insert (small) 19402711  
Reifeneinlage (klein)  
Inserts de pneus (petit)

両面テープ ……×2  
Double-sided tape 10304  
Doppelklebeband  
Adhésif double face



**A** PARTS ×1  
19000619

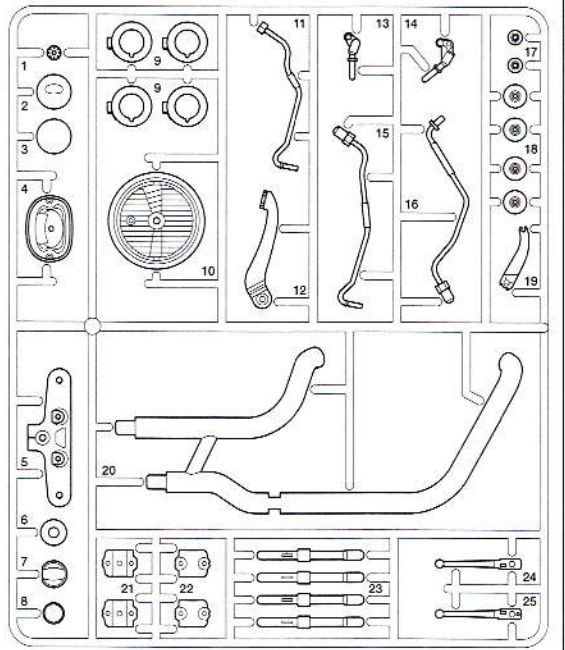
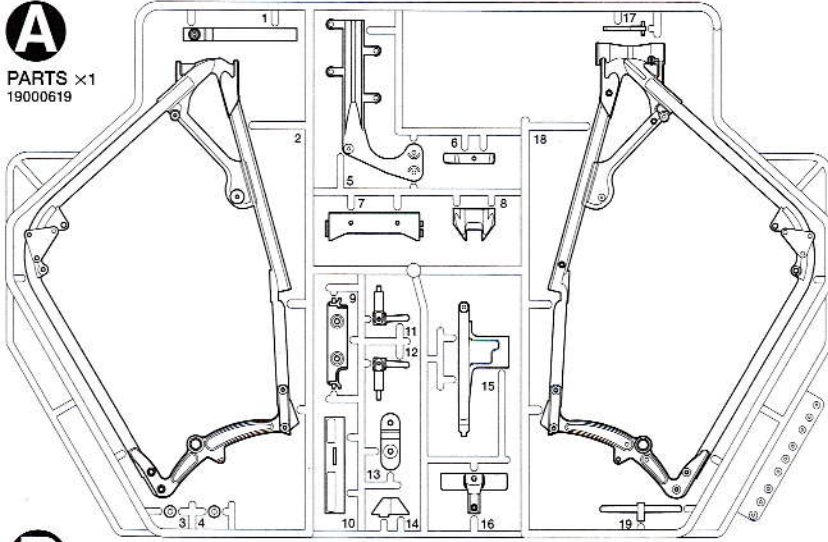

**B** PARTS ×1  
19000620

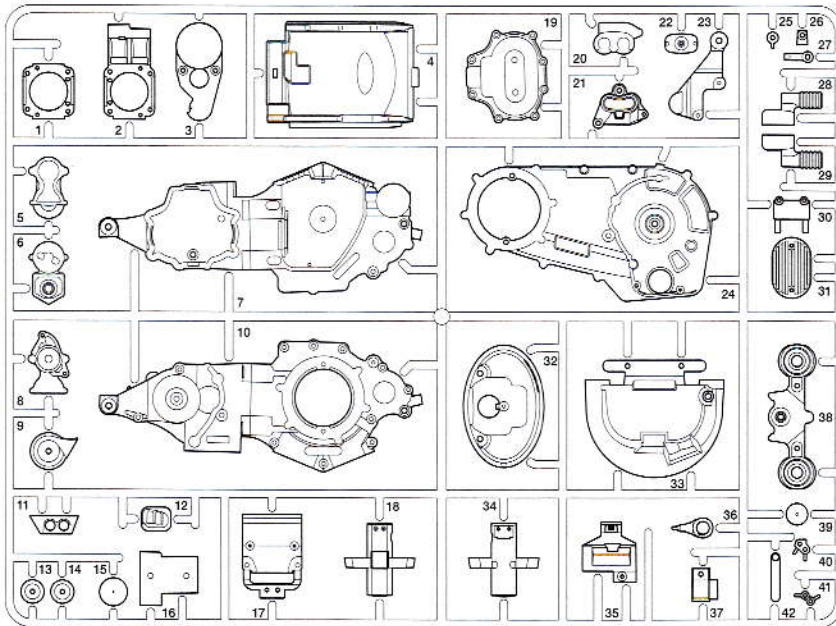

**P** PARTS ×1  
1911177

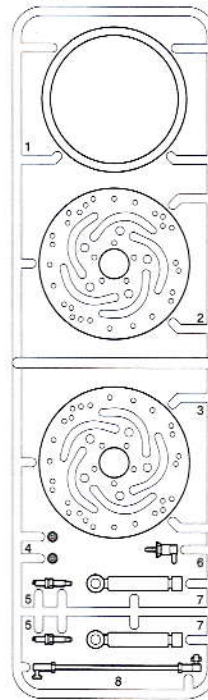

**M** PARTS ×1  
1911174

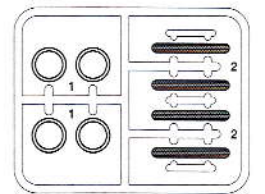

**N** PARTS ×1  
1911175

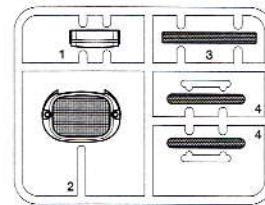

**L** PARTS ×1  
1911173

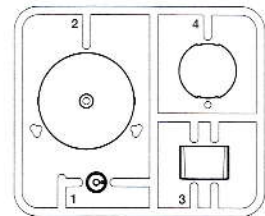

**C U** PARTS ×1  
19000621

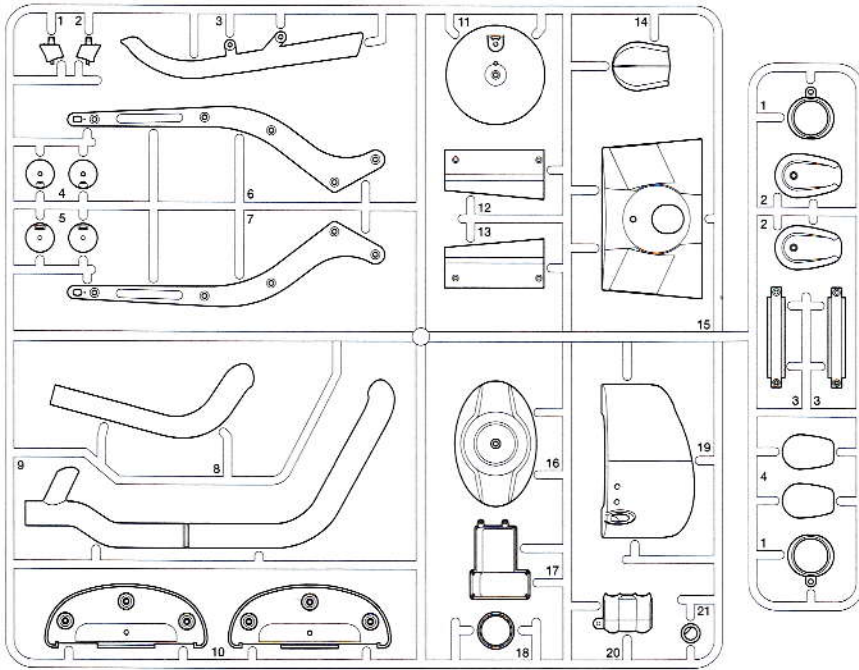

**K S** PARTS ×1  
1911172

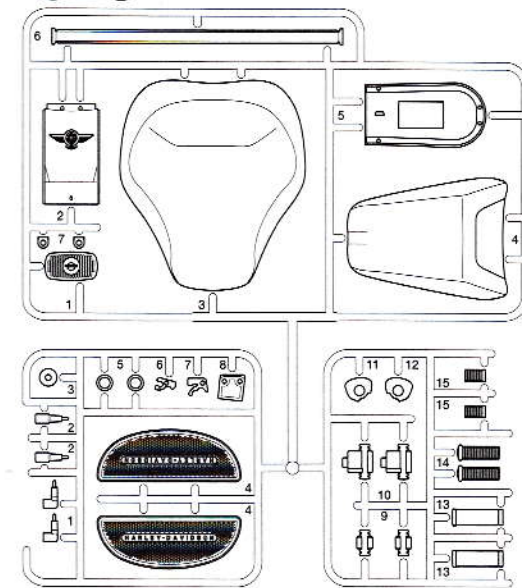

**D F** PARTS x1  
19000622

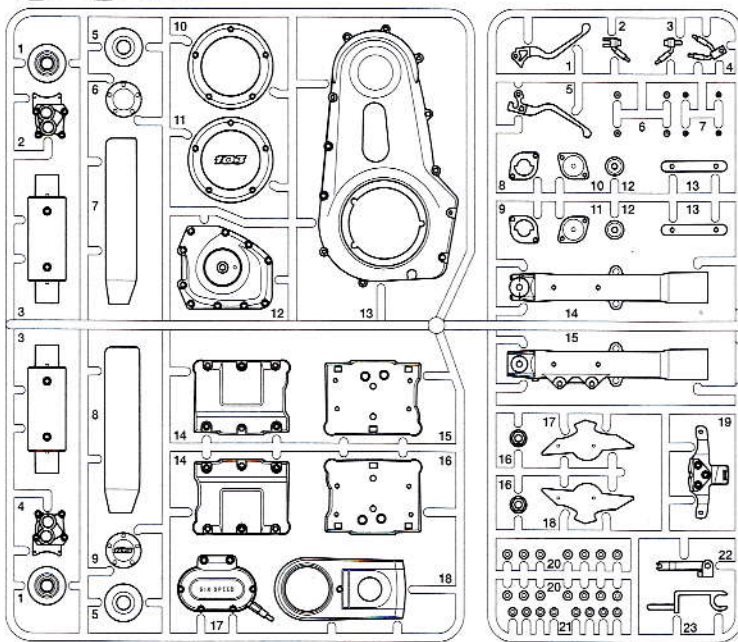

**Q** PARTS x1  
1911178

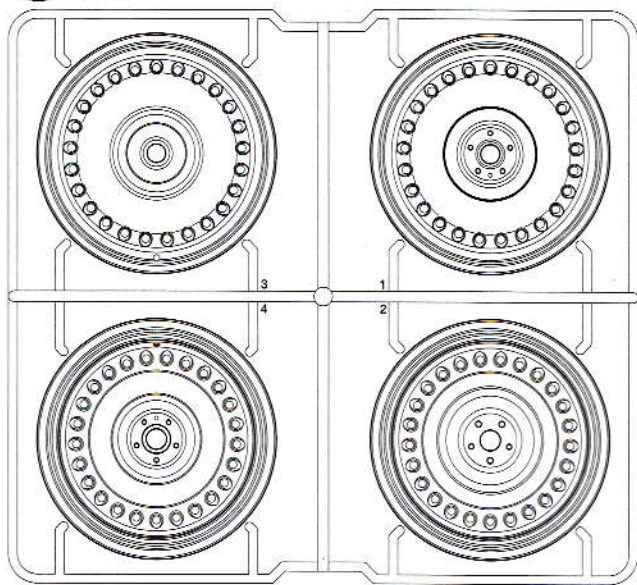

**H** PARTS x1  
19000625

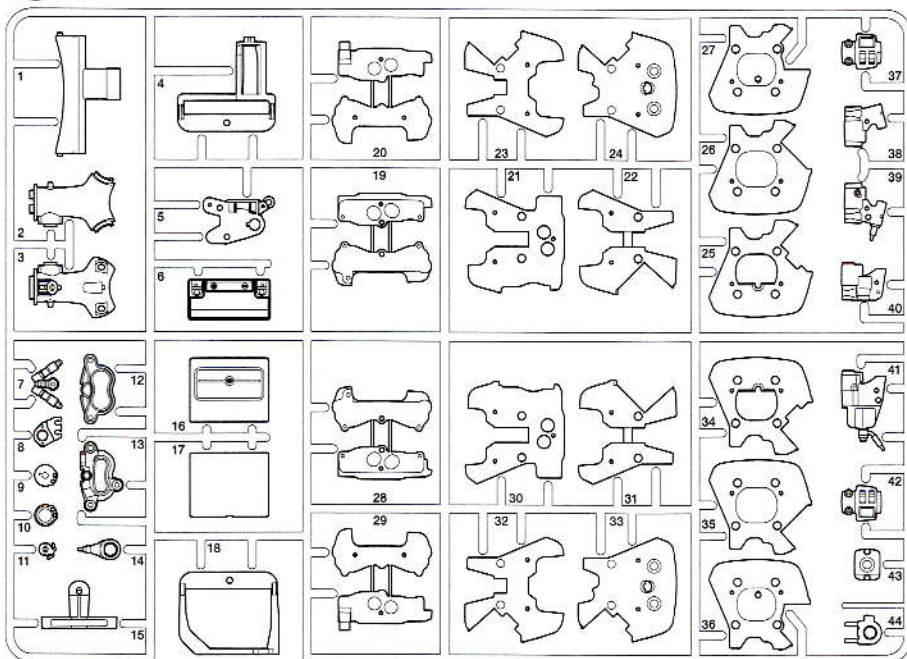

**O** PARTS x1  
1911176

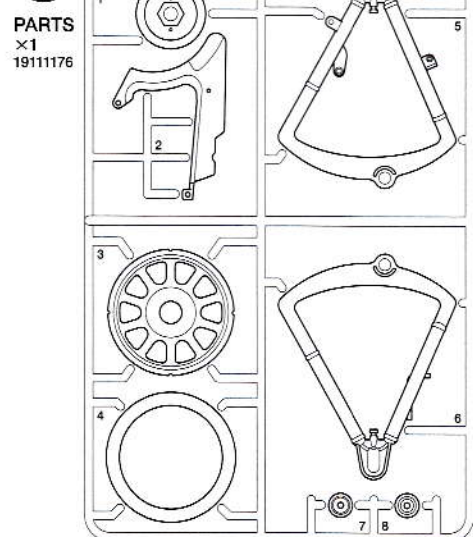

**R** PARTS x1  
10111353

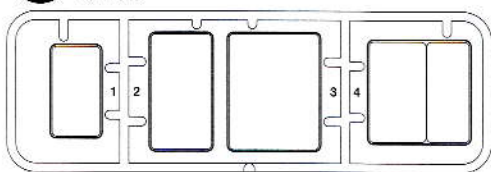

**J V W** PARTS x1  
1911171

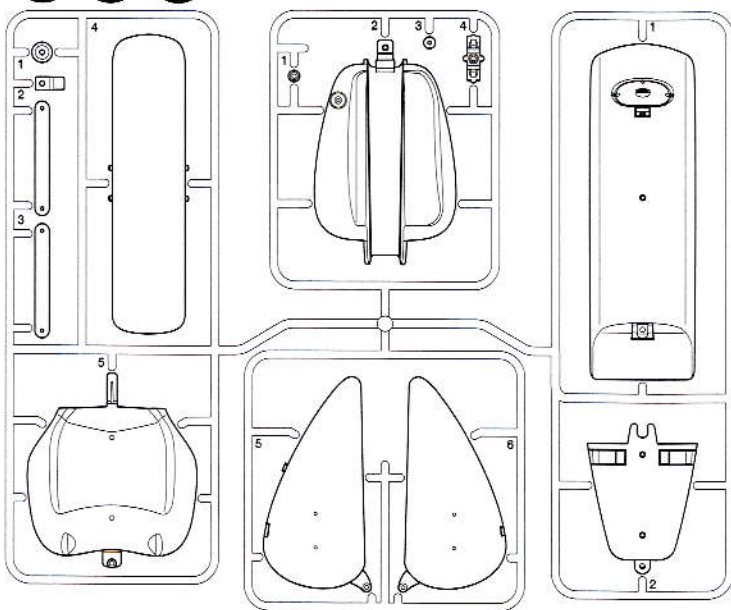

**G** PARTS x2  
19000624

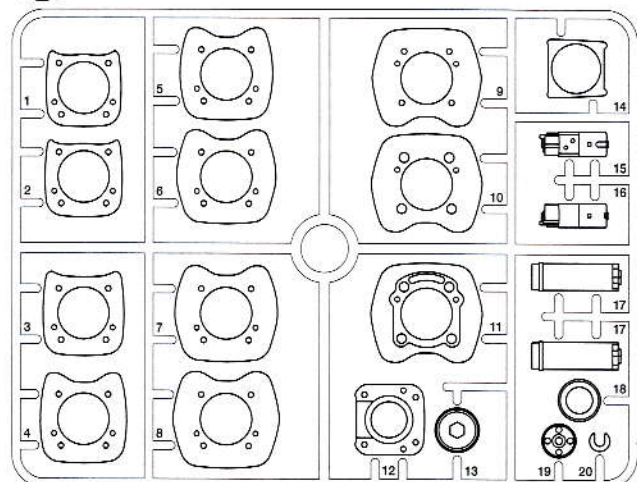

# METAL PARTS LIST

## 《ハンドルバー袋詰》 19804786 Handlebar parts bag Lenkerteile-Beutel Sachet de pièces du guidon

ハンドルバー ……×1  
Handlebar  
Lenker  
Guidon

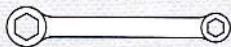

眼鏡レンチA ……×2  
Box wrench A  
Ringschlüssel A  
Clé A



眼鏡レンチB ……×2  
Box wrench B  
Ringschlüssel B  
Clé B



眼鏡レンチC ……×1  
Box wrench C  
Ringschlüssel C  
Clé C

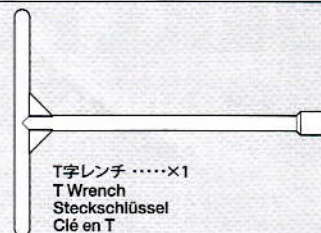

T字レンチ ……×1  
T Wrench  
Steckschlüssel  
Clé en T

## 《タイヤ袋詰》 19402719 Tire bag Reifen-Beutel Sachet des pneus

スタンド ……×1  
Stand  
Ständer  
Béquille

タイヤ (太) ……×1  
Rear tire (wide)  
Hinterer Reifen (breit)  
Pneu arrière (large)

ビニールパイプ (太) ……×1  
Vinyl tubing (thick)  
Vinylschlauch (dick)  
Tube vinyle (épais)

ポリキャップ (大) ……×11  
Poly cap (large) 19442022  
Kunststoff-Nabe (groß)  
Pièce de jonction (grande)

タイヤ (細) ……×1  
Front tire (narrow)  
Vorderer Reifen (schmal)  
Pneu avant (étroit)

ビニールパイプ (細) ……×1  
Vinyl tubing (thin)  
Vinylschlauch (dünn)  
Tube vinyle (fin)

ポリキャップ (小) ……×1  
Poly cap (small) 10446168  
Kunststoff-Nabe (klein)  
Pièce de jonction (petite)

## 《ドライブベルト袋詰》 19804787 Drive belt parts bag Zahnriementteile-Beutel Sachet de pièces de la courroie

ドライブベルト ……×1  
Drive belt  
Zahnriemen  
Courroie



DA1 ×2  
DA1 アウターケーストップ  
Outer case cap  
Abschlusskappe  
Capuchon

1.6×5mmキャップスクリュー  
Cap screw  
Zylinderkopfschraube  
Vis à tête cylindrique  
DA2 ×11

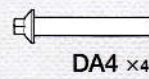

DA4 ×4  
ヘッドボルト (長)  
Cylinder head bolt (long)  
Zylinderkopfschraube (lang)  
Boulon de tête de cylindre (long)

2×8mm六角ボルト  
Hex bolt  
Sechskantschraube  
Boulon hexagonal  
DA3 ×2



DA5 ×4  
ヘッドボルト (短)  
Cylinder head bolt (short)  
Zylinderkopfschraube (kurz)  
Boulon de tête de cylindre (court)

## 《金具袋詰》

Metal Parts Bag  
Metallteile-Beutel  
Sachet des pièces métalliques

ドライバー ……×1  
Screwdriver  
Schraubenzieher  
Tournevis  
12990014

インナーロッド ……×2  
Inner rod  
Innenkolben  
Tube intérieur  
13451130

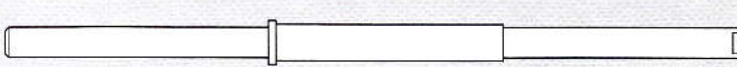

## 《金具小袋A》 19461068 Metal Parts Bag A Metallteile-Beutel A Sachet des pièces métalliques A

MA4 ×1  
1.4×4mm丸ビス  
Screw  
Schraube  
Vis

MA1 ×1  
2×12mm丸ビス  
Screw  
Schraube  
Vis

MA5 ×6  
1.2×6mm丸ビス  
Screw  
Schraube  
Vis

MA2 ×2  
2×4mm丸ビス  
Screw  
Schraube  
Vis

MA6 ×8  
1.2×2.5mm丸ビス  
Screw  
Schraube  
Vis

MA3 ×4  
1.6×12mm丸ビス (黒)  
Screw (black)  
Schraube (schwarz)  
Vis (noir)

MA7 ×3  
1.6mmナット  
Nut  
Mutter  
Ecrou

## 《金具小袋B》 19402713 Metal Parts Bag B Metallteile-Beutel B Sachet des pièces métalliques B

MB4 ×3  
2mmナット (大)  
Nut (large)  
Mutter (groß)  
Ecrou (grande)

MB1 ×1  
2×8mm丸ビス  
Screw  
Schraube  
Vis

MB5 ×6  
2mmナット (小)  
Nut (small)  
Mutter (klein)  
Ecrou (petite)

MB2 ×9  
1.6×4mmキャップスクリュー  
Cap screw  
Zylinderkopfschraube  
Vis à tête cylindrique

MB6 ×3  
1.4mmナット  
Nut  
Mutter  
Ecrou

MB3 ×2  
ワッシャー  
Washer  
Beilagscheibe  
Rondelle

MB7 ×5  
2mmロックナット  
Lock nut  
Sicherungsmutter  
Ecrou de blocage

## 《金具小袋C》 19402714 Metal Parts Bag C Metallteile-Beutel C Sachet des pièces métalliques C

MC4 ×7  
1.4×4.5mm六角ボルト (頭長)  
Hex bolt (thick head)  
Sechskantschraube (dicker Kopf)  
Boulon hexagonal (filetage épais)

MC1 ×2  
2×6mm丸ビス  
Screw  
Schraube  
Vis

MC5 ×2  
5.5×25mmパイプ  
Pipe  
Rohr  
Tuyau

MC2 ×12  
1.6×5mm丸ビス  
Screw  
Schraube  
Vis

MC6 ×1  
3×21mmパイプ  
Pipe  
Rohr  
Tuyau

MC3 ×2  
1.2×8mm丸ビス  
Screw  
Schraube  
Vis

MC7 ×2  
3×7.3mmパイプ  
Pipe  
Rohr  
Tuyau

## 《金具小袋D》 19402715 Metal Parts Bag D Metallteile-Beutel D Sachet des pièces métalliques D

MD4 ×3  
2×10mm六角ボルト  
Hex bolt  
Sechskantschraube  
Boulon hexagonal

MD1 ×31  
1.6×3mm丸ビス  
Screw  
Schraube  
Vis

MD5 ×8  
1.4×23mm六角ボルト  
Hex bolt  
Sechskantschraube  
Boulon hexagonal

MD2 ×12  
1.2×4mm丸ビス  
Screw  
Schraube  
Vis

MD6 ×1  
1.4×10.5mm六角ボルト  
Hex bolt  
Sechskantschraube  
Boulon hexagonal

MD3 ×2  
2×17mm六角ボルト  
Hex bolt  
Sechskantschraube  
Boulon hexagonal

MD7 ×7  
1.4×4.5mm六角ボルト (頭短)  
Hex bolt (thin head)  
Sechskantschraube (dünnere Kopf)  
Boulon hexagonal (filetage fin)

## 《金具小袋E》 19402712 Metal Parts Bag E Metallteile-Beutel E Sachet des pièces métalliques E

ME6 ×1  
2×39mm両ネジシャフト  
Threaded shaft  
Gewindestange  
Tige filetée

ME1 ×1  
2×30mm丸ビス  
Screw  
Schraube  
Vis

ME7 ×2  
スプリングA  
Spring  
Feder  
Ressort

ME2 ×1  
2×25mm丸ビス  
Screw  
Schraube  
Vis

ME8 ×2  
スプリングB  
Spring  
Feder  
Ressort

ME3 ×1  
2×24mm丸ビス  
Screw  
Schraube  
Vis

ME9 ×2  
スプリングC  
Spring  
Feder  
Ressort

ME4 ×1  
2×60mm両ネジシャフト  
Threaded shaft  
Gewindestange  
Tige filetée

ME10 ×1  
スプリングD  
Spring  
Feder  
Ressort

ME5 ×2  
2×54mm両ネジシャフト  
Threaded shaft  
Gewindestange  
Tige filetée

ME11 ×1  
スプリングF  
Spring  
Feder  
Ressort

六角棒レンチ (1.5mm) ……×1  
Hex wrench (1.5mm)  
Imbusschlüssel (1,5mm)  
Clé Allen (1,5mm)

## 《金具小袋F》 19402716 Metal Parts Bag F Metallteile-Beutel F Sachet des pièces métalliques F

MF1 ×1  
サイドスタンド  
Kickstand  
Mittelständer  
Béquille latérale

MF2 ×1  
ミラーボールR  
Mirror stem (right)  
Spiegelhalter (rechts)  
Bras de rétroviseur (droit)

MF3 ×1  
ミラーボールL  
Mirror stem (left)  
Spiegelhalter (links)  
Bras de rétroviseur (gauche)

★ビスは少し多めに入っています。予備としてお使いください。  
★Extra screws and nuts are included. Use them as spares.  
★Es liegen zusätzliche Schrauben und -mutter bei. Als Ersatzteile verwenden.  
★Des vis et des écrous supplémentaires sont inclus. Les utiliser comme pièces de rechange.

# HARLEY-DAVIDSON FLSTFB Fat Boy Lo

## PAINTING

《ハーレーダビッドソンFLSTFBファットボーイローの塗装》  
ハーレーダビッドソンのラインナップの中でも人気の高い「ソフテイルファミリ」の一員として、2010年に初めてリリースされたFLSTFBファットボーイロー。その2013年モデルには燃料タンクや前後フェンダーなどのボディ色として、ビッドブラック、キャンディーオレンジ、そしてフラットカラーのブラックデニムという3色が用意されています。また、特徴的なディッシュホイールがディスク面をブラック、リムをシルバー仕上げとしているのがファットボーイローのポイント。他にもフレームをはじめ、エアクリーナーカバー、フロントフォーク・バックパネル、エキゾーストパイプ、オイルタンク、エンジンシリンダーもブラックカラー。そしてカムカバーやクランクケース、ロッカーカバー、フロントフォークをシルバーで仕上げることで、精悍なイメージを強調しています。細部の塗装は説明図中に示しましたので参考にしてください。

**Painting the Harley-Davidson FLSTFB Fat Boy Lo**  
The FLSTFB Fat Boy Lo was first released in 2010. The 2013 model of the motorcycle is available with the tank and front and rear fenders in one of three colors: vivid black, black denim and candy orange. The discs on the dish wheels of the Fat Boy Lo retain their distinctive black finish with silver trim, with other parts such as the frame, air cleaner and front fork covers, exhaust pipe, oil tank and engine cylinders finished in black. An accent is provided by the silver cam covers, crank case, rocker covers and front fork. Painting instructions for details are indicated during assembly.

**Bemalung der Harley-Davidson FLSTFB Fat Boy Lo**  
Die FLSTFB Fat Boy Lo wurde im Jahr 2010 vorgestellt. Das 2013er Modell des Motorrades ist verfügbar mit dem Tank und dem vorderen und hinteren Schutzblechen in einer von drei Farben: lebendiges Schwarz, denim schwarz und Bonbon Orange. Die Scheiben auf den Scheibenrädern der Fat Boy Lo behalten ihre schwarze Lackierung mit silbernen Zierstreifen, wogegen andere Teile wie der Rahmen,

Luftfilter und Gabelabdeckung, Auspuff, Öltank und Zylinderköpfe schwarz sind. Ein Akzent wird geschaffen durch die silbernen Nockenwellen Abdeckungen, das Kurbelwellen Gehäuse, die Stößstangenabdeckungen und die vordere Gabel. Bemalungshinweise für Details werden während des Aufbaus angegeben.

**Décoration de la Harley-Davidson FLSTFB Fat Boy Lo**  
La FLSTFB Fat Boy Lo est apparue en 2010. Le modèle 2013 de cette moto est disponible avec le réservoir et les garde-boue avant et arrière en noir vif, noir denim ou orange candy. Les disques des jantes de la Fat Boy Lo sont noirs avec un entourage argenté tandis que les autres éléments tels le cadre, le filtre à air, le haut de fourche, les échappements, le réservoir d'huile et les cylindres du moteur sont noirs. Les cache-culbuteurs, le carter et les tubes de fourche argentés apportent du contraste à l'ensemble. Les instructions de mise en peinture des détails sont fournies dans la notice d'assemblage.

## APPLYING DECALS

《スライドマークのはりかた》

- ①はりたいマークをハサミで切りぬきます。
- ②マークをぬるま湯に10秒ほどひたしてからタオル等の布の上におきます。
- ③台紙のはしを手で持ち、貼る位置にマークをスライドさせてモデルに移してください。
- ④指に少し水をつけてマークをぬらしながら、正しい位置にずらしします。
- ⑤やわらかい布でマークの内側の気泡をおし出しながら、おしつけるようにして水分をとります。

### DECAL APPLICATION

- ①Cut off decal from sheet.

- ②Dip the decal in tepid water for about 10 sec. and place on a clean cloth.
- ③Hold the backing sheet edge and slide decal onto the model.
- ④Move decal into position by wetting decal with finger.
- ⑤Press decal down gently with a soft cloth until excess water and air bubbles are gone.

### ANBRINGUNG DES ABZIEHBILDES

- ①Abziehbild vom Blatt ausschneiden.
- ②Das Abziehbild ungefähr 10 Sek. in lauwarmes Wasser tauchen, dann auf sauberen Stoff legen.
- ③Die Kante der Unterlage halten und das Abziehbild auf das Modell schieben.
- ④Das Abziehbild an die richtige Stelle schieben und dabei mit dem Finger das Abziehbild naßmachen.

- ⑤Das Abziehbild leicht mit einem weichen Tuch andrücken, bis überschüssiges Wasser und Luftblasen entfernt sind.

### APPLICATION DES DÉCALCOMANIES

- ①Découpez la décalcomanie de sa feuille.
- ②Plongez la décalcomanie dans de l'eau tiède pendant 10 secondes environ et poser sur un linge propre.
- ③Retenez la feuille de protection par le côté et glissez la décalcomanie sur le modèle réduit.
- ④Placez la décalcomanie à l'endroit voulu en la mouillant avec un de vos doigts.
- ⑤Pressez doucement la décalcomanie avec un tissu doux jusqu'à ce que l'eau en excès et les bulles aient disparu.

## 部品請求について

For use in Japan only!

★部品をなくしたり、こわした方は、このステッカーが貼られたカスタマーサービス取次店でご注文いただけます。また、当社カスタマーサービスに直接ご注文する場合は、右記の方法でご注文することができます。詳しくは当社カスタマーサービスまでお問い合わせください。

タミヤカスタマーサービス取次店  
パーツの  
お取り寄せに  
大変便利な  
お店です。  
TAMIYA  
タミヤカスタマーサービスセンター  
TEL: 054-283-0002 FAX: 054-283-3765  
E-MAIL: cs\_top@tamiya.com

### ①《郵便振替のご利用法》

郵便局の払込用紙の通信欄に下のリストを参考にITEM番号、スケール、製品名、部品名、部品コード、数量を必ずご記入ください。振込先住所欄にはお電話番号もお書きいただき、口座番号・00810-9-1118、加入者名・(株)タミヤでお振込ください。

### ②《代金引換のご利用法》

パーツ代金に加えて代引き手数料(315円)をご負担いただければ、電話またはホームページより代金引換によるご注文をお受けいたします。

### ③《タミヤカードのご利用法》

タミヤカードをご利用の場合、代金はご指定金融機関の口座引き落としとなります。ご注文は電話またはホームページよりお受けいたします。

《住所》 〒422-8610 静岡県駿河区恩田原3-7

株式会社タミヤ カスタマーサービス

《お問い合わせ電話番号》 静岡 054-283-0003

東京 03-3899-3765 (静岡へ自動転送)

《カスタマーサービスアドレス》

[http://tamiya.com/japan/customer/cs\\_top.htm](http://tamiya.com/japan/customer/cs_top.htm)



## ハーレーダビッドソン FLSTFB ファットボーイ ロー ITEM 16041

★価格は2013年11月現在のものです。諸事情により変更となる場合があります。

部品名	税込価格	本体価格	部品コード
Aパーツ	1029円	(980円)	19000619
Bパーツ	945円	(900円)	19000620
C、Uパーツ	903円	(860円)	19000621
D、Fパーツ	1050円	(1000円)	19000622
Eパーツ	840円	(800円)	19000623
Gパーツ(x2)	714円	(680円)	19000624
Hパーツ	882円	(840円)	19000625
J、V、Wパーツ	819円	(780円)	19111171
K、Sパーツ	819円	(780円)	19111172
Lパーツ	441円	(420円)	19111173
Mパーツ	420円	(400円)	19111174
Nパーツ	420円	(400円)	19111175
Oパーツ	630円	(600円)	19111176
Pパーツ	609円	(580円)	19111177
Qパーツ	609円	(580円)	19111178
Rパーツ	420円	(400円)	10111353
ハンドルバー袋話	1575円	(1500円)	19804786
タイヤ袋話	1407円	(1340円)	19402719
スポンジ(大、小x各1)	420円	(400円)	19402711
ポリキャップ(大x10)	210円	(200円)	19442022
ポリキャップ(小x8)	210円	(200円)	10446168
ドライブベルト袋話	1533円	(1460円)	19804787
インナーロッド(x1)	462円	(440円)	13451130
ドライバ	514円	(490円)	12990014
金具小袋A	294円	(280円)	19461068
金具小袋B	483円	(460円)	19402713
金具小袋C	441円	(420円)	19402714
金具小袋D	672円	(640円)	19402715
金具小袋E	462円	(440円)	19402712
金具小袋F	861円	(820円)	19402716
マーク	777円	(740円)	11401303
インレットマーク	378円	(360円)	11422351
説明図	525円	(500円)	11053779

### AFTER MARKET SERVICE CARD

When purchasing replacement parts, please take or send this form to your local Tamiya dealer so that the parts required can be correctly identified. Please note that specifications, availability and price are subject to change without notice.

Parts code	ITEM 16041
19000619	.....A Parts
19000620	.....B Parts
19000621	.....C & U Parts
19000622	.....D & F Parts
19000623	.....E Parts
19000624	.....G Parts (2pcs.)
19000625	.....H Parts
19111171	.....J, V & W Parts
19111172	.....K & S Parts
19111173	.....L Parts
19111174	.....M Parts
19111175	.....N Parts
19111176	.....O Parts
19111177	.....P Parts
19111178	.....Q Parts
10111353	.....R Parts
19804786	.....Handlebar Parts Bag
19402719	.....Tire Bag
19402711	.....Tire Insert (Large, Small)
19442022	.....Poly Cap (Large 10pcs.)
10446168	.....Poly Cap (Small 8pcs.)
19804787	.....Drive Belt Parts Bag
13451130	.....Inner Rod (1pc.)
12990014	.....Screwdriver
19461068	.....Metal Parts Bag A
19402713	.....Metal Parts Bag B
19402714	.....Metal Parts Bag C
19402715	.....Metal Parts Bag D
19402712	.....Metal Parts Bag E
19402716	.....Metal Parts Bag F
11401303	.....Decals
11422351	.....Metal Transfer
11053779	.....Instructions

1/6  
Big Scale  
Motorcycle