

ⓓ Bedienungsanleitung

Version 09/16



SJS-60008 Taschenwaage

Best.-Nr. 1283451

Bestimmungsgemäße Verwendung

Das Produkt eignet sich zum Wiegen von Objekten mit einem Gewicht von max. 200 g. Die Spannungsversorgung erfolgt über 2 AAA-Batterien.

Das Produkt ist weder für den medizinischen, noch für den kommerziellen Einsatz bestimmt.

Eine Verwendung ist nur in geschlossenen Räumen, also nicht im Freien erlaubt. Der Kontakt mit Feuchtigkeit, z.B. im Badezimmer u.ä. ist unbedingt zu vermeiden.

Aus Sicherheits- und Zulassungsgründen (CE) dürfen Sie das Produkt nicht umbauen und/oder verändern. Falls Sie das Produkt für andere Zwecke verwenden, als zuvor beschrieben, kann das Produkt beschädigt werden. Außerdem kann eine unsachgemäße Verwendung Gefahren wie zum Beispiel Kurzschluss, Brand, Stromschlag, etc. hervorrufen. Lesen Sie sich die Bedienungsanleitung genau durch und bewahren Sie diese auf. Reichen Sie das Produkt nur zusammen mit der Bedienungsanleitung an dritte Personen weiter.

Das Produkt entspricht den gesetzlichen, nationalen und europäischen Anforderungen. Alle enthaltenen Firmennamen und Produktbezeichnungen sind Warenzeichen der jeweiligen Inhaber. Alle Rechte vorbehalten.

Lieferumfang

- Taschenwaage
- 2 x Batterie (Typ AAA)
- Bedienungsanleitung

Symbol-Erklärungen



Dieses Symbol wird verwendet, wenn Gefahr für Ihre Gesundheit besteht, z.B. durch elektrischen Schlag.



Das Symbol mit dem Ausrufezeichen weist Sie auf besondere Gefahren bei Handhabung, Betrieb oder Bedienung hin.



Das „Pfeil“-Symbol steht für spezielle Tipps und Bedienungshinweise.

Sicherheitshinweise



Lesen Sie sich die Bedienungsanleitung aufmerksam durch und beachten Sie insbesondere die Sicherheitshinweise. Falls Sie die Sicherheitshinweise und die Angaben zur sachgemäßen Handhabung in dieser Bedienungsanleitung nicht befolgen, übernehmen wir für dadurch resultierende Personen-/Sachschäden keine Haftung. Außerdem erlischt in solchen Fällen die Gewährleistung/Garantie.

- Das Produkt ist kein Spielzeug. Halten Sie es von Kindern und Haustieren fern.
- Lassen Sie das Verpackungsmaterial nicht achtlos liegen. Dieses könnte für Kinder zu einem gefährlichen Spielzeug werden.
- Schützen Sie das Produkt vor extremen Temperaturen, direktem Sonnenlicht, starken Erschütterungen, hoher Feuchtigkeit, Nässe, brennbaren Gasen, Dämpfen und Lösungsmitteln.
- Setzen Sie das Produkt keiner mechanischen Beanspruchung aus.
- Wenn kein sicherer Betrieb mehr möglich ist, nehmen Sie das Produkt außer Betrieb und schützen Sie es vor unbeabsichtigter Verwendung. Der sichere Betrieb ist nicht mehr gewährleistet, wenn das Produkt:
 - sichtbare Schäden aufweist,
 - nicht mehr ordnungsgemäß funktioniert,
 - über einen längeren Zeitraum unter ungünstigen Umgebungsbedingungen gelagert wurde oder
 - erheblichen Transportbelastungen ausgesetzt wurde.
- Gehen Sie vorsichtig mit dem Produkt um. Durch Stöße, Schläge oder dem Fall aus bereits geringer Höhe wird es beschädigt.
- Der Betrieb in Umgebungen mit starken elektromagnetischen Feldern kann zu Abweichungen der angezeigten Werte führen.
- Lassen Sie zu wiegende Objekte nicht für längere Zeit auf der Waage stehen und überlasten Sie die Waage nicht. Dadurch kann das Messwerk beschädigt werden.



- Verwenden Sie das Produkt niemals gleich dann, wenn es von einem kalten in einen warmen Raum gebracht wird. Das dabei entstehende Kondenswasser kann unter Umständen das Produkt zerstören. Lassen Sie das Produkt zuerst auf Zimmertemperatur kommen, bevor es angeschlossen und verwendet wird. Dies kann u.U. mehrere Stunden dauern.
- Achten Sie beim Einlegen der Batterien / Akkus auf die richtige Polung.
- Entfernen Sie die Batterien / Akkus, wenn Sie das Gerät längere Zeit nicht verwenden, um Beschädigungen durch Auslaufen zu vermeiden. Auslaufende oder beschädigte Batterien / Akkus können bei Hautkontakt Säureverätzungen hervorrufen. Beim Umgang mit beschädigten Batterien / Akkus sollten Sie daher Schutzhandschuhe tragen.
- Bewahren Sie Batterien / Akkus außerhalb der Reichweite von Kindern auf. Lassen Sie Batterien / Akkus nicht frei herumliegen, da diese von Kindern oder Haustieren verschluckt werden könnten.
- Alle Batterien / Akkus sollten zum gleichen Zeitpunkt ersetzt werden. Das Mischen von alten und neuen Batterien / Akkus im Gerät kann zum Auslaufen der Batterien / Akkus und zur Beschädigung des Geräts führen.
- Nehmen Sie keine Batterien / Akkus auseinander, schließen Sie sie nicht kurz und werfen Sie sie nicht ins Feuer. Versuchen Sie niemals, nicht aufladbare Batterien aufzuladen. Es besteht Explosionsgefahr!
- Wenden Sie sich an eine Fachkraft, wenn Sie Zweifel über die Arbeitsweise, die Sicherheit oder den Anschluss des Produktes haben.
- Lassen Sie Wartungs-, Anpassungs- und Reparaturarbeiten ausschließlich von einem Fachmann bzw. einer Fachwerkstatt durchführen.
- Sollten Sie noch Fragen haben, die in dieser Bedienungsanleitung nicht beantwortet werden, wenden Sie sich an unseren technischen Kundendienst oder an andere Fachleute.

Bedienelemente

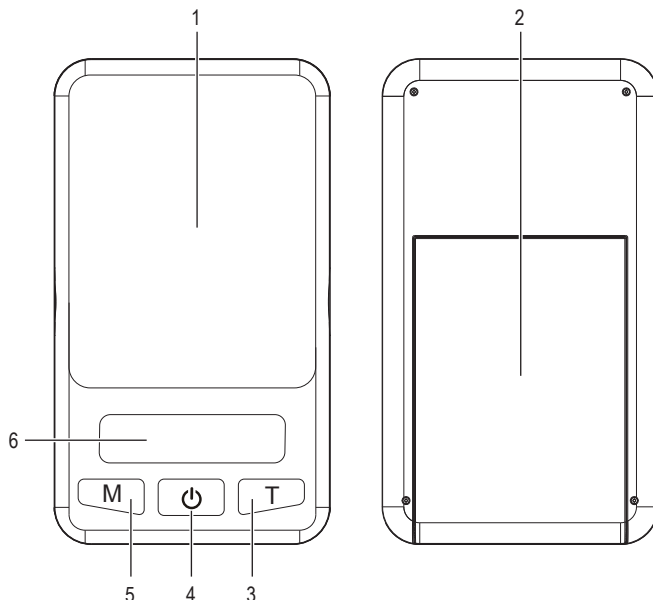

- 1 Wiegefläche
- 2 Batteriefachdeckel
- 3 Taste T
- 4 Ein-/Ausschalter
- 5 Taste M
- 6 Display

Inbetriebnahme

a) Batterien einlegen / wechseln

- Entnehmen Sie den Batteriefachdeckel von der Unterseite.
- Setzen Sie 2 Batterien des Typs AAA polungsrichtig ein. Beachten Sie dabei die Polaritätsangaben innerhalb des Batteriefachs.
- Schließen Sie das Batteriefach.



Wechseln Sie die Batterien, sobald der Indikator „LO_“ im Display erscheint.

b) Normaler Wiegemodus

- Stellen Sie die Waage auf eine stabile, horizontale und ebene Fläche.
- Entnehmen Sie die Abdeckung von der Oberseite.
- Drücken Sie den Ein-/Ausschalter, um die Waage einzuschalten. Alle Displaysegmente werden für ca. drei Sekunden angezeigt. Danach erscheint der Wert „0.00“. Falls ein anderer Wert erscheint, drücken Sie die Taste T.
- Drücken Sie die Taste M, um die Einheit auszuwählen. Folgende Einheiten stehen zur Auswahl: Gramm (g), Unze (oz), Tola (tl), Karat (ct).
- Platzieren Sie das zu wiegende Objekt vorsichtig auf der Wiegefläche. Das Gewicht des Objektes wird auf dem Display angezeigt.



Wenn das Gewicht des Objekts den Wägebereich übersteigt, wird im Display der Indikator „O_Ld“ angezeigt. Entnehmen Sie in diesem Fall sofort das Objekt von der Wiegefläche.

- Drücken Sie den Ein-/Ausschalter, um die Waage auszuschalten. Nach ca. einer Minute Inaktivität schaltet sich die Waage automatisch aus.

c) Tara-Funktion

Die Tara-Funktion dient zur Nettomessung bei Verwendung eines Messbehälters. Die Tara-Funktion rechnet das Gewicht des Messbehälters mit ein, sodass die Anzeige lediglich das Nettogewicht des Messobjektes wiedergibt.

- Schalten Sie die Waage ein und stellen Sie den leeren Messbehälter (Schale, Korb o.ä.) auf die Wiegefläche. Warten Sie, bis sich die Anzeige stabilisiert hat.
- Drücken Sie die Taste T. Im Display erscheint trotz des Messbehälters der Wert „0.00“.
- Legen Sie nun das zu wiegende Objekt in den Messbehälter. Die Gewichtsanzeige entspricht dem Nettogewicht des Wiegeguts.
- Möchten Sie wieder Wägungen ohne den Messbehälter durchführen, entfernen Sie diesen von der Wiegefläche und drücken Sie die Taste T. Jegliche Tara-Werte werden als negativer Wert angezeigt, nachdem sämtliches Gewicht von der Waage entfernt wurde.



Die Wiegekapazität der Waage beinhaltet den Messbehälter. Daher ist es sinnvoll, einen möglichst leichten Messbehälter zu verwenden.

d) Kalibrierung

Die Waage wurde vor dem Verkauf in der Fabrik kalibriert. Falls die Waage nicht präzise misst, wechseln Sie zunächst die Batterien aus. Um die Waage zu kalibrieren, benötigen Sie ein 200 g Eichgewicht (nicht im Lieferumfang enthalten).

- Schalten Sie die Waage ein. Die Wiegefläche muss leer sein.
- Halten Sie die Taste M gedrückt, bis die Anzeige „200g“ im Display erscheint.
- Drücken Sie erneut die Taste M. Die Anzeige „CAL“ blinkt, gefolgt von der blinkenden Anzeige des benötigten Eichgewichts (200 g).
- Platzieren Sie das Eichgewicht auf der Wiegefläche. Der Kalibrierungsvorgang ist abgeschlossen, sobald der Indikator „PASS“ auf dem Display erscheint.
- Entnehmen Sie das Eichgewicht von der Wiegefläche und schalten Sie die Waage aus.

e) Fehlermeldungen

Fehlermeldung	Ursache	Maßnahme
O_Ld	Das Wiegeobjekt überschreitet den Wägebereich.	Entnehmen Sie das Wiegeobjekt von der Waage.
LO_	Die Batteriespannung ist so gering, dass die Waage nicht mehr ordnungsgemäß funktionieren kann.	Wechseln Sie die Batterien umgehend aus.
OUTZ	---	Kalibrieren Sie die Waage.
UNST	Die Waage ist nicht ausreichend stabilisiert.	Stellen Sie die Waage auf eine stabile, horizontale und ebene Fläche.

Wartung und Reinigung

- Das Produkt ist bis auf einen evtl. erforderlichen Batteriewechsel und eine gelegentliche Reinigung wartungsfrei.
- Verwenden Sie keine scheuernden oder chemischen Reinigungsmittel.
- Tauchen Sie das Produkt zur Reinigung nicht in oder unter Wasser.
- Drücken Sie beim Reinigen nicht zu stark auf die Oberfläche, um Kratzspuren zu vermeiden.
- Verwenden Sie zur Reinigung ein trockenes, sauberes, weiches und fusselfreies Tuch. Feuchten Sie bei stärkerer Verschmutzung das Tuch leicht mit lauwarmem Wasser an. Verwenden Sie zusätzlich Seife oder ein mildes Reinigungsmittel.

Entsorgung

a) Produkt



Elektronische Geräte sind Wertstoffe und gehören nicht in den Hausmüll.

Entsorgen Sie das Produkt am Ende seiner Lebensdauer gemäß den geltenden gesetzlichen Bestimmungen.

Entnehmen Sie evtl. eingelegte Batterien/Akkus und entsorgen Sie diese getrennt vom Produkt.

b) Batterien / Akkus

Sie als Endverbraucher sind gesetzlich (Batterieverordnung) zur Rückgabe aller gebrauchten Batterien/Akkus verpflichtet; eine Entsorgung über den Hausmüll ist untersagt.



Schadstoffhaltige Batterien/Akkus sind mit dem nebenstehenden Symbol gekennzeichnet, das auf das Verbot der Entsorgung über den Hausmüll hinweist. Die Bezeichnungen für das ausschlaggebende Schwermetall sind: Cd=Cadmium, Hg=Quecksilber, Pb=Blei (die Bezeichnung steht auf den Batterien/Akkus z.B. unter dem links abgebildeten Mülltonnen-Symbol).

Ihre verbrauchten Batterien/Akkus können Sie unentgeltlich bei den Sammelstellen Ihrer Gemeinde, unseren Filialen oder überall dort abgeben, wo Batterien/Akkus verkauft werden.

Sie erfüllen damit die gesetzlichen Verpflichtungen und leisten Ihren Beitrag zum Umweltschutz.

Technische Daten

Spannungsversorgung	2 x AAA-Batterie
Wägebereich	1 – 200 g
Auflösung.....	0,01 g
Messeinheiten	g, oz, tl, ct
Betriebsbedingungen.....	0 bis +40 °C, 5 – 95 % rF
Lagerbedingungen.....	-10 bis +60 °C, 5 – 95 % rF
Display-Abmessungen (B x T).....	34 x 9 mm
Wiegefläche-Abmessungen (B x T).....	44,5 x 56,5 mm
Abmessungen (B x H x T)	52 x 18,5 x 92 mm
Gewicht.....	74 g

SJS-60008 Pocket scale

Item no. 1283451

Intended use

The product is designed to weigh objects with a max. weight of 200 g. Power is supplied via 2 AAA batteries.

The product is not intended for medicinal or commercial use.

It is intended for indoor use only. Do not use it outdoors. Contact with moisture, e.g. in bathrooms, must be avoided under all circumstances.

For safety and approval purposes (CE), you must not rebuild and/or modify this product. If you use the product for purposes other than those described above, the product may be damaged. In addition, improper use can cause hazards such as short circuiting, fire, electric shock etc. Read the instructions carefully and keep them. Make this product available to third parties only together with its operating instructions.

This product complies with the statutory national and European requirements. All company names and product names are trademarks of their respective owners. All rights reserved.

Delivery content

- Pocket scale
- 2 x battery (type AAA)
- Operating instruction

Explanation of symbols



This symbol indicates a health hazard, e.g. electric shock.



The exclamation mark indicates specific risks associated with handling, function and use.



The "arrow" symbol indicates special tips and operating information.

Safety instructions



Read the operating instructions carefully and especially observe the safety information. If you do not follow the safety instructions and information on proper handling in this manual, we assume no liability for any resulting personal injury or damage to property. Such cases will invalidate the warranty/guarantee.

- The device is not a toy. Keep it out of the reach of children and pets.
- Do not leave packaging material lying around carelessly. These may become dangerous playing material for children.
- Protect the product from extreme temperatures, direct sunlight, strong jolts, high humidity, moisture, flammable gases, vapours and solvents.
- Do not place the product under any mechanical stress.
- If it is no longer possible to operate the product safely, take it out of operation and protect it from any accidental use. Safe operation can no longer be guaranteed if the product:
 - is visibly damaged,
 - is no longer working properly,
 - has been stored for extended periods in poor ambient conditions or
 - has been subjected to any serious transport-related stresses.
- Please handle the product carefully. Jolts, impacts or a fall even from a low height can damage the product.
- Operation in environments with strong electromagnetic fields may result in incorrect displayed values.
- Do not leave objects you wish to weigh on the scale for too long and do not overload the scale. The measuring element could otherwise be damaged.



- Never use the product immediately after it has been brought from a cold room into a warm one. The condensation generated could destroy the product. Allow the device to reach room temperature before connecting and using it. This may take several hours.
- Correct polarity must be observed while inserting the (rechargeable) batteries.
- (Rechargeable) batteries should be removed from the device if it is not used for a long period of time to avoid damage through leaking. Leaking or damaged (rechargeable) batteries might cause acid burns when in contact with skin, therefore use suitable protective gloves to handle corrupted (rechargeable) batteries.
- (Rechargeable) batteries must be kept out of reach of children. Do not leave (rechargeable) batteries lying around, as there is risk, that children or pets swallow them.
- All (rechargeable) batteries should be replaced at the same time. Mixing old and new (rechargeable) batteries in the device can lead to (rechargeable) battery leakage and device damage.
- (Rechargeable) batteries must not be dismantled, short-circuited or thrown into fire. Never recharge non-rechargeable batteries. There is a risk of explosion!
- Consult an expert when in doubt about operation, safety or connection of the device.
- Maintenance, modifications and repairs are to be performed exclusively by an expert or at a qualified shop.
- If you have questions which remain unanswered by these operating instructions, contact our technical support service or other technical personnel.

Operating elements

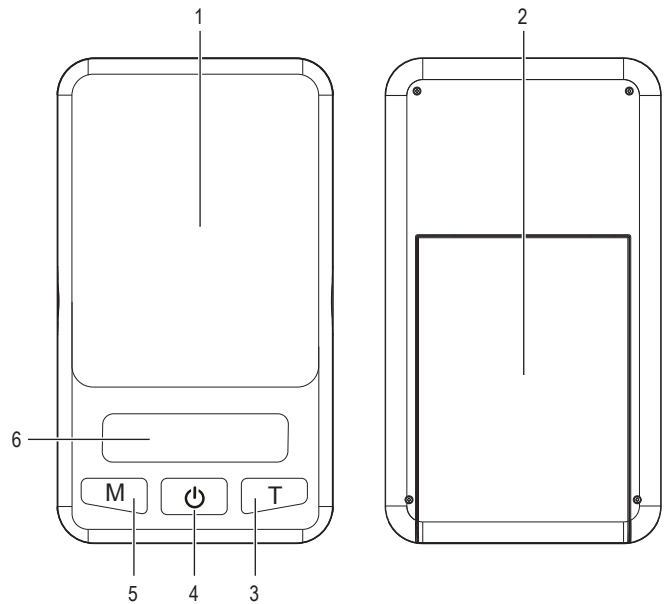

- 1 Weighing surface
- 2 Battery compartment lid
- 3 T button
- 4 On/off button
- 5 M button
- 6 Display

Operation

a) Inserting / replacing batteries

- Remove the battery compartment lid from the bottom of the device.
- Insert 2 AAA batteries, observing correct polarity. Heed correct polarity as indicated in the battery compartment.
- Close the battery compartment.



Replace the batteries when "LO_" appears on the display.

b) Normal weighing mode

- Place the scale on a stable, horizontal and even surface.
- Remove the cover from the top of the device.
- Press the on/off button to turn on the scale. All display elements are shown for approx. three seconds. Then the value "0.00" is shown. If another value appears, press the **T** button.
- Press the **M** button to select the unit. The following units are available: gram (g), ounce (oz), tola (tl), carat (ct).
- Place the object you wish to weigh on the weighing surface. The object's weight appears on the display.



If the object's weight exceeds the weighing range, the display shows "O_Ld". In this case, remove the object from the weighing surface immediately.

- Press the on/off button to turn off the scale. The scale turns off automatically after approx. one minute of inactivity.

c) Tare function

The tare function is used to measure net weight when using a measuring container. The tare function factors in the weight of the measuring container so the display shows only the net weight of the object you wish to weigh.

- Turn on the scale and place an empty measuring container (bowl, basket, etc.) on the weighing surface. Wait until the display stabilizes.
- Press the **T** button. The display shows the value "0.00" despite the presence of the measuring container.
- Now place the object you wish to weigh in the measuring container. The displayed weight is the net weight of the object you are weighing.
- If you wish to continue weighing without the measuring container, remove the container from the weighing surface and press the **T** button. Any tare values are shown as a negative value after all weight has been removed from the scale.



The scale's weighing capacity includes the weight of the measuring container. We therefore recommend using as light a measuring container as possible.

d) Calibration

The scale has been calibrated before sale at the factory. If the scale fails to make precise weight measurements, first replace the batteries. A calibration weight of 200 g (not included) is required for calibration.

- Turn on the scale. The weighing surface must be empty.
- Press and hold the **M** button until the display shows "200g".
- Now press the **M** button again. The display first flashes the indicator "CAL" before flashing the required calibration weight (200 g).
- Place the calibration weight on the weighing surface. Calibration is completed when the indicator "PASS" appears on the display.
- Remove the calibration weight from the weighing surface and turn off the scale.

e) Error messages

Error message	Cause	Solution
O_Ld	The object to be weighed exceeds the weighing range.	Remove the object to be weighed from the scale.
LO_	The battery voltage is so low as to prevent the scale from functioning properly.	Replace the batteries immediately.
OUTZ	---	Calibrate the scale.
UNST	The scale is not sufficiently stabilized.	Place the scale on a stable, horizontal and even surface.

Maintenance and cleaning

- The product is maintenance-free except for potential battery replacement and occasional cleaning.
- Do not use any abrasive or chemical cleaners.
- Never submerge the product in water to clean it.
- To prevent scratch marks, do not apply too much force on the surface during cleaning.
- Use a dry, clean, soft and lint-free cloth to clean the housing. To remove tougher stains, slightly dampen the cloth with lukewarm water. You may use a little soap or a mild cleaning agent.

Disposal

a) Product



Electronic devices are recyclable waste and must not be disposed of in the household waste.

At the end of its service life, dispose of the product according to the relevant statutory regulations.

Remove any inserted (rechargeable) batteries and dispose of them separately from the product.

b) (Rechargeable) batteries

You as the end user are required by law (Battery Ordinance) to return all used batteries/rechargeable batteries. Disposing of them in the household waste is prohibited.



Contaminated (rechargeable) batteries are labelled with this symbol to indicate that disposal in the domestic waste is forbidden. The designations for the heavy metals involved are: Cd = Cadmium, Hg = Mercury, Pb = Lead (name on (rechargeable) batteries, e.g. below the trash icon on the left).

Used (rechargeable) batteries can be returned to collection points in your municipality, our stores or wherever (rechargeable) batteries are sold.

You thus fulfil your statutory obligations and contribute to the protection of the environment.

Technical data

Power supply	2 x AAA battery
Weighing range	1 – 200 g
Resolution	0.01 g
Measuring units	g, oz, tl, ct
Operating conditions	0 to +40 °C, 5 – 95 % RH
Storage conditions	-10 to +60 °C, 5 – 95 % RH
Display dimensions (W x D)	34 x 9 mm
Weighing surface dimensions (W x D)	44.5 x 56.5 mm
Dimensions (W x H x D)	52 x 18.5 x 92 mm
Weight	74 g

F Mode d'emploi

Version 09/16



SJS-60008 Balance de poche

N° de commande 1283451

Utilisation prévue

Le produit convient pour peser des objets avec un poids de 200 g maximum. L'alimentation en tension s'effectue via 2 piles AAA.

Le produit n'est destiné ni à un usage dans le milieu médical, ni à une utilisation commerciale.

L'utilisation est uniquement autorisée en intérieur, dans les locaux fermés ; l'utilisation en plein air est interdite. Impérativement éviter tout contact avec l'humidité, par ex. dans la salle de bains, etc.

Pour des raisons de sécurité et d'homologation (CE), toute transformation et/ou modification du produit est interdite. Si vous utilisez le produit à d'autres fins que celles décrites précédemment, cela risque d'endommager le produit. Par ailleurs, une utilisation incorrecte peut être source de dangers tels que court-circuit, incendie, électrocution. Lisez attentivement le mode d'emploi et conservez-le. Ne transmettez le produit à des tiers qu'accompagné de son mode d'emploi.

Le produit est conforme aux exigences des directives européennes et nationales en vigueur. Tous les noms d'entreprises et appellations de produits contenus dans ce mode d'emploi sont des marques déposées des propriétaires correspondants. Tous droits réservés.

Contenu d'emballage

- Balance de poche
- 2 x pile (type AAA)
- Mode d'emploi

Explication des symboles



Ce symbole est utilisé afin de signaler un danger pour votre santé, par ex., par une décharge électrique.



Le symbole avec un point d'exclamation attire l'attention sur les risques spécifiques lors du maniement, du fonctionnement et de l'utilisation du produit.



Le symbole de la « flèche » renvoie aux conseils et aux consignes d'utilisation particuliers.

Consignes de sécurité



Lisez le mode d'emploi avec attention en étant particulièrement attentif aux consignes de sécurité. En cas de non-respect des consignes de sécurité et des informations données dans le présent mode d'emploi pour une utilisation correcte de l'appareil, nous déclinons toute responsabilité en cas de dommage personnel ou matériel consécutif. En outre, la responsabilité/garantie sera alors annulée.

- Ce produit n'est pas un jouet. Gardez-le hors de portée des enfants et des animaux domestiques.
- Ne laissez pas traîner le matériel d'emballage. Cela pourrait devenir un jouet pour enfants très dangereux.
- Gardez le produit à l'abri de températures extrêmes, de la lumière du soleil directe, de secousses intenses, d'humidité élevée, d'eau, de gaz inflammables, de vapeurs et de solvants.
- N'exposez pas le produit à des contraintes mécaniques.
- Si une utilisation en toute sécurité n'est plus possible, cessez d'utiliser le produit et protégez-le d'une utilisation accidentelle. Une utilisation en toute sécurité n'est plus garantie si le produit :
 - présente des traces de dommages visibles,
 - le produit ne fonctionne plus comme il devrait,
 - a été stocké pour une période prolongée dans des conditions défavorables ou bien
 - a été transporté dans des conditions très rudes.
- Maniez le produit avec précaution. À la suite de chocs, de coups ou de chutes, même de faible hauteur, l'appareil peut être endommagé.
- Une utilisation dans un environnement soumis à des champs électromagnétiques forts peut conduire à des déviations des mesures indiquées.



- Ne laissez pas les objets à peser très longtemps sur la balance et ne surchargez pas celle-ci. Le produit peut être endommagé par cette action.
- N'utilisez jamais le produit immédiatement lorsqu'il vient d'être transporté d'une pièce froide dans une pièce chaude. L'eau de condensation qui en résulte pourrait, dans des conditions défavorables, détruire l'appareil. Avant de connecter et d'utiliser le produit, attendez qu'il ait atteint la température ambiante. Selon les cas, cela peut prendre plusieurs heures.
- Respecter la polarité lors de l'insertion des piles / accumulateurs.
- Retirer les piles / accumulateurs de l'appareil s'il n'est pas utilisé pendant longtemps afin d'éviter les dégâts causés par des fuites. Des piles / accumulateurs qui fuient ou qui sont endommagées peuvent provoquer des brûlures acides lors du contact avec la peau ; l'utilisation de gants protecteurs appropriés est par conséquent recommandée pour manipuler les piles / accumulateurs corrompues.
- Garder les piles / accumulateurs hors de portée des enfants. Ne pas laisser traîner de piles / accumulateurs car des enfants ou des animaux pourraient les avaler.
- Il convient de remplacer toutes les piles / accumulateurs en même temps. Le mélange de piles / accumulateurs anciennes et de nouvelles piles / accumulateurs dans l'appareil peut entraîner la fuite de piles / accumulateurs et endommager l'appareil.
- Les piles / accumulateurs ne doivent pas être démontées, court-circuitées ou jetées au feu. Ne jamais recharger des piles non rechargeables. Il existe un risque d'explosion !
- Adressez-vous à un technicien spécialisé si vous avez des doutes concernant le mode de fonctionnement, la sécurité ou le raccordement de l'appareil.
- Tout entretien, ajustement ou réparation ne doit être effectué que par un spécialiste ou un atelier spécialisé.
- Si vous avez encore des questions auxquelles ce mode d'emploi n'a pas su répondre, nous vous prions de vous adresser à notre service technique ou à un expert.

Éléments de fonctionnement

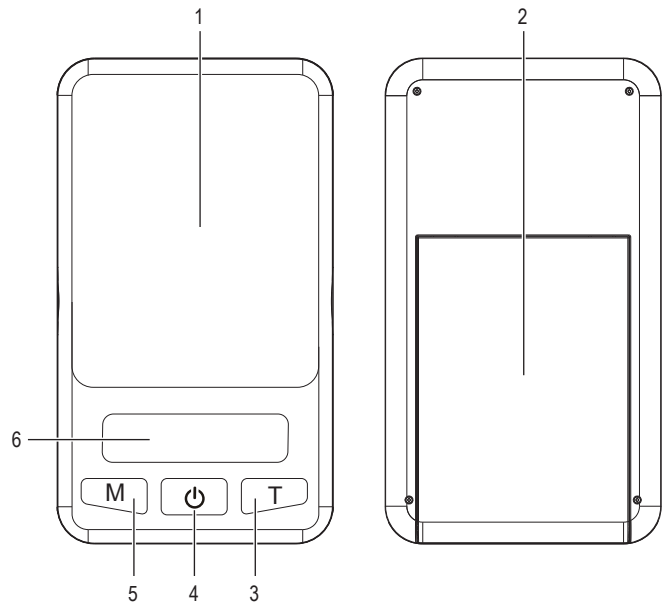

- 1 Surface de pesage
- 2 Couvercle du compartiment des piles
- 3 Touche T
- 4 Interrupteur marche/arrêt
- 5 Touche M
- 6 Ecran d'affichage

Mise en service

a) Insertion/remplacement des piles

- Enlevez le couvercle du compartiment des piles du dessous.
- Insérez 2 piles de type AAA en respectant bien la polarité. Respectez bien les indications de polarité à l'intérieur du compartiment des piles.
- Refermez le compartiment de la pile.



Remplacez les piles, aussitôt que l'indicateur « LO_ » apparaît sur l'affichage.

b) Mode de pesage normal

- Placez la balance sur une surface stable, horizontale et plane.
- Enlevez le couvercle du dessus.
- Appuyez sur l'interrupteur marche/arrêt pour allumer la balance. Tous les segments de l'affichage sont affichés pendant environ trois secondes. Ensuite la valeur « 0.00 » apparaît. Si une autre valeur apparaît, appuyez donc sur la touche T.
- Appuyez sur la touche **M** pour sélectionner l'unité. Les unités suivantes sont disponibles : gramme (g), once (oz), tola (tl), carat (ct).
- Placez l'objet à peser avec précaution sur la surface de pesage. Le poids de l'objet est indiqué sur l'affichage.



Si le poids de l'objet dépasse la plage de pesage, l'indicateur indique « O_Ld » sur l'affichage. Dans ce cas, enlevez immédiatement l'objet de la surface de pesage.

- Appuyez sur l'interrupteur marche/arrêt pour éteindre la balance. Après env. une minute d'inactivité, la balance s'éteint automatiquement.

c) Fonction de tare

La fonction de tare sert à la mesure nette lors de l'utilisation d'un récipient de mesure. La fonction de tare calcule le poids du récipient de mesure, de sorte que l'affichage indique seulement le poids net de l'objet mesuré.

- Allumez la balance et placez le récipient de mesure vide (cuvette, panier, etc.) sur la surface de pesage. Attendez jusqu'à ce que l'affichage se soit stabilisé.
- Appuyez sur la touche **T**. Sur l'affichage, malgré la disposition du récipient de mesure, la valeur « 0.00 » apparaît.
- Posez maintenant l'objet à peser dans le récipient de mesure. L'indicateur du poids correspond au poids net du produit pesé.
- Si vous souhaitez effectuer de nouveaux pesages sans le récipient de mesure en place, enlevez-le de la surface de pesage et appuyez sur la touche **T**. Chaque valeur de tare est indiquée comme valeur négative, après que l'objet pesé ait été enlevé de la balance.



La capacité de pesage de la balance comprend le récipient de mesure. Donc, il est logique d'utiliser un récipient de mesure aussi léger que possible.

d) Calibrage

La balance a été calibrée avant la vente à l'usine. Si la balance ne mesure pas de façon précise, remplacez d'abord les piles. Pour calibrer la balance, vous avez besoin d'un poids de 200 g (non compris dans le contenu de l'emballage).

- Allumez la balance. La surface de pesage doit être vide.
- Maintenez appuyée la touche **M** jusqu'à ce que l'affichage de l'écran indique « 200g ».
- Réappuyez sur la touche **M**. L'indicateur « CAL » clignote suivi de l'affichage clignotant du poids de calibrage nécessaire (200 g).
- Placez donc maintenant le poids de calibrage sur la surface de pesage. Le processus de calibrage est terminé dès que l'indicateur « PASS » apparaît sur l'affichage.
- Enlevez donc le poids de calibrage de la surface de pesage et éteignez la balance.

e) Messages d'erreur

Message d'erreur	Cause	Mesure à prendre
O_Ld	L'objet à peser dépasse la plage de pesage.	Enlevez l'objet à peser de la balance.
LO_	La tension des piles est si faible que la balance ne peut plus fonctionner correctement.	Remplacez les piles dès que possible.
OUTZ	---	Calibrez la balance.
UNST	La balance n'est pas suffisamment stabilisée.	Placez la balance sur une surface stable, horizontale et plane.

Entretien et nettoyage

- Le produit ne nécessite aucune maintenance seulement un nettoyage de temps en temps et le remplacement éventuel des piles.
- N'utilisez aucun produit de nettoyage abrasif ou chimique.
- Ne plongez pas le produit dans de l'eau et ne le passez pas sous l'eau pour le nettoyer.
- Lors du nettoyage, n'appuyez pas trop fort sur la surface afin d'éviter de la rayer.
- Pour le nettoyage, utilisez un chiffon doux, sec, propre et non pelucheux. S'il existe de la saleté tenace, vous pouvez légèrement humidifier un chiffon avec de l'eau tiède. Utilisez en supplément un savon ou un produit de nettoyage doux.

Elimination des déchets

a) Produit



Les appareils électroniques sont des matériaux recyclables et ne doivent pas être éliminés avec les ordures ménagères.

En fin de vie, éliminez l'appareil conformément aux dispositions légales en vigueur.

Retirez les piles/accumulateurs insérées et éliminez-les séparément du produit.

b) Piles / Accumulateurs

Le consommateur final est légalement tenu (ordonnance relative à l'élimination des piles usagées) de rapporter toutes les piles et batteries usagées, il est interdit de les jeter dans les ordures ménagères.



Les piles/accumulateurs qui contiennent des substances toxiques sont caractérisées par les symboles ci-contre qui indiquent l'interdiction de les jeter dans les ordures ménagères. Les désignations pour le métal lourd prépondérant sont : Cd = cadmium, Hg = mercure, Pb = plomb (la désignation se trouve sur les piles/accumulateurs, par ex. sous le symbole de la poubelle illustré à gauche).

Vous pouvez rapporter gratuitement vos piles/accumulateurs usagées aux centres de récupération de votre commune, à nos succursales ou à tous les points de vente de piles/accumulateurs.

Vous respectez ainsi les ordonnances légales et contribuez à la protection de l'environnement.

Caractéristiques techniques

Alimentation.....	2 x pile AAA
Plage de pesage.....	1 – 200 g
Sensibilité.....	0,01 g
Unités de mesure.....	g, oz, tl, ct
Conditions de service.....	0 à +40 °C, 5 – 95 % hum. rel.
Conditions de stockage.....	-10 à +60 °C, 5 – 95 % hum. rel.
Dimensions de l'écran (L x P).....	34 x 9 mm
Dimensions de la surface de pesage (L x P).....	44,5 x 56,5 mm
Dimensions (L x H x P).....	52 x 18,5 x 92 mm
Poids.....	74 g

SJS-60008 Zakweegschaal

Bestelnr. 1283451

Bedoeld gebruik

Het product is geschikt voor het wegen van voorwerpen die niet meer wegen dan 200 g. Stroom wordt geleverd door 2 AAA-batterijen.

Het product is noch voor medisch, noch voor commercieel gebruik bestemd.

Het product mag uitsluitend in gesloten ruimten worden gebruikt, dus niet in de open lucht. Contact met vocht, bijv. in de badkamer, moet absoluut worden voorkomen.

In verband met veiligheid en normering (CE) zijn geen aanpassingen en/of wijzigingen aan dit product toegestaan. Indien het product voor andere doeleinden wordt gebruikt dan hiervoor beschreven, kan het product worden beschadigd. Bovendien kan bij verkeerd gebruik een gevaarlijke situatie ontstaan met als gevolg bijvoorbeeld kortsluiting, brand, elektrische schok enzovoort. Lees de gebruiksaanwijzing volledig door en gooi hem niet weg. Het product mag alleen samen met de gebruiksaanwijzing aan derden ter beschikking worden gesteld.

Het product voldoet aan de nationale en Europese wettelijke voorschriften. Alle vermelde bedrijfs- en productnamen zijn handelsmerken van de respectievelijke eigenaren. Alle rechten voorbehouden.

Leveringsomvang

- Zakweegschaal
- 2 x batterijen (type AAA)
- Gebruiksaanwijzing

Verklaring van pictogrammen



Dit symbool geeft aan wanneer er gevaar bestaat voor uw gezondheid, bijv. door een elektrische schok.



Het symbool met het uitroepteken wijst op bijzondere gevaren bij de hantering, gebruik en bediening.



Het "pijl"-pictogram staat voor speciale tips en bedieningsaanwijzingen.

Veiligheidsinstructies



Lees de gebruiksaanwijzing zorgvuldig door en let vooral op de veiligheidsinstructies. Indien de veiligheidsinstructies en de aanwijzingen voor een juiste bediening in deze gebruiksaanwijzing niet worden opgevolgd, kunnen wij niet aansprakelijk worden gesteld voor de daardoor ontstane schade aan apparatuur of persoonlijk letsel. Bovendien vervalt in dergelijke gevallen de garantie.

- Het apparaat is geen speelgoed. Houd het buiten bereik van kinderen en huisdieren.
- Laat verpakkingsmateriaal niet zomaar rondslingeren. Dit kan gevaarlijk materiaal worden voor spelende kinderen.
- Bescherm het product tegen extreme temperaturen, direct zonlicht, sterke schokken, hoge luchtvochtigheid, vocht, ontvlambare gassen, dampen en oplosmiddelen.
- Zet het product niet onder mechanische druk.
- Als het niet langer mogelijk is het apparaat veilig te bedienen, stel het dan buiten bedrijf en zorg ervoor dat niemand het per ongeluk kan gebruiken. Veilige bediening kan niet langer worden gegarandeerd wanneer het product:
 - zichtbaar is beschadigd,
 - niet langer op juiste wijze werkt,
 - tijdens lange periode is opgeslagen onder slechte omstandigheden, of
 - onderhevig is geweest aan ernstige vervoergerelateerde druk.
- Behandel het apparaat met zorg. Schokken, botsingen of zelfs een val van een beperkte hoogte kan het product beschadigen.
- Als het product gebruikt wordt in een omgeving met een sterk elektromagnetisch veld, kan de aangegeven waarde afwijken van het echte gewicht.
- Laat de te wegen objecten niet langdurig op de weegschaal staan en overbelast de weegschaal evenmin. Het meetwerk kan daardoor beschadigd worden.



- Gebruik het product nooit direct nadat het van een koude in een warme ruimte is overgebracht. De condens die hierbij wordt gevormd, kan het product onder bepaalde omstandigheden onherstelbaar beschadigen. Laat het product eerst op kamertemperatuur komen voordat het aangesloten en gebruikt wordt. Dit kan soms een aantal uur duren.
- Let op de juiste polariteit bij het plaatsen van de batterijen / accu's.
- De batterijen / accu's dienen uit het apparaat te worden verwijderd wanneer het gedurende langere tijd niet wordt gebruikt om beschadiging door lekkage te voorkomen. Lekkende of beschadigde batterijen / accu's kunnen brandend zuur bij contact met de huid opleveren. Gebruik daarom veiligheidshandschoenen om beschadigde batterijen / accu's aan te pakken.
- Batterijen / accu's moeten uit de buurt van kinderen worden gehouden. Laat batterijen / accu's niet rondslingeren omdat het gevaar bestaat dat kinderen en/of huisdieren ze inslikken.
- Alle batterijen / accu's dienen op hetzelfde moment te worden vervangen. Het door elkaar gebruiken van oude en nieuwe batterijen / accu's in het apparaat kan leiden tot batterijlekkage en beschadiging van het apparaat.
- Batterijen / accu's mogen niet worden ontmanteld, kortgesloten of verbrand. Probeer nooit gewone batterijen te herladen. Er bestaat dan explosiegevaar!
- Raadpleeg een expert wanneer u twijfelt over het juiste gebruik, de veiligheid of het aansluiten van het apparaat.
- Onderhoud, aanpassingen en reparaties mogen alleen uitgevoerd worden door een expert of in een daartoe bevoegde winkel.
- Als u nog vragen hebt die niet door deze gebruiksaanwijzingen zijn beantwoord, neem dan contact op met onze technische dienst of ander technisch personeel.

Bedieningselementen

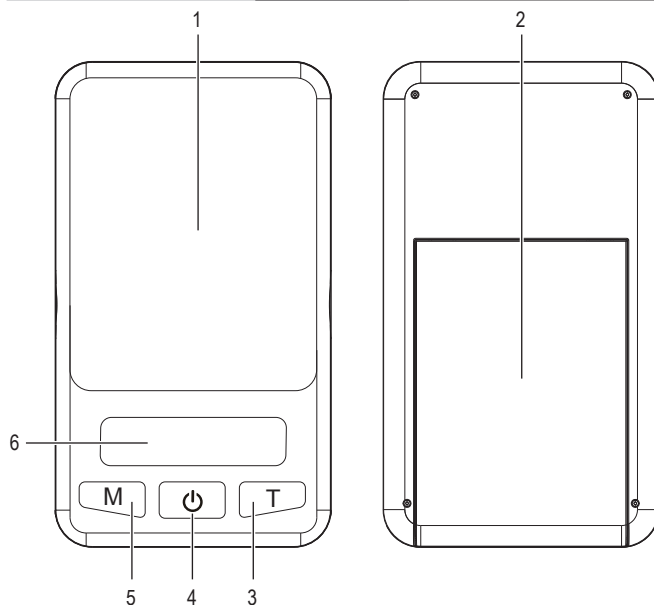

- 1 Weegoppervlak
- 2 Deksel batterijvak
- 3 Toets T
- 4 Aan-/uitschakelaar
- 5 Toets M
- 6 Beeldscherm

Ingebruikname

a) Batterijen plaatsen / vervangen

- Verwijder het deksel van het batterijvak dat zich aan de onderkant van het apparaat bevindt.
- Plaats 2 batterijen van het type AAA met de juiste polariteit in het product. Let daarvoor op de polariteitsaanduidingen in het batterijvak.
- Sluit het batterijvak.



Vervang de batterijen zodra de aanduiding "LO_" op het beeldscherm verschijnt.

b) Normale weegmodus

- Plaats de weegschaal op een stabiele, horizontale en vlakke ondergrond.
- Verwijder het deksel van de bovenkant.
- Druk op de aan-/uitschakelaar om de weegschaal aan te zetten. Alle beeldschermsegmenten worden voor ongeveer 3 seconden getoond. Daarna verschijnt de waarde "0.00". Als er een andere waarde verschijnt, druk dan op toets T.
- Druk op toets M om de eenheid te kiezen. U kunt kiezen uit de volgende eenheden: gram (g), ounce (oz), tola (tl), karaat (ct).
- Zet het object dat moet worden gewogen, op het weegoppervlak. Het gewicht van dit object wordt op het beeldscherm getoond.



Als het object zwaarder is dan toegestaan, verschijnt op het beeldscherm "O_Ld". Haal in dat geval het object direct van het weegoppervlak af.

- Druk op de aan-/uitschakelaar om de weegschaal uit te zetten. Na ongeveer 1 minuut inactiviteit zet de weegschaal zichzelf uit.

c) Tarrafunctie

De tarrafunctie dient voor het bepalen van het nettogewicht als er een weegbakje gebruikt wordt. De tarrafunctie rekent het gewicht van het weegbakje mee zodat op het beeldscherm alleen het nettogewicht van het te wegen object verschijnt.

- Zet de weegschaal aan en plaats het lege weegbakje (schaaltje, korf, enz.) op het weegoppervlak. Wacht tot de waarde op het beeldscherm zich heeft gestabiliseerd.
- Druk op toets T. Op het beeldscherm verschijnt "0.00" ondanks het feit dat het weegbakje op de weegschaal staat.
- Plaats nu het te wegen object in het weegbakje. Het getoonde gewicht is dan het nettogewicht van wat gewogen moest worden.
- Wilt u weer willen wegen zonder weegbakje, verwijder dit dan van het weegoppervlak en druk op toets T. Iedere tarrawaarde wordt als negatieve waarde getoond nadat het totale gewicht van de weegschaal is verwijderd.



Bij de weegcapaciteit van de weegschaal wordt het gewicht van het weegbakje meegerekend. Daarom is het goed een zo licht mogelijk weegbakje te gebruiken.

d) IJking

De weegschaal is voor verkoop in de fabriek geijkt. In het geval dat de weegschaal niet precies meet, vervang dan eerst de batterijen. Om de weegschaal te ijken, heeft u een ijkgewicht van 200 g nodig (niet meegeleverd).

- Zet de weegschaal aan. Er mag niets op het weegoppervlak staan.
- Houd de toets M ingedrukt totdat er "200g" op het beeldscherm te zien is.
- Druk opnieuw op toets M. De melding "CAL" knippert gevolgd door een knipperende aanduiding van het benodigde ijkgewicht (200 g).
- Zet het ijkgewicht op het weegoppervlak. Het ijken is voltooid zodra de melding "PASS" op het beeldscherm verschijnt.
- Haal het ijkgewicht van de weegschaal en zet de weegschaal uit.

e) Foutmeldingen

Foutmelding	Oorzaak	Wat te doen
O_Ld	Het te wegen object is te zwaar voor de weegschaal.	Haal het te wegen object van de weegschaal af.
LO_	De batterijspanning is zo laag dat de weegschaal niet meer goed werkt.	Vervang de batterijen direct.
OUTZ	---	IJK de weegschaal.
UNST	De weegschaal is niet voldoende gestabiliseerd.	Plaats de weegschaal op een stabiele, horizontale en vlakke ondergrond.

Onderhoud en reiniging

- Het product is op een mogelijk vereiste vervanging van de batterijen en af en toe een schoonmaakbeurt na, voor u onderhoudsvrij.
- Gebruik geen schurende of chemische schoonmaakmiddelen.
- Dompel het product om het schoon te maken nooit onder in water.
- Druk bij het schoonmaken niet te hard op het oppervlak om krassporen te voorkomen.
- Gebruik voor het schoonmaken een droog, schoon, zacht en pluivrij doekje. Maak als de weegschaal erg vies is, het doekje een beetje vochtig met lauwwarm water. Gebruik daarnaast zeep of een zacht schoonmaakmiddel.

Verwijdering

a) Product



Elektronische apparaten zijn recyclebare stoffen en horen niet bij het huisvuil.

Als het product niet meer werkt, moet u het volgens de geldende wettelijke bepalingen voor afvalverwerking inleveren.

Verwijder de geplaatste batterijen/accu's en gooi deze afzonderlijk van het product weg.

b) Batterijen / Accu's

U bent als eindverbruiker volgens de KCA-voorschriften wettelijk verplicht alle lege batterijen en accu's in te leveren; verwijdering via het huisvuil is niet toegestaan.



Batterijen/accu's die schadelijke stoffen bevatten, zijn gemarkeerd met nevenstaand symbool. Deze mogen niet via het huisvuil worden afgevoerd. De aanduidingen voor irriterend werkende, zware metalen zijn: Cd = cadmium, Hg = kwik, Pb = lood (de aanduiding staat op de batterijen/accu's, bijv. onder de links afgebeelde vuilnisbaksymbool).

U kunt verbruikte batterijen/accu's gratis bij de verzamelpunten van uw gemeente, onze filialen of overal waar batterijen/accu's worden verkocht, afgeven.

Zo vervult u uw wettelijke verplichtingen en draagt u bij tot de bescherming van het milieu.

Technische gegevens

Spanningsvoorziening	2 x AAA-batterij
Weegbereik	1 – 200 g
Nauwkeurigheid.....	0,01 g
Meeteenheden.....	g, oz, tl, ct
Bedrijfscondities	0 tot +40 °C, 5 – 95 % RV
Opslagcondities	-10 tot +60 °C, 5 – 95 % RV
Afmetingen beeldscherm (B x D).....	34 x 9 mm
Afmetingen weegoppervlak (B x D)	44,5 x 56,5 mm
Afmetingen (B x H x D).....	52 x 18,5 x 92 mm
Gewicht.....	74 g