



TOOLCRAFT

D BEDIENUNGSANLEITUNG

Kreuzlinienlaser „CL8“ mit Stativ

Version 07/15



Best.-Nr. 1326048

Bestimmungsgemäße Verwendung

Das Produkt dient zum Erstellen bzw. Überprüfen von waagrechten und senkrechten Linien mittels zweier eingebauten Laser.

Durch die eingebaute Optik liefert das Produkt eine waagrechte und/oder senkrechte rote Laserlinie (getrennt aktivierbar). Die Ausrichtung der waagrechten/senkrechten Linie erfolgt automatisch durch die integrierte Nivellierautomatik.

Es ist auch möglich, die Nivellierautomatik auszuschalten, um eine oder beide Laserlinien für diverse andere Anwendungsmöglichkeiten einzusetzen.

Die Stromversorgung erfolgt über zwei Batterien vom Typ AA/Mignon (nicht im Lieferumfang enthalten).

Ein mitgeliefertes Stativ mit integrierter Libelle dient bei Bedarf als Standfuß.

Lesen Sie diese Bedienungsanleitung aufmerksam durch, um einen sicheren Gebrauch des Produkts zu gewährleisten. Bewahren Sie diese Bedienungsanleitung für späteres Nachlesen sorgfältig auf. Geben Sie das Produkt nur zusammen mit dieser Bedienungsanleitung weiter.

Die Sicherheitshinweise und alle anderen Informationen dieser Bedienungsanleitung sind unbedingt zu beachten.

Eine andere Verwendung als zuvor beschrieben ist nicht zulässig und führt zur Beschädigung dieses Produktes, außerdem führt dies zu Gefahren für den Benutzer.

Dieses Produkt erfüllt die gesetzlichen, nationalen und europäischen Anforderungen. Alle enthaltenen Firmennamen und Produktbezeichnungen sind Warenzeichen der jeweiligen Inhaber. Alle Rechte vorbehalten.

Symbol-Erklärungen



Dieses Symbol weist Sie auf besondere Gefahren bei Handhabung, Betrieb oder Bedienung hin.



Das „Hand“-Symbol steht für spezielle Tipps und Bedienhinweise.

Lieferumfang

- Kreuzlinienlaser
- Stativ
- Bedienungsanleitung

Sicherheitshinweise



Bei Schäden, die durch Nichtbeachten dieser Bedienungsanleitung verursacht werden, erlischt die Gewährleistung/Garantie! Für Folgeschäden übernehmen wir keine Haftung!



Bei Sach- oder Personenschäden, die durch unsachgemäße Handhabung oder Nichtbeachten der Sicherheitshinweise verursacht werden, übernehmen wir keine Haftung! In solchen Fällen erlischt die Gewährleistung/Garantie.

a) Allgemein

- Aus Sicherheits- und Zulassungsgründen (CE) ist das eigenmächtige Umbauen und/oder Verändern des Produkts nicht gestattet. Zerlegen Sie das Produkt nicht (bis auf die in dieser Bedienungsanleitung beschriebene Vorgehensweise beim Einlegen oder Wechseln der Batterien).
- Wartungs-, Einstellungs- oder Reparaturarbeiten dürfen nur von einem Fachmann/Fachwerkstatt durchgeführt werden. Es sind keine für Sie einzustellenden bzw. zu wartenden Produktbestandteile im Geräteinneren enthalten.
- Das Produkt ist kein Spielzeug, es gehört nicht in Kinderhände. Es enthält Kleinteile, Glas und Batterien. Durch den Laser bestehen außerdem weitere Gefahren (z.B. Augenschäden). Betreiben bzw. lagern Sie das Produkt so, dass Kinder es nicht erreichen können.
- Das Produkt darf keinen extremen Temperaturen, direktem Sonnenlicht, starken Vibrationen, starker mechanischer Beanspruchung oder Feuchtigkeit ausgesetzt werden. Gehen Sie vorsichtig mit dem Produkt um, durch Stöße, Schläge oder dem Fall aus bereits geringer Höhe wird es beschädigt.
- Das Produkt darf nicht in explosionsgefährdeter Umgebung benutzt werden.
- Lassen Sie das Verpackungsmaterial nicht achtlos liegen, dieses könnte für Kinder zu einem gefährlichen Spielzeug werden.
- In Schulen, Ausbildungseinrichtungen, Hobby- und Selbsthilfwerkstätten ist das Betreiben des Produkts durch geschultes Personal verantwortlich zu überwachen.
- In gewerblichen Einrichtungen sind die Unfallverhütungsvorschriften des Verbandes der gewerblichen Berufsgenossenschaften für elektrische Anlagen und Betriebsmittel zu beachten.
- Sollten Sie noch Fragen haben, die in dieser Bedienungsanleitung nicht beantwortet werden, so wenden Sie sich bitte an uns oder an eine andere Fachkraft.



b) Laser

- Setzen Sie das Gerät nur bestimmungsgemäß ein.
- Das Produkt ist mit einem Laser der Laserklasse 2 ausgerüstet. Im Lieferumfang befinden sich Laserhinweisschilder in verschiedenen Sprachen. Sollte das Hinweisschild auf dem Kreuzlinienlaser nicht in Ihrer Landessprache verfasst sein, so befestigen Sie das entsprechende Schild an der Seite des Produkts.



- Beim Betrieb des Produkts ist unbedingt darauf zu achten, dass der Laserstrahl so geführt wird, dass sich keine Person bzw. kein Tier im Projektionsbereich befindet und dass ungewollt reflektierte Strahlen (z.B. durch reflektierende Oberflächen/Gegenstände) nicht in den Aufenthaltsbereich von Personen/Tieren gelangen können.
- Laserstrahlung kann gefährlich sein, wenn der Laserstrahl oder eine Reflexion in das geschützte Auge gelangt. Informieren Sie sich deshalb über die gesetzlichen Bestimmungen und Vorsichtsmaßnahmen für den Betrieb eines derartigen Lasergerätes in Ihrem Land, bevor Sie das Produkt und den Laser in Betrieb nehmen.
- Blicken Sie nie in den Laserstrahl und richten Sie ihn niemals auf Personen oder Tiere. Laserstrahlung kann zu Augenverletzungen führen.
- Richten Sie den Laserstrahl niemals auf Spiegel oder andere reflektierende Flächen. Der unkontrolliert abgelenkte Strahl könnte Personen oder Tiere treffen.
- Wenn Laserstrahlung ins Auge trifft, sind die Augen bewusst zu schließen und der Kopf ist sofort aus dem Strahl zu bewegen.
- Sollten Ihre Augen durch Laserstrahlung irritiert worden sein, führen Sie auf keinen Fall mehr sicherheitsrelevante Tätigkeiten durch, wie z.B. Arbeiten mit Maschinen, Tätigkeiten in großer Höhe oder in der Nähe von Hochspannung führenden Teilen. Führen Sie bis zum Abklingen der Augenirritation auch keine Fahrzeuge mehr. Bei länger anhaltenden Augenirritationen ist ein Arzt aufzusuchen.
- Zerlegen Sie das Produkt nicht (bis auf die in dieser Bedienungsanleitung beschriebene Vorgehensweise beim Einlegen oder Wechseln der Batterien).
- Wartungs-, Einstellungs- oder Reparaturarbeiten dürfen nur von einem Fachmann/Fachwerkstatt durchgeführt werden. Unsachgemäß ausgeführte Wartungs-, Einstellungs- oder Reparaturarbeiten können eine gefährliche Laserstrahlung zur Folge haben.
- Wenn andere als die hier in der Anleitung angegebenen Bedienungseinrichtungen benutzt oder andere Verfahrensweisen ausgeführt werden, kann dies zu gefährlicher Strahlungsexposition führen.

c) Bedienung

- Das Produkt darf nicht feucht oder nass werden, dadurch wird es beschädigt. Betreiben Sie das Produkt deshalb nicht bei Niederschlag, in feuchten Betriebsumgebungen oder in/unter Wasser.
- Betreiben Sie das Produkt nur in gemäßigtem Klima, niemals in tropischem Klima. Beachten Sie für die zulässigen Umgebungsbedingungen das Kapitel „Technische Daten“.
- Verwenden Sie das Produkt niemals gleich dann, wenn es von einem kalten Raum in einen warmen Raum gebracht wurde. Das dabei entstehende Kondenswasser kann unter Umständen zu Funktionsstörungen oder Beschädigungen führen! Lassen Sie das Produkt zuerst auf Zimmertemperatur kommen, bevor Sie das Produkt in Betrieb nehmen.
- Schützen Sie das Produkt vor Staub und Schmutz.
- Schalten Sie das Produkt bei Nichtgebrauch aus.
- Bei längerem Nichtgebrauch (z.B. bei Lagerung) entnehmen Sie ggf. die eingelegten Batterien/Akkus. Überalterte Batterien/Akkus können auslaufen und das Produkt beschädigen! Bewahren Sie das Produkt anschließend an einem sauberen, trockenen und für Kinder unzugänglichen Ort auf.

Batterie- und Akkulinweise

- Batterien/Akkus gehören nicht in Kinderhände.
- Achten Sie beim Einlegen der Batterien/Akkus auf die richtige Polung (Plus/+ und Minus/- beachten).
- Lassen Sie Batterien/Akkus nicht offen herumliegen, es besteht die Gefahr, dass diese von Kindern oder Haustieren verschluckt wird. Suchen Sie im Falle eines Verschluckens sofort einen Arzt auf, es besteht Lebensgefahr!
- Batterien/Akkus dürfen nicht kurzgeschlossen, geöffnet, zerlegt oder ins Feuer geworfen werden. Es besteht Brand- und Explosionsgefahr!
- Herkömmliche nicht wiederaufladbare Batterien dürfen nicht aufgeladen werden, Explosionsgefahr!
- Bei überalterten oder verbrauchten Batterien/Akkus können chemische Flüssigkeiten austreten, die das Gerät beschädigen. Entnehmen Sie deshalb bei längerem Nichtgebrauch (z.B. bei Lagerung) die eingelegten Batterien/Akkus.
- Ausgelaufene oder beschädigte Batterien/Akkus können bei Berührung mit der Haut Verätzungen verursachen, benutzen Sie in diesem Fall geeignete Schutzhandschuhe.
- Aus Batterien auslaufende Flüssigkeiten sind chemisch sehr aggressiv. Gegenstände oder Oberflächen, die damit in Berührung kommen, können teils massiv beschädigt werden. Bewahren Sie Batterien/Akkus deshalb an einer geeigneten Stelle auf.
- Wechseln Sie immer den ganzen Satz Batterien/Akkus aus. Mischen Sie nicht Batterien/Akkus mit unterschiedlichem Zustand (z.B. volle mit halbvollen Batterien).
- Setzen Sie entweder Batterien oder Akkus ein, mischen Sie niemals Batterien mit Akkus. Verwenden Sie nur baugleiche Batterien/Akkus des gleichen Typs und Herstellers.
- Für die umweltgerechte Entsorgung von Batterien beachten Sie das Kapitel „Entsorgung“.



Ein Betrieb mit Akkus ist möglich. Allerdings nimmt durch die geringere Spannung (Batterie = 1,5 V, Akku = 1,2 V) die Betriebsdauer stark ab.

Wir empfehlen Ihnen deshalb, das Produkt ausschließlich mit hochwertigen Alkaline-Batterien zu betreiben, um eine lange und sichere Funktion zu gewährleisten.

Bedienelemente

- 1 Schiebeschalter
- 2 Taste „H“
- 3 Taste „V“
- 4 Austrittsöffnung für Laserlicht
- 5 Stativgewinde
- 6 Batteriefachdeckel

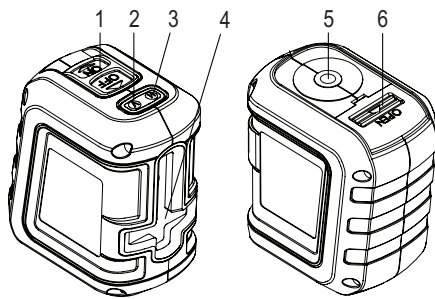

Batterien einlegen, Batteriewechsel

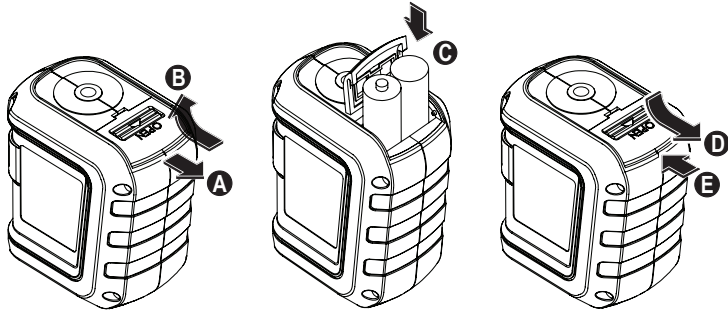

- Schieben Sie den Batteriefachdeckel an der Unterseite des Kreuzlinienlasers nach außen (A) und klappen Sie ihn dann vorsichtig auf (B).
- Legen Sie zwei Batterien vom Typ AA/Mignon polungsrichtig ein (C). Der Pluspol ist auf den Batterien und im Batteriefach entsprechend gekennzeichnet.
- Klappen Sie den Batteriefachdeckel zu (D) und schieben Sie ihn in das Gerät (E), so dass er einrastet.
- Ein Batteriewechsel ist erforderlich, wenn das Laserlicht nur noch schwach oder überhaupt nicht mehr leuchtet.

Bedienung

a) Stativ verwenden

Über das Stativgewinde (5) auf der Unterseite lässt sich der Kreuzlinienlaser z.B. auf dem mitgelieferten Stativ festschrauben.

Das Stativ lässt sich in der Höhe einstellen. Richten Sie die Befestigungsplatte des Stativs durch die eingebaute Libelle waagrecht aus.

b) Nivellierautomatik verwenden

- Stellen Sie den Kreuzlinienlaser auf eine waagrechte, feste Oberfläche oder montieren Sie ihn auf einem Stativ.
- Bewegen Sie den Schiebeschalter (1) in die Position „ON“.
- Sofern sich der Kreuzlinienlaser innerhalb des Selbstnivellierbereichs von $\pm 4^\circ$ zur Waagrechten befindet, werden beide Laserlinien aktiviert.



Außerhalb des Selbstnivellierbereichs leuchtet eine rote LED unterhalb der beiden Tasten „H“ und „V“, die Laserlinien werden automatisch deaktiviert.

- Der Nivellierungsvorgang ist beendet, wenn sich die Laserlinien nicht mehr bewegen. Sie können nun beispielsweise eine waagrechte und/oder senkrechte Linie an der Wand markieren, um Fliesen zu verlegen o.ä.

Drücken Sie kurz die Taste „H“ (2), um die horizontale Laserlinie ein- oder auszuschalten.

Drücken Sie kurz die Taste „V“ (3), um die vertikale Laserlinie ein- oder auszuschalten.

- Beenden Sie den Betrieb, indem Sie den Schiebeschalter (1) in die Position „OFF“ schieben. Dabei werden die Laser deaktiviert und außerdem die Mechanik der Nivellierautomatik im Inneren des Kreuzlinienlasers fixiert. Der Kreuzlinienlaser ist nun ausgeschaltet.

c) Betrieb ohne Nivellierautomatik



Dies lässt sich verwenden, um beispielsweise eine diagonale Linie an eine Wand zu projizieren, um die Position mehrerer Bilder an der Wand markieren zu können.

Der Kreuzlinienlaser lässt sich dabei in der Hand halten oder Sie verwenden das mitgelieferte Stativ, um den Kreuzlinienlaser in einer schräg geneigten Position zu fixieren.

- Bewegen Sie den Schiebeschalter (1) in die Position „OFF“. Hierbei wird die Mechanik der Nivellierautomatik im Inneren des Kreuzlinienlasers fixiert.
- Um die horizontale Laserlinie ein- oder auszuschalten, halten Sie die Taste „H“ (2) für etwa 1,5 Sekunden gedrückt.
- Um die vertikale Laserlinie ein- oder auszuschalten, halten Sie die Taste „V“ (3) für etwa 1,5 Sekunden gedrückt.



Wichtig!

Bei abgeschalteter Nivellierautomatik markieren die Laserlinien keine waagrechte bzw. senkrechte Linie, da sich die Mechanik im Inneren des Kreuzlinienlasers nicht frei bewegen und selbst ausrichten kann!

Sollen waagrechte bzw. senkrechte Linien markiert werden, so verwenden Sie immer die Nivellierautomatik!

Wartung und Reinigung

Das Produkt ist für Sie wartungsfrei, zerlegen Sie es niemals (bis auf die in dieser Bedienungsanleitung beschriebene Vorgehensweise zum Einlegen bzw. Wechseln der Batterien). Eine Wartung oder Reparatur darf nur von einem Fachmann durchgeführt werden.

Schalten Sie das Produkt vor einer Reinigung aus, so dass die Laserlinien nicht aufleuchten.

Zur Reinigung genügt ein trockenes, weiches, sauberes Tuch. Verwenden Sie keine aggressiven Reinigungsmittel, dies kann zu Verfärbungen führen. Drücken Sie beim Reinigen nicht zu stark auf die Oberfläche, um Kratzspuren zu vermeiden.

Staub kann sehr leicht mit einem sauberen, langhaarigen Pinsel und einem Staubsauger entfernt werden.

Entsorgung

a) Allgemein



Das Produkt gehört nicht in den Hausmüll.

Entsorgen Sie das Produkt am Ende seiner Lebensdauer gemäß den geltenden gesetzlichen Bestimmungen.



Entnehmen Sie evtl. eingelegte Batterien/Akkus und entsorgen Sie diese getrennt vom Produkt.

b) Batterien und Akkus

Als Endverbraucher sind Sie gesetzlich (Batterieverordnung) zur Rückgabe aller gebrauchten Batterien und Akkus verpflichtet; eine Entsorgung über den Hausmüll ist untersagt.



Schadstoffhaltige Batterien, Akkus sind mit nebenstehendem Symbol gekennzeichnet, das auf das Verbot der Entsorgung über den Hausmüll hinweist. Die Bezeichnungen für das ausschlaggebende Schwermetall sind Cd = Cadmium, Hg = Quecksilber, Pb = Blei.

Verbrauchte Batterien, Akkus sowie Knopfzellen können Sie unentgeltlich bei den Sammelstellen Ihrer Gemeinde, unseren Filialen oder überall dort abgeben, wo Batterien/Akkus/Knopfzellen verkauft werden.

Sie erfüllen damit die gesetzlichen Verpflichtungen und leisten Ihren Beitrag zum Umweltschutz.

Technische Daten

Stromversorgung	2x Batterien vom Typ AA/Mignon
Betriebsdauer	ca. 15 h (abhängig von den verwendeten Batterien)
Arbeitsbereich	bis ca. 8 m
Nivellier-Genauigkeit	$\pm 0,5$ mm/m
Selbstnivellierbereich	$\pm 4^\circ$
	(rote Warn-LED unter den Tasten „H“ und „V“ leuchtet, wenn sich der Kreuzlinienlaser außerhalb des Selbstnivellierbereichs befindet, außerdem werden die Laserlinien deaktiviert)
Nivellierzeit	<5 s
Laserklasse	2
Laser-Wellenlänge	630 - 670 nm
Stativgewinde	6,35 mm (1/4")
Umgebungsbedingungen	Temperatur +5 °C bis +35 °C, Luftfeuchte 0% bis 90% relative Luftfeuchte, nicht kondensierend
Abmessungen	70 x 70 x 47 mm (B x H x T)
Gewicht	180 g (ohne Batterien)



TOOLCRAFT

GB OPERATING INSTRUCTIONS

Cross-line laser „CL8“ with tripod

Version 07/15



Item no. 1326048

Intended use

The product is designed to create or check horizontal and vertical lines by means of two built-in lasers. With the built-in optics, the product provides a horizontal and/or a vertical red laser line (can be activated separately). The horizontal/vertical line is automatically aligned via the automatic levelling system. It is also possible to switch off the automatic levelling system in order to use one or both of the laser lines for a variety of other possible purposes.

The power supply is via two batteries of type AA/Mignon (not included in the delivery). A tripod with integrated level that is included in the delivery serves as base when necessary. Please read these operating instructions carefully to ensure safe use and operation of the product. Keep these operating instructions in a safe place for future reference. If you pass the product on to a third party, please pass on these operating instructions as well.

Always observe the safety instructions and all other information included in these operating instructions. Any use other than that described above is not permitted and can lead to damage of this product; this can also lead to danger for the user.

This product complies with the applicable national and European requirements. All names of companies and products are the trademarks of the respective owners. All rights reserved.

Explanation of symbols



This symbol points to specific risks associated with handling, function and use.



The "hand" symbol indicates special tips and operating information.

Package contents

- Cross-line laser
- Tripod
- Operating instructions

Safety instructions



Damage due to failure to follow these operating instructions will void the warranty! We do not assume any liability for any resulting damage!



We do not assume any liability for material and personal damage caused by improper use or non-compliance with the safety instructions! In such cases, the warranty will be null and void.

a) General

- The unauthorised conversion and/or modification of the product is not permitted for safety and approval reasons (CE). Do not dismantle the product, except for inserting or replacing the batteries as described in this operating manual.
- Maintenance, adjustment, or repair work should be carried out only by a specialist/specialist workshop. There are no components for you to adjust or maintain within the device.
- The product is not a toy and does not belong in the hands of children. It contains small parts, glass and batteries. Additionally, there are other hazards due to the laser (e.g. damage to the eyes). Use or store the product so that it is out of the reach of children.
- The product must not be exposed to extreme temperatures, direct sunlight, intense vibration, high mechanical stress, or humidity. Handle the product with care; it can be damaged by impacts, blows or falls even from a low height.
- The product must not be operated in explosive environments.
- Do not leave packaging material carelessly lying around, since it could become a dangerous plaything for children.
- In schools, educational centres, hobby and self-help workshops, the operation of the product is to be supervised by trained employees.
- In commercial institutions, the accident prevention regulations of the Employer's Liability Insurance Association for Electrical Systems and Operating Facilities are to be observed.
- If you have any questions that are not answered in these operating instructions, please contact our technical department or another specialist.



b) Laser

- Please use the device only as intended.
- This product is provided with a Class 2 Laser. Laser signs in different languages are included in the package. If the information on the cross-line laser is not written in the language of your country, please affix the appropriate sign on the product.



- During operation of the product, the laser has to be directed in such a way that no person or animal is located within the range of projection and that unwanted reflected rays (e.g. due to reflecting surfaces/objects) do not get into the range of any person or animal.
- Laser radiation can be dangerous if the laser beam or its reflection enters unprotected eyes. Inform yourself about the legal regulations and safety measures for using such a laser device in your country before you use the product and the laser.
- Never look directly into the laser pointer and never aim the laser at another person or animals. Laser radiation can cause eye injuries.
- Do not point the laser beam at mirrors or other reflective surfaces. The uncontrolled, reflected beam may strike people or animals.
- If laser radiation reaches the eyes, the eyes must be closed immediately and the head has to be moved out of the laser beam.
- Should your eyes feel irritated from laser radiation, do not perform any safety-related tasks such as operating machinery, working at high altitudes or close to high-voltage components. Do not drive any vehicles until the eye irritation has subsided. Consult a doctor for prolonged eye irritation.
- Do not dismantle the product, except for inserting or replacing the batteries as described in this operating manual.
- Maintenance, adjustment, or repair work should be carried out only by a specialist/specialist workshop. Improperly executed maintenances, adjustments, or reparations might result in dangerous laser radiation.
- Caution - if proceeding in a different way or using any other controls than those specified in this manual, you may expose yourself to hazardous radiation.

c) Operation

- The product must not get damp or wet, as this could damage it. Therefore, do not use the product during precipitation, in humid environments or in/under water.
- Use the device in a moderate climate only, do not use it in a tropical climate. For more information on acceptable environmental conditions, see the chapter "Technical Data".
- Never use the product immediately after it has been brought from a cold room into a warm one. The resulting condensation may lead to malfunctions or damage under certain circumstances! Let the product reach room temperature before using it.
- Protect the product from dust and dirt.
- Turn the product off when it is not in use.
- If the product is not to be used for a while (e.g. storage), remove the batteries/rechargeable batteries. Old batteries/rechargeable batteries can leak and damage the product! Afterwards keep the product in a clean, dry, and out of children's reach place.

Notes on primary and secondary batteries

- Batteries/rechargeable batteries must be kept out of the reach of children.
- Check that the polarity is correct when inserting the batteries/rechargeable batteries (pay attention to plus/+ and minus/-).
- Do not leave batteries/rechargeable batteries lying around; they could be swallowed by children or pets. If swallowed, consult a doctor immediately, it could be fatal!
- Make sure that batteries/rechargeable batteries are not short-circuited, dismantled or thrown into a fire. There is a risk of fire and explosion!
- Do not recharge normal, non-rechargeable batteries; there is a risk of explosion!
- Old or flat batteries can leak liquid chemicals that may damage the device. If not used for a longer period (e.g., in case of storage), remove the inserted batteries/rechargeable batteries.
- Contact of leaking or damaged batteries/rechargeable batteries with the skin can cause acid burns; therefore, use suitable protective gloves.
- Liquids leaking from batteries are very chemically aggressive. Objects or surfaces coming into contact with these liquids could be considerably damaged. Thus, store batteries/rechargeable batteries in a suitable location.
- Always replace the complete set of batteries/rechargeable batteries. Do not mix batteries/rechargeable batteries with different charges (flat and half-discharged batteries/rechargeable batteries).
- Use either batteries or rechargeable batteries; never mix standard batteries with rechargeable batteries. Use only batteries/rechargeable batteries of the same model and type and from the same manufacturer.
- For the correct disposal of batteries, please read the chapter "Disposal".



Operation with rechargeable batteries is possible. However, the operating time is reduced by the lower voltage (battery = 1.5 V, rechargeable battery = 1.2 V).

Therefore, we recommend operating the product only with high-quality alkaline batteries to ensure long and reliable operation.

Controls

- 1 Slide switch
- 2 Button "H"
- 3 Button "V"
- 4 Outlet opening for laser light
- 5 Tripod socket
- 6 Battery compartment cover

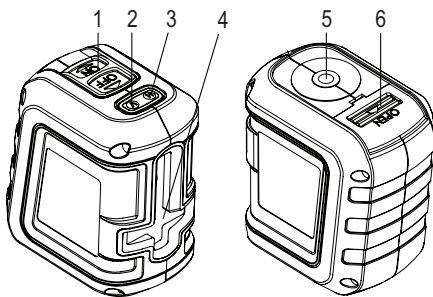

Inserting/replacing the batteries

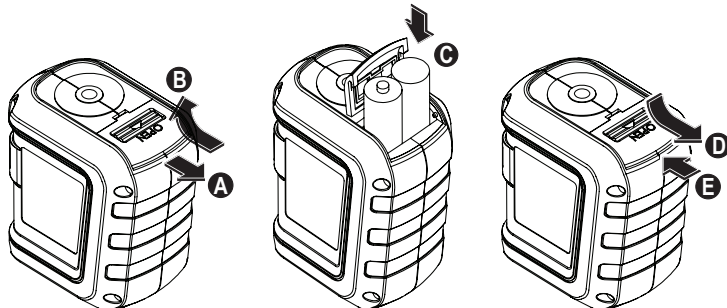

- Slide the battery compartment cover on the underside of the cross-line laser to the outside (A) and then fold it carefully on (B).
- Insert two AA/Mignon batteries with the correct polarity (C). The positive pole is marked on the batteries and the battery compartment correspondingly.
- Fold the battery compartment cover to (D) and slide it into the device (E) so that it clicks.
- A battery replacement is required when the light is faint or does not go on at all.

Operation

a) Using the tripod

The cross-line laser can be for e.g. fastened to the tripod included in the delivery via the tripod socket (5) on the underside.

The height of the tripod can be adjusted. Align the mounting plate of the tripod horizontally with the built-in level.

b) Using the automatic levelling system

- Place the cross-line laser on a horizontal and stable surface or mount it on a tripod.
- Move the sliding switch (1) to the position "ON".
- When the cross-laser is situated within the self-levelling range of $\pm 4^\circ$ to the horizontal, both of the laser lines will be activated.

Outside the self-levelling range, a red LED under both buttons "H" and "V" lights up and the laser lines will be automatically deactivated.

- The levelling process is finished when the laser lines no longer moves. You can now, for example, mark a horizontal and/or a vertical line on the wall in order to lay tiles, etc.
Press the button "H" (2) to switch the horizontal laser line on or off.
Press the button "V" (3) to switch the vertical laser line on or off.
- To end the operation, slide the slide switch (1) to the position "OFF". The lasers will be deactivated and additionally the mechanics of the automatic levelling system inside the cross-line laser will be fixed. The cross-line laser is now switched off.

c) Operation without the automatic levelling system

This can be used for example to project a diagonal line on the wall in order to mark the positions of several pictures on the wall.

You can hold the cross-line laser in the hand or use the supplied tripod to fix the cross-line laser in a diagonally inclined position.

- Move the sliding switch (1) to the position "OFF". The mechanics of the automatic levelling system inside the cross-line laser will be fixed.
- To switch the horizontal laser on or off, press and hold the button "H" (2) for about 1,5 seconds.
- To switch the vertical laser on or off, press and hold the button "V" (3) for about 1,5 seconds.



Important!

When the automatic levelling system is switched off, the laser lines do not mark any horizontal or vertical line because the mechanics inside the cross-line laser cannot move freely and align itself!

If horizontal or vertical lines are to be marked, always use the automatic levelling system!

Maintenance and cleaning

The product is maintenance-free for you; you should never dismantle it (except for inserting or replacing the batteries as described in these operating instructions). Servicing or repair may only be carried out by a specialist.

Turn off the product before cleaning so that the laser lines do not light up.

Use a clean, dry, soft cloth for cleaning. Do not use aggressive cleaning agents, as these can cause discoloration. To prevent scratch marks, do not press too strongly on the surface when cleaning.

Dust can easily be removed using a clean, long-haired brush and a vacuum cleaner.

Disposal

a) General



The product must not be disposed of in the household waste.

Please dispose of the product, when it is no longer of use, according to the current statutory requirements.



Remove any inserted batteries/rechargeable batteries and dispose of them separately from the product.

b) Batteries and rechargeable batteries

As the end user, you are required by law (Battery Ordinance) to return all used/rechargeable batteries; disposal in the household waste is prohibited.



Batteries/rechargeable batteries containing hazardous substances are labelled with this symbol to indicate that disposal in domestic waste is prohibited. The designations for the heavy metals involved are: Cd = Cadmium, Hg = Mercury, Pb = Lead.

Used batteries, rechargeable batteries and coin cells can be returned to collection points in your municipality, our stores or wherever batteries/rechargeable batteries/coin cells are sold.

You will thereby fulfil your statutory obligations and contribute to the protection of the environment.

Technical data

Power supply	2x batteries of the type AA/Mignon
Operating life	approx. 15 h (depending on the batteries being used)
Operational range	up to approx. 8 m
Automatic levelling accuracy	$\pm 0,5$ mm/m
Self-levelling range	$\pm 4^\circ$
	(red warning LED under the buttons "H" and "V" lights up when the cross-line laser is outside the self-levelling range, and the laser lines will be deactivated)
Automatic levelling time	<5 s
Laser class	2
Laser wavelength	630 - 670 nm
Tripod socket	6,35 mm (1/4")
Ambient conditions	Temperature +5 °C to +35 °C, air humidity 0% to 90% relative, not condensing
Dimensions	70 x 70 x 47 mm (W x H x D)
Weight	180 g (without batteries)



TOOLCRAFT

F MODE D'EMPLOI

Laser à lignes croisées « CL8 » avec trépied

Version 07/15



N° de commande 1326048

Utilisation conforme

Le produit sert à créer et / ou à contrôler des lignes horizontales et verticales au moyen de deux lasers intégrés.

Grâce à l'optique intégrée, le produit fournit une ligne laser rouge horizontale et / ou verticale (qui peut être activée séparément). L'orientation de la ligne horizontale / verticale est assurée automatiquement au moyen du système de nivellement automatique intégré.

Il est également possible d'arrêter le système de nivellement automatique afin d'utiliser une ou deux lignes laser pour d'autres applications possibles.

L'alimentation électrique est assurée par deux piles de type AA / mignon (non incluses dans l'étendue de la livraison).

Un trépied fourni avec un niveau intégré peut servir de pied en cas de besoin.

Lisez attentivement ce mode d'emploi pour vous assurer d'une utilisation sûre du produit. Conservez le présent mode d'emploi afin de pouvoir le consulter ultérieurement. Transmettez toujours le mode d'emploi avec le produit, si vous le donnez à un tiers.

Les consignes de sécurité et toutes les autres informations de ce mode d'emploi doivent être impérativement observées.

Toute utilisation autre que celle décrite précédemment n'est pas admissible et peut endommager le produit. Par ailleurs cela entraîne des dangers pour l'utilisateur.

Cet appareil satisfait aux dispositions légales, nationales et européennes. Tous les noms de société et désignations de produits sont des marques déposées de leurs propriétaires respectifs. Tous droits réservés.

Explication des symboles



Ce symbole indique des dangers particuliers lors du maniement, du fonctionnement et de l'utilisation.



Le symbole de la « main » renvoie à des conseils et consignes d'utilisation particuliers.

Étendue de la livraison

- Laser à lignes croisées
- Trépied
- Mode d'emploi

Consignes de sécurité



Tout dommage résultant d'un non-respect du présent mode d'emploi entraîne l'annulation de la garantie! Nous déclinons toute responsabilité pour les dommages consécutifs!



Nous déclinons toute responsabilité en cas de dommages matériels ou corporels résultant d'une mauvaise manipulation de l'appareil ou d'un non-respect des consignes de sécurité! Dans de tels cas, la garantie prend fin.

a) Généralités

- Pour des raisons de sécurité et d'homologation (CE), il est interdit de modifier ou de transformer le produit arbitrairement. Ne démontez jamais le produit (exception faite de la procédure décrite dans ce mode d'emploi pour l'insertion ou le remplacement des piles).
- Les travaux de maintenance, de réglage ou de réparation ne doivent être effectués que par un spécialiste/un atelier spécialisé. L'intérieur du boîtier ne contient aucune composant nécessitant un réglage ou une maintenance de votre part.
- Ce produit n'est pas un jouet, il doit être tenu hors de la portée des enfants. Il contient des composants de petite taille, du verre et des piles. Le laser constitue en outre d'autres dangers (par ex. lésions des yeux). Utilisez et / ou stockez le produit de sorte que les enfants ne puissent pas y accéder.
- Le produit ne doit pas être exposé à des températures extrêmes, aux rayons directs du soleil, à de fortes vibrations, à de fortes sollicitations mécaniques ou à l'humidité. Ce produit doit être manipulé avec précaution, les coups, les chocs ou une chute, même de faible hauteur, peuvent l'endommager.
- Le produit ne doit pas être utilisé dans des environnements explosibles.
- Ne laissez pas traîner le matériel d'emballage, cela pourrait constituer un jouet dangereux pour les enfants.
- Dans les écoles, les centres de formation, les ateliers de loisirs et de réinsertion, la manipulation d'appareils alimentés par le secteur doit être surveillée par un personnel responsable, spécialement formé à cet effet.
- Dans les sites industriels, il convient d'observer les prescriptions de prévention des accidents relatives aux installations et aux matériaux électriques des syndicats professionnels.



• Si'il vous reste encore des questions après la lecture de ce mode d'emploi, veuillez nous contacter ou vous adresser à un autre spécialiste.

b) Laser

- N'utilisez cet appareil que conformément aux prescriptions.
- Cet appareil est équipé d'un laser de classe 2. Il est livré avec des plaques d'indication sur le laser dans différentes langues. Si la plaque d'indication sur le laser à lignes croisées n'est pas rédigée dans la langue de votre pays, veuillez le remplacer par la plaque correspondante sur le côté du produit.



- Pendant le fonctionnement de l'appareil il convient de veiller à ce que le rayon laser soit orienté de sorte qu'aucune personne ou aucun animal ne se trouve dans la zone de projection et que les rayons réfléchis involontairement (p. ex. par des surfaces / objets réfléchissants) n'atteignent des locaux où se trouvent des personnes / animaux.
- Le rayonnement laser peut être dangereux si le faisceau ou une réflexion de celui-ci atteint un œil non protégé. Avant de mettre le produit et le laser en service, veuillez vous renseigner sur les dispositions légales et mesures de précaution le l'utilisation d'un tel appareil à laser dans votre pays.
- Ne regardez jamais directement le rayon laser et ne l'orientez jamais sur des personnes ou des animaux. Le rayonnement laser peut causer des lésions des yeux.
- Ne dirigez jamais le rayon laser sur des miroirs ou d'autres surfaces réfléchissantes. Le faisceau dévié de manière incontrôlée pourrait blesser des personnes ou des animaux.
- Si le rayonnement laser atteint l'œil, il faut fermer les yeux et immédiatement éloigner la tête du rayon.
- Au cas où vos yeux ont été irrités par le rayonnement laser, n'effectuez plus, en aucun cas, d'activités liées à la sécurité, comme par ex. le travail sur des machines, en hauteur ou à proximité de lignes haute tension. Ne conduisez plus aucun véhicule jusqu'à diminution de l'irritation.
En cas d'irritation prolongée des yeux, consultez un médecin.
- Ne démontez jamais le produit (exception faite de la procédure décrite dans ce mode d'emploi pour l'insertion ou le remplacement des piles).
- Les travaux de maintenance, de réglage ou de réparation ne doivent être effectués que par un spécialiste/un atelier spécialisé. Les travaux de maintenance, de réglage ou de réparation qui ne sont pas réalisés correctement peuvent causer un rayonnement laser dangereux.
- Des managements ou procédures autres que ceux décrits dans ce mode d'emploi peuvent avoir pour conséquence une exposition dangereuse aux rayons.

c) Utilisation

- Le produit ne doit ni être mouillé ni prendre l'humidité car cela l'endommagerait. N'utilisez jamais le produit en cas de précipitation, dans des environnements humides ou dans / sous l'eau.
- Utilisez le produit uniquement en climat modéré et non tropical. Respectez le chapitre « Caractéristiques techniques » en ce qui concerne les conditions ambiantes autorisées.
- N'utilisez jamais immédiatement le produit lorsqu'il vient d'être transporté d'un local froid à un local chaud. Sinon, l'eau de condensation formée risquerait de perturber le bon fonctionnement ou d'endommager le produit!
Attendez que le produit ait atteint la température ambiante avant de le mettre en service.
- Protégez le produit contre la poussière et des salissures.
- Éteignez toujours le produit en cas de non utilisation.
- En cas de non utilisation prolongée (p. ex. stockage), retirez les piles/ accus insérés. Les piles / accus usagés peuvent fuir et sont susceptibles d'endommager l'appareil! Conservez ensuite le produit dans un endroit propre, sec et inaccessible aux enfants.

Conseils relatifs aux piles et accus

- Les piles et accus ne doivent pas être laissés à la portée des enfants.
- Lors de l'insertion des piles et accus, veillez à respecter la bonne polarité (positive/+ et négative/-).
- Ne laissez pas traîner des piles et accus ; ils risquent d'être avalés par des enfants ou des animaux domestiques. En cas d'ingestion, consultez immédiatement un médecin ! Il y a danger de mort !
- Ne pas court-circuiter les piles et accus. Ne pas les démonter ni les jeter au feu. Risque d'incendie et d'explosion!
- Les piles conventionnelles non rechargeables ne doivent pas être rechargées. Risque d'explosion!
- Les piles / accus périmés ou usés peuvent laisser échapper des substances chimiques qui détériorent l'appareil. En cas de non-utilisation prolongée (par ex. pendant le stockage), retirez les piles / accus insérés.
- Les piles / accus présentant des fuites ou des dommages peuvent brûler la peau ; dans ce cas, il convient d'utiliser des gants de protection appropriés pour les manipuler.
- Les liquides s'écoulant des piles sont extrêmement nocifs. Les objets ou surfaces entrant en contact avec ces liquides peuvent être fortement endommagés. Conservez par conséquent les piles / accus dans un endroit approprié.
- Remplacez toujours le jeu entier de piles accus. Ne combinez pas des piles / accus dont l'état de charge diffère (par ex. des piles chargées pleinement et des piles chargées à moitié).
- Insérez soit des piles, soit des accus. Ne mélangez jamais piles et accus. Utilisez uniquement des piles / accus de type identique et provenant du même fabricant.
- Pour l'élimination écologique des piles, veuillez respecter le chapitre « Élimination ».



L'appareil peut fonctionner avec des accus. Cependant, la tension disponible est plus faible (pile = 1,5 V, accus = 1,2 V), ce qui réduit la durée de fonctionnement.

Nous vous recommandons donc d'utiliser des piles alcalines de haute qualité pour faire fonctionner de produit et garantir un fonctionnement sûr de longue durée.

Organes de commande

- 1 Interrupteur à coulisse
- 2 Touche « H »
- 3 Touche « V »
- 4 Ouvertures de sortie pour la lumière laser
- 5 Filetage pour trépied
- 6 Couvercle du compartiment à piles

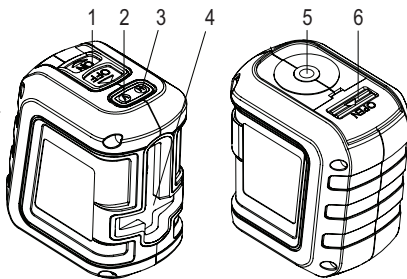

Mise en place, remplacement des piles

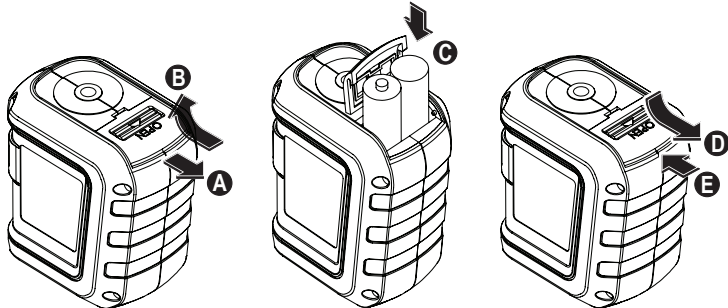

- Poussez le couvercle du compartiment à piles sur le dessous de laser à lignes croisées vers l'extérieur (A) et ouvrez-le prudemment en le rabattant (B).
- Insérez deux piles de type AA/ mignon en respectant la bonne polarité (C). Le pôle positif est repéré sur les piles et sur le compartiment à piles.
- Refermez le couvercle du compartiment à piles en le rabattant (D) et glissez le dans l'appareil (E), de sorte qu'il s'enclenche.
- Il est nécessaire de remplacer les piles lorsque la lumière laser ne s'allume que faiblement ou plus du tout.

Utilisation

a) Utiliser le trépied

Le filetage (5) sur la face inférieure du trépied permet de visser le laser à lignes croisées par ex. sur le trépied fourni.

Le trépied permet un réglage en hauteur. Placez la plaque de fixation du trépied à l'horizontale à l'aide du niveau intégré.

b) Utilisation du système de nivellement automatique

- Posez le laser à lignes croisées sur une surface horizontale, stable ou montez-le sur un trépied.
- Poussez l'interrupteur coulissant (1) dans la position « ON ».
- Si le laser à lignes croisées se trouve dans la zone de nivellement automatique de $\pm 4^\circ$ par rapport à l'horizontale, les deux lignes laser sont activées.



À l'extérieur de la zone de nivellement automatique, une LED rouge est allumée sous les deux touches « H » et « V », les lignes laser sont désactivées automatiquement.

- Le processus de nivellement est terminé quand les lignes laser ne se déplacent plus. Vous pouvez maintenant marquer, par ex. une ligne horizontale sur le mur pour poser des carreaux ou analogues.

Appuyez plusieurs fois brièvement sur la touche « H » (2), pour activer/ désactiver la ligne laser horizontale.

Appuyez brièvement sur la touche « V » (3), pour activer / désactiver la ligne laser verticale.

- Arrêtez le fonctionnement en poussant l'interrupteur coulissant (1) sur le position « OFF ». Cela désactive le laser et en outre le système mécanique du système de nivellement automatique à l'intérieur du laser à lignes croisées. Le laser à lignes croisées est maintenant désactivé.

c) Fonctionnement sans système de nivellement automatique



Cela peut être utilisé par ex. pour projeter une ligne diagonale sur un mur pour pouvoir marquer la position de plusieurs tableaux sur le mur.

Le laser à lignes croisées peut alors être tenu dans la main ou vous utilisez le trépied fourni pour fixer le laser à lignes croisées dans une position inclinée.

- Poussez l'interrupteur coulissant (1) dans la position « OFF ». Cela fixe le mécanisme du système de nivellement automatique à l'intérieur du laser à lignes croisées.
- Pour activer ou désactiver la ligne laser horizontale, maintenez la touche « H » (2) pendant environ 1,5 secondes.
- Pour activer ou désactiver la ligne laser verticale, maintenez la touche « V » (3) pendant environ 1,5 secondes.



Important!

Quand le système de nivellement automatique est désactivé, les lignes laser ne marquent pas de ligne horizontale ou verticale, car le mécanisme à l'intérieur de laser à lignes croisées ne peut pas se déplacer librement pour s'aligner!

Si vous voulez marquer des lignes horizontales ou verticales, utilisez toujours le système de nivellement automatique!

Maintenance et nettoyage

Le produit ne nécessite aucune maintenance de votre part. Ne le démontez jamais (sauf pour les opérations décrites dans le manuel d'utilisation pour l'insertion / le remplacement des piles). La maintenance ou réparation ne doit être effectuée que par un spécialiste.

Avant le nettoyage, éteignez le produit de sorte que les lignes laser ne s'allument pas.

Pour le nettoyage, utilisez un chiffon doux, propre et sec. N'utilisez pas de détergents agressifs. Ces derniers pourraient causer une décoloration de l'appareil. Lors du nettoyage, n'appuyez pas trop fort sur la surface afin d'éviter de la rayer.

Vous pouvez très facilement éliminer les poussières à l'aide d'un pinceau propre à longs poils et d'un aspirateur.

Élimination

a) Généralités



Ne jetez pas le produit avec les ordures ménagères.

Procédez à l'élimination du produit au terme de sa durée de vie conformément aux dispositions légales en vigueur.



Retirez les piles / accus éventuellement insérés et éliminez-les séparément de l'appareil.

b) Piles et accus

Le consommateur final est également tenu (ordonnance relative à l'élimination des piles usagées) de rapporter toutes les piles et toutes les piles rechargeables usagées; il est interdit de les jeter avec les ordures ménagères.



Les piles et accus contenant des substances nocives sont marqués par le symbole ci-contre qui signale l'interdiction de les jeter dans une poubelle ordinaire. Les désignations pour le métal lourd déterminant sont : Cd = cadmium, Hg = mercure, Pb = plomb.

Vous pouvez rapporter gratuitement vos piles normales, rechargeables et boutons usagées dans les centres de récupération de votre commune, dans nos succursales ou dans tous les points de vente de piles normales, rechargeables et boutons.

Vous respecterez ainsi les exigences légales et vous contribuez à la protection de l'environnement.

Caractéristiques techniques

Alimentation électrique 2 piles de type AA/mignon

Durée de fonctionnement environ 15 h (en fonction des piles utilisées)

Portée jusqu' à 8 m environ

Précision de nivellement $\pm 0,5$ mm/m

Plage de nivellement automatique $\pm 4^\circ$

(la LED d'avertissement rouge sous les touches « H » et « V » est allumée quand le laser à lignes croisées se trouve à l'extérieur de la plage de nivellement automatique et en plus de cela, les lignes laser sont désactivées)

Durée de nivellement < 5 s

Classe de laser 2

Longueur d'onde du laser 630 - 670 nm

Filetage d'acier 6,35 mm (1/4")

Conditions ambiantes Température : +5 °C à +35 °C; humidité relative de l'air : 0% à 90% sans condensation

Dimensions 70 x 70 x 47 mm (L x H x P)

Poids 180 g (sans piles)



TOOLCRAFT

GEbruIKSAANWIJZING

Kruislijnlaser „CL8“ met statief

Bestelnr. 1326048

Versie 07/15



Beoogd gebruik

Het product is bedoeld om horizontale en verticale lijnen te maken resp. te controleren met behulp van twee ingebouwde lasers.

Door de ingebouwde optiek levert het product een horizontale en/of verticale rode laserlijn (kunnen apart worden geactiveerd). De afstemming van de horizontale/verticale lijn geschiedt automatisch door het geïntegreerde nivelleerautomatisme.

Het is ook mogelijk het nivelleerautomatisme uit te schakelen om één of beide laserlijnen voor diverse andere toepassingsmogelijkheden te gebruiken.

De voeding geschiedt met behulp van twee batterijen van het type AA/Mignon (niet meegeleverd, apart te bestellen).

Een meegeleverd statief met geïntegreerde waterpas kan eventueel als standaard worden gebruikt.

Lees deze gebruiksaanwijzing aandachtig door om een veilig gebruik van dit product te garanderen. Bewaar deze gebruiksaanwijzing zorgvuldig voor toekomstig gebruik. Geef het product uitsluitend samen met de gebruiksaanwijzing door.

Volg te allen tijde de veiligheidsvoorschriften en alle andere informatie in deze gebruiksaanwijzing op.

Elk ander gebruik dan hierboven beschreven is niet toegestaan en kan leiden tot schade aan het product en tot gevaar voor de gebruiker.

Dit product voldoet aan de nationale en Europese wettelijke eisen. Alle voorkomende bedrijfsnamen en productaanduidingen zijn handelsmerken van de betreffende eigenaren. Alle rechten voorbehouden.

Pictogramverklaringen



Dit pictogram wijst op bijzondere gevaren bij de hantering, het gebruik en de bediening.



Het „hand“-pictogram staat voor speciale tips en bedieningsinstructies.

Omvang van de levering

- Kruislijnlaser
- Statief
- Gebruiksaanwijzing

Veiligheidsvoorschriften



Bij beschadigingen veroorzaakt door het niet in acht nemen van deze gebruiksaanwijzing, vervalt de waarborg/garantie! Voor gevolgschade aanvaarden wij geen enkele aansprakelijkheid!



Wij aanvaarden geen aansprakelijkheid voor materiële schade of persoonlijk letsel veroorzaakt door ondeskundig gebruik of het niet opvolgen van de veiligheidsvoorschriften! In dergelijke gevallen vervalt de waarborg/garantie.

a) Algemeen

- Om veiligheids- en keuringsredenen (CE) is het eigenmachtig ombouwen en/of veranderen van het product niet toegestaan. Het product niet demonteren (behalve volgens de in de gebruiksaanwijzing beschreven procedure bij het plaatsen of vervangen van de batterijen).
- Laat het product alleen door een vakman of een reparatiedienst onderhouden, instellen en repareren. Binnenin het apparaat bevinden zich geen productonderdelen die door de gebruiker kunnen worden ingesteld of onderhouden.
- Het product is geen speelgoed, houd het uit de buurt van kinderen. Het apparaat bevat kleine onderdelen, glas en batterijen. Door de laser bestaan bovendien andere gevaren (bijv. oogletsel). Gebruik resp. bewaar het product zo, dat het niet bereikt kan worden door kinderen.
- Het product niet blootstellen aan extreme temperaturen, direct zonlicht, sterke trillingen, zware mechanische belasting of vochtigheid. Behandel het product voorzichtig; door stoten, schokken van een val - zelfs van geringe hoogte - kan het beschadigd raken.
- Gebruik het product niet in een explosieve omgeving.
- Laat het verpakkingsmateriaal niet rondslingeren, dit kan voor kinderen gevaarlijk speelgoed zijn.
- In scholen, opleidingscentra, hobbyruimtes en zelfhulpwerkplaatsen moet geschoold personeel voldoende toezicht houden op het gebruik van het product.
- In commerciële inrichtingen moeten de voorschriften ter voorkoming van ongevallen van de brancheverenigingen voor elektrotechnische installaties en bedrijfsmiddelen worden nageleefd.
- Raadpleeg onze technische klantenservice of andere vakmensen als u nog vragen hebt die niet in deze gebruiksaanwijzing worden beantwoord.



b) Laser

- Gebruik het product uitsluitend voor het doel waarvoor het bestemd is.
- Het product is voorzien van een klasse 2-laser. In de levering bevinden zich laserwaarschuwingsbordjes in verschillende talen. Indien het bordje op de kruislijnlaser niet in uw landtaal is, bevestig dan het juiste bordje op de zijkant van het product.



- Let er bij gebruik van het product te allen tijde op, dat de laserstraal zo gericht wordt, dat geen persoon of dier zich in het projectiebereik bevindt, en dat ongewenst reflecterende stralen (bij voorbeeld door reflecterende /oppervlakken/voorwerpen) niet in het gebied komen waar zich personen ophouden.
- Laserstraling kan gevaarlijk zijn als de laserstraal of een reflectie in onbeschermde ogen komt. Informeer u zich daarom over de wettelijke bepalingen en voorzorgsmaatregelen voor de werking van een dergelijk laserapparaat in uw land, voordat u het product en de laser in gebruik neemt.
- Kijk nooit in de laserstraal en richt deze nooit op personen of dieren. Laserstralen kunnen oogletsel tot gevolg hebben.
- Richt de laserstraal nooit op spiegels of andere reflecterende oppervlakken. De ongecontroleerd afgebogen straal zou personen of dieren kunnen raken.
- Indien een laserstraal in het oog komt, moeten de ogen bewust worden gesloten en moet het hoofd direct uit de straal worden bewogen.
- Mochten uw ogen door laserstraling geïrriteerd zijn, voer dan in ieder geval geen veiligheidsrelevante handelingen meer uit, zoals het werken met machines, werkzaamheden op grote hoogte of in de buurt van hoogspanning voerende onderdelen. Bestuur totdat de oogirritatie stopt ook geen voertuigen meer.
Bij langer aanhoudende oogirritatie dient u een arts te raadplegen.
- Het product niet demonteren (behalve volgens de in de gebruiksaanwijzing beschreven procedure bij het plaatsen of vervangen van de batterijen).
- Laat het product alleen door een vakman of een reparatiedienst onderhouden, instellen en repareren. Ondeskundig uitgevoerd onderhouds-, instel- of reparatiewerk kan gevaarlijke laserstraling tot gevolg hebben.
- Wanneer andere dan de hier in de gebruiksaanwijzing aangegeven bedieningsvoorzieningen gebruikt of andere procedures toegepast worden, kan dit tot een gevaarlijke blootstelling aan straling leiden.

c) Bediening

- Het product mag niet vochtig of nat worden, daardoor zal het beschadigd worden. Gebruik het product daarom niet bij neerslag, onder vochtige bedrijfscondities of in/onder water.
- Gebruik het apparaat uitsluitend in een gematigd klimaat; niet in een tropisch klimaat. Neem hierbij ook de omgevingscondities van het hoofdstuk „Technische gegevens“ in acht.
- Gebruik het product nooit direct nadat het van een koude ruimte naar een warme ruimte werd overgebracht. Het condenswater dat wordt gevormd, kan onder bepaalde omstandigheden het apparaat beschadigen of storingen veroorzaken!
Laat het product eerst op kamertemperatuur komen, vóórdat u het in gebruik neemt.
- Bescherm het product tegen stof en vuil.
- Schakel het product altijd uit als u het niet gebruikt.
- Neem de batterijen/accu's uit het product als u het langere tijd niet gebruikt (bijv. als u het opbergt). Verouderde batterijen/accu's kunnen lekken en het product beschadigen! Bewaar het product vervolgens op een schone en droge plaats, niet toegankelijk voor kinderen.

Tips voor batterijen en accu's

- Batterijen/accu's horen niet in handen van kinderen.
- Let bij het plaatsen van de batterijen/accu's op de juiste polariteit (plus/+ en minus/- in acht nemen).
- Laat batterijen/accu's niet zomaar rondslingeren; de kans bestaat dat kinderen of huisdieren ze inslikken. Raadpleeg bij inslikken onmiddellijk een arts, er bestaat levensgevaar!
- Batterijen/accu's mogen niet worden kortgesloten, geopend, gedemonteerd of in het vuur worden geworpen. Er bestaat brand- en explosiegevaar!
- Conventionele niet-oplaadbare batterijen mogen niet worden opgeladen, er bestaat explosiegevaar!
- Uit verouderde of verbruikte batterijen/accu's kunnen chemische vloeistoffen lekken, die het apparaat beschadigen. Verwijder daarom de geplaatste accu's/batterijen als u het apparaat gedurende langere tijd niet gebruikt (bijv. bij opslag).
- Lekkende of beschadigde batterijen/accu's kunnen bij huidcontact bijtende wonden veroorzaken; draag in dit geval geschikte beschermende handschoenen.
- Uit batterijen/accu's lekkende vloeistoffen zijn chemisch uiterst agressief. Voorwerpen of oppervlakken die hiermee in aanraking komen, kunnen gedeeltelijk ernstig worden beschadigd. Bewaar batterijen/accu's daarom op een geschikte plek.
- Vervang steeds de volledige set batterijen/accu's. Combineer geen batterijen/accu's die in verschillende toestanden verkeren (bijv. volle en halfvolle batterijen).
- Gebruik of batterijen of accu's, meng nooit batterijen met accu's. Gebruik steeds soortgelijke batterijen/accu's van hetzelfde type en dezelfde fabrikant.
- Zie voor een milieuvriendelijke afvoer van de batterijen het hoofdstuk „Afvoer“.



Het gebruik met accu's is mogelijk. Door de geringe spanning (batterij = 1,5 V, accu = 1,2 V) vermindert de gebruiksduur echter sterk.

Wij adviseren u daarom het product uitsluitend met hoogwaardige alkalinebatterijen te gebruiken, om een lange en betrouwbare werking te garanderen.

Bedieningselementen

- 1 Schuifschakelaar
- 2 Toets „H“
- 3 Toets „V“
- 4 Uittreedopening voor laserlicht
- 5 Statiefschroefdraad
- 6 Deksel van het batterijvak

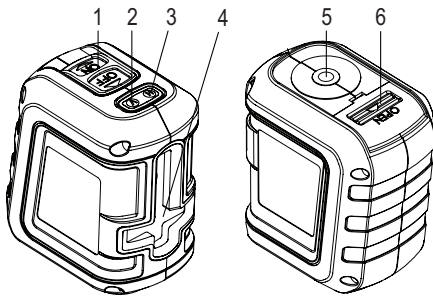

Batterijen plaatsen en vervangen

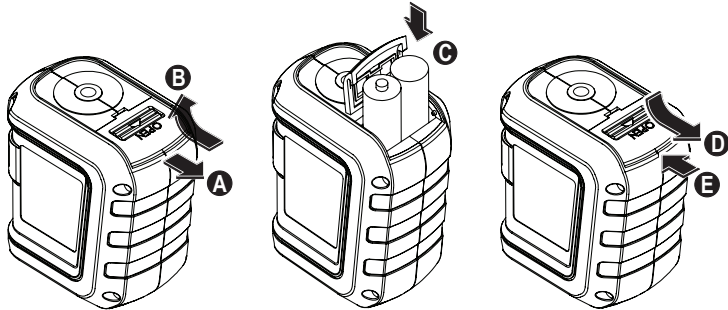

- Schuif het deksel van het batterijvak aan de onderkant van de kruislijnlasers naar buiten toe (A) en klap het dan voorzichtig open (B).
- Plaats hier twee batterijen van het type AA/Mignon en houd rekening met de juiste polariteit (C). De positieve pool staat dienovereenkomstig op de batterijen en in het batterijvak aangegeven.
- Klap het deksel van het batterijvak dicht (D) en schuif het in het apparaat (E) tot het vastklikt.
- De batterijen moeten worden vervangen als het apparaat aanstaat en het laserlicht nog slechts zwak of helemaal niet meer brandt.

Bediening

a) Gebruik van het statief

Via het statiefschroefdraad (5) aan de onderkant kan de kruislijnlasers bijv. op het meegeleverde statief worden vastgeschroefd.

Het statief kan in hoogte worden aangepast. Lijn de bevestigingsplaat van het statief uit met behulp van de ingebouwde waterpas.

b) Gebruik van het nivelleerautomatisme

- Zet de kruislijnlasers vast op een horizontaal, stevig oppervlak of monteer ze op een statief.
- Zet de schuifschakelaar (1) in de stand „ON“.
- Als de kruislijnlasers in het zelfnivelleerbereik $\pm 4^\circ$ horizontaal staat worden beide laserlijnen geactiveerd.
-  Buiten het nivelleerbereik brandt een rode led onder de beide toetsen „H“ en „V“, de laserlijnen worden automatisch gedeactiveerd.
- Het nivelleerproces is afgesloten zodra de laserlijnen niet meer bewegen. U kunt nu bijvoorbeeld een horizontale en/of verticale lijn op de wand markeren om tegels e.d. te leggen.
Druk kort op de toets „H“ (2) om de horizontale laserlijn in- of uit te schakelen.
Druk kort op de toets „V“ (3) om de verticale laserlijn in- of uit te schakelen.
- Beëindig de werking door de schuifschakelaar (1) in de stand „OFF“ te schuiven. Daarbij wordt de laser gedeactiveerd en bovendien het mechanisme van het nivelleerautomatisme in de kruislijnlasers gefixeerd. De kruislijnlasers is nu uitgeschakeld.

c) Werking zonder nivelleerautomatisme

-  Dit kan worden gebruikt om bijvoorbeeld een diagonale lijn op een wand te projecteren om de positie van meerdere foto's op de wand te kunnen markeren.
De kruislijnlasers kan daarbij in de hand worden gehouden of u gebruikt het meegeleverde statief om de kruislijnlasers in een schuine stand te fixeren.

- Zet de schuifschakelaar (1) in de stand „OFF“. Hierbij wordt het mechanisme van het nivelleerautomatisme in de kruislijnlasers gefixeerd.
- Om de horizontale laserlijn in of uit te schakelen houdt u de toets „H“ (2) ca. 1,5 seconde ingedrukt.
- Om de verticale laserlijn in of uit te schakelen houdt u de toets „V“ (3) ca. 1,5 seconde ingedrukt.



Belangrijk!

Als het nivelleerautomatisme is uitgeschakeld markeren de laserlijnen geen horizontale of verticale lijnen omdat het mechanisme in de kruislijnlasers niet vrij kan bewegen om zichzelf uit te lijnen!

Moeten horizontale resp. verticale lijnen worden gemarkeerd, gebruik dan altijd het nivelleerautomatisme!

Onderhouden en schoonmaken

Het product is voor u onderhoudsvrij, demonteer het nooit (uitsluitend voor de in deze gebruiksaanwijzing beschreven werkzaamheden voor het plaatsen/vervangen van de batterijen). Laat uitsluitend een vakman onderhoud of reparaties uitvoeren.

Schakel het product uit voordat u het schoonmaakt, zodat de laserlijnen niet gaan branden.

Voor het schoonmaken is een droge, zachte, schone doek voldoende. Gebruik geen agressieve schoonmaakmiddelen, hierdoor kan het product verkleuren. Druk tijdens het schoonmaken niet te hard op het oppervlak, om krassen te voorkomen.

U kunt stof zeer gemakkelijk verwijderen met een schone, langharige borstel en een stofzuiger.

Afvoer

a) Algemeen



Het product hoort niet bij het huishoudelijk afval.

Verwijder het product aan het einde van zijn levensduur conform de geldende wettelijke bepalingen.

Verwijder evt. geplaatste batterijen/accu's en voer deze gescheiden van het product af.

b) Batterijen en accu's

U bent als eindgebruiker volgens de (KCA-voorschriften) wettelijk verplicht alle gebruikte batterijen en accu's in te leveren; afvoer via het huishoudelijk afval is niet toegestaan.



Batterijen, accu's met schadelijke stoffen worden gekenmerkt door het hiernaast afgebeelde pictogram dat op het verbod van verwijdering via gewoon huishoudelijk afval duidt. De aanduidingen voor het doorslaggevende zware metaal zijn: Cd = cadmium, Hg = kwik, Pb = lood.

Verbruikte batterijen, accu's en knooppellen kunt u gratis inleveren bij de inzamelpunten in uw gemeente, onze filialen of elke andere winkel waar batterijen/accu's/knooppellen worden verkocht.

Zo voldoet u aan de wettelijke verplichtingen en draagt u bij aan het beschermen van het milieu.

Technische gegevens

Voeding.....2x batterijen van het type AA/Mignon

Bedrijfsduurca. 15 h (afhankelijk van de gebruikte batterijen)

Werkingsbereiktot ca. 8 m

Nivelleerprecisie $\pm 0,5$ mm/m

Zelfnivelleerbereik $\pm 4^\circ$

(rode waarschuwings-led onder de toetsen „H“ en „V“ brandt als de kruislijnlasers zich buiten het zelfnivelleerbereik bevindt, bovendien worden de laserlijnen gedeactiveerd)

Nivelleertijd<5 s

Laserklasse2

Lasergolflengte630 - 670 nm

Statiefschroefdraad6,35 mm (1/4")

OmgevingsconditiesTemperatuur $+5^\circ\text{C}$ tot $+35^\circ\text{C}$, luchtvochtigheid 0% tot 90% relatieve luchtvochtigheid, niet condenserend

Afmetingen70 x 70 x 47 mm (B x H x D)

Gewicht.....180 g (zonder batterijen)