



renkforce

Ⓓ **Bedienungsanleitung**

Drahtloser Zugangscontroller „DA-2311“

Best.-Nr. 1359881

Seite 1 - 13

ⒼⒷ **Operating instructions**

Wireless Access Controller “DA-2311”

Item No. 1359881

Page 14 - 24

Ⓕ **Mode d'emploi**

Contrôleur d'accès sans fil « DA-2311 »

N° de commande 1359881

Page 25 - 36

ⒼⒶ **Gebruiksaanwijzing**

Draadloze toegangscontroller „DA-2311“

Bestelnr. 1359881

Pagina 37 - 48



	Seite
1. Einführung.....	3
2. Symbol-Erklärung.....	3
3. Bestimmungsgemäße Verwendung.....	4
4. Lieferumfang.....	4
5. Sicherheitshinweise.....	5
6. Empfangseinheit.....	6
7. Hauptplatine.....	6
8. Installation.....	7
a) Vorsichtsmaßnahmen.....	7
b) Signalanschlüsse.....	7
c) Funkfernbedienung und drahtloses Tastenfeld.....	9
9. Anwendungsbeispiele.....	11
a) Ein drahtlos ansteuerbares Türschließsystem.....	11
b) Nutzung einer frei Installierbaren Alarm Ein- und Ausschaltvorrichtung.....	11
10. Konformitätserklärung (DOC).....	12
11. Technische Daten.....	12
a) Der Controller der Empfangseinheit.....	12
b) Die Funkfernbedienung und Empfangseinheit.....	13

1. Einführung

Sehr geehrte Kundin, sehr geehrter Kunde,
wir bedanken uns für den Kauf dieses Produkts.

Dieses Produkt entspricht den gesetzlichen, nationalen und europäischen Anforderungen.

Um diesen Zustand zu erhalten und einen gefahrlosen Betrieb sicherzustellen, müssen Sie als Anwender diese Bedienungsanleitung beachten!



Diese Bedienungsanleitung gehört zu diesem Produkt. Sie enthält wichtige Hinweise zur Inbetriebnahme und Handhabung. Achten Sie hierauf, auch wenn Sie dieses Produkt an Dritte weitergeben. Heben Sie deshalb diese Bedienungsanleitung zum Nachlesen auf!

Alle enthaltenen Firmennamen und Produktbezeichnungen sind Warenzeichen der jeweiligen Inhaber. Alle Rechte vorbehalten.

Bei technischen Fragen wenden Sie sich bitte an:

Deutschland: www.conrad.de

Österreich: www.conrad.at

Schweiz: www.conrad.ch

2. Symbol-Erklärung



Das Symbol mit dem Ausrufezeichen im Dreieck weist auf wichtige Hinweise in dieser Bedienungsanleitung hin, die unbedingt zu beachten sind.



Das Pfeil-Symbol ist zu finden, wenn Ihnen besondere Tipps und Hinweise zur Bedienung gegeben werden sollen.

3. Bestimmungsgemäße Verwendung

Der DA-2311 ist ein „Remote-Control-Receiver“ der zum Empfangen von Steuersignalen und Ansteuern von elektrisch geschalteten Geräten verwendet werden kann.

Die Komponenten zusammen fungieren als Drahtlos-Zugangssystem.

4. Lieferumfang

- Eine Empfangs- und Zugriffskontrolleinheit (DA-2311)
- Zwei Funkfernbedienungsschlüssel (DA-12)
- Montageschrauben
- Bedienungsanleitung

Aktuelle Bedienungsanleitungen:

Laden Sie aktuelle Bedienungsanleitungen über den Link www.conrad.com/downloads herunter oder scannen Sie den abgebildeten QR-Code. Befolgen Sie die Anweisungen auf der Webseite.



5. Sicherheitshinweise



Lesen Sie sich die Bedienungsanleitung aufmerksam durch und beachten Sie insbesondere die Sicherheitshinweise. Falls Sie die Sicherheitshinweise und die Angaben zur sachgemäßen Handhabung in dieser Bedienungsanleitung nicht befolgen, übernehmen wir für dadurch resultierende Personen-/Sachschäden keine Haftung. Außerdem erlischt in solchen Fällen die Gewährleistung/Garantie.

- Das Produkt ist kein Spielzeug. Halten Sie es von Kindern und Haustieren fern.
- Lassen Sie das Verpackungsmaterial nicht achtlos liegen. Dieses könnte für Kinder zu einem gefährlichen Spielzeug werden.
- Schützen Sie das Produkt vor extremen Temperaturen, direktem Sonnenlicht, starken Erschütterungen, hoher Feuchtigkeit, Nässe, brennbaren Gasen, Dämpfen und Lösungsmitteln.
- Setzen Sie das Produkt keiner mechanischen Beanspruchung aus.
- Wenn kein sicherer Betrieb mehr möglich ist, nehmen Sie das Produkt außer Betrieb und schützen Sie es vor unbeabsichtigter Verwendung. Der sichere Betrieb ist nicht mehr gewährleistet, wenn das Produkt:
 - sichtbare Schäden aufweist,
 - nicht mehr ordnungsgemäß funktioniert,
 - über einen längeren Zeitraum unter ungünstigen Umgebungsbedingungen gelagert wurde oder
 - erheblichen Transportbelastungen ausgesetzt wurde.
- Gehen Sie vorsichtig mit dem Produkt um. Durch Stöße, Schläge oder dem Fall aus bereits geringer Höhe wird es beschädigt.
- Beachten Sie auch die Sicherheitshinweise und Bedienungsanleitungen der übrigen Geräte, an die das Produkt angeschlossen wird.
- Lassen Sie in Anwesenheit von Kindern besondere Vorsicht walten. Kinder können die Gefahren, die beim falschen Umgang mit elektrischen Geräten entstehen, nicht erkennen. Es besteht Lebensgefahr durch einen elektrischen Schlag!

6. Empfangseinheit

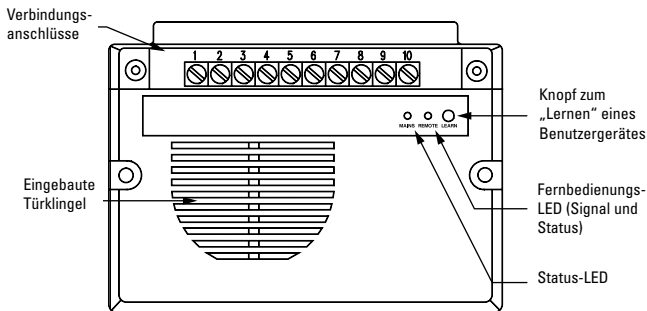

7. Hauptplatine

Einstellbarer Zeitgeber für den Signalausgang 1.
Drehen Sie das Rädchen im Uhrzeigersinn, um den Zeitgeber auf die Maximalzeit zu geben.

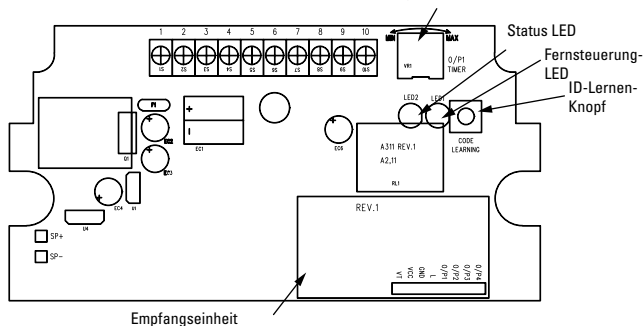

8. Installation

a) Vorsichtsmaßnahmen

• Montageort

Der Empfänger arbeitet mit einer Frequenz von 433 MHz. Um beste Ergebnisse bei der Nutzung zu erhalten ist eine gute Wahl des Montageortes erforderlich.

Installieren Sie das Gerät im Innenraum des Hauses mit möglichst viel Freiraum und wenig elektromagnetischer Belastung.

Installieren Sie das Gerät nicht hinter einer Betonwand oder unter einer Betontreppe. Diese Orte minimieren den Empfangsbereich des Gerätes.

• Beugen Sie eventuellen Kurzschlüssen vor

Erfahrungen zeigen, daß die häufigste Ursache für Schäden am Gerät, durch Berühren der Anschlüsse oder der Schaltungen im eingeschalteten Zustand entstehen. Lesen diese Anleitung vor der Installation sorgfältig durch und machen Sie sich mit den Systemeigenheiten vertraut.

Vergewissern Sie sich, dass das Gerät während der Montage vom Strom getrennt ist.

Überprüfen Sie die Verkabelung des Gerätes vor Inbetriebnahme.

b) Signalanschlüsse

• 1 – 2 : 12 – 24 V – (Stromanschluss)

Verbinden Sie hier das System mit dem Strom. Anschluss 1 ist der (+) - Pol und Anschluss 2 die Masse (-) des Gesamtsystems. Das Gerät akzeptiert die volle Bandbreite der Eingangsspannung von 12 bis 24 V.

• 3 – 4 – 5 : Signalausgang 1 – (Schaltungsausgang)

5 A potentialfreier Kontakt, welcher von Kanal 1 des Drahtlostanlagenfeldes oder den Funkfernbedienungschlüsseln gesteuert wird.

Signalausgang 3 ist der normalerweise geschlossene Kontakt, Signalausgang 5 der normalerweise geöffnete. Die Bezugsmasse zu den 2 Kontakten ist Signalausgang 4. Nutzen Sie den Ausgang 3 für „Fail-safe“-Schließmechanismen und Ausgang 5 für „Fail-secure“-Schließmechanismen.

Die Zeiten zur Aktivierung der Schließmechanismen werden von einem einstellbaren Zeitgeber geregelt (1 bis 60 Sekunden), welcher sich auf der Hauptplatine im Inneren der Box befindet (siehe hierzu Illustration 2).

- **6 : Signalausgang 2 – (Ein offener Kollektorausgang)**

Ein zwei Sekunden aktiver offener Kollektorausgang der von Kanal 2 der Funkfernbedienung oder einem Drahtlostastenfeld gesteuert wird und eine Peripherieansteuerung ermöglicht. Mögliche Peripherie ist ein automatischer Türöffner oder das Ein- und Ausschalten einer Alarmanlage. Dieser Ausgang ist das Equivalent zu einem normalerweise geöffneten Kontakt, der beim Schalten auf Masse gezogen wird (-). Die maximale Belastbarkeit dieses Stromeingangs beträgt 24 V/100 mA, das ermöglicht es, kleine Geräte wie ein Relais zu betreiben.

- **7 : Signalausgang 3 – (Ein offener Kollektorausgang)**

Ein zwei Sekunden aktiver, offener Kollektorausgang der von Kanal 3 der Funkfernbedienung oder einem Drahtlostastenfeld gesteuert wird und eine Peripherieansteuerung ermöglicht. Mögliche Peripherie ist ein automatischer Türöffner oder das Ein- und Ausschalten einer Alarmanlage. Dieser Ausgang ist das Equivalent zu einem normalerweise geöffneten Kontakt, der beim Schalten auf Masse gezogen wird (-). Die maximale Belastbarkeit dieses Stromeingangs beträgt 24 V/100 mA, das ermöglicht es, kleine Geräte wie ein Relais zu betreiben.

- **8 : Signaleingang für die „Haus-Verlassen“-Funktion**

Ein normalerweise geöffneter Signaleingang bezüglich der Masse.

An diesen Signaleingang können Sie einen „Haus-Verlassen“-Knopf anschließen, um eine verriegelte Tür von innen zu öffnen. Die Aktivierung dieses Signaleingangs funktioniert wie die Aktivierung von Signalausgang 1 durch ein Drahtlostastenfeld oder einen Funkschlüssel. Wenn Sie mehrere „Haus-Verlassen“-Knöpfe an den Signaleingang anschließen wollen, schalten Sie diese parallel zu diesem Eingang. Lassen Sie den Eingang geöffnet, wenn er nicht benutzt werden soll.

- **9 : Masse (-) – Gesamtmasse des Systems**

Dieser Massepunkt ist gleichzustellen mit dem des Signaleingangs 2.

- **10 : Türklingel – Der Signaleingang für die Türklingel**

Dieser Signaleingang, der normalerweise geöffnet ist und mit einem externen Knopf zur Aktivierung der Türklingel verbunden werden kann. Er funktioniert wie das Auslösen der Türklingel durch den Funkschlüssel oder das Drahtlostastenfeld. Wenn Sie mehr als einen Türklingelknopf hier anschließen wollen, schalten Sie diese parallel.

c) Funkfernbedienung und drahtloses Tastenfeld

Der DA-2311-Empfänger wird mit zwei Funkfernbedienungen geliefert und ist auch kompatibel mit dem Drahtlostastenfeld DK-2310. Insgesamt unterstützt das Gerät bis zu 40 Funkschlüssel und Drahtlostastenfelder. Deren ID-Codes müssen erst ins System eingetragen werden, um die Signalausgänge 1, 2, 3 oder die Türklingel steuern zu können.

• Eintragen einer ID in das Empfängersystem:

Um eine Funkfernbedienung oder ein Tastenfeld in das Empfängersystem einzutragen, müssen Sie Folgendes tun:

- 1) Drücken und halten Sie den LERNEN-Knopf der Empfängereinheit eine Sekunde lang, bis die Fernsteuerungs-LED leuchtet. (Der Knopf ist in einer Versenkung am Gerät angebracht; drücken Sie ihn z.B. mit Hilfe eines Kugelschreibers.)
- 2) Der Empfänger befindet sich nun 10 Sekunden lang im „LERNEN“-Modus und erwartet ein gültiges ID-Signal vom Drahtlostastenfeld oder Funkfernbedienungsschlüssel.
- 3) Drücken Sie, innerhalb der 10 Sekunden, einmalig einen Knopf an dem gewünschten Sender, der dem Empfangsgerät als Zugriffsgerät beigebracht werden soll.
- 4) Die Fernsteuerungs-LED erlischt, wenn der Code hinzugefügt wurde.
- 5) Wiederholen Sie den Vorgang für weitere Drahtlostastenfelder und/oder Funkfernbedienungen.

• Löschen von Einträgen aus dem Empfängersystem

Wenn ein Funkfernbedienungsschlüssel oder ein Drahtlostastenfeld verloren geht, ist die Reprogrammierung des Gesamtsystems nötig. Löschen Sie hierzu erst alle Geräte aus dem Speicher und tragen Sie die gewünschten Sender wie oben beschrieben erneut ein.

Um ALLE Gerät-IDs aus dem Speicher zu löschen gehen Sie wie folgt vor:

- 1) Drücken und halten Sie den LERNEN-Knopf für ca. 8 Sekunden bis die Fernsteuerungs-LED 2x blinkt. Das Blinken der LED signalisiert, dass nun ALLE IDs aus dem Speicher gelöscht wurden.
- 2) Um wieder neue Drahtlostastenfelder oder Funkschlüssel in das System einzugeben, wiederholen Sie die Prozedur „Eintragen einer ID in das Empfängersystem“.

- **Bedienen des Systems mit einem Drahtlostastenfeld oder einem Funkschlüssel**

Das System kann mit einem Drahtlostastenfeld oder einem Funkschlüssel folgendermaßen bedient werden.

Bedienung mittels Funkschlüssel:

- 1) Um den Signalausgang 1 zu aktivieren, drücken Sie den Knopf A.
- 2) Um den Signalausgang 2 zu aktivieren, drücken Sie den Knopf B.
- 3) Um den Signalausgang 3 zu aktivieren, drücken Sie den Knopf C.
- 4) Um die Türklingel zu aktivieren, drücken Sie den Knopf D.

Bedienung mittels eines Drahtlostastenfeldes:

- 1) Geben Sie einen Benutzercode der Gruppe 1 ein, um den Signalausgang 1 zu aktivieren.
- 2) Geben Sie einen Benutzercode der Gruppe 2 ein, um den Signalausgang 2 zu aktivieren.
- 3) Geben Sie einen Benutzercode der Gruppe 3 ein, um den Signalausgang 3 zu aktivieren.
- 4) Drücken Sie den Türklingelknopf, um den Ausgang für die Türklingel zu aktivieren.

9. Anwendungsbeispiele

a) Ein drahtlos ansteuerbares Türschließsystem

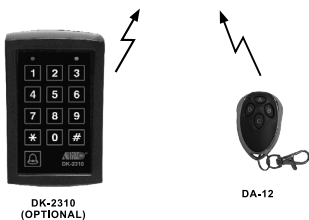
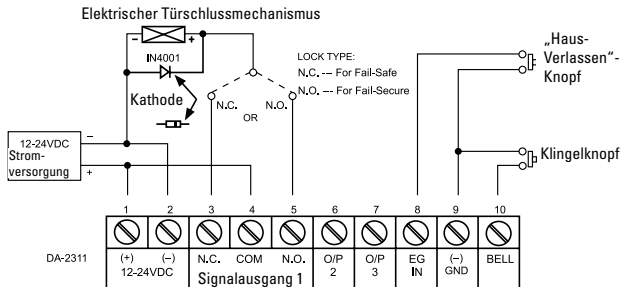

b) Nutzung einer frei installierbaren Alarm Ein- und Ausschaltvorrichtung

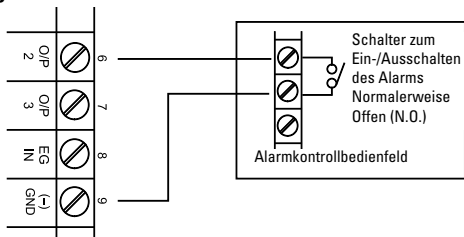

10. Konformitätserklärung (DOC)

Hiermit erklärt Conrad Electronic SE, Klaus-Conrad-Straße 1, D-92240 Hirschau, dass dieses Produkt der Richtlinie 2014/53/EU entspricht.

→ Der vollständige Text der EU-Konformitätserklärung ist unter der folgenden Internetadresse verfügbar:

www.conrad.com/downloads

Wählen Sie eine Sprache durch Anklicken eines Flaggensymbols aus und geben Sie die Bestellnummer des Produkts in das Suchfeld ein; anschließend können Sie die EU-Konformitätserklärung im PDF-Format herunterladen.

11. Technische Daten

a) Der Controller der Empfangseinheit

Arbeitsspannung	12 V bis 24 V/DC, automatische Anpassung
Arbeitsstromstärke	60 mA (Ruhemodus) bis 90 mA (Signalausgang aktiv)
Arbeitstemperatur.....	-20 C° bis +70 C°
Luftfeuchtigkeit.....	5% bis 95% relative Luftfeuchtigkeit bei keiner Kondensation
Dauer der Aktivierung des Signalausgangs 1	1 bis 60 Sekunden veränderbare Dauer (für Türschließmechanismus)
Dauer der Aktivierung des Ausganges 2 & 3	2 Sekunden einmalige Aktivierung (für Ansteuerung weiterer Peripherie)
Kompatible Türschließmechanismen	„Fail-safe“ und „Fail-secure“ elektrischer Türschließmechanismus
Signaleingänge.....	a) „Haus-Verlassen“ – Signaleingang für normalerweise geöffneten „Haus-Verlassen“-Knopf b) Türklingel – Signaleingang für normalerweise geöffnete Türklingelknöpfe

Signalausgänge.....	a) Ausgang 1: Normalerweise geschlossen oder geöffneter Schaltkontakt mit 5 A, 24 V/DC maximaler Ausgangsleistung.
	b) Ausgang 2: Offener Transistor-Kollektor-Ausgang, 24 V/DC, 100 mA Senkenmaximum
	c) Ausgang 3: Offener Transistor-Kollektor-Ausgang, 24 V/DC, 100 mA Senkenmaximum
Kompatibilität.....	DK-2310 Drahtlostastenfeld, DA-12 Funkfernbedienungsschlüssel
Abmessungen (B x H x T).....	120 x 32,5 x 87 mm
Gewicht.....	250 g

b) Die Funkfernbedienung und Empfangseinheit

Anzahl der nutzbaren Funkfern- bedienungsschlüssel-ID-Codes	über eine Million
Anzahl an Drahtlostastenfelder und Funkfernbedienungen nutzbar mit dem Controller	max. 40
4 Signalausgänge.....	Ausgang 1, 2, 3 und die Türklingel
Frequenzband	432,975 MHz - 433,025 MHz
Kanalbandbreite.....	50 KHz
Sendeleistung.....	< -47 dBm
Reichweite	ca. 50 m im Freien
Arbeitsspannung des Funkfern- bedienungsschlüssels (DA-12)	12 V-Alkaline-Batterie, Typ 27A (nicht im Lieferumfang enthalten)
Gewicht.....	32 g

Spezifikationen können sich ohne Ankündigung ändern.

	Page
1. Introduction	15
2. Explanation of symbols	15
3. Intended use	15
4. Scope of delivery	16
5. Safety information	17
6. Reception unit	18
7. Main PCB	18
8. Installation	19
a) Cautionary measures	19
b) Signal connections	19
c) Radio remote control and wireless keypad	20
9. Application examples	22
a) A door closing system that can be controlled wirelessly	22
b) Use of a freely installable alarm activation and deactivation device	22
10. Declaration of Conformity (DOC)	23
11. Technical data	23
a) The controller of the reception unit	23
b) The radio remote control and reception unit	24

1. Introduction

Dear Customer,

Thank you for purchasing this product.

This product complies with the statutory national and European requirements.

To maintain this status and to ensure safe operation, you as the user must observe these operating instructions!



These operating instructions are part of this product. They contain important notes on commissioning and handling. Also consider this if you pass on the product to any third party. Therefore, retain these operating instructions for reference!

All company names and product names are trademarks of their respective owners. All rights reserved.

If there are any technical questions, please contact:

www.conrad.com/contact

2. Explanation of symbols



The exclamation mark in a triangle indicates important notes in these operating instructions that must be observed strictly.



The arrow symbol indicates special information and advice on how to use the product.

3. Intended use

The DA-2311 is a “Remote-Control-Receiver” that can be used to receive control signals and control electrically switched devices.

The components together act as wireless access system.

4. Scope of delivery

- A reception and access control unit (DA-2311)
- Two radio remote control keys (DA-12)
- Mounting screws
- Operating instructions

Up-to-date operating instructions

Download the latest operating instructions via the link www.conrad.com/downloads or scan the QR code. Follow the instructions on the website.



5. Safety information



Read the operating instructions attentively and particularly observe the safety notes. If the safety notes and the information in these operating instructions regarding proper handling are not observed, we assume no liability for any resulting injury/property damage. In such cases, the warranty/guarantee will also lapse.

- The product is not a toy. Keep it away from children and pets.
- Do not leave packaging material lying around carelessly. It may become a dangerous toy for children.
- Protect the product from extreme temperatures direct sunlight, high humidity, moisture, flammable gases, vapours and solvents.
- Do not subject the product to mechanical stress.
- When secure operation is no longer possible, shut off the product and protect it from inadvertent use. Secure operation is no longer warranted if the product:
 - has visible damage,
 - no longer works properly,
 - was stored under detrimental ambient conditions for an extended period, or
 - was subjected to considerable transport stress.
- Handle the product with care. Impact, blows or falls from even a low height will damage the product.
- Also observe the safety notes and operating instructions of the other devices to which the product is connected.
- Pay particular attention when children are present. Children do not understand the dangers from wrong handling of electrical devices. There is danger to life from electric shock!

6. Reception unit

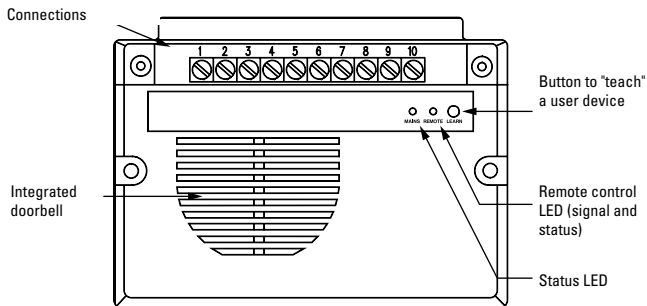

7. Main PCB

Adjustable time encoder for signal output 1.
Turn the wheel clockwise to set the time encoder to the maximum time.

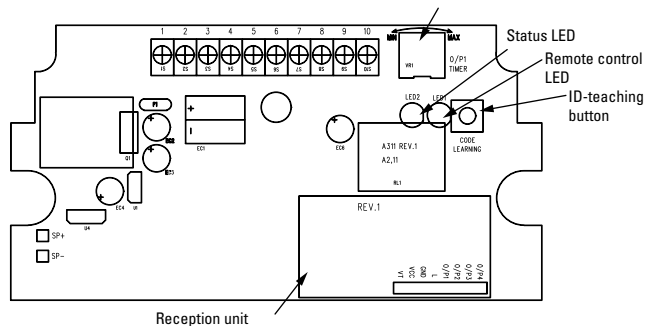

8. Installation

a) Cautionary measures

• Installation site

The receiver works at a frequency of 433 MHz. For best results in use, a good selection of the mounting site is required.

Install the device inside the house with as much clearance and as little electromagnetic stress as possible.

Do not install the device behind a concrete wall or under a concrete stair. Such locations minimise the reception range of the device.

• Prevent possible short circuits

Experience shows that the most frequent cause for damage to the device is contact with the connections or the circuit while activated. Read these instructions carefully before installation and become familiar with the system properties.

Ensure that the device is disconnected from the power during installation and connection.

Check the wiring of the device before commissioning.

b) Signal connections

• 1 – 2 : 12 – 24 V – (power connection)

Connect the system to the power here. Connection 1 is the (+) pole and connection 2 is the mass (-) of the overall system. The device accepts the full bandwidth of the input voltage from 12 to 24 V.

• 3 – 4 – 5 : Signal output 1 – (circuit output)

5 A potential-free contact that is controlled from channel 1 of the wireless keypad or the radio remote control keys.

Signal output 3 is the usually closed contact, signal output 5 the usually opened one. The reference mass to the 2 contacts is signal output 4. Use output 3 for "Fail-safe" closing mechanisms and output 5 for "Fail-secure" closing mechanisms.

The times for activation of the closing mechanisms are controlled by an adjustable time encoder (1 to 60 seconds), which is on the main PCB inside the box (on this, see illustration 2).

- **6 : Signal output 2 – (an open collector output)**

A collector output active and open for two seconds, controlled by channel 2 of the radio remote control or a wireless keypad and permitting a periphery control. Possible periphery includes an automatic door opener or switching on and off of an alarm system. This output is the equivalent to a normally open contact that is pulled to ground when switching (-). The maximum resilience of this power input is 24 V/100 mA, which permits operating small devices like a relay.

- **7 : Signal output 3 – (an open collector output)**

A collector output active and open for two seconds, controlled by channel 3 of the radio remote control or a wireless keypad and permitting a periphery control. Possible periphery includes an automatic door opener or switching on and off of an alarm system. This output is the equivalent to a normally open contact that is pulled to ground when switching (-). The maximum resilience of this power input is 24 V/100 mA, which permits operating small devices like a relay.

- **8 : Signal input for the “Leaving house” function**

A normally open signal output regarding ground.

To this signal input, you can connect a “Leaving house” button to open a locked door from the inside. Activation of this signal input works as activation of signal output 1 by a wireless keypad or a radio key. If you want to connect several “Leaving house” buttons to the signal input, switch them parallel to the input. Leave the input open if it is not to be used.

- **9 : Ground (-) – Total ground of the system**

This mass point is equal to that of signal input 2.

- **10 : Doorbell – The signal input for the doorbell**

This signal input, which is normally open and can be connected to an external button to activate the doorbell. It works like triggering the doorbell by the radio key or the wireless keypad. If you want to connect more than one doorbell button, switch them in parallel.

c) Radio remote control and wireless keypad

The DA-2311 receiver is delivered with two radio remote controls and is also compatible with the wireless keypad DK-2310. All in all, the device supports up to 40 radio keys and wireless keypads. Their ID codes must be entered into the system before they can control signal outputs 1, 2, 3, or the doorbell.

- **Entry of the ID in the receiver system:**

To enter a radio remote control or a keypad in the receiver system, proceed as follows:

- 1) Push and hold the LEARN button of the receiver unit for one second until the remote control LED lights up. (The button is recessed on the device; push it, e.g. with a ballpoint pen.)
- 2) The receiver is now in "LEARNING" mode for 10 seconds and expects a valid ID signal from the wireless keypad or the radio remote control key.
- 3) Push a button on the desired transmitter to be taught to the receiver unit as access device once within these 10 seconds.
- 4) The remote control LED goes out when the code has been added.
- 5) Repeat the process for further wireless keypads and/or radio remote controls.

- **Delete entries from the receiver system**

When a radio remote control key or wireless keypad is lost, the entire system must be reprogrammed. For this, first delete all devices from the memory and enter the desired transmitters again as described above.

To delete ALL device IDs from the memory, proceed as follows:

- 1) Push and hold the LEARN button for approx. 8 seconds until the remote control LED flashes 2x. The flashing of the LED indicates that ALL IDs have been removed from the memory.
- 2) To enter new wireless keypads or radio keys into the system, repeat the procedure "Entry of an ID in the receiver system".

- **Operation of the system with a wireless keypad or a radio key**

The system can be operated as follows with a wireless keypad or a radio key.

Operation by radio key:

- 1) To activate signal output 1, push button A.
- 2) To activate signal output 2, push button B.
- 3) To activate signal output 3, push button C.
- 4) To activate the doorbell, push button D.

Operation by wireless keypad:

- 1) Enter a user code of group 1 to activate signal output 1.
- 2) Enter a user code of group 2 to activate signal output 2.
- 3) Enter a user code of group 3 to activate signal output 3.
- 4) Push the doorbell button to activate the output for the doorbell.

9. Application examples

a) A door closing system that can be controlled wirelessly

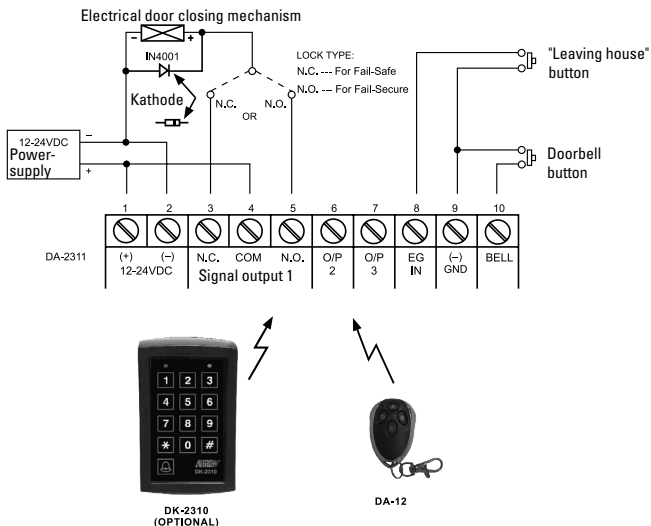

b) Use of a freely installable alarm activation and deactivation device

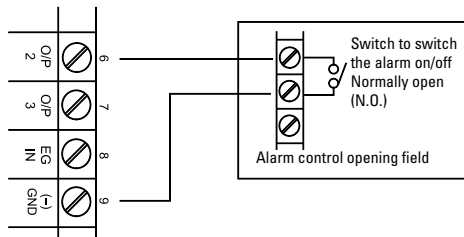

10. Declaration of Conformity (DOC)

Conrad Electronic SE, Klaus-Conrad-Straße 1, D-92240 Hirschau, hereby declares that this product conforms to the 2014/53/EU directive.

→ Click on the following link to read the full text of the EU declaration of conformity:

www.conrad.com/downloads

Select a language by clicking on the corresponding flag symbol, and then enter the product order number in the search box. The EU Declaration of Conformity is available for download in PDF format.

11. Technical data

a) The controller of the reception unit

Working voltage	12 V to 24 V/DC, automatic adjustment
Working current	60 mA (standby mode) to 90 mA (signal output active)
Working temperature	-20 C° to +70 C°
Humidity	5% to 95% relative humidity without condensation
Duration of activation of signal output 1 ...	1 to 60 seconds changeable duration (for door closing mechanism)
Duration of activation of signal outputs 2 & 3	2 seconds one-time activation (for control of further peripherals)
Compatible door closing mechanisms	“Fail-safe” and “Fail-secure” electrical door closing mechanism
Signal inputs	a) “Leaving house” – Signal input for normally open “Leaving house” button b) Doorbell – signal input for normally opened doorbell buttons

Signal outputs.....	a) Output 1: Normally closed or opened switching contact with 5 A, 24 V/DC maximum output.
	b) Output 2: Open transistor collector output, 24 V/DC, 100 mA sink maximum
	c) Output 3: Open transistor collector output, 24 V/DC, 100 mA sink maximum
Compatibility	DK-2310 wireless keypad, DA-12 radio remote control key
Dimensions (W x H x D).....	120 x 32.5 x 87 mm
Weight.....	250 g

b) The radio remote control and reception unit

Number of usable radio remote control key ID codes.....	more than one million
Number of wireless keypads and radio remote controls usable with the controller.....	max. 40
4 signal outputs	Outputs 1, 2, 3 and the doorbell
Operating frequency / frequencies range ...	432.975 MHz - 433.025 MHz
Channel spacing / bandwidth	50 KHz
Transmission power (in db or mW)	less than -47 dBm all frequencies
Range	approx. 50 m outdoors
Working voltage of the radio remote control key (DA-12)	12 V-alkaline battery, type 27A (not enclosed)
Weight.....	32 g

Specifications can change without notice.

	Page
1. Introduction	26
2. Explication des symboles	26
3. Utilisation conforme	27
4. Contenu de la livraison	27
5. Consignes de sécurité	28
6. Unité de réception	29
7. Carte à circuits imprimés principale	29
8. Installation	30
a) Mesures de précautions	30
b) Bornes de signal.....	30
c) Télécommande radio ou clavier sans fil	32
9. Exemples d'utilisation	34
a) Un système de fermeture de porte sans fil pilotable	34
b) Utilisation d'un dispositif de marche et arrêt d'alarme installable librement.....	34
10. Déclaration de conformité (DOC).....	35
11. Caractéristiques techniques	35
a) Le contrôleur de l'unité de réception	35
b) Télécommande radio et unité de réception	36

1. Introduction

Chère cliente, cher client,

Nous vous remercions pour l'achat de ce produit.

Ce produit est conforme aux exigences légales des directives européennes et nationales en vigueur.

Afin de maintenir cet état et de garantir un fonctionnement sans danger, l'utilisateur doit impérativement observer le présent mode d'emploi !



Ce mode d'emploi fait partie intégrante de ce produit. Il contient des remarques importantes à propos de la mise en service et de la manipulation. Observez ces remarques, même en cas de cession du produit à un tiers. Conservez donc ce mode d'emploi afin de pouvoir le consulter à tout moment !

Tous les noms d'entreprises et désignations de produits mentionnés sont des marques déposées des propriétaires respectifs. Tous droits réservés.

Pour toute question technique, veuillez vous adresser à :

France (email): technique@conrad-france.fr

Suisse: www.conrad.ch

2. Explication des symboles



Le symbole avec le point d'exclamation dans un triangle signale les consignes importantes de ce mode d'emploi qui doivent impérativement être respectées.



Le symbole de la flèche précède les conseils et remarques spécifiques à l'utilisation.

3. Utilisation conforme

Le DA-2311 est un « Remote Control Receiver » qui peut être utilisé pour la réception de signaux de commande et des commandes d'appareils électriques.

Les éléments fonctionnent ensemble comme système d'accès sans fil.

4. Contenu de la livraison

- Une unité de contrôle d'accès et de réception (DA-2311)
- Deux circuits de télécommande (DA-12)
- Vis de montage
- Mode d'emploi

Mode d'emploi actualisé

Téléchargez les modes d'emploi actualisés via le lien www.conrad.com/downloads ou scannez le Code QR illustré. Suivez les instructions du site Web.



5. Consignes de sécurité



Lisez attentivement le mode d'emploi et observez notamment les consignes de sécurité. En cas de non-respect des consignes de sécurité et des informations à propos de la manipulation correcte contenues dans le présent mode d'emploi, nous déclinons toute responsabilité pour les dommages corporels et matériels pouvant en résulter. Par ailleurs, dans de tels cas la garantie ou garantie légale est annulée.

- Le produit n'est pas un jouet. Gardez-le donc hors de portée des enfants.
- Ne laissez pas le matériel d'emballage sans surveillance. Il pourrait constituer un jouet dangereux pour les enfants.
- Protégez le produit contre les températures extrêmes, le rayonnement solaire direct, les fortes vibrations, l'humidité élevée, l'eau, les gaz inflammables, les vapeurs et les solvants.
- N'exposez pas l'appareil à des contraintes mécaniques.
- Lorsque qu'un fonctionnement en toute sécurité n'est plus possible, mettez l'appareil hors service et protégez-le afin d'exclure toute utilisation accidentelle. Le fonctionnement sécurisé n'est plus assuré lorsque le produit :
 - est visiblement endommagé,
 - ne fonctionne plus correctement,
 - a été stocké pendant une période prolongée dans des conditions ambiantes défavorables ou
 - a été exposé à de fortes contraintes durant le transport.
- Manipuler le produit avec précaution. Les coups, les chocs et les chutes, même de faible hauteur, peuvent l'endommager.
- Observez également les consignes de sécurité et le mode d'emploi des autres appareils auxquels est raccordé l'appareil concerné.
- Soyez particulièrement vigilant en présence d'enfants. Ils ne sont pas en mesure d'estimer les risques dus à la manipulation erronée des appareils électriques. Il y a un danger de mort par électrocution !

6. Unité de réception

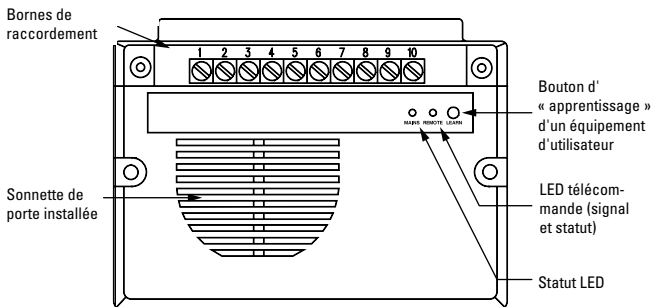

7. Carte à circuits imprimés principale

Minuterie réglable pour la sortie de signal 1.

Tournez la molette dans le sens des aiguilles d'une montre pour donner à la minuterie le temps maximum.

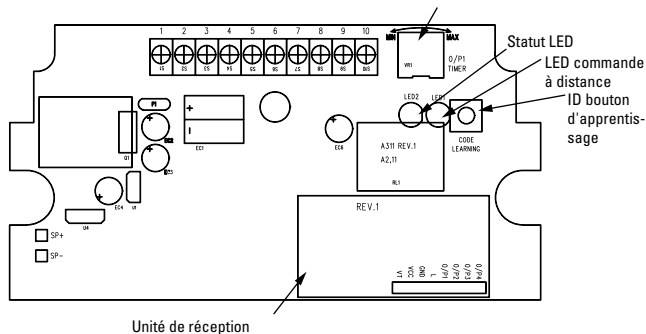

8. Installation

a) Mesures de précautions

• Lieu de montage

Le récepteur fonctionne sur une fréquence de 433 MHz. Le choix approprié du lieu de montage est indispensable pour obtenir de meilleurs résultats lors de l'utilisation.

Installez l'appareil à l'intérieur de la maison avec le plus d'espace possible et le moins de charge électromagnétique possible.

N'installez pas l'appareil derrière un mur en béton ou sous un escalier en béton. Ces emplacements réduisent la capacité de réception de l'appareil.

• Prévenez-vous d'éventuels courts-circuits

L'expérience montre que les causes les plus fréquentes de dommages sur l'appareil sont le contact avec les raccordements ou les circuits sous tension. Lisez ce mode d'emploi attentivement avant l'installation et familiarisez-vous avec les propriétés du système.

Pendant le montage, veillez à ce que l'appareil soit hors tension.

Vérifiez le câblage de l'appareil avant sa mise en service.

b) Bornes de signal

• 1 – 2 : 12 – 24 V – (raccordement électrique)

Raccordez ici le système au courant. Le raccord 1 est la polarité (+) et le raccord 2 la masse (-) de l'ensemble du système. L'appareil accepte toute la bande passante de la tension d'entrée de 12 à 24 V.

• 3 – 4 – 5 : Sortie de signal 1 – (sortie de circuit)

Contact sans potentiel 5 A commandé du canal 1 du clavier sans fil ou des circuits de télécommande.

Généralement la sortie 3 est le contact fermé et la sortie 5 le contact ouvert. La masse de référence des 2 contacts est la sortie de signal 4. Utilisez la sortie 3 pour le mécanisme de fermeture « Fail-Safe » et la sortie 5 pour le mécanisme de fermeture « Fail-Secure ».

Les temps d'activation des mécanismes de fermeture sont réglés par une minuterie paramétrable (1 à 60 secondes) qui se trouve sur la carte à circuits imprimés principale à l'intérieur de la boîte (cf. illustration 2).

- **6 : Sortie de signal 2 – (sortie de collecteur ouverte)**

Une sortie de collecteur ouverte active pendant deux secondes contrôlée par le canal 2 de la télécommande radio ou par un clavier sans fil permet un contrôleur périphérique. Un périphérique potentiel est un ouvre-porte automatique ou l'activation/désactivation d'une alarme. Cette sortie est l'équivalent d'un contact normalement ouvert qui est branché à la terre (-). La résistance maximale de l'entrée de courant est de 24 V/100 mA. Cela permet de faire fonctionner les petits appareils en relais.

- **7 : Sortie de signal 3 – (sortie de collecteur ouverte)**

Une sortie de collecteur ouverte active pendant deux secondes contrôlée par le canal 3 de la télécommande radio ou par un clavier sans fil permet un contrôleur périphérique. Un périphérique potentiel est un ouvre-porte automatique ou l'activation/désactivation d'une alarme. Cette sortie est l'équivalent d'un contact normalement ouvert qui est branché à la masse (-). La résistance maximale de l'entrée de courant est de 24 V/100 mA. Cela permet de faire fonctionner les petits appareils en relais.

- **8 : Entrée de signal pour la fonction « Quitter le domicile »**

Une entrée de signal normalement ouverte par rapport à la masse.

Vous pouvez connecter un bouton « Quitter le domicile » à cette entrée de signal pour ouvrir depuis l'intérieur une porte verrouillée. L'activation de cette entrée de signal fonctionne comme l'activation de la sortie de signal 1 par un clavier sans fil ou une clé de commande à distance. Si vous voulez connecter plusieurs boutons « Quitter le domicile » à l'entrée de signal, connectez-les à cette sortie en parallèle. Laissez l'entrée ouverte si elle n'est pas utilisée.

- **9 : Masse (-) – Masse totale du système**

Ce point de masse est comparable à celui de l'entrée de signal 2.

- **10 : Sonnette de porte – Entrée de signal pour la sonnette de porte**

Cette entrée de signal qui est ouverte normalement peut être connectée avec un bouton externe pour activer la sonnette. Elle fonctionne comme le déclenchement de la sonnette par la clé de commande à distance ou le clavier sans fil. Si vous voulez connecter ici plusieurs boutons de sonnette, connectez-les en parallèle.

c) Télécommande radio ou clavier sans fil

Le récepteur DA-2311 est livré avec deux télécommandes radio et est également compatible avec le clavier sans fil DK-2310. L'appareil supporte au total jusqu'à 40 clés de télécommandes et claviers sans fil. Leurs codes ID doivent d'abord être insérés dans le système pour pouvoir contrôler les sorties 1, 2, 3 ou la sonnette de porte.

• Insérer une ID dans le système de réception :

Pour insérer une télécommande radio ou un clavier sans fil dans le système de réception, procédez ainsi:

- 1) Appuyez et maintenez le bouton APPRENTISSAGE de l'unité de réception enfoncé une seconde jusqu'à ce que la LED de commande à distance s'allume. (Le bouton est appliqué à l'appareil dans un logement ; faites pression dessus par ex. avec l'aide d'un stylo).
- 2) Le récepteur est maintenant en mode « APPRENTISSAGE » pendant 10 secondes et attend un signal ID valide du clavier sans fil ou de la clé de commande à distance.
- 3) Appuyez dans les 10 secondes une fois sur le bouton de l'émetteur souhaité qui doit apprendre à l'appareil récepteur le dispositif d'accès.
- 4) La LED de commande à distance s'allume lorsque le code est ajouté.
- 5) Répétez le processus pour les claviers sans fil et/ou les clés de commande à distance suivants.

• Suppression d'insertions du système de réception

Si une clé de commande à distance ou un clavier sans fil est perdu, il est indispensable de reprogrammer la totalité du système. Supprimez d'abord ici tous les appareils de la mémoire et insérez ici à nouveau les émetteurs souhaités comme ci-dessus.

Pour supprimer TOUTES les ID des appareils de la mémoire, procédez comme suit :

- 1) Appuyez et maintenez le bouton APPRENTISSAGE pendant environ 8 secondes jusqu'à ce que la LED de la commande à distance clignote 2 fois. Le clignotement de la LED signale que maintenant TOUTES les ID ont été supprimées de la mémoire.
- 2) Pour entrer des nouveaux claviers sans fil ou des clés de commande à distance, répétez la procédure « Insertion d'une ID dans le système récepteur ».

- **Utiliser le système avec un clavier sans fil ou un clé de commande à distance**

Le système être utilisé avec un clavier sans fil ou une clé de télécommande comme suit.

Utilisation avec clé de télécommande à distance :

- 1) Pour activer la sortie de signal 1 appuyer sur le bouton A.
- 2) Pour activer la sortie de signal 2 appuyer sur le bouton B.
- 3) Pour activer la sortie de signal 3 appuyer sur le bouton C.
- 4) Pour activer la sonnette de la porte appuyer sur le bouton D.

Utilisation avec un clavier sans fil :

- 1) Pour activer la sortie de signal 1 saisissez un code du groupe 1.
- 2) Pour activer la sortie de signal 2 saisissez un code du groupe 2.
- 3) Pour activer la sortie de signal 3 saisissez un code du groupe 3.
- 4) Pour activer la sonnette de la porte appuyez sur le bouton de la sonnette.

9. Exemples d'utilisation

a) Un système de fermeture de porte sans fil pilotable

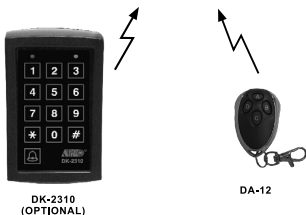
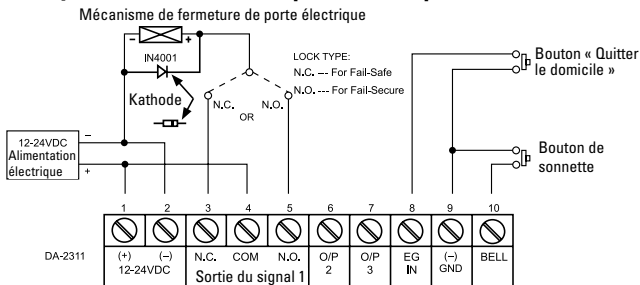

b) Utilisation d'un dispositif de marche et arrêt d'alarme installable librement

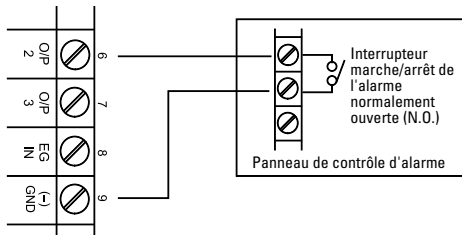

10. Déclaration de conformité (DOC)

Conrad Electronic SE, Klaus-Conrad-Straße 1, D-92240 Hirschau, déclare par la présente que ce produit est conforme à la directive 2014/53/UE.

→ Le texte intégral de la déclaration de conformité UE est disponible au lien suivant :

www.conrad.com/downloads

Sélectionnez une langue en cliquant sur le drapeau correspondant puis saisissez le numéro de commande du produit dans le champ de recherche pour pouvoir télécharger la déclaration de conformité UE en format PDF.

11. Caractéristiques techniques

a) Le contrôleur de l'unité de réception

Tension..... 12 V à 24 V/DC, adaptation automatique

Courant de fonctionnement..... 60 mA (mode veille) à 90 mA (sortie de signal active)

Température de fonctionnement... -20 °C à +70 °C

Humidité..... 5% à 95% humidité relative sans condensation

Durée d'activation de la

sortie de signal 1 1 à 60 secondes durée modifiable (pour mécanisme de fermeture de porte)

Durée d'activation des

sorties 2 & 3 2 secondes activation unique (pour commande d'autres périphériques)

Mécanisme de fermeture de

porte compatible « Fail-safe » et « Fail-secure » mécanisme de fermeture de porte électrique

Entrées de signal..... a) « Quitter le domicile » – Entrée de signal pour bouton « Quitter le domicile » ouvert normalement

b) Sonnette de porte – Entrée de signal pour boutons de sonnette normalement ouverts

Sorties de signal..... a) Sortie 1 : Contact de commutation normalement ouvert ou fermé avec une puissance de sortie maximale de 5 A, 24 V/DC.

b) Sortie 2 : Sortie collecteur transistor ouverte 24 V/DC,
100 mA maximum d'abaissement

c) Sortie 3 : Sortie collecteur transistor ouverte 24 V/DC,
100 mA maximum d'abaissement

CompatibilitéClavier sans fil DK-2310, clé de commande à distance DA-12

Dimensions (L x h x p).....120 x 32,5 x 87 mm

Poids.....250 g

b) Télécommande radio et unité de réception

Nombre de codes ID de clés de commande à distance utilisables..... plus d'un million

Nombre de claviers sans fils et de clés de commande à distance utilisables avec le contrôleur..... max. 40

4 sorties de signal sortie 1, 2, 3 et sonnette

Plage de fréquence d'émission 432,975 MHz - 433,025 MHz

Bande passante du canal..... 50 KHz

Puissance d'émission..... < -47 dBm

Portée..... env. 50 m (en libre)

Tension de travail de la clé de commande à distance (DA-12) 12 V-pile alcaline, Type 27A (non fournie)

Poids..... 32 g

Les spécifications peuvent être modifiées sans préavis.

	Pagina
1. Inleiding.....	38
2. Verklaring van symbolen	38
3. Voorgeschreven gebruik	39
4. Leveringsomvang	39
5. Veiligheidsvoorschriften.....	40
6. Ontvanger.....	41
7. Hoofdplatine	41
8. Installatie.....	42
a) Voorzorgsmaatregelen	42
b) Signaalaansluitingen.....	42
c) Afstandsbediening en draadloos toetsenbord.....	44
9. Toepassingsvoorbeelden	46
a) Een draadloos aanstuurbaar deursluitstelsel.....	46
b) Gebruik van een vrij installeerbare alarm in- en uitschakelinrichting.....	46
10. Conformiteitsverklaring (DOC).....	47
11. Technische gegevens	47
a) De controller van de ontvangsteenheid.....	47
b) Afstandsbediening en ontvangsteenheid	48

1. Inleiding

Geachte klant,

Hartelijk dank voor de aanschaf van dit product.

Dit product voldoet aan de wettelijke nationale en Europese voorschriften.

Volg de instructies van de gebruiksaanwijzing op om deze status van het apparaat te handhaven en een ongevaarlijke werking te garanderen!



Deze gebruiksaanwijzing hoort bij dit product. Deze bevat belangrijke instructies voor de ingebruikname en bediening. Let hierop, ook wanneer u dit product aan derden doorgeeft. Bewaar deze gebruiksaanwijzing zorgvuldig voor toekomstige referentie!

Alle vermelde bedrijfs- en productnamen zijn handelsmerken van de respectievelijke eigenaren. Alle rechten voorbehouden.

Bij technische vragen kunt u zich wenden tot onze helpdesk.

Voor meer informatie kunt u kijken op www.conrad.nl of www.conrad.be

2. Verklaring van symbolen



Het symbool met het uitroepteken in een driehoek wijst op belangrijke aanwijzingen in deze gebruiksaanwijzing die in ieder geval moeten worden opgevolgd.



Het pijl-symbool ziet u waar bijzondere tips en aanwijzingen over de bediening worden gegeven.

3. Voorgeschreven gebruik

De DA-2311 is een "Remote-Controle-Receiver" die kan worden gebruikt om stuursignalen van elektrisch geschakelde apparaten te ontvangen en uit te sturen.

De onderdelen samen functioneren als een draadloos toegangssysteem.

4. Leveringsomvang

- Een ontvangst- en toegangscontrole-eenheid (DA-2311)
- Twee afstandsbedieningsleutels (DA-12)
- Montageschroeven
- Gebruiksaanwijzing

Actuele gebruiksaanwijzingen

Download de meest recente gebruiksaanwijzing via de link www.conrad.com/downloads of scan de afgebeelde QR-Code. Volg de instructies op de website.



5. Veiligheidsvoorschriften



Lees aandachtig de gebruiksaanwijzing en let in het bijzonder op de veiligheidsvoorschriften. Als u de veiligheidsvoorschriften en de informatie met betrekking tot het correct gebruik in deze gebruiksaanwijzing niet volgt, zijn wij niet aansprakelijk voor de resulterende persoonlijke letsels/materiële schade. Bovendien vervalt in zulke gevallen de garantie.

- Het product is geen speelgoed. Houd het buiten bereik van kinderen en huisdieren.
- Laat het verpakkingsmateriaal niet achteloos liggen. Dit kan voor kinderen gevaarlijk speelgoed zijn.
- Bescherm het product tegen extreme temperaturen, direct zonlicht, hevige trillingen, hoge vochtigheid, water, brandbare gassen, dampen en oplosmiddelen.
- Stel het product niet aan mechanische belasting bloot.
- Als er geen veilig bedrijf meer mogelijk is, neemt u het product buiten bedrijf en beschermt u het tegen ongewenst gebruik. Het veilig bedrijf is niet langer gewaarborgd, als het product:
 - zichtbare schade vertoont,
 - niet meer correct functioneert,
 - gedurende langere tijd onder ongunstige omstandigheden is opgeslagen of
 - aan hoge transportbelasting werd blootgesteld.
- Ga voorzichtig met het product om. Door stoten, slagen of vallen wordt het al vanop geringe hoogte beschadigd.
- Neem ook de veiligheidsinstructies en gebruiksaanwijzingen in acht van de overige apparaten waarop het product wordt aangesloten.
- Wees dus extra voorzichtig als kinderen in de buurt zijn. Kinderen kunnen de gevaren niet inschatten die ontstaan als elektrische apparaten op verkeerde wijze gebruikt worden. Er bestaat het levensgevaar door een elektrische schok!

6. Ontvanger

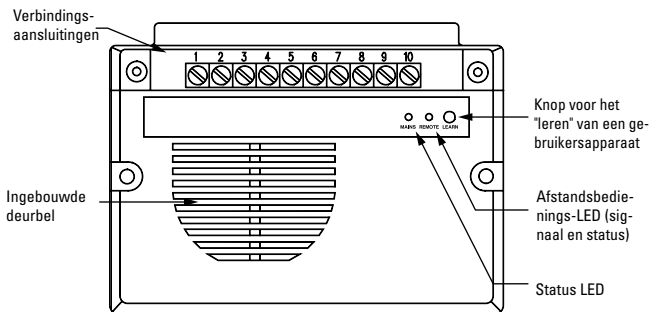

7. Hoofdplatine

Instelbare tijdgever voor signaaluitgang 1
Draai het wielje in de richting van de wijzers van de klok om de tijdgever op de maximumtijd te geven.

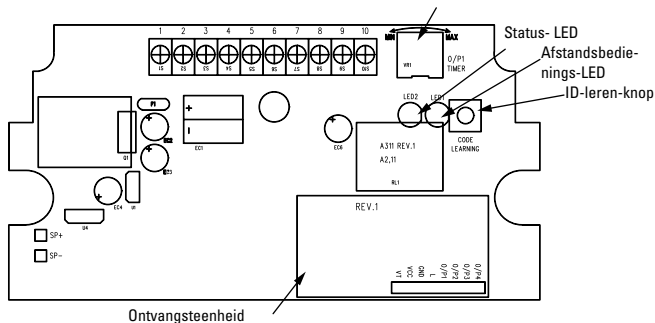

8. Installatie

a) Voorzorgsmaatregelen

• Montageplaats

De ontvanger werkt met een frequentie van 433 MHz. Om de beste resultaten tijdens het gebruik te verkrijgen is een goede keuze van de montageplaats nodig.

Installeer het apparaat in een binnenruimte van het huis met zo veel mogelijk vrije ruimte en weinig elektromagnetische belasting.

Installeer het apparaat niet achter een betonnen wand of onder een betonnen trap. Deze plaatsen minimaliseren het ontvangstbereik van het apparaat.

• Voorkom eventuele kortsluitingen

De ervaring wijst uit dat de meest voorkomende oorzaak voor schade aan het apparaat ontstaat door het aanraken van de aansluitingen of de schakelingen in de ingeschakelde toestand. Lees deze gebruiksaanwijzing van de installatie zorgvuldig en maak uzelf met de systeemeigenschappen vertrouwd.

Verzeker dat het apparaat tijdens de montage van de stroom is losgekoppeld.

Controleer de bekabeling van het apparaat voor ingebruikname.

b) Signaalaansluitingen

• 1 – 2 : 12 – 24 V – (stroomaansluiting)

Verbind hier het systeem met de stroom. Aansluiting 1 is de (+)-pool en aansluiting 2 is de massa (-) van het gehele systeem. Het apparaat accepteert de volledige bandbreedte van de ingangsspanning van 12 tot 24 V.

• 3 – 4 – 5 : Signaaluitgang 1 – (schakeluitgang)

5 A potentiaalvrij contact door kanaal 1 van het draadloos toetsenbord of de afstandsbedienings sleutels wordt gestuurd.

Signaaluitgang 3 is normaal gezien het gesloten contact, signaaluitgang 5 normaal gezien het open. De referentiemassa naar de 2 contacten is signaaluitgang 4. Gebruik uitgang 3 voor "Fail Safe"-sluitmechanismen en uitgang 5 voor "Fail Secure"-sluitmechanismen.

De tijden voor de activering van de sluitmechanismen worden door een instelbare tijdgever geregeld (1 tot 60 seconden) die zich op de hoofdplatine aan de binnenkant van de box bevindt (zie hierover afbeelding 2).

- **6 : Signaaluitgang 2 – (een open collectoruitgang)**

Een twee seconden actieve open collectoruitgang die door kanaal 2 van de afstandsbediening of een draadloos toetsenbord gestuurd wordt en aansturing uit de periferie mogelijk maakt. Mogelijke periferie is een automatische deur opener of het in- en uitschakelen van een alarminstallatie. Deze uitgang is het equivalent van een normaal geopend contact dat bij het schakelen op massa wordt getrokken (-). De maximale belastbaarheid van deze stroomingang bedraagt 24 V/100 mA, wat het mogelijk maakt om kleine apparaten, zoals een relais te bedienen.

- **7 : Signaaluitgang 3 – (een open collectoruitgang)**

Een twee seconden actieve open collectoruitgang die door kanaal 3 van de afstandsbediening of een draadloos toetsenbord gestuurd wordt en aansturing uit de periferie mogelijk maakt. Mogelijke periferie is een automatische deur opener of het in- en uitschakelen van een alarminstallatie. Deze uitgang is het equivalent van een normaal geopend contact dat bij het schakelen op massa wordt getrokken (-). De maximale belastbaarheid van deze stroomingang bedraagt 24 V/100 mA, wat het mogelijk maakt om kleine apparaten, zoals een relais te bedienen.

- **8 : Signaalingang voor de “Huis-Verlaten”-functie**

Normaal gezien een geopende signaalingang met betrekking tot de massa.

Aan deze signaalingang kunt u een “Huis-Verlaten”-knop aansluiten om een vergrendelde deur van binnenaf te openen. De activering van deze signaalingang werkt zoals de activering van signaaluitgang 1 door een draadloos toetsenbord of een draadloze sleutel. Wanneer u meerdere “Huis-Verlaten”-knoppen aan de signaalingang wilt aansluiten, schakelt u ze parallel tot deze ingang. Laat de ingang open wanneer hij niet mag worden gebruikt.

- **9 : Massa (-) – totale massa van het systeem**

Dit massapunt moet worden gelijkgesteld met dat van signaalingang 2

- **10 : Deurbel – De signaalingang voor de deurbel**

Deze signaalingang is normaal gezien geopend en kan met een externe knop voor de activering van de deurbel worden verbonden. Hij werkt als het activering van de deurbel door de draadloze sleutel of het draadloos toetsenbord. Wanneer u hier meer dan een deurbelknop wilt aansluiten, schakelt u ze parallel.

c) Afstandsbediening en draadloos toetsenbord

De DA-2311-ontvanger wordt met twee afstandsbedieningen geleverd en is ook compatibel met draadloos toetsenbord DK-2310. Het apparaat ondersteunt tot 40 draadloze sleutels en draadloze toetsenborden. Hun ID-codes moeten eerst in het systeem worden ingevoerd om signaaluitgangen 1, 2, 3 of de deurbel te kunnen sturen.

• ID in het ontvangersysteem invoeren:

Om een afstandsbediening of toetsenbord in het ontvangersysteem in te voeren, moet u het volgende doen:

- 1) Druk op de knop LEREN van de ontvangerenheid en houd deze een seconde lang ingedrukt tot de afstandsbedienings-LED brandt. (De knop is in een holte aan het apparaat aangebracht. Druk hem vb. met behulp van een balpen, in).
- 2) De ontvanger bevindt zich nu 10 seconden lang in de "LEREN"-modus en verwacht een geldig ID-signaal van het draadloos toetsenbord of de afstandsbedieningssleutel.
- 3) Druk binnen de 10 seconden eenmaal op een knop op de gewenste zender die als toegangsupparaat aan het ontvangstopparaat moet worden toegevoegd.
- 4) De afstandsbedienings-LED dooft uit wanneer de code toegevoegd werd.
- 5) Herhaal de werkwijze voor bijkomende draadloze toetsenborden en/of afstandsbedieningen.

• Invoer uit het ontvangersysteem wissen

Wanneer een afstandsbedieningssleutel of draadloos toetsenbord verloren gaat, is het nodig om het hele systeem te herprogrammeren. Wis hiervoor eerst alle apparaten uit het geheugen en voer de gewenste zenders, zoals hierboven beschreven, opnieuw in.

Om ALLE apparaat-ID's uit het geheugen te wissen gaat u te werk als volgt:

- 1) Druk op de LEREN-knop en houd deze ca. 8 seconden ingedrukt tot de afstandsbedienings-LED 2x knippert. Het knippen van de LED signaleert dat nu ALLE ID's uit het geheugen werden gewist.
- 2) Om opnieuw nieuwe draadloze toetsenborden of draadloze sleutels in het systeem in te voeren, herhaalt u de procedure "ID in het ontvangersysteem invoeren".

- **Systeem met een draadloos toetsenbord of een draadloze sleutel bedienen**

Het systeem kan met een draadloos toetsenbord of draadloze sleutel als volgt worden bediend.

Bediening met behulp van een draadloze sleutel:

- 1) Om signaaluitgang 1 te activeren, drukt u op knop A.
- 2) Om signaaluitgang 2 te activeren, drukt u op knop B.
- 3) Om signaaluitgang 3 te activeren, drukt u op knop C.
- 4) Om de deurbel te activeren, drukt u op knop D.

Bediening met behulp van een draadloos toetsenbord:

- 1) Voer een gebruikerscode van groep 1 om signaaluitgang 1 te activeren.
- 2) Voer een gebruikerscode van groep 2 om signaaluitgang 2 te activeren.
- 3) Voer een gebruikerscode van groep 3 om signaaluitgang 3 te activeren.
- 4) Druk op de deurbelknop om de uitgang voor de deurbel te activeren.

9. Toepassingsvoorbeelden

a) Een draadloos aanstuurbaar deursluitstelsel

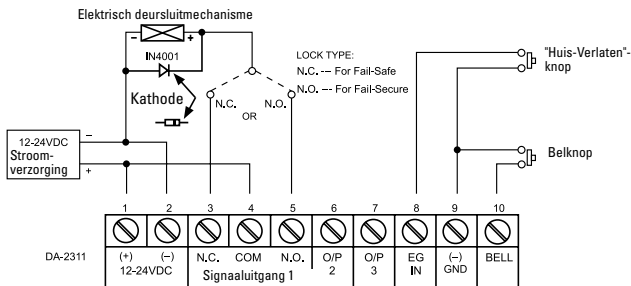

b) Gebruik van een vrij installeerbare alarm in- en uitschakelinrichting

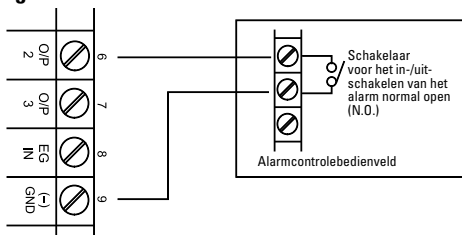

10. Conformiteitsverklaring (DOC)

Hiermee verklaart Conrad Electronic SE, Klaus-Conrad-Straße 1, D-92240 Hirschau dat het product voldoet aan richtlijn 2014/53/EU.

→ De volledige tekst van de EU-conformiteitsverklaring is als download via het volgende internetadres beschikbaar:

www.conrad.com/downloads

Kies een taal door op een vlagsymbool te klikken en voer het bestelnummer van het product in het zoekveld in; aansluitend kunt u de EU-conformiteitsverklaring downloaden in pdf-formaat.

11. Technische gegevens

a) De controller van de ontvangsteenheid

Arbeidsspanning	12 V tot 24 V/DC automatische aanpassing
Arbeidsstroomsterkte.....	60 mA (rustmodus) tot 90 mA (signaaluitgang actief)
Arbeidstemperatuur	-20 °C tot +70 °C
Luchtvochtigheid.....	5% tot 95% relatieve luchtvochtigheid indien geen condensatie
Duur van de activering van signaaluitgang 1.....	1 tot 60 seconden veranderlijke duur (voor deursluitmechanisme)
Duur van de activering van uitgang 2 & 3.....	2 seconden eenmalige activering (voor aansluiting van bijkomende periferie)
Compatibele deursluitmechanismen....	“Fail-safe” en “Fail-secure” elektrisch deursluitmechanisme
Signaalingangen	a) “Huis-Verlaten” – signaalingang voor normaal geopende “Huis-Verlaten”-knop b) Deurbel – signaalingang voor normaal geopende deurbelknoppen
Signaaluitgangen	a) Uitgang 1 : Normaal gezien gesloten of geopend schakelcontact met 5 A 24 V/DC maximum uitgangsvermogen.

b) Uitgang 2: Open transistorcollectoruitgang, 24 V/DC,
100 mA daalmaximum

c) Uitgang 3: Open transistorcollectoruitgang, 24 V/DC,
100 mA daalmaximum

Compatibiliteit.....DK-2310 draadloos toetsenbord, DA-12 afstandsbe-
dieningssleutel

Afmeting (B x H x D).....120 x 32,5 x 87 mm

Gewicht.....250 g

b) Afstandsbediening en ontvangsteenheid

Aantal bruikbare

afstandsbedienings-ID-codesmeer dan een miljoen

Aantal bruikbare draadloze toetsenborden en

afstandsbedieningen met de controllermax. 40

4 signaaluitgangen.....uitgang 1, 2, 3 en de deurbel

Bereik zendfrequentie432,975 MHz - 433,025 MHz

Kanaalbandbreedte50 KHz

Zendvermogen.....< -47 dBm

Bereik.....ca. 50 m in de open lucht

Arbeidsspanning van de

afstandsbedieningssleutel (DA-12).....12 V-alkalinebatterij , type 27A (niet
inbegrepen)

Gewicht.....32 g

Specificaties kunnen zonder berichtgeving veranderen.

D Impressum

Dies ist eine Publikation der Conrad Electronic SE, Klaus-Conrad-Str. 1, D-92240 Hirschau (www.conrad.com).

Alle Rechte einschließlich Übersetzung vorbehalten. Reproduktionen jeder Art, z. B. Fotokopie, Mikroverfilmung, oder die Erfassung in elektronischen Datenverarbeitungsanlagen, bedürfen der schriftlichen Genehmigung des Herausgebers. Nachdruck, auch auszugsweise, verboten. Die Publikation entspricht dem technischen Stand bei Drucklegung.

© Copyright 2019 by Conrad Electronic SE.

GB Legal Notice

This is a publication by Conrad Electronic SE, Klaus-Conrad-Str. 1, D-92240 Hirschau (www.conrad.com).

All rights including translation reserved. Reproduction by any method, e.g. photocopy, microfilming, or the capture in electronic data processing systems require the prior written approval by the editor. Reprinting, also in part, is prohibited. This publication represent the technical status at the time of printing.

© Copyright 2019 by Conrad Electronic SE.

F Information légales

Ceci est une publication de Conrad Electronic SE, Klaus-Conrad-Str. 1, D-92240 Hirschau (www.conrad.com).

Tous droits réservés, y compris de traduction. Toute reproduction, quelle qu'elle soit (p. ex. photocopie, microfilm, saisie dans des installations de traitement de données) nécessite une autorisation écrite de l'éditeur. Il est interdit de le réimprimer, même par extraits. Cette publication correspond au niveau technique du moment de la mise sous presse.

© Copyright 2019 by Conrad Electronic SE.

NL Colofon

Dit is een publicatie van Conrad Electronic SE, Klaus-Conrad-Str. 1, D-92240 Hirschau (www.conrad.com).

Alle rechten, vertaling inbegrepen, voorbehouden. Reproducties van welke aard dan ook, bijvoorbeeld fotokopie, microverfilming of de registratie in elektronische gegevensverwerkingsapparatuur, vereisen de schriftelijke toestemming van de uitgever. Nadruk, ook van uittreksels, verboden. De publicatie voldoet aan de technische stand bij het in druk bezorgen.

© Copyright 2019 by Conrad Electronic SE.

1359881_V4_0719_02_m_VTP_4L