

### Smoke Detector

1. Learn Button
2. LED Indicator
3. Battery Compartment
4. Mounting Holes
5. Mounting Bracket

### Funk-Rauchmelder

1. Lern-/Testtaste
2. LED-Anzeige
3. Batteriefach
4. Aussparungen Wandmontage
5. Montageplatte

### Détecteur de fumée

1. Bouton enregistrement
2. Voyant
3. Compartiment pile
4. Trou de fixation
5. Fixation murale

## ENGLISH

Follow instruction in this document to setup and use the accessory. For further setting and operation detail, please visit Blaupunkt website <http://www.blaupunkt.com> to download the complete manual.

### Getting Started

1. Insert the batteries in battery compartment. The Smoke Detector will emit 2 beeps.
2. The Smoke Detector enters self-calibration process for 8-22 minute and will emit 2 beeps upon complete.
3. Put the Control Panel into learning mode.
4. Press Learn Button to learn sensor.
5. Refer to Control Panel manual to complete learning process.

### Mounting Location

- Mount the Smoke Detector at center of ceiling.

Do not mount the Smoke Detector at the following locations

- Kitchen and garage – The smoke from cooking may trigger false alarm.
- Near ventilating fan or air conditioner - Air draft may affect sensor sensitivity
- Corner, top of an "A" frame type ceiling, near ceiling beams or over a cabinet – The stagnant air may affect sensor sensitivity.

### Installation

1. Use the two mounting holes on the mounting bracket to mark position on the ceiling.
2. Drill holes into the ceiling.
3. Screw the bracket onto the ceiling with the screw and plugs provided in drilled hole
4. Replace the main body of the Smoke Detector on the bracket according to picture below.

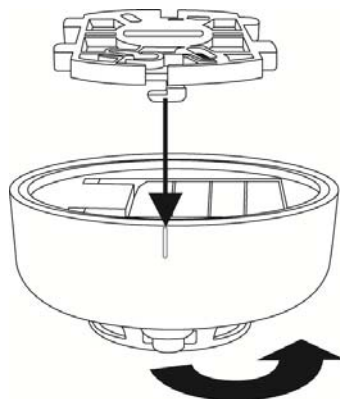

### Battery

4 x 1.5V AAA alkaline batteries

## DEUTSCH

Befolgen Sie diese Anleitung zur Einrichtung und Bedienung des Funk-Rauchmelders. Weitere Einzelheiten finden Sie in der vollständigen Betriebsanleitung unter <http://www.blaupunkt.com>.

### Inbetriebnahme

1. Batterien in das Batteriefach einlegen. Der Rauchmelder gibt 2 Pieptöne ab.
2. Der Rauchmelder kalibriert sich 8-22 Min., danach piept er 2x.
3. Die Alarmzentrale in den Einlern-Modus bringen.
4. Lern-/Testtaste drücken, um den Rauchmelder einzulernen.
5. Siehe Anleitung Alarmzentrale, um Einlernvorgang zu beenden.

### Montageort

- Rauchmelder in Raummitte an die Zimmerdecke montieren.

Der Rauchmelder eignet sich **nicht** an folgenden Stellen:

- Küche: Koch- und Wasserdämpfe können Fehlalarm auslösen.
- Neben einem Ventilator oder Klimaanlage: Luftzug kann die Empfindlichkeit des Sensors beeinträchtigen.
- In einem Giebel oder an anderen Orten, wo sich Luft staut: Beeinträchtigung der Sensorempfindlichkeit.

### Montage

1. Mit den beiden Aussparungen in der Montageplatte Stellen an der Decke markieren.
2. Löcher in die Decke bohren.
3. Montageplatte mit mitgelieferten Dübeln und Schrauben an der Decke befestigen.
4. Rauchmelder aufsetzen, siehe Abb.

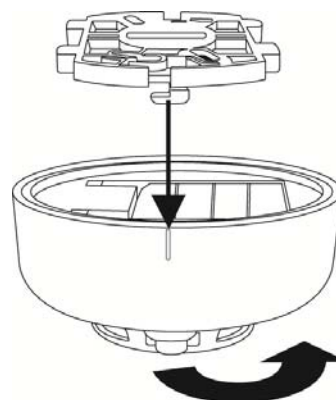

### Batterie

4 x 1.5V AAA Alkaline Batterien

## FRANCAIS

Suivre les instructions de cette notice pour enregistrer le détecteur. Pour plus d'informations rendez-vous sur le site <http://www.blaupunkt.com> pour télécharger la notice complète.

### Enregistrement

1. Insérer les piles dans le compartiment piles. Le détecteur émet deux bips.
2. Le détecteur entre dans un mode d'auto-calibration pendant 8 à 22 minutes et émet deux bips à la fin.
3. Mettre la centrale en mode apprentissage.
4. Appuyer sur le bouton enregistrement.
5. Se référer à la notice de la centrale pour finir l'enregistrement.

### Emplacement

- Installer le détecteur au milieu du plafond.

Ne pas installer dans les emplacements suivant :

- Cuisine – La fumée de cuisine peut entrainer des fausses alarmes.
- Proche d'une ventilation ou d'un air conditionné.
- Sur un meuble, l'air stagnant peut affecter la sensibilité du capteur.

### Installation

1. Repérer les trous sur le plafond.
2. Percer les trous.
3. Visser la fixation murale.
4. Installer le détecteur sur son support..

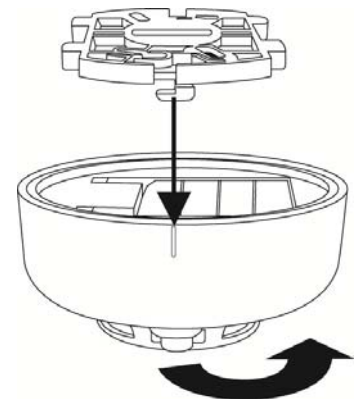

### Piles

4 x 1.5V AAA alcaline

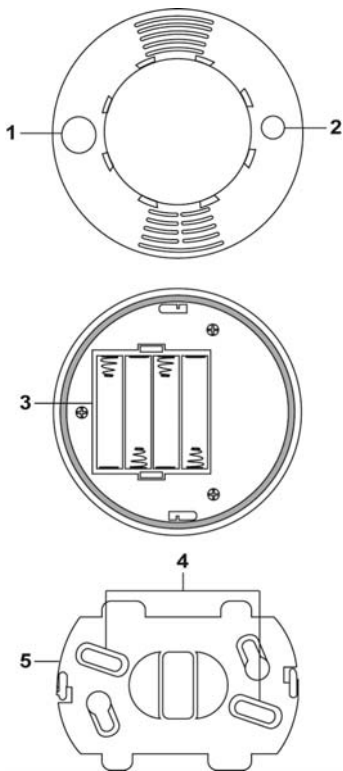

### Rivelatore Fumo

1. Pulsante Apprendimento
2. Indicatore LED
3. Compartimento Batterie
4. Fori di Montaggio
5. Staffa di Montaggio

### Detector de humos

1. Botón de registro
2. Indicador LED
3. Compartimento de pilas
4. Orificios de montaje
5. Soporte de montaje

### Detector de fumaça

1. Saiba Botão
2. LED Indicador
3. Compartimento da bateria
4. Furos de Montagem
5. Suporte de Montagem

## ITALIANO

Per configurare e usare questo accessorio, seguire le istruz. in allegato. Per avere ulteriori settaggi e dettagli sul suo funzionamento, visitate il sito <http://www.blaupunkt.com> per scaricare il manuale completo.

### Guida Introduttiva

1. Inserire le batt. nel loro compartimento. Il Rivelatore di Fumo emetterà 2 bip.
2. Il Riv. Fumo entrerà nel processo di auto-calibrazione per 8-22 min, emettendo 2 bip al suo termine.
3. Mettere il Pannello di Controllo in modalità apprendimento.
4. Premere il Puls. Apprendimento per far apprendere il sensore.
5. Consultare il manuale del Pann. di Controllo per completare il processo di apprendimento.

### Posizione di Montaggio

- Montare il Riv. Fumo al centro del soffitto.

Non montare il Riv. Fumo nelle seguenti posizioni:

- Cucina – il fumo in cottura potrebbe far scattare falsi allarmi.
- Vicino a ventilatori o condizionatori – La corrente d'aria potrebbe alterare la sensibilità del sensore.
- Angolo, culmine di un soffitto ad 'A', vicino a travi o sopra un armadio – L'aria stagnante potrebbe alterare la sens. del sensore.

### Installazione

1. Usare i due fori di mont. sulla staffa di mont. per segnare la posizione sul soffitto.
2. Trapanare i fori sul soffitto.
3. Avvitare la staffa sul soffitto con viti e plug in dotazione.
4. Rilocare il corpo del Sensore Fumo secondo la figura di seguito

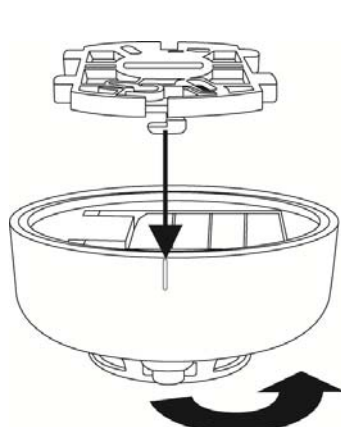

**Batterie** 4 batt alcaline 1.5V AAA

## ESPAÑOL

Siga las instrucciones en este documento para instalar y usar este accesorio. Para más detalles por favor visite la página web de Blaupunkt <http://www.blaupunkt.es> para descargarse el manual completo.

### Comenzando

1. Inserte las pilas en el compartimento de pilas. El detector emitirá 2 pitidos.
2. El detector de humos entrará en proceso de auto calibración por 8-22 minutos y emitirá 2 pitidos cuando haya terminado.
3. Ponga el panel de control en modo registro.
4. Presione el botón de registro para registrar el detector.
5. Consulte el manual del panel de control para terminar el registro.

### Donde instalarlo

- Monte el detector en el centro del techo

No monte el detector en los siguientes sitios:

- Cocina – El humo de la cocina puede causar falsas alarmas.
- Cerca del aire acondicionado o de un ventilador - El movimiento del aire puede afectar la sensibilidad del sensor
- Esquinas, cerca de las vigas del techo o encima de un armario – El estancamiento del aire puede afectar a la sensibilidad del sensor.

### Instalación

1. Use los orificios en el soporte de montaje para marcar la posición en el techo.
2. Taladre el techo.
3. Atornille el soporte al techo con los tornillos proporcionados.
4. Recoloque el detector en el soporte como se muestra en la imagen a continuación.

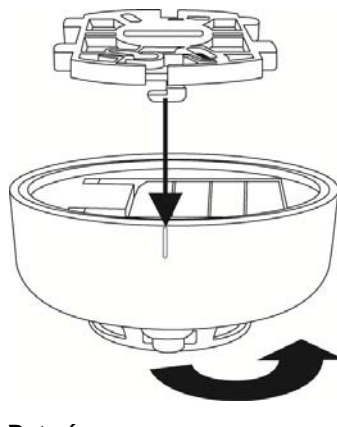

### Batería

Pilas alcalinas 4 x 1.5V AAA

## PORTUGUÊS

Siga as instruções deste documento para configurar e usar o acessório. Para mais definição e detalhes de operação, por favor, visite o site da Blaupunkt <http://www.blaupunkt.com> para baixar o manual completo.

### Começando

1. Coloque as pilhas no compartimento da bateria. O detector de fumaça emitirá dois bips.
2. O detector de fumaça entra em processo de auto-calibração para 8-22 minutos e irá emitir 2 bips após completa.
3. Coloque o Painel de Controle no modo de aprendizagem.
4. Imprensa Saiba botão para aprender sensor.
5. Consulte o manual do painel de controle para concluir o processo de aprendizagem.

### Local de Montagem

- Monte o detector de fumaça no centro do teto.

Não monte o detector de fumaça nos seguintes locais:

- Cozinha - A fumaça de cozinha pode provocar alarme falso.
- Perto de ventilação ventilador ou ar condicionado - projecto de ar pode afetar a sensibilidade do sensor
- Canto, parte superior de um "Um" teto de tipo do marco, vigas de teto próximo ou sobre um gabinete – O stagnant o ar pode afectar sensibilidade de sensor.

### Instalação

1. Use os dois orifícios de fixação do suporte de montagem para marcar posição sobre o teto.
2. Faça furos no teto.
3. Aperte o suporte no teto com o parafuso e os plugues fornecidos no furo.
4. Substitua o corpo principal do detector de fumaça no suporte de acordo com a imagem abaixo.

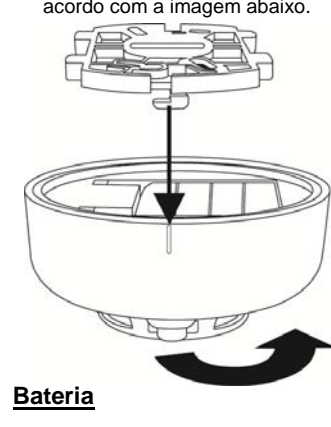

### Bateria

4 pilhas alcalinas 1.5V AAA