

Outdoor Siren

1. Front Cover
2. Mounting Holes
3. Battery Switch
4. Dip Switches
5. Tamper Switch
6. LED Strobe Light

Funk-Außensirene

1. Frontblende
2. Aussparung für Wandmontage x 4
3. Ein-/Ausschalter
4. Einstellungsblock
5. Sabotagekontakt
6. LED Stroboskoplicht

Sirène extérieure

1. Face avant
2. Trou de fixation
3. Interrupteur
4. Dip Switch
5. Autoprotection
6. Voyant

ENGLISH

Follow instruction in this document to setup and use the accessory. For further setting and operation detail, please visit Blaupunkt website <http://www.blaupunkt.com> to download the complete manual.

Getting Started

1. Put the Control Panel into learning mode.
2. Slide the Battery Switch to ON position to power on the siren. The siren will emit a beep and flash its LEDs once.
3. Locate the Dip Switches, use a sharp object to slide the Dip Switch marked **1** to **ON** position. The siren will send a learn signal in 3 seconds and emit a beep, the LED 1 and 3 will flash once.
4. Refer to Control Panel manual to complete learning process.
5. If learning is successful, the siren will emit a beep, the LED 1 and 3 will flash once to confirm.
6. Slide Dip Switch **1** to OFF position. Learning is now complete
If learning fails, Slide Dip Switch 1 to OFF, then ON again to repeat learning process.

Mounting Location

- The siren is waterproof for outdoor mounting.
- Mount the siren on external wall of your house to attract attention when an alarm is activated.
- Mount as high as possible out of easy reach.

Installation

1. Temporarily disable Siren Tamper protection from the Control Panel.
2. Use the four mounting holes as template, drill holes on the wall
3. Fix the back cover onto the wall with screws and plugs provided.
4. Replace the front cover on the back cover; make sure the tamper switch is fully depressed when siren is mounted.
5. Enable the Siren Tamper protection again from the Control Panel.

Battery

4 x 1.5V alkaline D batteries (Pre-inserted)

DEUTSCH

Befolgen Sie diese Anleitung zur Einrichtung und Bedienung der Funk-Außensirene. Weitere Einzelheiten finden Sie in der vollständigen Betriebsanleitung unter <http://www.blaupunkt.com>.

Inbetriebnahme

1. Die Alarmzentrale in den Einlern-Modus bringen.
2. Stellen Sie den Ein-/Ausschalter auf ON. Die Sirene gibt einen Piepton ab und die LEDs blinken einmal auf.
3. Der Einstellungsblock liegt in der Mitte. Mit einem scharfen Gegenstand DIP SW1 auf **ON** stellen. Nach 3 Sek. sendet die Außensirene ein Einlernsignal und gibt einen Piepton ab. Die LEDs 1 & 3 leuchten zur Bestätigung einmal kurz auf.
4. Folgen Sie der Beschreibung im Handbuch der Alarmzentrale, um den Einlernvorgang abzuschließen.
5. Nach erfolgreichem Einlernen gibt die Sirene einen Piepton ab und LED 1 und 3 leuchten zur Bestätigung einmal auf.
6. Dip SW1 auf OFF stellen. Sollte das Einlernen nicht abgeschlossen sein, DIP SW1 kurz auf OFF und dann wieder auf ON stellen, um Einlernvorgang zu wiederholen.

Montageort

- Die Funk-Außensirene ist wasserdicht.
- An einer gut einsehbaren Stelle an der Außenwand Ihres Gebäudes montieren.
- Möglichst hoch und außer Reichweite anbringen.

Montage

1. Den Sabotagekontakt vorübergehend über die Alarmanlage deaktivieren.
2. Die 4 Aussparungen als Schablone zur Markierung der Löcher nutzen, Löcher in die Wand bohren.
3. Montageplatte mit mitgelieferten Dübeln und Schrauben an der Wand montieren.
4. Frontblende wieder auf Montageplatte setzen; dabei muss der Sabotagekontakt vollständig eingedrückt sein.
5. Den Sabotagekontakt wieder über die Alarmanlage aktivieren.

Batterie

4 x 1,5V D Alkaline Batterien (werksseitig eingelegt)

FRANCAIS

Suivre les instructions de cette notice pour enregistrer la sirène. Pour plus d'informations rendez-vous sur le site <http://www.blaupunkt.com> pour télécharger la notice complète.

Enregistrement

1. Mettre la centrale en mode apprentissage.
2. Mettre l'interrupteur des piles sur ON. La sirène émet un bip et clignote une fois.
3. Repérer les Dip switch, utiliser un objet pointu pour mettre le Dip switch 1 sur ON. La sirène transmet un signal à la centrale dans les 3 secondes et émet un bip, les voyants 1 et 3 clignotent une fois.
4. Se référer à la notice de la centrale pour finir l'enregistrement.
5. Si l'enregistrement est réussi, la sirène émet un bip, les voyants 1 et 3 clignotent une fois.
6. Mettre le Dip Switch 1 sur OFF. L'enregistrement est fini. Si l'enregistrement a échoué, mettre le Dip Switch 1 sur OFF, puis le remettre sur ON et répéter la procédure.

Emplacement

- La sirène est étanche au ruissellement.
- Installer la sirène sur le mur extérieur de la maison.
- Installer la hors de portée.

Installation

1. Désactiver temporairement le contact de protection depuis la centrale.
2. Repérer les trous de fixations sur le mur.
3. Fixer la partie arrière à l'aide des vis et chevilles.
4. Refermer la sirène en faisant attention à ce que l'autoprotection soit bien fermée.
5. Réactiver le contact d'autoprotection de la sirène depuis la centrale.

Piles

4 x 1.5V alcaline D (déjà installées)

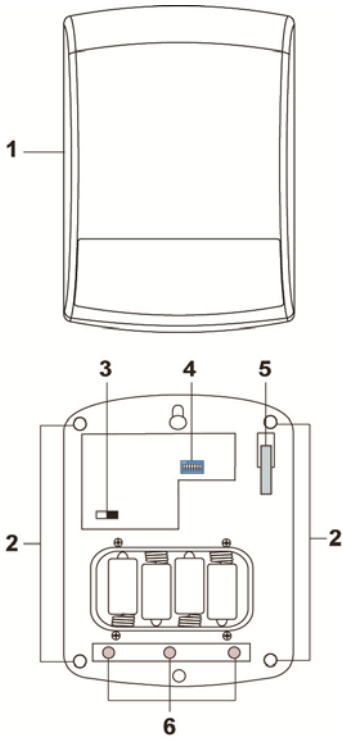

Sirena Esterna

1. Copertura Frontale
2. Fori di Montaggio
3. Interruttore Batteria
4. Interruttori Dip
5. Interruttore Anti Manomissione
6. Luce Strobo LED

Sirena exterior

1. Tapa delantera
2. Orificios de montaje
3. Interruptor de batería
4. Interruptores DIP
5. Interruptor sabotaje
6. Luz estroboscópica

Sirene Externa

1. Capa
2. Furos de montage
3. Interruptor da bateria
4. Interruptores DIP
5. Interruptor Tamper
6. Luz estroboscópica

ITALIANO

Per configurare e usare questo accessorio, seguire le istruzioni in allegato. Per avere ulteriori settaggi e dettagli sul suo funzionamento, visitate il sito <http://www.blaupunkt.com> per scaricare il manuale completo.

Guida Introduttiva

1. Mettere il Pannello di Controllo in modalità apprendimento.
2. Posizionare l'Interruttore Batteria su ON per abilitare la sirena. Essa emetterà un bip ed accenderà i suoi LED una volta.
3. Localizzare gli Interruttori Dip, usare un oggetto acuto per cambiare il settaggio dell'Int. DIP 1 sulla posizione ON. La sirena manderà un segnale di apprendimento entro 3 secondi emettendo un bip, i LED 1 e 3 lampeggeranno una volta.
4. Consultare il manuale del Pannello di Controllo per completare l'apprendimento.
5. Se l'apprendimento va a buon fine, la sirena emetterà un bip, i LED 1 e 3 lampeggeranno una volta per conferma.
6. Cambiare il settaggio dell'Int. DIP 1 sulla posiz. OFF. L'Apprendimento è completato. Se invece fallisce, mettere l'int. Dip 1 in OFF, poi ancora ON e ripetere il processo.

Posizione di Montaggio

- La sirena è impermeabile per essere montata fuori casa.
- Montare la sirena in un muro esterno della vostra casa per attirare l'attenzione quando scatta l'allarme.
- Da montare più alta possibile e fuori dalla portata.

Installazione

1. Disabilita temporaneamente la Protezione Tamper della Sirena dal Pannello di Controllo.
2. Usare i quattro fori per il montaggio come sagoma, trapanare i buchi sul muro.
3. Fissare la copertura posteriore al muro con le viti e i plug in dotazione.
4. Riposizionare la copertura frontale su quella posteriore; assicurarsi che l'Interruttore Antimanomissione sia completamente libero da pressioni quando la sirena è montata.
5. Abilita nuovamente la Protezione Tamper della Sirena dal Pannello di Controllo.

Batterie

4 batterie alcaline D da 1.5V (Pre-inserite)

ESPAÑOL

Siga las instrucciones en este documento para instalar y usar este accesorio. Para más detalles por favor visite la página web de Blaupunkt <http://www.blaupunkt.es> para descargarse el manual completo.

Comenzando

1. Ponga el panel de control en modo registro.
2. Deslice el interruptor de batería a la posición "ON" para encender la sirena. La sirena emitirá un pitido y parpadeará el LED una vez.
3. Localice los interruptores DIP, use un utensilio fino para deslizar el switch marcado como 1 a ON. La sirena enviará una señal de registro en 3 segundos y emitirá un pitido, el LED 1 y 3 parpadearán una vez.
4. Consulte el manual del panel de control para terminar el registro.
5. Si el registro es exitoso la sirena emitirá un pitido, el LED 1 y 3 parpadearán una vez como confirmación. Deslice el DIP Switch 1 a la posición OFF El registro está completo. Si el registro falla deslice el Switch 1 a OFF y después a ON otra vez para repetir el proceso de registro.

Donde instalar

- La sirena es a prueba de agua para instalaciones exteriores.
- Monte la sirena en la pared exterior de su casa para atraer la atención cuando se dispare la alarma.
- Móntela lo más alto posible y fuera de alcance.

Instalación

1. Desactivar temporalmente la protección del Tamper de la sirena desde el Panel de Control.
2. Taladre la pared usando los orificios como guía
3. Atornille la tapa trasera a la pared con los tornillos proporcionados.
4. Encaje la tapa delantera en la tapa trasera, asegúrese de que el interruptor de sabotaje está completamente presionado cuando monte la sirena.
5. Activar la protección del Tamper de la sirena nuevamente desde el Panel de Control.

Batería

4 x 1.5V baterías alcalinas (Pre-insertadas)

PORTUGUÊS

Siga as instruções neste documento para instalação e uso do acessório. Para mais configuração e detalhes de operação, por favor visite o site Blaupunkt <http://www.blaupunkt.com> para baixar o manual completo.

Começando

1. Coloque o Painel de Controle no modo de aprendizagem.
2. Deslize o interruptor da bateria para a posição ON para ligar a sirene. A sirene emitirá um bip e piscar os LEDs uma vez.
3. Localize os Dip Switches, use um objeto pontiagudo para deslizar o interruptor Dip marcou 1 para a posição ON. A sirene irá enviar um sinal aprender em 3 segundos e emite um sinal sonoro, o LED 1 e 3 piscará uma vez.
4. Consulte o manual do painel de controle para concluir o processo de aprendizagem.
5. Se a aprendizagem for bem sucedida, a sirene irá emitir um sinal sonoro, a um LED e 3 piscará uma vez para confirmar.
6. Slide Switch Dip 1 para a posição OFF. Aprender é concluída. Se a aprendizagem falhar, Slide Switch Dip 1 a OFF, em seguida, novamente para repetir o processo de aprendizagem.

Local de Montagem

- A sirene é à prova d'água para a montagem ao ar livre.
- Montar a sirene na parede externa de sua casa para atrair a atenção quando um alarme é ativado.
- Monte o mais alto possível de fácil acesso.

Instalação

1. Temporariamente desative a sirene proteção contra adulteração no painel de controle.
2. Utilize os quatro furos de montagem como modelo, furos na parede.
3. Fixe a tampa de volta para a parede com parafusos e buchas fornecidos.
4. Recoloque a tampa frontal na tampa traseira, certifique-se o tamper é totalmente deprimido quando a sirene está montado.
5. Ative a sirene proteção contra adulteração novamente a partir do painel de controle.

Bateria

Pilhas alcalinas 4 x 1,5 V D (Pré-inserido)