

Ⓢ **Bedienungsanleitung**

Mikrowellen-Wandhalterung

Best.-Nr. 1370285

Bestimmungsgemäße Verwendung

Das Produkt ist als Wandhalterung für eine Mikrowelle geeignet. Es ist sowohl für die Montage an Holz-, als auch an Betonwänden geeignet. Das Produkt ist ausschließlich als Ablage zu verwenden und darf keinen bestimmungsfremden Kräften (z. B. seitliche Krafteinwirkung) ausgesetzt werden. Das Produkt verfügt über einen längenverstellbaren Halterungsarm.

Aus Sicherheits- und Zulassungsgründen ist das eigenmächtige Umbauen und/oder Verändern des Produktes nicht gestattet. Eine andere Verwendung als oben beschrieben ist nicht erlaubt und kann zur Beschädigung des Produkts führen. Lesen Sie die Bedienungsanleitung genau durch und bewahren Sie diese für späteres Nachschlagen auf. Reichen Sie das Produkt nur zusammen mit der Bedienungsanleitung an dritte Personen weiter.

Das Produkt entspricht den gesetzlichen, nationalen und europäischen Anforderungen. Alle enthaltenen Firmennamen und Produktbezeichnungen sind Warenzeichen der jeweiligen Inhaber. Alle Rechte vorbehalten.

Lieferumfang

- 2 x Wandhalterung
- 4 x Abdeckung
- 2 x Halterungsarm
- 2 x Verstellchiene
- 2 x Doppelseitiges Klebeband
- 4 x M5 Mutter
- 2 x M6 Flügelmutter
- 4 x M5x50 Schraube
- 2 x Unterlegscheibe D6
- 4 x Schraube ST5.5 x 50
- 4 x Dübel
- Bedienungsanleitung

Sicherheitshinweise



Lesen Sie sich die Bedienungsanleitung aufmerksam durch und beachten Sie insbesondere die Sicherheitshinweise. Falls Sie die Sicherheitshinweise und die Angaben zur sachgemäßen Handhabung in dieser Bedienungsanleitung nicht befolgen, übernehmen wir für dadurch resultierende Personen-/Sachschäden keine Haftung. Außerdem erlischt in solchen Fällen die Gewährleistung/Garantie.

- Das Produkt ist kein Spielzeug. Halten Sie es von Kindern und Haustieren fern.
- Lassen Sie das Verpackungsmaterial nicht achtlos liegen. Dieses könnte für Kinder zu einem gefährlichen Spielzeug werden.
- Das Produkt ist nur für den trockenen Innenbereich vorgesehen.
- Überprüfen Sie den Lieferumfang, bevor Sie mit der Montage beginnen. Die Montage darf ohne kompletten Lieferumfang nicht durchgeführt werden.
- Die Wahl eines nicht geeigneten Montageorts kann zu Personen- oder Sachschäden führen!
- Gehen Sie beim Zusammenbau bzw. der Montage vorsichtig vor! Das Produkt hat teilweise scharfe Kanten, es besteht Verletzungsgefahr!
- Führen Sie nur die zur Montage erforderlichen Arbeiten durch. Führen Sie niemals Umbauarbeiten oder Reparaturversuche durch. Nehmen Sie keine Veränderungen vor.
- Überziehen Sie die Schrauben nicht. Überziehen führt zu Gewindeschäden und kann die Festigkeit der Schrauben negativ beeinflussen.
- Führen Sie die Montage sehr gewissenhaft durch, da ein Herabfallen der Wandhalterung nicht nur zu teuren Folgeschäden führen kann, sondern es besteht außerdem Verletzungsgefahr.



- Arbeiten Sie auf einer sauberen, weichen und trockenen Unterlage. Schützen Sie wertvolle Möbeloberflächen während der Montage mit einer geeigneten Unterlage.
- Überlasten Sie die Wandhalterung nicht. Achten Sie auf die Angaben in den „Technischen Daten“.
- Benutzen Sie die Wandhalterung nicht, um sich abzustützen oder sich daran festzuhalten.
- Im Zweifelsfall sollten Sie die Montage nicht selbst durchführen. Überlassen Sie dies einer Fachkraft.

Montage

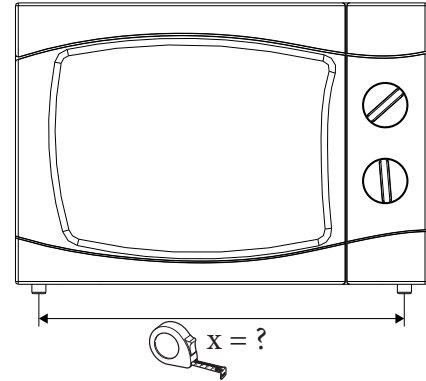

- Messen Sie den Abstand x zwischen den Standfüßen der Mikrowelle.

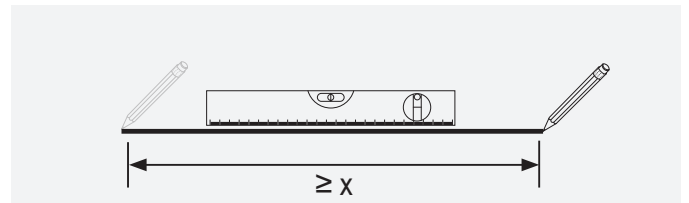

- Wählen Sie die Höhe der Abstellfläche.
- Zeichnen Sie eine waagerechte Linie an die Wand.

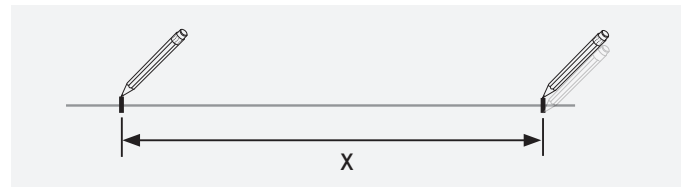

- Markieren Sie zwei Punkte auf der Linie mit dem Abstand x.

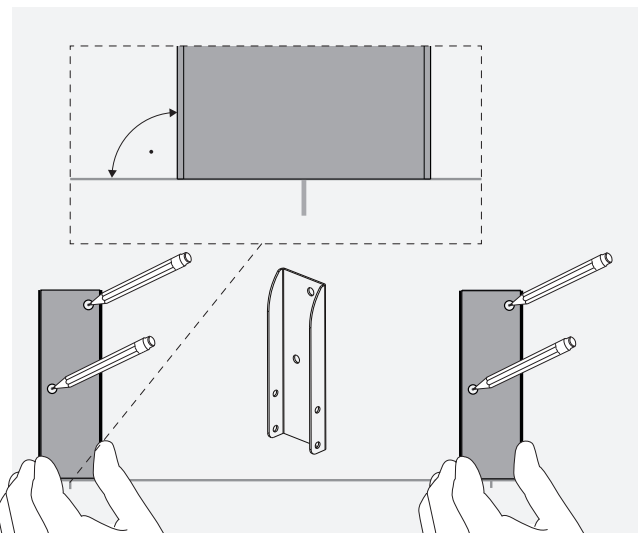

- Halten Sie die Wandhalterung mittig an die Markierung, senkrecht zur gezogenen Linie.
- Markieren Sie die Bohrlöcher an der Wand.

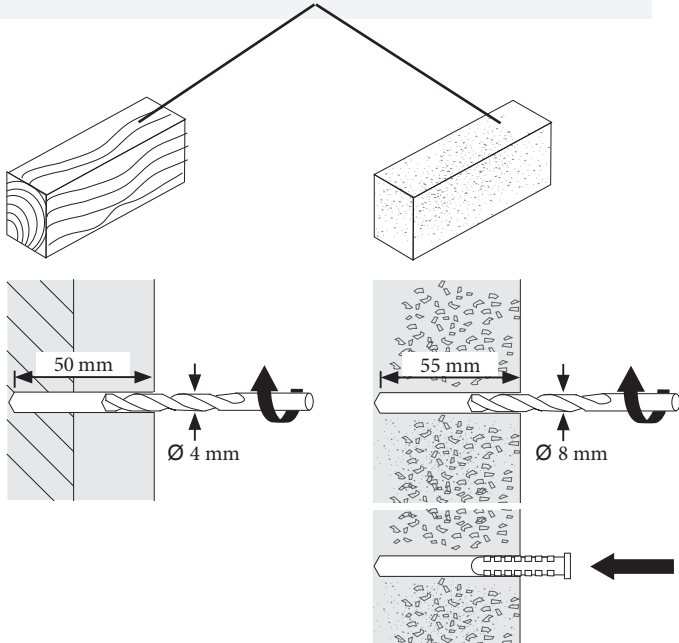
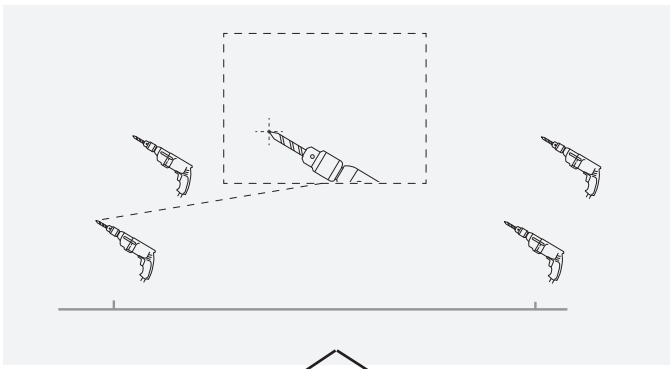

- Bohren Sie vier Löcher an den vorher markierten Stellen.

Je nach Wandmaterial:

Holz: Durchmesser 4 mm, Bohrtiefe 50 mm

Beton: Durchmesser 8 mm, Bohrtiefe 55 mm, Dübel einstecken

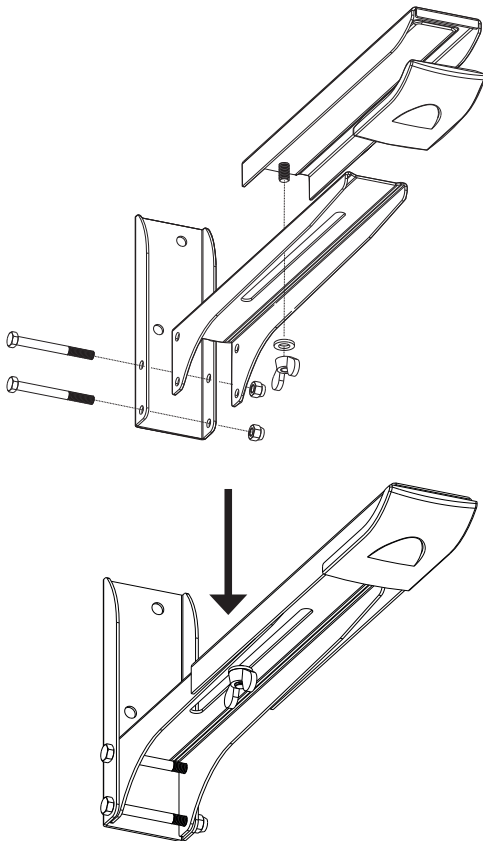

- Setzen Sie die Wandhalterungen zusammen, wie in den oberen beiden Zeichnungen gezeigt.

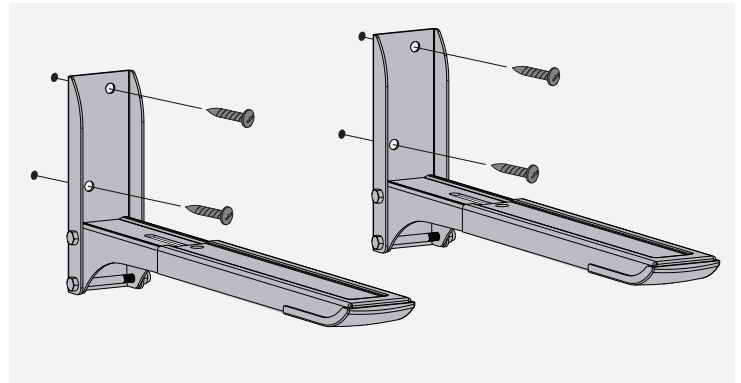

- Schrauben Sie die Wandhalterungen an die Wand.

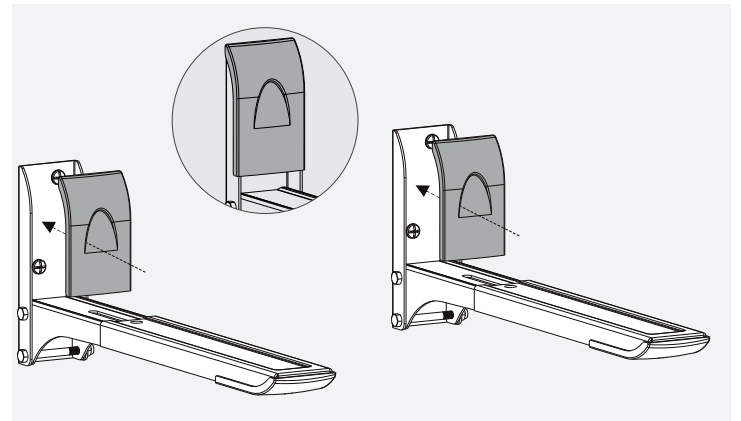

- Stecken Sie die beiden Abdeckungen auf die Wandhalterungen.

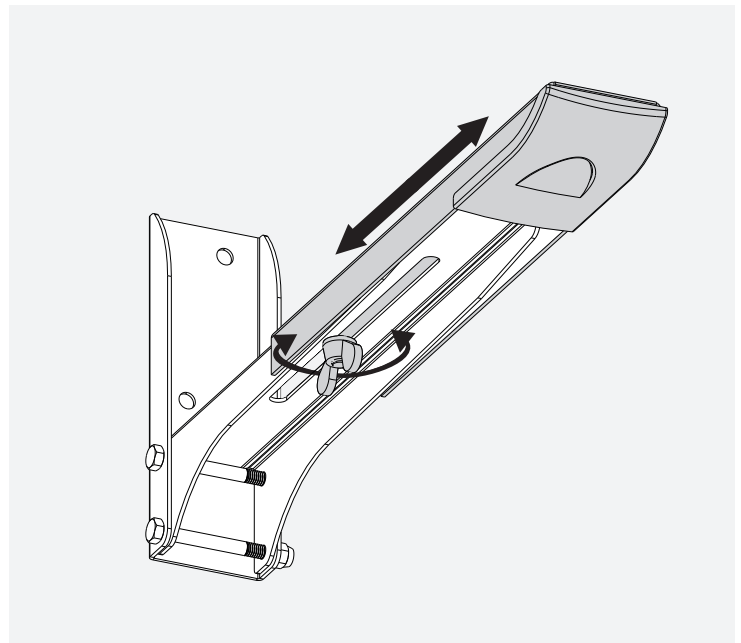

- Lockern Sie die Flügelmutter unterhalb der Wandhalterung, um deren Länge einzustellen.
- Nachdem Sie die Länge wie gewünscht eingestellt haben, ziehen Sie die Flügelmutter wieder fest.

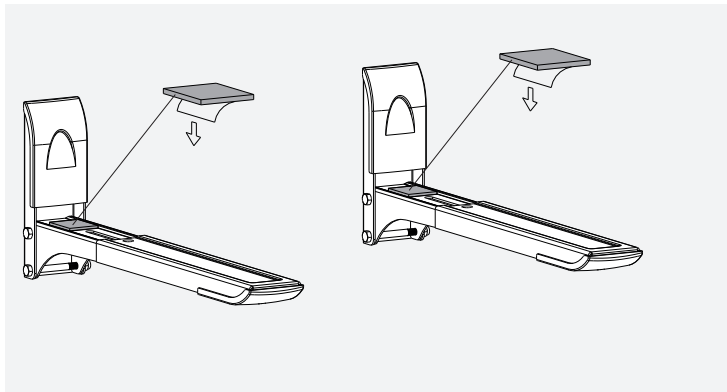

- Kleben Sie die doppelseitigen Klebebänder auf die Kontaktflächen der Wandhalterung.

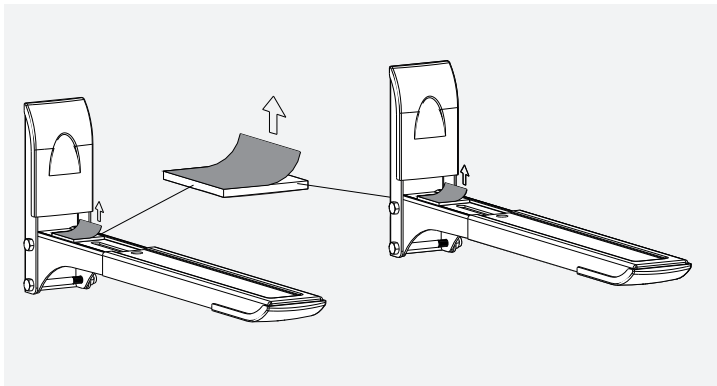

- Ziehen Sie die obere Schutzfolie der doppelseitigen Klebebänder ab.

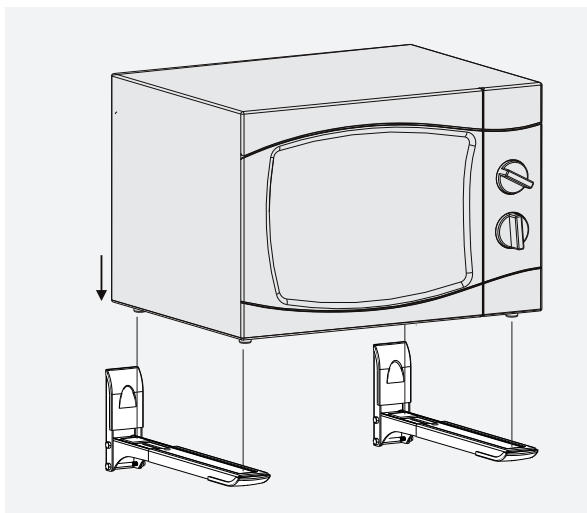

- Stellen Sie die Mikrowelle vorsichtig auf die Wandhalterung.

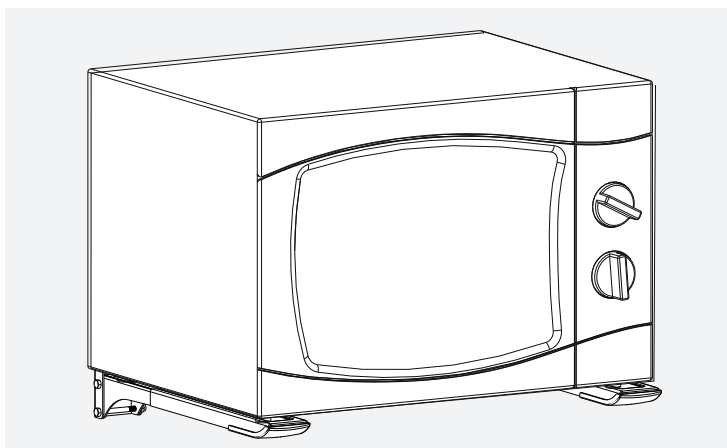

Wartung und Reinigung

Verwenden Sie auf keinen Fall aggressive Reinigungsmittel, Reinigungsalkohol oder andere chemische Lösungen, da dadurch die Oberflächen angegriffen oder gar die Funktion beeinträchtigt werden kann.

Das Produkt ist wartungsfrei und bedarf abgesehen von einer gelegentlichen Reinigung mit einem weichen, trockenen Tuch keinerlei Pflege.

Entsorgung



Entsorgen Sie das Produkt am Ende seiner Lebensdauer gemäß den geltenden gesetzlichen Bestimmungen.

Sie erfüllen damit die gesetzlichen Verpflichtungen und leisten Ihren Beitrag zum Umweltschutz.

Technische Daten

Tragkraftmax. 35 kg

Betriebsbedingungen.....-30 bis +80 °C, 1 - 80 % rF

Lagerbedingungen.....-30 bis +80 °C, 1 - 80 % rF

Abmessungen (B x H x T).....ca. 48 x 137 x 290 - 420 mm (pro Halterung)

Gewicht.....ca. 1,25 kg

Microwave wall mount

Item no. 1370285

Intended use

The product is intended to be a wall mount for microwaves. It is suitable for mounting on both wood and cement walls. The product must be used as a shelf only and may not be exposed to other forces (e. g. lateral forces). The product features an adjustable mounting bracket.

Unauthorized modifications and/or alterations to the product are not permitted due to safety and approval reasons. Use of the product other than for its intended use described here is prohibited and may result in damage to the product. Read this user manual completely before first use and keep it for future reference. Make this product available to third parties only together with its operating instructions.

This product complies with the statutory national and European requirements. All company names and product names are trademarks of their respective owners. All rights reserved.

Delivery content

- 2 x wall mount
- 4 x cover
- 2 x mounting bracket
- 2 x shift rail
- 2 x double-sided adhesive tape
- 4 x M5 nuts
- 2 x M6 wing nut
- 4 x M5x50 screw
- 2 x washers D6
- 4 x screw ST5.5 x 50
- 4 x dowel
- Operating instructions

Safety instructions



Read the operating instructions carefully and especially observe the safety information. If you do not follow the safety instructions and information on proper handling in these operating instructions, we assume no liability for any resulting personal injury or damage to property. Such cases will invalidate the warranty/guarantee.

- The device is not a toy. Keep it out of the reach of children and pets.
- Do not leave packaging material lying around carelessly. These may become dangerous playing material for children.
- The product is intended for use in dry indoor spaces.
- Verify that the shipment is complete before assembling the product. Do not assemble the product if the shipment is not complete.
- Assembling the product in an unsuitable location can lead to property damage and personal injury!
- Exercise caution when assembling the product! The product has some sharp corners which pose a risk of injury!
- Only carry out the steps required for assembly. Never attempt to modify or repair the product. Do not make any modifications.
- Do not over-tighten the screws. That could cause damage to the threads and affect the strength of the screws.
- Perform the assembly carefully. A wall mount falling off might not only cause expensive consequential damage but also injuries.
- Work on a clean, soft and dry surface. Protect valuable furniture surfaces with a suitable pad when assembling the product.
- Do not overload the wall mount. Observe the "Technical data".
- Do not use the wall mount as a means to support yourself or to hold on to.
- In case of doubt, do not install the product yourself; have a professional do it for you.

Installation

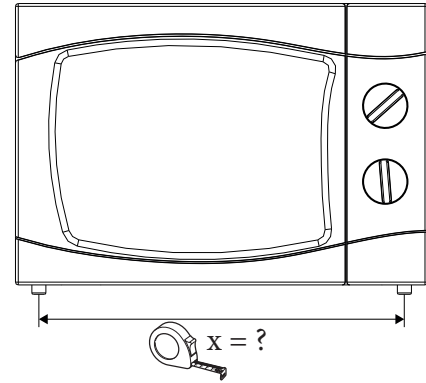

- Measure the distance x between the feet and the microwave.

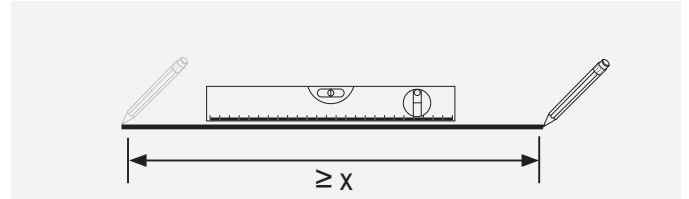

- Choose the high of the surface.
- Draw a straight line on the wall.

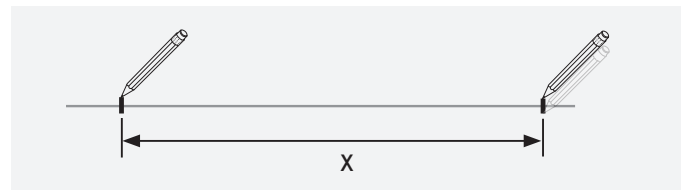

- Mark two points on the line with the distance x.

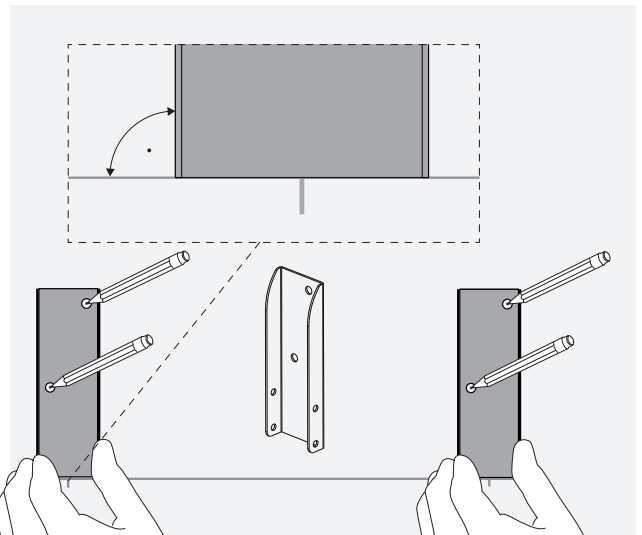

- Hold the wall mount to the middle of the markings, vertical to the line.
- Mark the drilling holes on the wall.

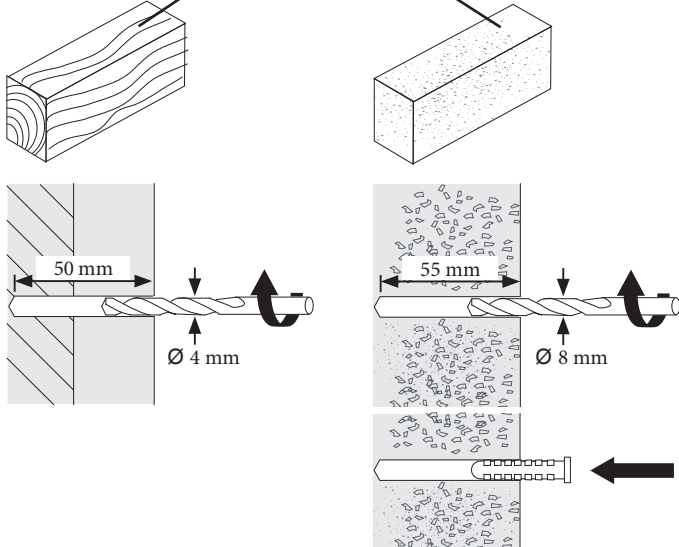
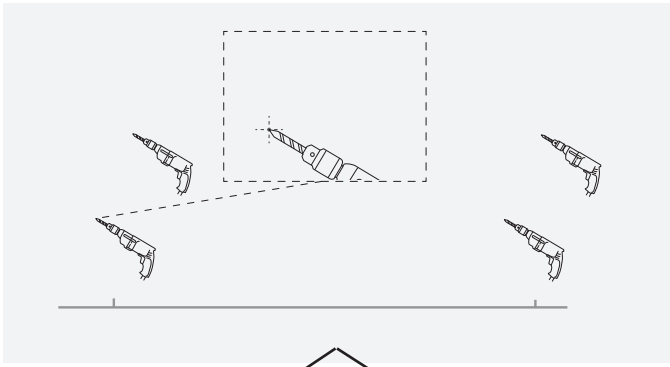

- Drill four holes on the marked spots.

Depending on the material:

Wood: diameter 4 mm, drill depth 50 mm

Cement: diameter 8 mm, drill depth 55 mm, insert dowels

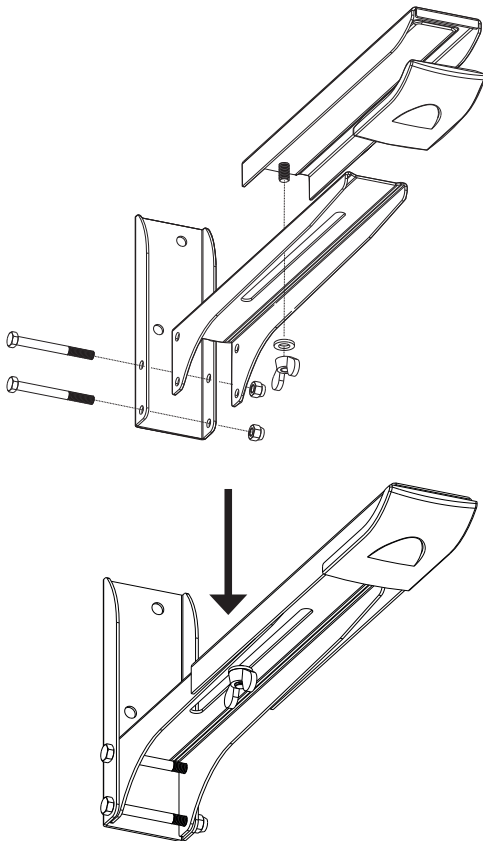

- Place the wall mounts together, as shown on the above images.

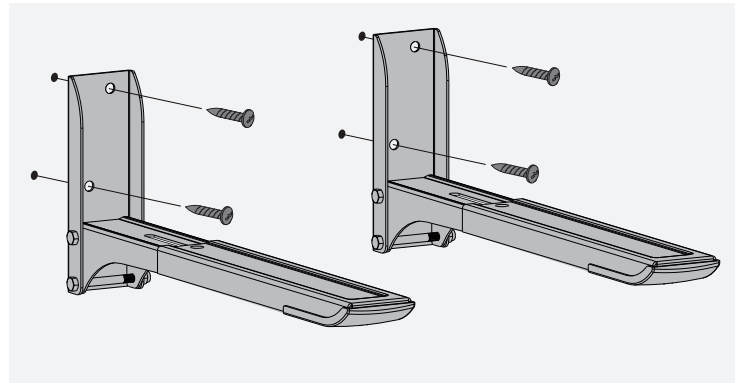

- Screw the wall mounts into the wall

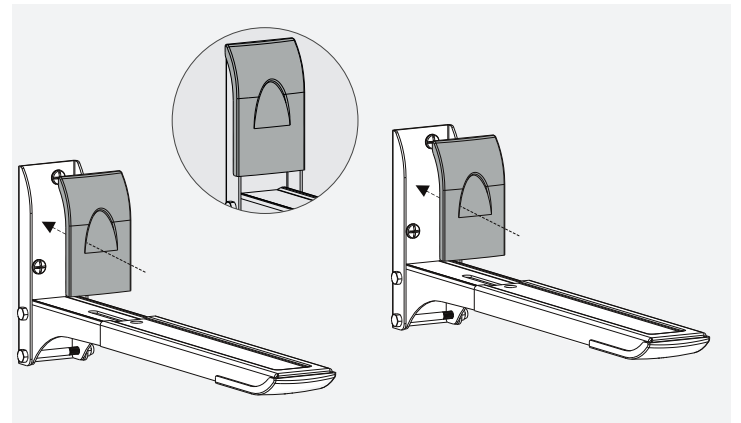

- Put both covers on the wall mounts.

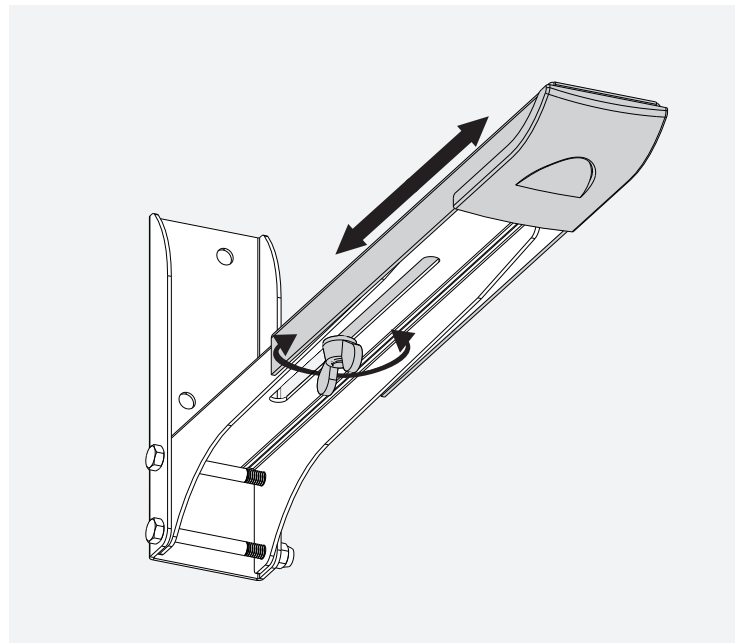

- Loosen the wing nuts underneath the wall mount to set the length.
- After you set the desired length, tighten the wing nuts.

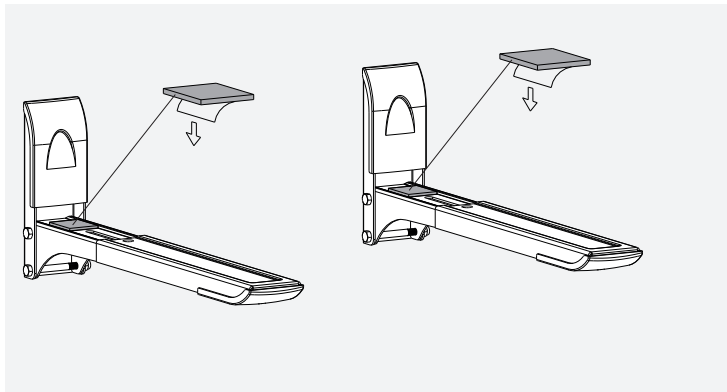

- Stick the double-sided adhesive tapes to the contact surfaces of the wall mount.

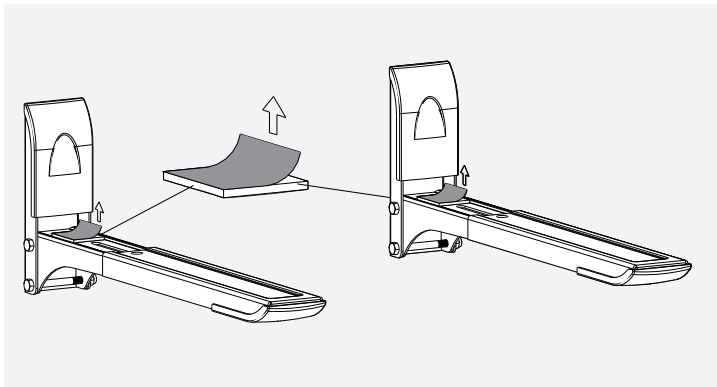

- Remove the protective film from the double-sided adhesive tapes.

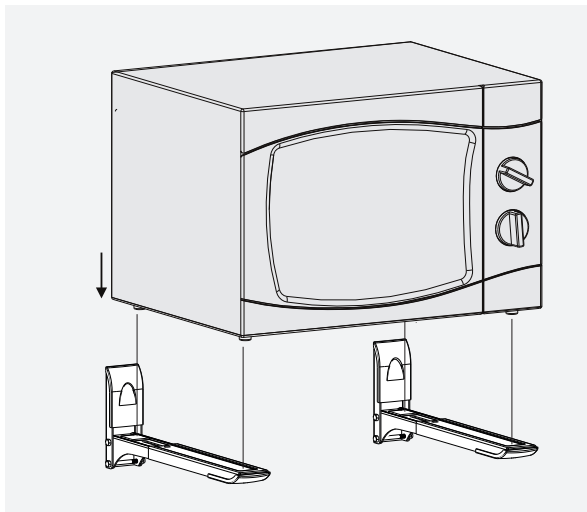

- Place the microwave carefully on the wall mount.

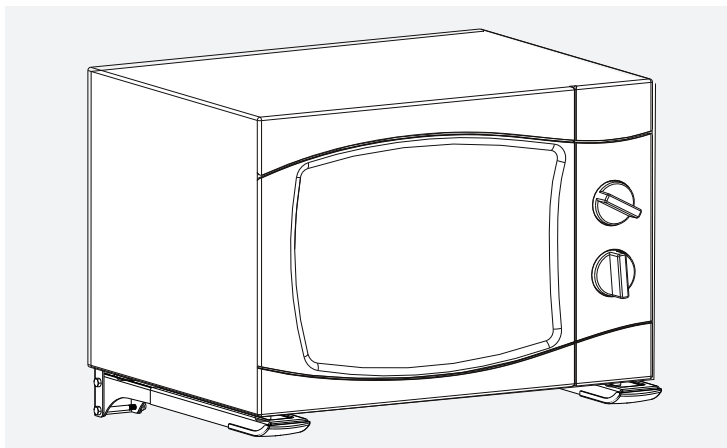

Maintenance and cleaning

Never use aggressive cleaning agents, rubbing alcohol or other chemical solutions, as those could damage the surfaces or even affect the functionality.

The product is maintenance-free and does not require any care except for occasional cleaning with a soft, dry cloth.

Disposal



At the end of its service life, dispose of the product in accordance with applicable regulatory guidelines.

You thus fulfill your statutory obligations and contribute to the protection of the environment.

Technical data

Max. load.....35 kg

Operating conditions.....-30 to +80 °C, 1 - 80 % RH

Storage conditions.....-30 to +80 °C, 1 - 80 % RH

Dimensions (W x H x D).....48 x 137 x 420 mm (per mount)

Weight.....approx. 1.25 kg

Mode d'emploi

Support mural pour micro-ondes

N° de commande 1370285

Utilisation prévue

Le produit convient comme support mural pour un micro-ondes. Il est conçu pour le montage aussi bien sur du bois que des parois en béton. Le produit doit être utilisé exclusivement comme étagère et ne doit pas être soumis à des forces considérées comme non conformes (p. ex. choc latéral). Le produit dispose d'un bras support se réglant sur la longueur.

Pour des raisons de sécurité et d'homologation, il est interdit de modifier la construction et/ou de transformer le produit. Une autre utilisation comme décrite ci-dessus est interdite et peut causer des dommages au produit. Veuillez lire attentivement le mode d'emploi et le conserver soigneusement pour pouvoir le retrouver aisément lorsque vous en aurez besoin. Donnez le produit à des tiers seulement accompagné du mode d'emploi !

Le produit est conforme aux exigences des directives européennes et nationales en vigueur. Tous les noms d'entreprises et appellations de produits contenus dans ce mode d'emploi sont des marques déposées des propriétaires correspondants. Tous droits réservés.

Contenu d'emballage

- 2 fixations murales
- 4 caches
- 2 bras de fixation
- 2 rails pour le réglage
- 2 bandes adhésives double face
- 4 écrous M5
- 2 écrous papillon M6
- 4 vis M5x50
- 2 rondelles plates D6
- 4 vis ST5.5 x 50
- 4 chevilles
- Mode d'emploi

Consignes de sécurité



Lisez le mode d'emploi avec précaution tout en étant particulièrement attentif aux consignes de sécurité. En cas de non-respect des consignes de sécurité et des indications pour une manipulation adéquate données dans ce mode d'emploi, nous déclinons toute responsabilité en cas de dommages aux biens et aux personnes qui en résulteraient. En outre, la responsabilité/garantie sera alors annulée.

- Ce produit n'est pas un jouet. Gardez-le hors de portée des enfants et des animaux domestiques.
- Ne laissez pas traîner les matériaux d'emballage sans surveillance ! Ils pourraient devenir des jouets dangereux pour des enfants.
- Le produit convient pour une utilisation à l'intérieur, dans des locaux secs.
- Vérifiez le contenu de l'emballage avant de commencer avec le montage. Le montage ne doit pas être effectué si le contenu de l'emballage n'est pas complet.
- Le choix d'un endroit non approprié pour le montage peut conduire à des dommages corporels ou matériels.
- Agissez avec précaution lors de l'assemblage ou du montage ! Le produit a parfois des arêtes vives ce qui peut causer un risque de blessure.
- Effectuez seulement les travaux nécessaires au montage ! N'effectuez jamais de travaux de modification ou de tentatives de réparation ! N'effectuez aucune modification !
- Ne forcez pas sur les vis ! Forcer les vis cause des dommages au filetage et peut influencer négativement le vissage et sa tenue.
- Effectuez le montage très consciencieusement car la chute d'un support mural peut non seulement entraîner des dommages consécutifs coûteux, mais aussi causer un risque de blessure !



- Travaillez sur un emplacement propre, souple et sec ! Protégez les surfaces des meubles précieux pendant le montage avec un sous-main approprié !
- Ne surchargez pas le support mural ! Respectez les caractéristiques des "Données techniques".
- N'utilisez pas le support mural pour vous y maintenir ou soutenir.
- En cas de doute, n'effectuez pas le montage par vous-même. Faites plutôt appel à un technicien spécialisé.

Montage

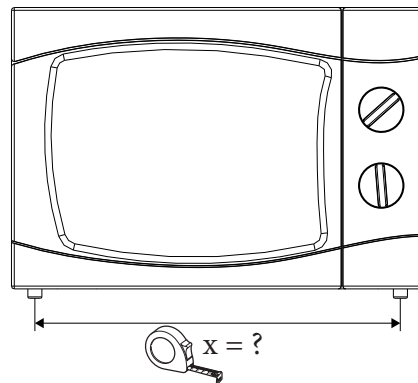

- Mesurez la distance x entre les pieds du micro-ondes.

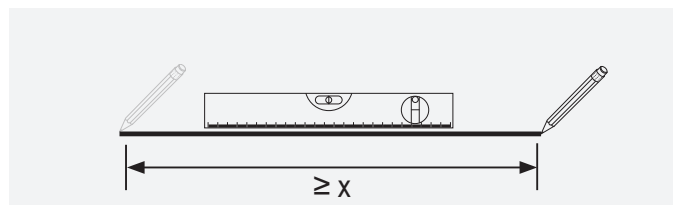

- Sélectionnez la hauteur de la surface de positionnement.
- Dessinez une ligne horizontale sur la paroi.

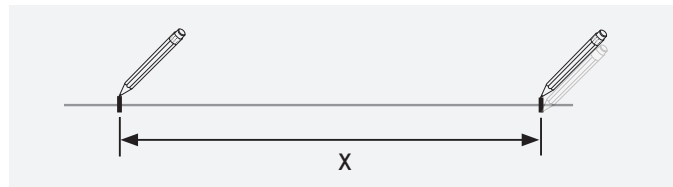

- Marquez deux points sur la ligne avec la distance x.

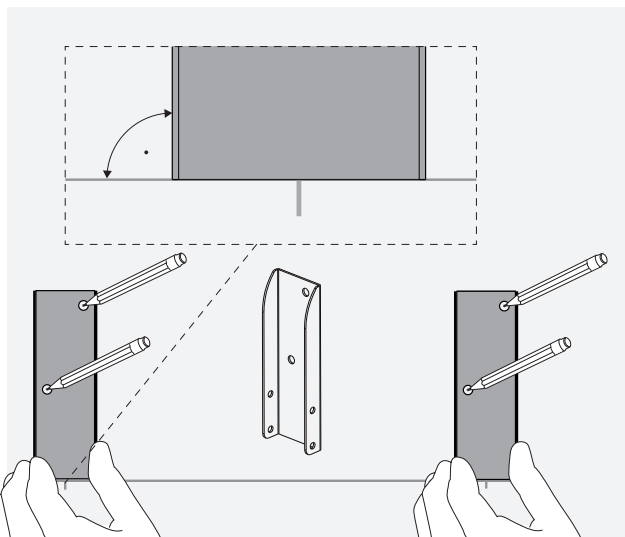

- Tenez le support mural au milieu du marquage, d'aplomb à la ligne tirée.
- Marquez les trous à percer sur la paroi.

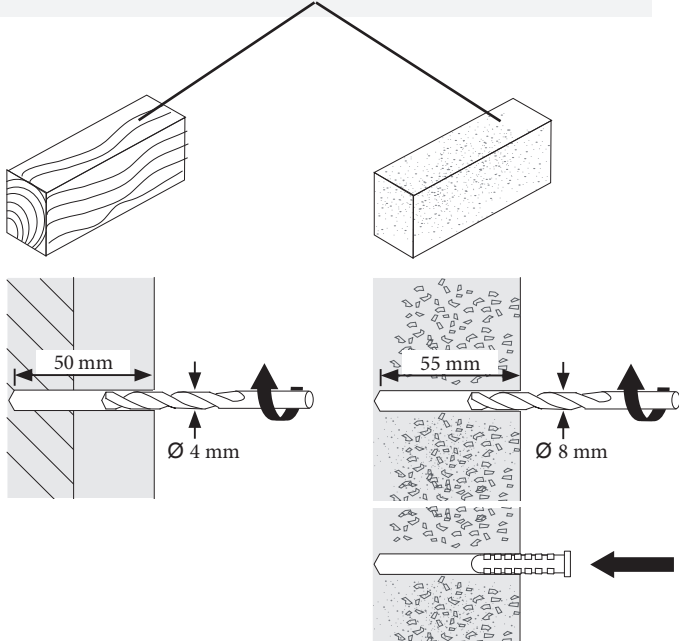
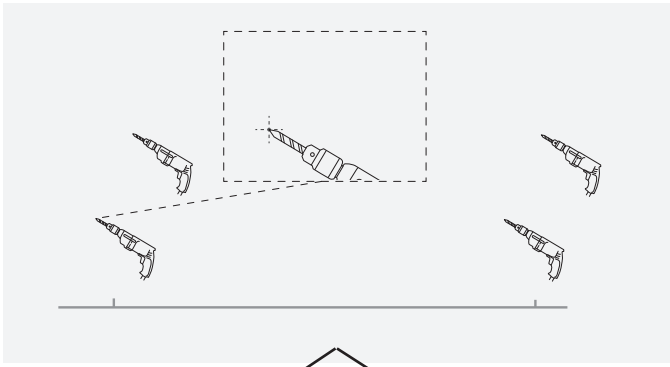

- Percez quatre trous aux endroits déjà marqués.

Selon les matériaux de la paroi :

bois : diamètre 4 mm, profondeur du perçage 50 mm,

béton : diamètre 8 mm, profondeur du perçage 55 mm, insertion de chevilles.

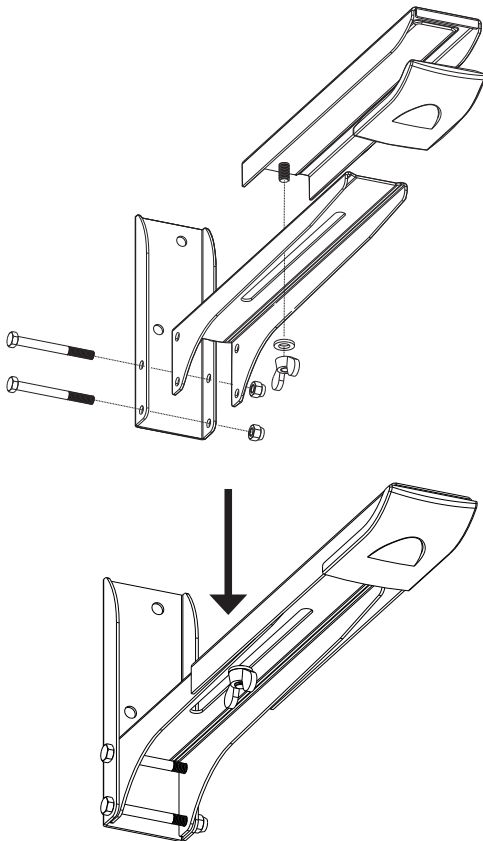

- Placez les supports muraux, comme illustré sur les deux dessins ci-dessus.

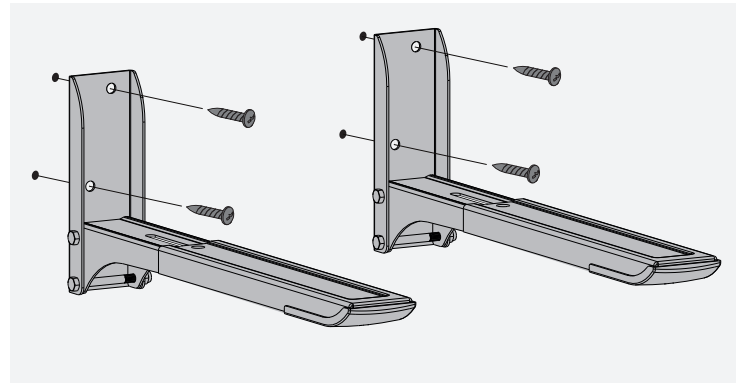

- Vissez les supports muraux sur la paroi.

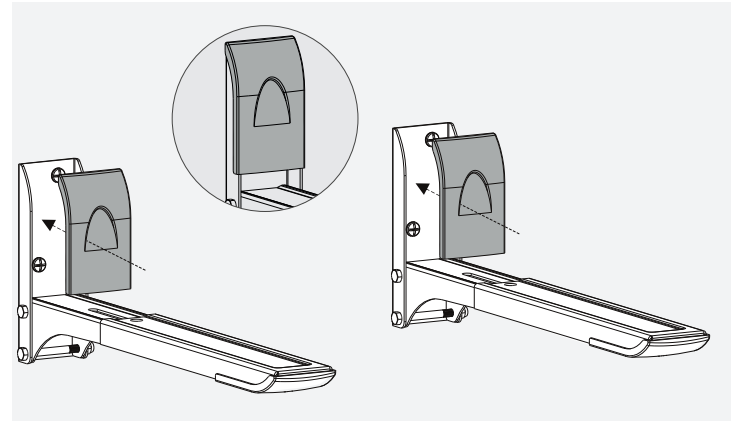

- Mettez les deux caches sur les supports muraux.

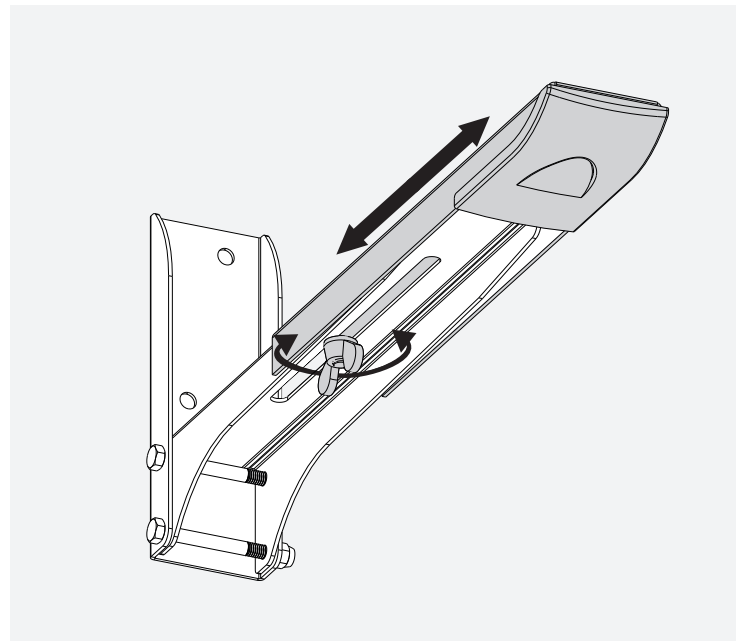

- Dévissez l'écrou papillon en dessous du support mural pour régler la longueur.
- Après que vous ayez réglé la longueur comme vous le souhaitez, resserrez l'écrou papillon.

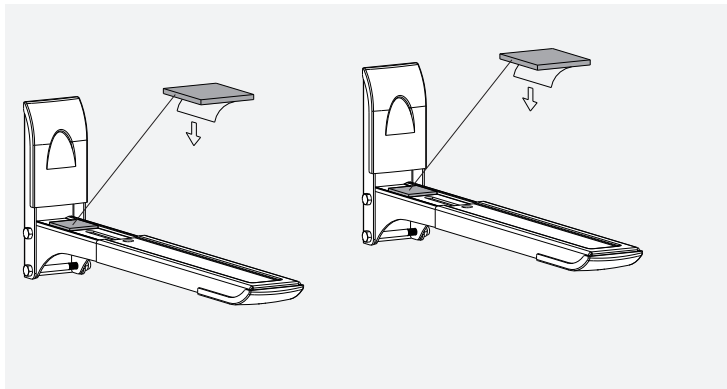

- Collez le ruban adhésif double face sur les surfaces de contact du support mural.

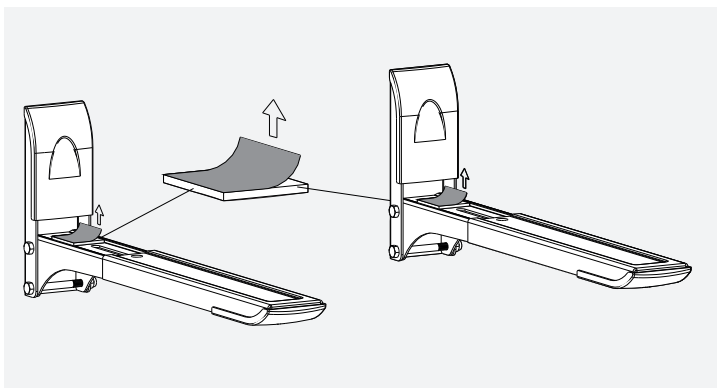

- Enlevez la feuille de protection supérieure du ruban adhésif double face.

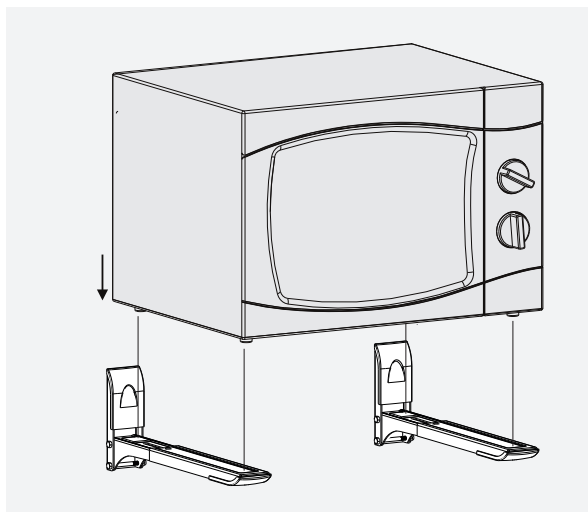

- Placez prudemment le micro-ondes sur le support mural dans son ensemble.

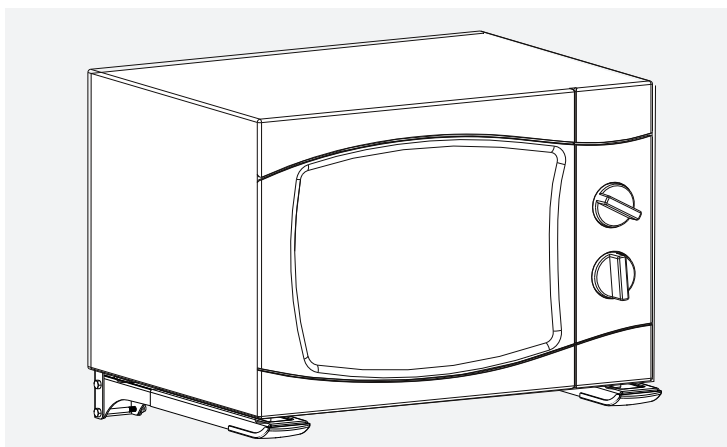

Entretien et nettoyage

N'utilisez en aucun cas des produits de nettoyage agressifs, à base d'alcool ou toute autre solution chimique, car ceux-ci pourraient attaquer la surface et même nuire au bon fonctionnement.

Le produit est sans entretien et ne nécessite pas d'autre maintenance mais seulement un nettoyage occasionnel avec un chiffon doux et sec.

Élimination des déchets



En fin de vie, éliminez l'appareil conformément aux dispositions légales en vigueur.

Vous respectez ainsi les ordonnances légales et contribuez à la protection de l'environnement.

Caractéristiques techniques

Capacité de charge de 35 kg maxi

Conditions de fonctionnement.....de - 30 à + 80 °C, 1 - 80 % rF

Conditions de stockage.....de - 30 à + 80 °C, 1 - 80 % rF

Dimensions (l x H x P).....env. 48 x 137 x 290 - 420 mm (par support)

Poids.....env. 1,25 kg

Muurhouder voor Magnetron

Bestelnr. 1370285

Beoogd gebruik

Het product is geschikt om een magnetron aan een muur te bevestigen. Het product kan zowel aan houten als aan betonnen muren worden bevestigd. Het product is uitsluitend als schap te gebruiken en mag niet worden blootgesteld aan krachten waarvoor het product niet is bestemd (bijv. zijdelings inwerkende kracht). Het houder beschikt over een arm waarvan de lengte instelbaar is.

Op veiligheids- en vergunningsgronden (CE) is het niet toegestaan dit product om te bouwen en/of te veranderen. Gebruik anders dan boven beschreven is niet toegestaan en kan ertoe leiden dat het product beschadigd wordt. Lees de gebruiksaanwijzing goed door en bewaar deze om later nogmaals te kunnen raadplegen. Geef het product alleen samen met de gebruiksaanwijzing door aan derden.

Het product voldoet aan alle wettelijke, nationale en Europese richtlijnen. Alle vermelde firmanamen en productomschrijvingen zijn handelsmerken der respectieve gerechtigden. Alle rechten voorbehouden.

Leveringsomvang

- 2 x Wandhouders
- 4 x Afdekking
- 2 x Montagebeugel
- 2 x Verstelbare rails
- 2 x Tweezijdige kleefstrip
- 4 x M5 Moeren
- 2 x M6 Vleugelmoeren
- 4 x M5x50 schroeven
- 2 x Onderleggingen D6
- 4 x Schroeven ST5.5 x 50
- 4 x Pluggen
- Gebruiksaanwijzing

Veiligheidsinstructies



Lees de gebruiksaanwijzing goed door en let vooral op de veiligheidsinstructies. Indien u de veiligheidsinstructies en de aanwijzingen voor een juiste bediening in deze gebruiksaanwijzing niet opvolgt, kunnen wij niet aansprakelijk worden gesteld voor de daardoor ontstane schade aan apparatuur of personen. Bovendien vervalt in dergelijke gevallen de garantie.

- Het product is geen speelgoed. Houd het uit de buurt van kinderen en huisdieren.
- Laat verpakkingsmateriaal niet achteloos rondslingeren. Dit zou voor kinderen gevaarlijk speelgoed kunnen worden.
- Het product is alleen bestemd voor gebruik in droge binnenruimtes.
- Controleer of de levering compleet is voordat u met de installatie begint. Is niet alles meegeleverd, dan mag u niet met de installatie beginnen.
- Keuze van een ongeschikte installatieplaats kan leiden tot schade aan personen of objecten.
- Ga bij in elkaar zetten of installeren voorzichtig te werk. Het product heeft hier en daar scherpe kanten, er bestaat dus kans op verwondingen.
- Doe alleen dat wat voor installatie nodig is. Bouw nooit wat om en probeer nooit iets te repareren. Breng geen veranderingen aan.
- Draai schroeven niet te vast aan. Te vast aandraaien leidt tot schade aan de schroefdraad wat ertoe kan leiden dat schroeven minder goed vastzitten.
- Voer de installatie zeer nauwgezet uit omdat het op de grond vallen van de muurhouder niet alleen kan leiden tot hoge gevolgschade maar ook tot eventuele verwondingen!
- Werk op een schone, zachte en droge ondergrond. Bescherm bij het installeren waardevolle meubelopervlakken met een daarvoor geschikte onderlegger.



- Overbelast de muurhouder niet. Let op hetgeen in de "Technische Gegevens" vermeld staat.
- Gebruik de muurhouder niet om u mee te ondersteunen of aan vast te houden.
- Voer de installatie niet zelf uit als u over iets twijfelt. Laat dit dan over aan een erkende vakman.

Installatie

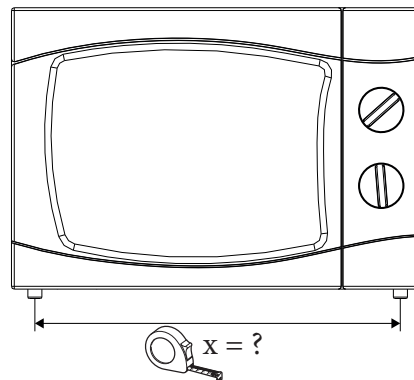

- Meet de afstand x tussen de voetjes waar de magnetron op staat.

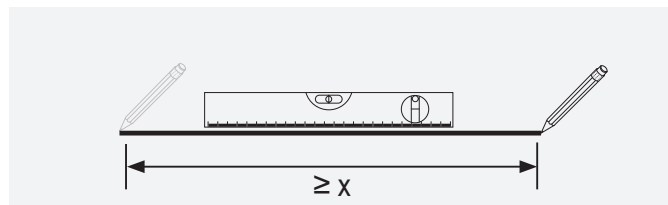

- Kies de hoogte van de plaats waar u het product wilt bevestigen.
- Teken een horizontale lijn op de muur.

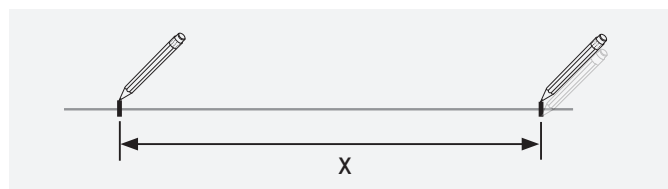

- Geef op die lijn twee punten aan op een onderlinge afstand van x.

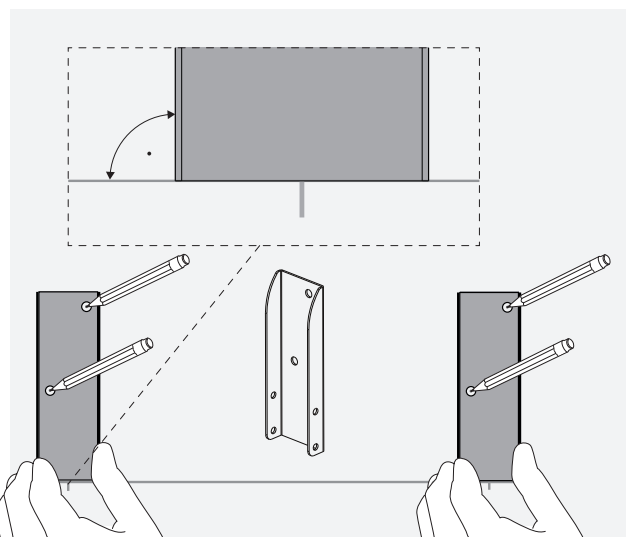

- Houd de muurhouder gecentreerd tegen de markering, loodrecht op de getrokken lijn.
- Geef de plaats van de boorgaten aan op de muur.

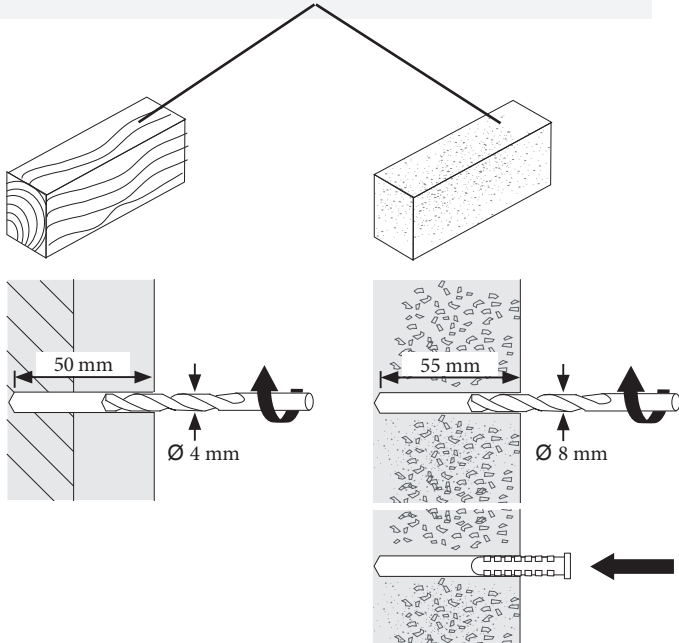
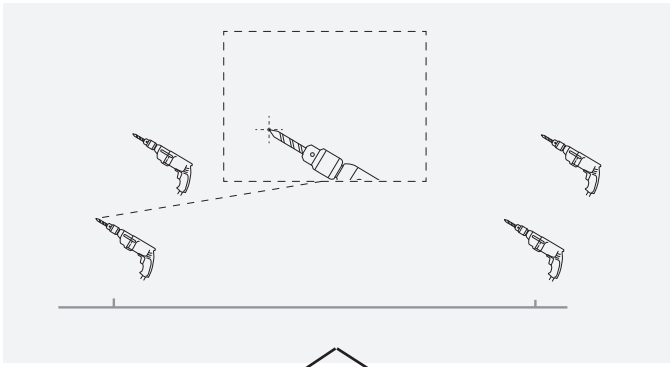

- Boor 4 gaten op de aangegeven plaatsen.

Afhankelijk van het materiaal waarvan de muur is gemaakt:

Hout: diameter 4 mm, boordiepte 50 mm

Beton: diameter 8 mm, boordiepte 55 mm, pluggen insteken

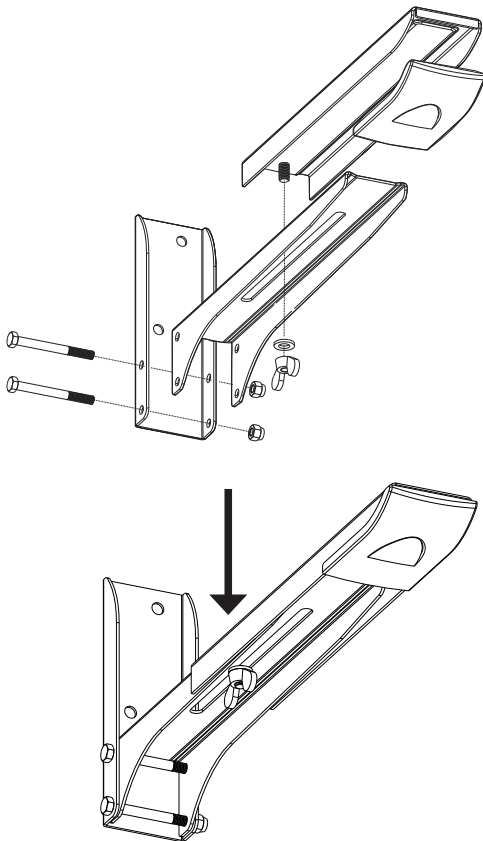

- Assembleer de muurhouders zoals weergegeven in de bovenste afbeeldingen.

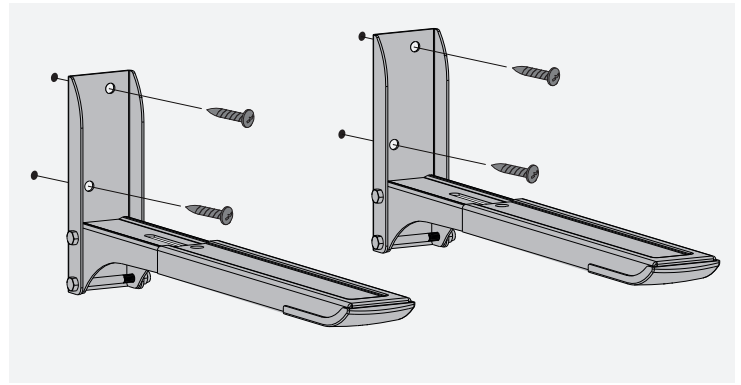

- Schroef de muurhouders vast aan de muur.

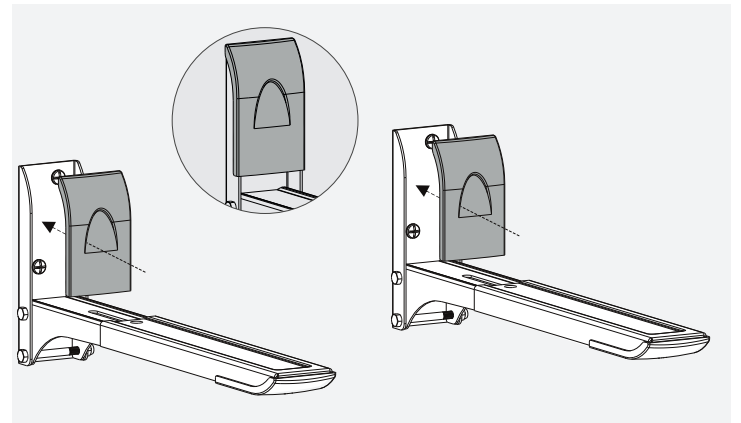

- Doe beide afdekkingen op de muurhouders.

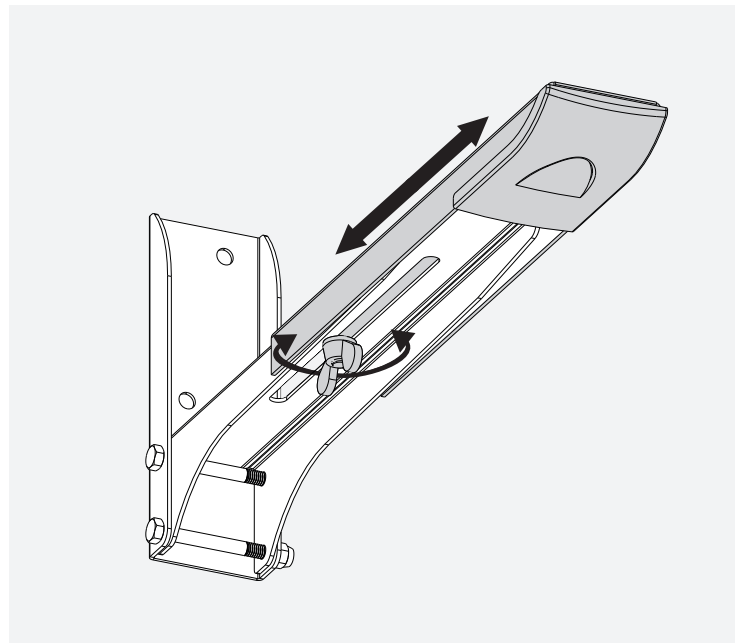

- Draai de vleugelmoeren onder de muurhouder los om de lengte in te kunnen stellen.
- Stel de gewenste lengte in en draai daarna de vleugelmoeren weer vast.

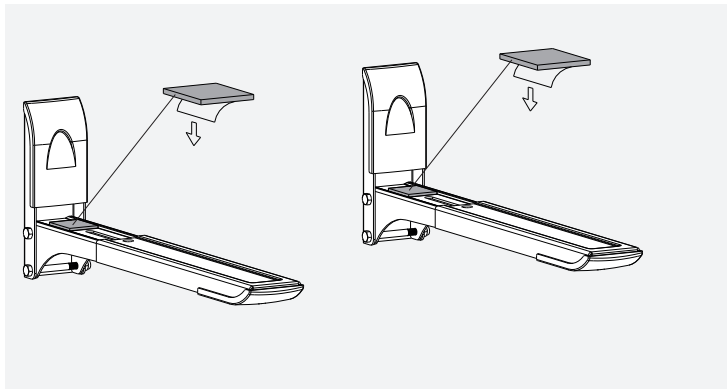

- Plak het tweezijdige plakband op de contactoppervlakken van de muurhouder.

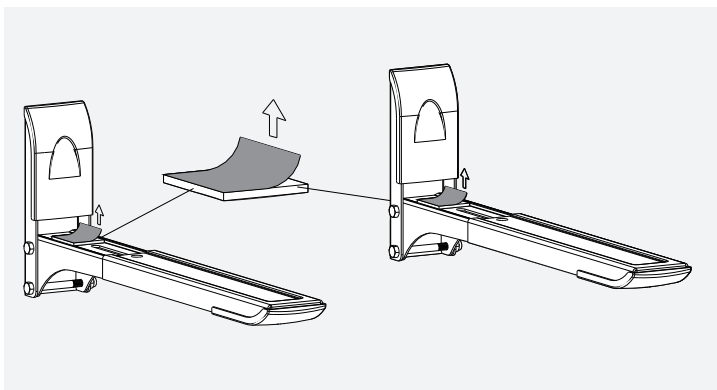

- Trek de bovenste beschermfolie van het tweezijdige plakband af.

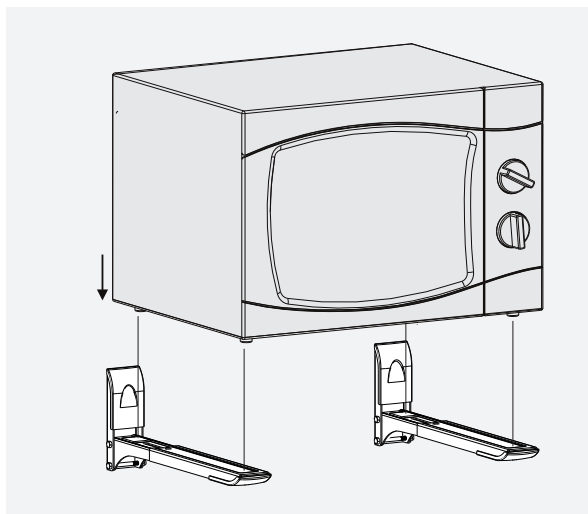

- Zet de magnetron voorzichtig op de muurhouder.

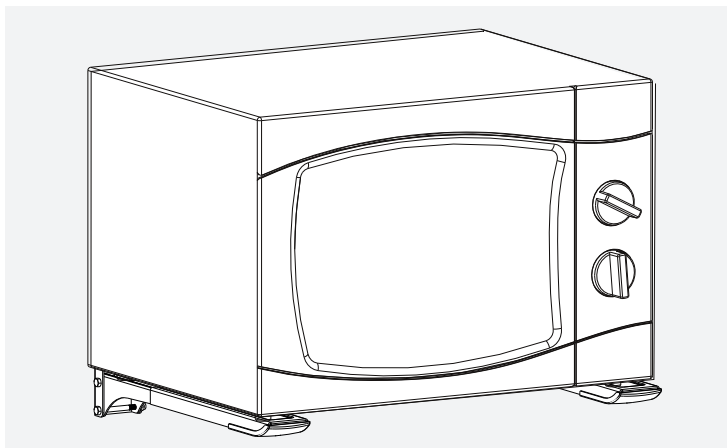

Onderhoud en reiniging

Gebruik in geen geval agressieve schoonmaakmiddelen, schoonmaakalcohol of andere chemische oplosmiddelen omdat die oppervlakken kunnen beschadigen of zelfs het functioneren kunnen beïnvloeden.

Het product is onderhoudsvrij, behalve regelmatige reiniging met een zachte, droge doek.

Verwijdering



Gooi het product aan het einde van zijn gebruiksduur weg volgens de geldende wettelijke bepalingen.

Zo vervult u uw wettelijke verplichtingen en draagt u bij tot de bescherming van het milieu.

Technische gegevens

Draagkrachtmax. 35 kg

Gebruiksomstandigheden.....-30 tot +80 °C, 1 - 80 % rel. luchtvochtigheid

Bewaaromstandigheden-30 tot +80 °C, 1 – 80 % rel. luchtvochtigheid

Afmetingen standaard (B x H x D)....ca. 48 x 137 x 290 - 420 mm (per houder)

Gewicht.....ca. 1,25 kg