

Ⓛ **Bedienungsanleitung**

USB 3.0 Kartenleser CR28E

Best.-Nr. 1371588

Bestimmungsgemäße Verwendung

Das Produkt dient zum Auslesen und Beschreiben von SD-Speicherkarten. Eine Verwendung ist nur in geschlossenen Räumen, also nicht im Freien erlaubt. Der Kontakt mit Feuchtigkeit, z.B. im Badezimmer u.ä. ist unbedingt zu vermeiden.

Aus Sicherheits- und Zulassungsgründen (CE) dürfen Sie das Produkt nicht umbauen und/oder verändern. Falls Sie das Produkt für andere Zwecke verwenden, als zuvor beschrieben, kann das Produkt beschädigt werden. Außerdem kann eine unsachgemäße Verwendung Gefahren wie zum Beispiel Kurzschluss, Brand, Stromschlag, etc. hervorrufen. Lesen Sie sich die Bedienungsanleitung genau durch und bewahren Sie diese auf. Reichen Sie das Produkt nur zusammen mit der Bedienungsanleitung an dritte Personen weiter.

Das Produkt entspricht den gesetzlichen, nationalen und europäischen Anforderungen. Alle enthaltenen Firmennamen und Produktbezeichnungen sind Warenzeichen der jeweiligen Inhaber. Alle Rechte vorbehalten.

Lieferumfang

- Kartenleser
- Bedienungsanleitung

→ **Aktuelle Bedienungsanleitungen:**

1. Öffnen Sie die Internetseite produktinfo.conrad.com in einem Browser oder scannen Sie den rechts abgebildeten QR-Code.
2. Wählen Sie den Dokumententyp und die Sprache aus und geben Sie dann die entsprechende Bestellnummer in das Suchfeld ein. Nach dem Start des Suchvorgangs können Sie die gefundenen Dokumente herunterladen.

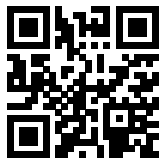

Sicherheitshinweise



Lesen Sie sich die Bedienungsanleitung aufmerksam durch und beachten Sie insbesondere die Sicherheitshinweise. Falls Sie die Sicherheitshinweise und die Angaben zur sachgemäßen Handhabung in dieser Bedienungsanleitung nicht befolgen, übernehmen wir für dadurch resultierende Personen-/Sachschäden keine Haftung. Außerdem erlischt in solchen Fällen die Gewährleistung/Garantie.

a) Personen / Produkt

- Das Produkt ist kein Spielzeug. Halten Sie es von Kindern und Haustieren fern.
- Lassen Sie das Verpackungsmaterial nicht achtlos liegen. Dieses könnte für Kinder zu einem gefährlichen Spielzeug werden.
- Schützen Sie das Produkt vor extremen Temperaturen, direktem Sonnenlicht, starken Erschütterungen, hoher Feuchtigkeit, Nässe, brennbaren Gasen, Dämpfen und Lösungsmitteln.
- Wenn kein sicherer Betrieb mehr möglich ist, nehmen Sie das Produkt außer Betrieb und schützen Sie es vor unbeabsichtigter Verwendung. Der sichere Betrieb ist nicht mehr gewährleistet, wenn das Produkt:
 - sichtbare Schäden aufweist,
 - nicht mehr ordnungsgemäß funktioniert,
 - über einen längeren Zeitraum unter ungünstigen Umgebungsbedingungen gelagert wurde oder
 - erheblichen Transportbelastungen ausgesetzt wurde.
- Gehen Sie vorsichtig mit dem Produkt um. Durch Stöße, Schläge oder dem Fall aus bereits geringer Höhe wird es beschädigt.
- Beachten Sie auch die Sicherheitshinweise und Bedienungsanleitungen der übrigen Geräte, an die das Produkt angeschlossen wird.

b) Verschiedenes

- Wenden Sie sich an eine Fachkraft, wenn Sie Zweifel über die Arbeitsweise, die Sicherheit oder den Anschluss des Produktes haben.
- Sollten Sie noch Fragen haben, die in dieser Bedienungsanleitung nicht beantwortet werden, wenden Sie sich an unseren technischen Kundendienst oder an andere Fachleute.

Anschluss

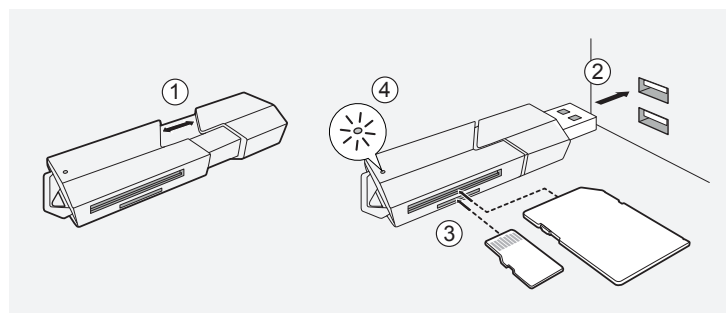

Hinweise

- Es sind keine Treiber erforderlich.
- **Statusanzeige:** Leuchtet im Standby-Modus stetig und blinkt während der Datenübertragung.
- Die Micro SD und SD Einschübe können nicht gleichzeitig benutzt werden. Verwenden Sie stets nur jeweils einen Einschub.
- Beachten Sie die Informationen zum Gebrauch von Peripheriegeräten in den Gebrauchsanleitungen Ihres Computers/tragbaren Geräts, mit dem der Kartenleser verbunden wird.
- Die Betriebssysteme einiger tragbarer Geräte beschränken die Kapazität von Speicherkarten (z.B. auf 32 GB).
- Je nach Betriebssystem werden nicht alle Speicherkartentypen/-systeme (z.B. NTFS, exFAT) unterstützt.
- Trennen Sie den Kartenleser nicht und entnehmen Sie keine Karte, während Daten übertragen werden. Daten können verloren gehen oder beschädigt werden.
- Die Speicherkarte muss vor dem Entfernen entsprechend ausgeworfen werden, um Datenverluste, Datenschäden oder Produktschäden zu vermeiden. Beachten Sie die Anleitung Ihres Betriebssystems.

Wartung und Reinigung

- Verwenden Sie keine aggressiven Reinigungsmittel, da dadurch Verfärbungen verursacht werden können. Um Kratzer zu vermeiden, üben Sie während des Reinigens nicht zu viel Druck auf die Oberfläche aus.
- Schalten Sie das Produkt aus und trennen Sie alle verbundenen Geräte vor der Reinigung.
- Das Gerät ist bis auf eine gelegentliche Reinigung wartungsfrei. Reinigen Sie das Gerät mit einem weichen, antistatischen und fusselfreien Tuch.
- Entfernen Sie Staub mit einem sauberen, langhaarigen Pinsel.

Entsorgung



Elektronische Geräte sind Wertstoffe und gehören nicht in den Hausmüll. Entsorgen Sie das Produkt am Ende seiner Lebensdauer gemäß den geltenden gesetzlichen Bestimmungen. Sie erfüllen damit die gesetzlichen Verpflichtungen und leisten Ihren Beitrag zum Umweltschutz.

Technische Daten

Spannungsversorgung.....	5 V/DC (via USB)
Unterstützte Speicherkarten und maximale Kapazität.....	SDHC (32 GB), SDXC (64 GB), Micro SDHC (32 GB), Micro SDXC (64 GB), MMC (2 GB)
Systemvoraussetzungen.....	Windows® XP (Home, Pro mit SP1, 2, 3, 32 Bit) Vista™, 7, 8, 8.1 (32/64 Bit), RT Mac OS 9.0, 10.10.2 Linux Kernel 2.4, Linux Kernel 3.19
USB-Standard.....	USB 3.0
Betriebsbedingungen.....	0 bis +60 °C, 20 - 90 % rF
Lagerbedingungen.....	-20 bis +70 °C, 10 - 90 % rF
Abmessungen (B x H x T).....	71 x 13 x 20 mm
Gewicht.....	ca. 9 g



Operating instructions

USB 3.0 card reader CR28E

Item no. 1371588

Intended use

The product is intended for reading and writing on SD memory cards. It is intended for indoor use only. Contact with moisture, e.g. in bathrooms, must be avoided under all circumstances.

For safety and approval purposes (CE), you must not rebuild and/or modify this product. If you use the product for purposes other than those described above, the product may be damaged. In addition, improper use can cause hazards such as short circuiting, fire, electric shock etc. Read the instructions carefully and keep them. Make this product available to third parties only together with its operating instructions.

This product complies with the statutory national and European requirements. All company names and product names are trademarks of their respective owners. All rights reserved.

Delivery content

- Card reader
- Operating instructions

→ Up-to-date Operating Instructions:

1. Open produktinfo.conrad.com in a browser or scan the displayed QR code.
2. Select document type and language and enter the item number into the search field. After submitting the query you can download displayed records.

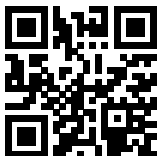

Safety instructions



Read the operating instructions carefully and especially observe the safety information. If you do not follow the safety instructions and information on proper handling in this manual, we assume no liability for any resulting personal injury or damage to property. Such cases will invalidate the warranty/guarantee.

a) Persons / Product

- The device is not a toy. Keep it out of the reach of children and pets.
- Do not leave packaging material lying around carelessly. These may become dangerous playing material for children.
- Protect the product from extreme temperatures, direct sunlight, strong jolts, high humidity, moisture, flammable gases, vapours and solvents.
- If it is no longer possible to operate the product safely, take it out of operation and protect it from any accidental use. Safe operation can no longer be guaranteed if the product:
 - is visibly damaged,
 - is no longer working properly,
 - has been stored for extended periods in poor ambient conditions or
 - has been subjected to any serious transport-related stresses.
- Please handle the product carefully. Jolts, impacts or a fall even from a low height can damage the product.
- Also observe the safety and operating instructions of any other devices which are connected to the product.

b) Miscellaneous

- Consult an expert when in doubt about operation, safety or connection of the device.
- If you have questions which remain unanswered by these operating instructions, contact our technical support service or other technical personnel.

Connection

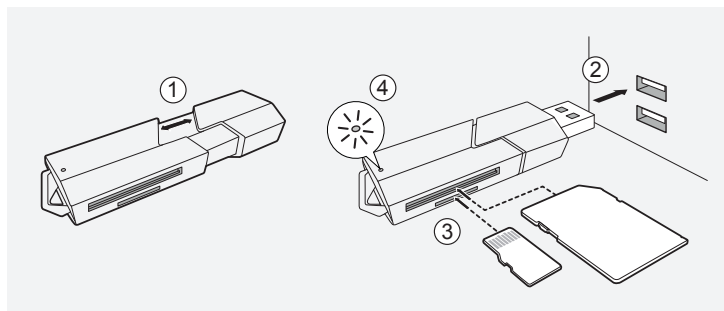

Notes

- No drivers are required.
- **Status indicator:** Constant when in standby mode and flashes when data is being transferred.
- The Micro SD and the SD slots cannot be used at the same time. Use only one of them at a time.
- Pay attention to the information on using peripheral devices in the operating instructions for the computer/portable devices which you connect to the card reader.
- For some operating systems for portable devices the capacity of the memory card is limited (e.g. 32 GB).
- Depending on the operating system, not all memory card types/systems (e.g. NTFS, exFAT) are supported.
- Never disconnect the card reader or remove a card when data is being transferred. Data may be lost or become corrupted.
- The memory card must be ejected from the device before removing to prevent data loss, data corruption or damage to the product. Refer to the instructions for your operating system.

Maintenance and cleaning

- Do not use any aggressive cleaning agents as these may lead to discoloration. To prevent scratch marks, do not apply too much force on the surface during cleaning.
- Switch off the product and disconnect any connected devices before cleaning.
- Besides occasional cleaning, the device is maintenance-free. To clean the device, use a soft, anti-static and lint-free cloth.
- You can use a clean, long-haired brush to easily remove any dust.

Disposal



Electronic devices are recyclable waste and must not be disposed of in the household waste.

At the end of its service life, dispose of the product according to the relevant statutory regulations.

You thus fulfil your statutory obligations and contribute to the protection of the environment.

Technical data

Power supply	5 V/DC (via USB)
Supported memory cards and maximum capacity	SDHC (32 GB), SDXC (64 GB), Micro SDHC (32 GB), Micro SDXC (64 GB), MMC (2 GB)
System requirements	Windows® XP (Home, Pro with SP1, 2, 3, 32 bit) Vista™, 7, 8, 8.1 (32/64 bit), RT Mac OS 9.0, 10.10.2 Linux Kernel 2.4, Linux Kernel 3.19
USB standard.....	USB 3.0
Operating conditions.....	0 to +60 °C, 20 - 90 % RH
Storage conditions.....	-20 to +70 °C, 10 - 90 % RH
Dimensions (W x H x D).....	71 x 13 x 20 mm
Weight.....	approx. 9 g

☒ **Mode d'emploi**

Lecteur de cartes USB 3.0 CR28E

N° de commande 1371588

Utilisation prévue

Le produit est prévu pour la lecture et l'écriture sur des cartes de mémoire SD. L'utilisation est uniquement autorisée en intérieur, dans les locaux fermés ; l'utilisation en plein air est interdite. Impérativement éviter tout contact avec l'humidité, par ex. dans la salle de bains, etc.

Pour des raisons de sécurité et d'homologation (CE), toute transformation et/ou modification du produit est interdite. Si vous utilisez le produit à d'autres fins que celles décrites précédemment, cela risque d'endommager le produit. Par ailleurs, une utilisation incorrecte peut être source de dangers tels que court-circuit, incendie, électrocution. Lisez attentivement le mode d'emploi et conservez-le. Ne transmettez le produit à des tiers qu'accompagné de son mode d'emploi.

Le produit est conforme aux exigences des directives européennes et nationales en vigueur. Tous les noms d'entreprises et appellations de produits contenus dans ce mode d'emploi sont des marques déposées des propriétaires correspondants. Tous droits réservés.

Contenu d'emballage

- Lecteur de cartes
- Mode d'emploi

→ **Mode d'emploi actualisé :**

1. Ouvrez la page Internet produktinfo.conrad.com dans votre navigateur ou scannez le code QR indiqué à droite.
2. Sélectionnez le type de document et la langue puis saisissez le numéro de commande correspondant dans le champ de recherche. Une fois la recherche commencée, vous pouvez télécharger les documents trouvés.

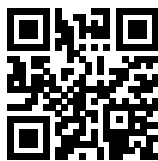

Consignes de sécurité



Lisez le mode d'emploi avec attention en étant particulièrement attentif aux consignes de sécurité. En cas de non-respect des consignes de sécurité et des informations données dans le présent mode d'emploi pour une utilisation correcte de l'appareil, nous déclinons toute responsabilité en cas de dommage personnel ou matériel consécutif. En outre, la responsabilité/garantie sera alors annulée.

a) Personnes / Produit

- Ce produit n'est pas un jouet. Gardez-le hors de portée des enfants et des animaux domestiques.
- Ne laissez pas traîner le matériel d'emballage. Cela pourrait devenir un jouet pour enfants très dangereux.
- Gardez le produit à l'abri de températures extrêmes, de la lumière du soleil directe, de secousses intenses, d'humidité élevée, d'eau, de gaz inflammables, de vapeurs et de solvants.
- Si une utilisation en toute sécurité n'est plus possible, cessez d'utiliser le produit et protégez-le d'une utilisation accidentelle. Une utilisation en toute sécurité n'est plus garantie si le produit :
 - présente des traces de dommages visibles,
 - le produit ne fonctionne plus comme il devrait,
 - a été stocké pour une période prolongée dans des conditions défavorables ou bien
 - a été transporté dans des conditions très rudes.
- Maniez le produit avec précaution. À la suite de chocs, de coups ou de chutes, même de faible hauteur, l'appareil peut être endommagé.
- Respecter également les informations concernant la sécurité et le mode d'emploi pour les autres appareils connectés à cet appareil.

b) Divers

- Adressez-vous à un technicien spécialisé si vous avez des doutes concernant le mode de fonctionnement, la sécurité ou le raccordement de l'appareil.
- Si vous avez encore des questions auxquelles ce mode d'emploi n'a pas su répondre, nous vous prions de vous adresser à notre service technique ou à un expert.

Raccordement

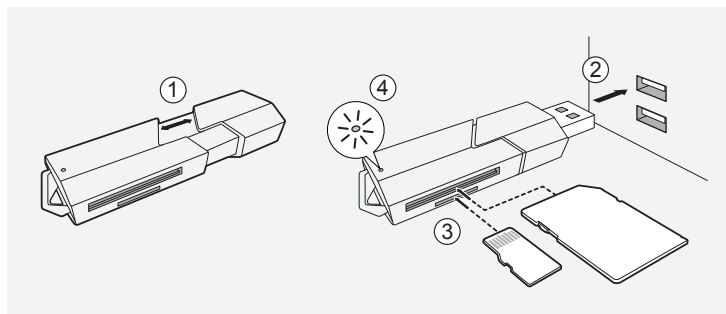

Remarques

- Aucun pilote n'est requis.
- **Voyant d'état** : constant lorsqu'il est en mode veille et clignotant lorsque des données sont transférées.
- Les fentes Micro SD et SD ne peuvent pas être utilisées en même temps. Une seule d'entre elles doit être utilisée à la fois.
- Faites attention aux informations concernant l'utilisation d'appareils périphériques dans le mode d'emploi de l'ordinateur/des appareils portables que vous connectez au lecteur de cartes.
- Pour certains systèmes d'exploitation d'appareils portables, la capacité de la carte de mémoire est limitée (par ex. 32 Go).
- Selon le système d'exploitation, tous les types de carte de mémoire/systèmes ne sont pas compatibles (par ex. NTFS, exFAT).
- Ne déconnectez jamais le lecteur de cartes ou n'enlevez jamais une carte quand des données sont transférées. Les données peuvent être perdues ou endommagées.
- La carte de mémoire doit être éjectée de l'appareil avant de l'enlever, ceci afin de prévenir toute perte de données, des erreurs dans les données ou des dommages sur le produit. Reportez-vous aux instructions concernant votre système d'exploitation.

Entretien et nettoyage

- N'employez aucun produit de nettoyage agressif car il peut causer une décoloration. Afin d'éviter les rayures, évitez d'utiliser trop de force sur la surface lors du nettoyage.
- Éteignez le produit et débranchez tous les appareils connectés avant le nettoyage.
- Le produit ne nécessite aucune maintenance mais seulement un nettoyage occasionnel. Pour nettoyer l'appareil, utilisez un chiffon doux, antistatique et non pelucheux.
- Vous pouvez utiliser une brosse propre à longs poils pour enlever facilement la poussière.

Élimination des déchets



Les appareils électroniques sont des matériaux recyclables et ne doivent pas être éliminés avec les ordures ménagères.

En fin de vie, éliminez l'appareil conformément aux dispositions légales en vigueur.

Vous respectez ainsi les ordonnances légales et contribuez à la protection de l'environnement.

Caractéristiques techniques

Alimentation en énergie.....	5 V/CC (via USB)
Cartes mémoire supportées et capacité maximale.....	SDHC (32 Go), SDXC (64 Go), Micro SDHC (32 Go), Micro SDXC (64 Go), MMC (2 Go)
Systèmes requis.....	Windows® XP (Home, Pro avec SP1, 2, 3, 32 bits) Vista™, 7, 8, 8.1 (32/64 bits), RT Mac OS 9.0, 10.10.2 Linux Kernel 2.4, Linux Kernel 3.19
Standard USB.....	USB 3.0
Conditions de service.....	0 à +60 °C, 20 - 90 % hum. rel.
Conditions de stockage.....	-20 à +70 °C, 10 - 90 % hum. rel.
Dimensions (L x H x P).....	71 x 13 x 20 mm
Poids.....	env. 9 g

Gebruiksaanwijzing

USB 3.0-Kaartlezer CR28E

Bestelnr. 1371588

Bedoeld gebruik

Het product is bestemd voor het lezen en schrijven van gegevens op SD-geheugenkaarten.

Het product mag uitsluitend in gesloten ruimten worden gebruikt, dus niet in de open lucht. Contact met vocht, bijv. in de badkamer, moet absoluut worden voorkomen.

In verband met veiligheid en normering (CE) zijn geen aanpassingen en/of wijzigingen aan dit product toegestaan. Indien het product voor andere doeleinden wordt gebruikt dan hiervoor beschreven, kan het product worden beschadigd. Bovendien kan bij verkeerd gebruik een gevaarlijke situatie ontstaan met als gevolg bijvoorbeeld kortsluiting, brand, elektrische schok enzovoort. Lees de gebruiksaanwijzing volledig door en gooi hem niet weg. Het product mag alleen samen met de gebruiksaanwijzing aan derden ter beschikking worden gesteld.

Het product voldoet aan de nationale en Europese wettelijke voorschriften. Alle vermelde bedrijfs- en productnamen zijn handelsmerken van de respectievelijke eigenaren. Alle rechten voorbehouden.

Leveringsomvang

- Kaartlezer
- Gebruiksaanwijzing

Geactualiseerde gebruiksinstructies:

1. Open produktinfo.conrad.com in een browser of scan de afgebeelde QR-code.
2. Kies het documententype en de taal en vul het productnummer in het zoekveld in. Nadat u de zoekopdracht heeft uitgevoerd, kunt u de weergegeven documenten downloaden.



Veiligheidsinstructies

Lees de gebruiksaanwijzing zorgvuldig door en let vooral op de veiligheidsinstructies. Indien de veiligheidsinstructies en de aanwijzingen voor een juiste bediening in deze gebruiksaanwijzing niet worden opgevolgd, kunnen wij niet aansprakelijk worden gesteld voor de daardoor ontstane schade aan apparatuur of persoonlijk letsel. Bovendien vervalt in dergelijke gevallen de garantie.

a) Personen / Product

- Het apparaat is geen speelgoed. Houd het buiten bereik van kinderen en huisdieren.
- Laat verpakkingsmateriaal niet zomaar rondslingeren. Dit kan gevaarlijk materiaal worden voor spelende kinderen.
- Bescherm het product tegen extreme temperaturen, direct zonlicht, sterke schokken, hoge luchtvochtigheid, vocht, ontvlambare gassen, dampen en oplosmiddelen.
- Als het niet langer mogelijk is het apparaat veilig te bedienen, stel het dan buiten bedrijf en zorg ervoor dat niemand het per ongeluk kan gebruiken. Veilige bediening kan niet langer worden gegarandeerd wanneer het product:
 - zichtbaar is beschadigd,
 - niet langer op juiste wijze werkt,
 - tijdens lange periode is opgeslagen onder slechte omstandigheden, of
 - onderhevig is geweest aan ernstige vervoergerelateerde druk.
- Behandel het apparaat met zorg. Schokken, botsingen of zelfs een val van een beperkte hoogte kan het product beschadigen.
- Neem alstublieft ook de veiligheids- en gebruiksaanwijzingen van alle andere apparaten in acht die met het product zijn verbonden.

b) Diversen

- Raadpleeg een expert wanneer u twijfelt over het juiste gebruik, de veiligheid of het aansluiten van het apparaat.
- Als u nog vragen hebt die niet door deze gebruiksaanwijzingen zijn beantwoord, neem dan contact op met onze technische dienst of ander technisch personeel.

Aansluiting

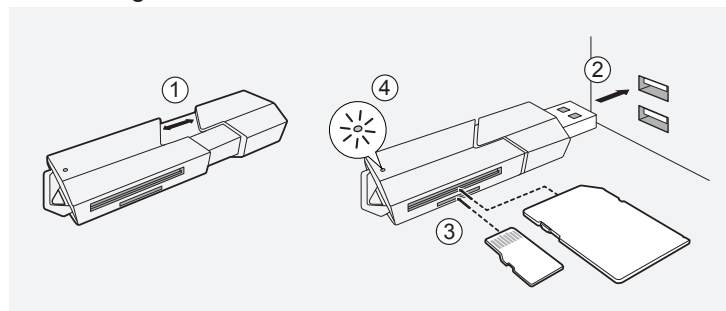

Hints

- Geen stuurprogramma's nodig.
- **Statuslampje:** Brandt continu in stand-by en knippert wanneer gegevens worden overgedragen.
- De Micro SD en de SD-sleuven mogen niet tegelijk worden gebruikt. Gebruik er steeds maar één van op hetzelfde moment.
- Lees de informatie in de gebruiksaanwijzing van het randapparaat grondig door wanneer u de kaartlezer op een computer/mobiel apparaat aansluit.
- Bepaalde besturingssystemen van mobiele apparaten hebben een beperkte capaciteit voor geheugenkaarten (bijv. 32 GB).
- Bepaalde types of systemen van geheugenkaarten (bijv. NTFS, exFAT) worden niet door alle besturingssystemen ondersteund.
- Ontkoppel de kaartlezer niet of verwijder geen kaart wanneer gegevens worden overgebracht. De gegevens kunnen verloren gaan of worden beschadigd.
- Haal eerst de geheugenkaart uit voordat u de kaartlezer ontkoppelt om gegevensverlies of beschadiging van de gegevens of het product te vermijden. Raadpleeg de gebruiksaanwijzing van uw besturingssysteem.

Onderhoud en reiniging

- Gebruik geen agressieve schoonmaakmiddelen, deze kunnen verkleuring veroorzaken. Om krassen te voorkomen, oefen tijdens het reinigen niet teveel druk op het oppervlak uit.
- Schakel het product uit en ontkoppel alle verbonden apparaten voordat u de kaartlezer schoonmaakt.
- Het product is op een incidentele schoonmaakbeurt na verder onderhoudsvrij. Gebruik om de behuizing schoon te maken een zacht, antistatisch en pluisvrij doekje.
- Verwijder eventueel stof met een schone borstel met lange haren.

Verwijdering



Elektronische apparaten zijn recyclebare stoffen en horen niet bij het huisvuil.
 Als het product niet meer werkt, moet u het volgens de geldende wettelijke bepalingen voor afvalverwerking inleveren.
 Zo vervult u uw wettelijke verplichtingen en draagt u bij tot de bescherming van het milieu.

Technische gegevens

Stroomvoorziening.....	5 V/DC (via USB)
Ondersteunde geheugenkaarten en maximum capaciteit.....	SDHC (32 GB), SDXC (64 GB), Micro SDHC (32 GB), Micro SDXC (64 GB), MMC (2 GB)
Systeemvereisten	Windows® XP (Home, Pro met SP1, 2, 3, 32 bit) Vista™, 7, 8, 8.1 (32/64 bit), RT Mac OS 9.0, 10.10.2 Linux Kernel 2.4, Linux Kernel 3.19
USB-standaard.....	USB 3.0
Bedrijfscondities	0 tot +60 °C, 20 - 90 % RV
Opslagcondities.....	-20 tot +70 °C, 10 - 90 % RV
Afmetingen (B x H x D).....	71 x 13 x 20 mm
Gewicht.....	ca. 9 g

