

Bedienungsanleitung

IS601 iPad Halterung

Best.-Nr. 1384399

Bestimmungsgemäße Verwendung

Das Produkt dient als Halterung für geeignete iPads an Tischkanten oder Rohren mit einer Stärke bis zu maximal 28 mm. Verwenden Sie das Produkt nur für das Halten von einem geeigneten Tablet.

Aus Sicherheits- und Zulassungsgründen dürfen Sie das Produkt nicht umbauen und/oder verändern. Falls Sie das Produkt für andere Zwecke verwenden, als zuvor beschrieben, kann das Produkt beschädigt werden. Lesen Sie sich die Bedienungsanleitung genau durch und bewahren Sie diese auf. Reichen Sie das Produkt nur zusammen mit der Bedienungsanleitung an dritte Personen weiter.

Das Produkt entspricht den gesetzlichen, nationalen und europäischen Anforderungen. Alle enthaltenen Firmennamen und Produktbezeichnungen sind Warenzeichen der jeweiligen Inhaber. Alle Rechte vorbehalten.

Lieferumfang

- Halter
- Arm
- 5 x Clips
- Bedienungsanleitung

Sicherheitshinweise



Lesen Sie sich die Bedienungsanleitung aufmerksam durch und beachten Sie insbesondere die Sicherheitshinweise. Falls Sie die Sicherheitshinweise und die Angaben zur sachgemäßen Handhabung in dieser Bedienungsanleitung nicht befolgen, übernehmen wir für dadurch resultierende Personen-/Sachschäden keine Haftung. Außerdem erlischt in solchen Fällen die Gewährleistung/Garantie.

- Das Produkt ist kein Spielzeug. Halten Sie es von Kindern und Haustieren fern.
- Lassen Sie das Verpackungsmaterial nicht achtlos liegen. Dieses könnte für Kinder zu einem gefährlichen Spielzeug werden.
- Das Produkt ist nur für den trockenen Innenbereich vorgesehen.
- Überprüfen Sie den Lieferumfang, bevor Sie mit der Montage beginnen. Die Montage darf ohne kompletten Lieferumfang nicht durchgeführt werden.
- Die Wahl eines nicht geeigneten Montageorts kann zu Personen- oder Sachschäden führen!
- Gehen Sie beim Zusammenbau bzw. der Montage vorsichtig vor! Das Produkt hat teilweise scharfe Kanten, es besteht Verletzungsgefahr!
- Führen Sie nur die zur Montage erforderlichen Arbeiten durch. Führen Sie niemals Umbauarbeiten oder Reparaturversuche durch. Nehmen Sie keine Veränderungen vor.
- Führen Sie die Montage sehr gewissenhaft durch, da ein Herabfallen des Produkts nicht nur zu teuren Folgeschäden führen kann, sondern es besteht außerdem Verletzungsgefahr.
- Arbeiten Sie auf einer sauberen, weichen und trockenen Unterlage. Schützen Sie wertvolle Möbeloberflächen während der Montage mit einer geeigneten Unterlage.
- Verlegen Sie Kabel so, dass sie nicht eingequetscht oder geknickt werden.
- Überlasten Sie das Produkt nicht. Achten Sie auf die Angaben in den „Technischen Daten“.
- Im Zweifelsfall sollten Sie die Montage nicht selbst durchführen. Überlassen Sie dies einer Fachkraft.

Aufbau

a) Einsetzen der Clips

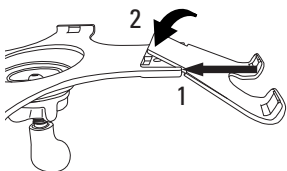

- Wählen Sie einen der mitgelieferten Kunststoffbeutel mit den geeigneten Clips.
- Legen Sie den Clip schräg an einen passenden Arm des Halters.
- Drücken Sie den Clip von oben an, sodass er einrastet.
- Wiederholen Sie den Vorgang mit den restlichen Clips bei den anderen Armen des Halters.

b) Abnehmen der Clips

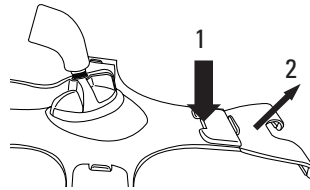

- Drücken Sie den Haken des Clips vorsichtig ganz aus der Halterung.
- Entnehmen Sie den Clip.

c) Montage und Einstellungen



Achtung!

Die Schraubverbindungen lassen sich auch ganz auseinanderschrauben. Achten Sie darauf, wenn Sie Einstellungen vornehmen und halten Sie beim Einstellen den Halter und das iPad fest, damit es nicht herunterfallen kann.

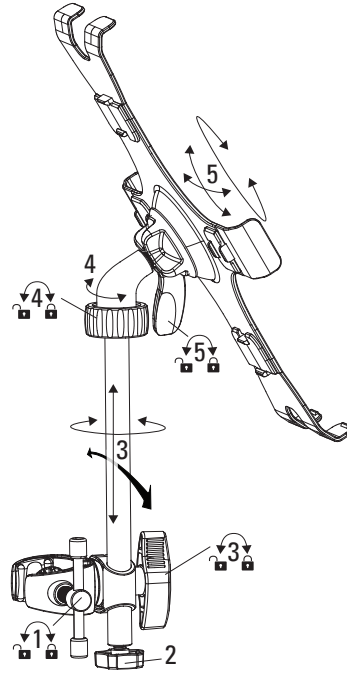

Zeichenerklärung:

Einstellungsoptionen X am Bauteil

Hier drehen zum Lösen / Fixieren der Einstellungsoptionen X



1. Befestigen Sie die Schraubzwinge an einem geeigneten Gegenstand.
2. Wahlweise können Sie den Arm direkt als Verlängerung an ein 3/8 Gewinde schrauben, wenn Sie die untere Schraube entfernen.
3. Stellen Sie den Arm ein und fixieren Sie die Einstellung mit der Flügelschraube.
4. Schrauben Sie den Halter in den Arm und fixieren Sie die Einstellung mit der Kontermutter.
5. Drehen, schwenken und neigen Sie den Halter im Kugelgelenk und fixieren Sie die Einstellung mit dem Drehgriff.

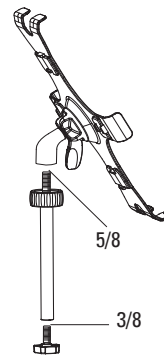

Sie können den Arm auch nur als Verlängerung oder Adapter von einem 3/8 auf ein 5/8 Gewinde verwenden.



Optional können Sie am Arm auch eine Mikrofonhalterung anbringen und den iPad-Halter direkt am Stativgewinde befestigen.

d) iPad einsetzen / entnehmen

- Legen Sie das iPad vorsichtig in die Clips und drücken Sie es fest, sodass es einrastet.
- Drücken Sie das iPad vorsichtig aus den Clips heraus und entnehmen Sie es.

Technische Daten

Tragkraft	max. 4 kg
Armlänge	192,5 mm
Passende iPads	iPad 1, 2, 3, Air 1, Air 2, mini
Betriebs- und Lagerbedingungen	-10 bis +80 °C, 1 - 80 % rF
Abmessungen Halter (B x H x T)	245 x 193 x 16 mm (iPad 1) 245 x 189 x 11 mm (iPad 2, 3) 243 x 74 x 11 mm (iPad Air 1, 2) 204 x 140 x 11 mm (iPad Mini)
Gewicht	400 g

Operating instructions

IS601 iPad holder

Item no. 1384399

Intended use

The product is a holder for suitable iPads and is intended for use on table edges or pipes with a maximum thickness of 28 mm. Use the product only for mounting a suitable tablet.

For safety and approval purposes, you must not rebuild and/or modify this product. If you use the product for purposes other than those described above, the product may be damaged. Read the instructions carefully and keep them. Make this product available to third parties only together with its operating instructions.

This product complies with the statutory national and European requirements. All company names and product names are trademarks of their respective owners. All rights reserved.

Delivery content

- Holder
- Bracket
- 5 x Clips
- Operating instructions

Safety instructions

Read the operating instructions carefully and especially observe the safety information. If you do not follow the safety instructions and information on proper handling in this manual, we assume no liability for any resulting personal injury or damage to property. Such cases will invalidate the warranty/guarantee.

- The device is not a toy. Keep it out of the reach of children and pets.
- Do not leave packaging material lying around carelessly. These may become dangerous playing material for children.
- The product is intended for use in dry indoor spaces.
- Verify that the shipment is complete before assembling the product. Do not assemble the product if the shipment is not complete.
- Assembling the product in an unsuitable location can lead to property damage and personal injury!
- Exercise caution when assembling the product! The product has some sharp corners which pose a risk of injury!
- Only carry out the steps required for assembly. Never attempt to modify or repair the product. Do not make any modifications.
- Complete the assembly very carefully, since the product falling off would not only cause expensive consequential damage but also poses a risk of injury.
- Work on a clean, soft and dry surface. Protect valuable furniture surfaces with a suitable pad when assembling the product.
- Route cables in such a way that they cannot get jammed or bent.
- Do not overload the product. Observe the "Technical data".
- In case of doubt, do not install the product yourself; have a professional do it for you.

Assembly

a) Inserting the clips

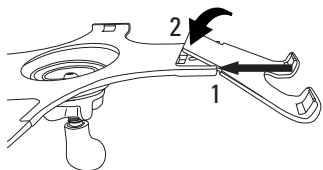

- Select the plastic bag with suitable clips.
- Position the clip at an angle at a suitable arm of the holder.
- Push down the clip from above until it locks into place.
- Repeat this procedure for attaching the remaining clips to the other arms of the holder.

b) Removing the clips

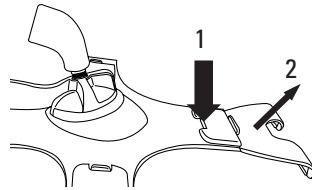

- Carefully and completely push the clip hook out of the holder.
- Remove the clip.

c) Assembly and settings



Attention!

The screw connections can be fully unscrewed. Keep that in mind when making adjustments, and hold the holder and the iPad when making adjustments, in order for the iPad not to fall down.

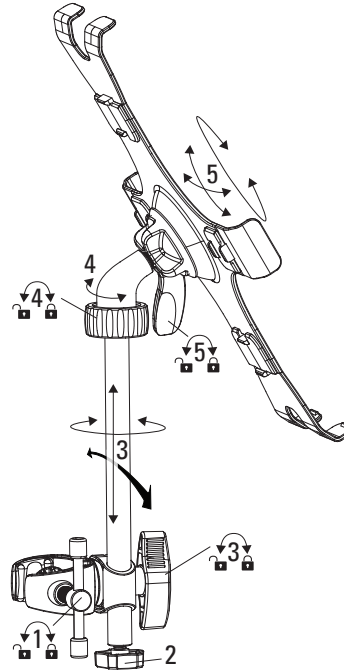

Explanation of symbols:

Adjustment options X Turn here to loosen / fix of the component the adjustment options X



1. Attach the screw clamp to a suitable object.
2. Alternatively, you can remove the lower screw and screw the arm directly onto a 3/8 thread for use as extension.
3. Adjust the arm and fix the position using the wing screw.
4. Screw the holder into the arm and fix the position using the lock nut.
5. Turn, swivel or tilt the holder in the ball joint and secure the position with the rotatory handle.

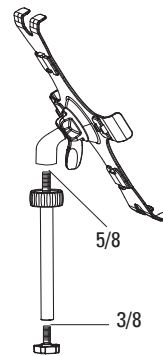

You can only use the arm as extension or adapter of a 3/8 thread on a 5/8 thread.



You may also attach a microphone holder to the arm and attach the iPad holder directly to the tripod thread.

d) Installing/removing an iPad

- Carefully position the iPad in the clips and press it down for it to lock into place.
- Carefully push the iPad out of the clips and remove it.

Technical data

Max. load.....	4 kg
Arm length.....	192.5 mm
Suitable iPads.....	iPad 1, 2, 3, Air 1, Air 2, mini
Operational and storage conditions	-10 to +80 °C, 1 - 80 % RH
Holder dimensions (W x H x D).....	245 x 193 x 16 mm (iPad 1) 245 x 189 x 11 mm (iPad 2, 3) 243 x 74 x 11 mm (iPad Air 1, 2) 204 x 140 x 11 mm (iPad Mini)
Weight.....	400 g

F Mode d'emploi

Support iPad IS601

N° de commande 1384399

Utilisation prévue

Le produit sert de support pour des iPads compatibles et peut être installé sur le bord d'une table ou sur un tube d'une épaisseur de 28 mm maxi. Utilisez le produit seulement pour tenir une tablette compatible.

Pour des raisons de sécurité et d'homologation, toute transformation et/ou modification du produit est interdite. Si vous utilisez le produit à d'autres fins que celles décrites précédemment, cela risque d'endommager le produit. Lisez attentivement le mode d'emploi et conservez-le. Ne transmettez le produit à des tiers qu'accompagné de son mode d'emploi.

Le produit est conforme aux exigences des directives européennes et nationales en vigueur. Tous les noms d'entreprises et appellations de produits contenus dans ce mode d'emploi sont des marques déposées des propriétaires correspondants. Tous droits réservés.

Contenu d'emballage

- Support
- Bras
- 5 clips
- Mode d'emploi

Consignes de sécurité



Lisez le mode d'emploi avec attention en étant particulièrement attentif aux consignes de sécurité. En cas de non-respect des consignes de sécurité et des informations données dans le présent mode d'emploi pour une utilisation correcte de l'appareil, nous déclinons toute responsabilité en cas de dommage personnel ou matériel consécutif. En outre, la responsabilité/garantie sera alors annulée.

- Ce produit n'est pas un jouet. Gardez-le hors de portée des enfants et des animaux domestiques.
- Ne laissez pas traîner les matériaux d'emballage sans surveillance ! Ils pourraient devenir des jouets dangereux pour des enfants.
- Le produit convient pour une utilisation à l'intérieur, dans des locaux secs.
- Vérifiez le contenu de l'emballage avant de commencer avec le montage. Le montage ne doit pas être effectué si le contenu de l'emballage n'est pas complet.
- Le choix d'un endroit non approprié pour le montage peut conduire à des dommages corporels ou matériels.
- Agissez avec précaution lors de l'assemblage ou du montage ! Le produit a parfois des arêtes vives ce qui peut causer un risque de blessure.
- Effectuez seulement les travaux nécessaires au montage ! N'effectuez jamais de travaux de modification ou de tentatives de réparation ! N'effectuez aucune modification !
- Effectuez le montage très consciencieusement car la chute du produit peut non seulement entraîner des dommages consécutifs coûteux, mais aussi causer un risque de blessure !
- Travaillez sur un emplacement propre, souple et sec ! Protégez les surfaces des meubles précieux pendant le montage avec un sous-main approprié !
- Positionnez les câbles de telle sorte qu'ils ne soient ni coincés ni pliés.
- Ne surchargez pas le produit ! Respectez les caractéristiques des "Données techniques".
- En cas de doute, n'effectuez pas le montage par vous-même. Faites plutôt appel à un technicien spécialisé.

Assemblage

a) Insérer les clips

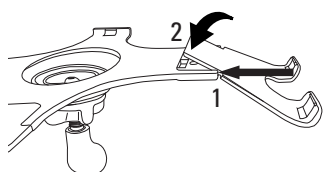

- Choisissez le sac en matière synthétique avec les clips appropriés.
- Placez le clip en diagonal sur le bras réglé du support.
- Appuyez sur le clip légèrement d'en haut afin qu'il s'enclenche.
- Répétez le processus avec les clips restants aux autres bras du support.

b) Enlever les clips

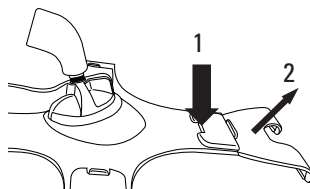

- Appuyez avec précaution sur le crochet du clip pour l'enlever du support.
- Retirez maintenant le clip.

c) Montage et réglages



Attention !

Les fixations par vis se laissent aussi dévisser complètement. Veillez lorsque vous effectuez des réglages à bien tenir le support et l'iPad afin qu'il ne tombe pas.

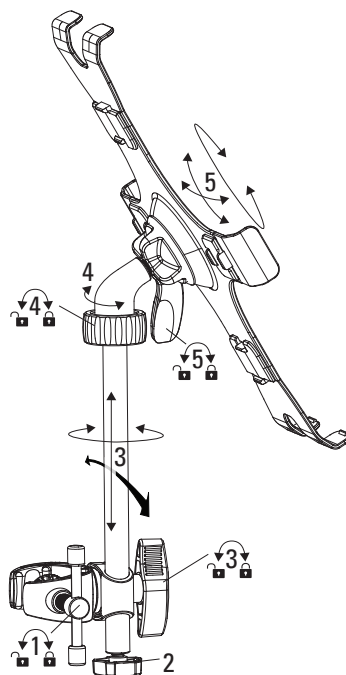

Légende des illustrations :

options de réglage X tourner ici pour dévisser/ sur la pièce fixer les options de réglage X



1. Attachez le serre-joint sur un objet approprié.
2. Vous pouvez aussi, selon votre souhait, visser directement le bras comme rallonge sur un filetage 3/8 lorsque vous enlevez la vis du dessous.
3. Réglez le bras et fixez le réglage avec la vis papillon.
4. Vissez le support dans le bras et fixez le réglage avec le contre-écrou.
5. Faites tourner, pivotez et inclinez le support dans l'articulation et fixez le réglage avec la poignée rotative.

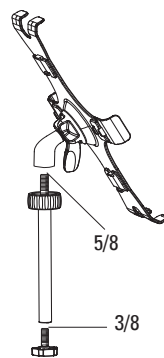

Vous pouvez aussi utiliser le bras comme rallonge ou adaptateur d'un filetage de 3/8 sur un 5/8.



Vous pouvez en option attacher au bras un porte-microphone ; fixez donc le support de l'iPad directement sur le filetage du trépied.

d) Insérer/enlever iPad

- Placez avec précaution l'iPad dans les clips et appuyez légèrement afin qu'il s'y enclenche bien.
- Appuyez avec précaution sur l'iPad pour le sortir des clips et prenez-le.

Caractéristiques techniques

Capacité de charge	de 4 kg maxi
Longueur du bras	192,5 mm
iPads compatibles	iPad 1, 2, 3, Air 1, Air 2, mini
Conditions de fonctionnement et de stockage	de - 10 °C à + 80 °C, 1 - 80 % rF
Dimensions du support (L x H x P).....	245 x 193 x 16 mm (iPad 1) 245 x 189 x 11 mm (iPad 2, 3) 243 x 74 x 11 mm (iPad Air 1, 2) 204 x 140 x 11 mm (iPad Mini)
Poids.....	400 g

Gebruiksaanwijzing

IS601 iPad-Houder

Bestelnr. 1384399

Beoogd gebruik

Dit product dient om daarvoor geschikte iPad's te bevestigen aan tafelranden of buizen met een dikte van maximaal 28 mm. Gebruik het product alleen voor het bevestigen van een daarvoor geschikte tablet.

In verband met veiligheid en normering zijn geen aanpassingen en/of wijzigingen aan dit product toegestaan. Indien het product voor andere doeleinden wordt gebruikt dan hiervoor beschreven, kan het product worden beschadigd. Lees de gebruiksaanwijzing volledig door en gooi hem niet weg. Het product mag alleen samen met de gebruiksaanwijzing aan derden ter beschikking worden gesteld.

Het product voldoet aan de nationale en Europese wettelijke voorschriften. Alle vermelde bedrijfs- en productnamen zijn handelsmerken van de respectievelijke eigenaren. Alle rechten voorbehouden.

Leveringsomvang

- Houder
- Arm
- 5 x Clips
- Gebruiksaanwijzing

Veiligheidsinstructies



Lees de gebruiksaanwijzing zorgvuldig door en let vooral op de veiligheidsinstructies. Indien de veiligheidsinstructies en de aanwijzingen voor een juiste bediening in deze gebruiksaanwijzing niet worden opgevolgd, kunnen wij niet aansprakelijk worden gesteld voor de daardoor ontstane schade aan apparatuur of persoonlijk letsel. Bovendien vervalt in dergelijke gevallen de garantie.

- Het product is geen speelgoed. Houd het uit de buurt van kinderen en huisdieren.
- Laat verpakkingsmateriaal niet achteloos rondslingeren. Dit zou voor kinderen gevaarlijk speelgoed kunnen worden.
- Het product is alleen bestemd voor gebruik in droge binnenruimtes.
- Controleer of de levering compleet is voordat u met de installatie begint. Is niet alles meegeleverd, dan mag u niet met de installatie beginnen.
- Keuze van een ongeschikte installatieplaats kan leiden tot schade aan personen of objecten.
- Ga bij in elkaar zetten of installeren voorzichtig te werk. Het product heeft hier en daar scherpe kanten, er bestaat dus kans op verwondingen.
- Doe alleen dat wat voor installatie nodig is. Bouw nooit wat om en probeer nooit iets te repareren. Breng geen veranderingen aan.
- Voer de installatie zeer nauwgezet uit omdat het op de grond vallen van het product niet alleen kan leiden tot hoge gevolgschade maar ook tot eventuele verwondingen!
- Werk op een schone, zachte en droge ondergrond. Bescherm bij het installeren waardevolle meubelopervlakken met een daarvoor geschikte onderlegger.
- Leg de kabel zo dat deze niet geplet of geknikt kan worden.
- Overbelast het product niet. Let op hetgeen in de "Technische Gegevens" vermeld staat.
- Voer de installatie niet zelf uit als u over iets twijfelt. Laat dit dan over aan een erkende vakman.

Opbouw

a) De clips bevestigen

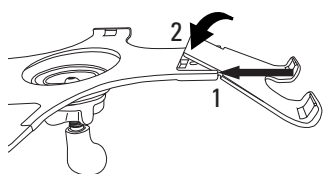

- Kies de plastic zak met de geschikte clips.
- Leg de clip schuin op een geschikte arm van de houder.
- Druk van boven op de clip zodat deze vastklikt.
- Plaats de resterende clips op dezelfde wijze in de andere armen van de houder.

b) De clips verwijderen

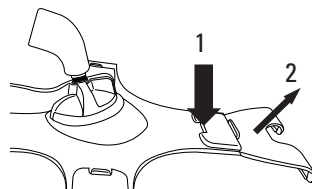

- Duw de haak van de clip voorzichtig volledig uit de houder.
- Verwijder de clip.

c) Installatie en instellingen



Opgelet!

De schroefverbindingen kunnen volledig uit elkaar worden gedraaid. Let er als u het product instelt op dat u dan hierbij zowel de houder als de iPad vasthoudt om te voorkomen dat de iPad op de grond valt.

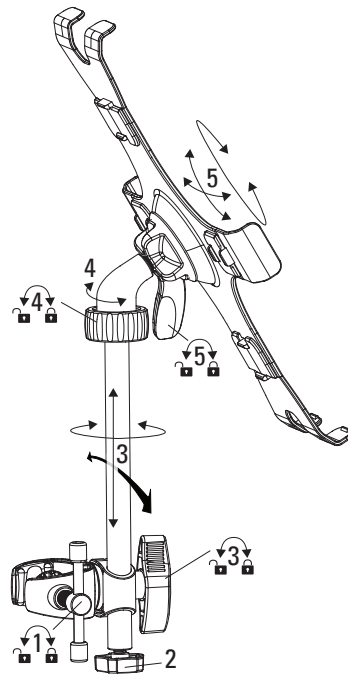

Verklaring van de symbolen:

Instellingsopties X van het onderdeel



Hier losdraaien / vastzetten van de instellingsopties X



1. Bevestig de schroefklem aan een daarvoor geschikt object.
2. Als u de onderste schroef verwijdert, kunt u naar keuze de arm als verlengstuk direct in een 3/8-schroefdraad schroeven.
3. Zet de arm in de gewenste stand en zet die stand vast met de vleugelmoer.
4. Schroef de houder in de arm en zet de stand vast met de contra-moer.
5. Draai, kantel en neig de houder met behulp van het kogelgewricht en zet de ingestelde stand vast met de draaigreep.

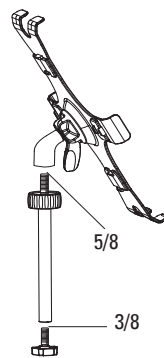

U kunt de arm ook alleen maar als verlenging of adapter van een 3/8- naar een 5/8-schroefdraad gebruiken.



Eventueel kunt u aan de arm ook een microfoonhouder bevestigen en de iPad-houder direct bevestigen aan de schroefdraad van een statief.

d) iPad inzetten / verwijderen

- Leg de iPad voorzichtig in de clips en druk erop zodat het vastklikt.
- Duw de iPad voorzichtig uit de clips en verwijder het apparaat.

Technische Gegevens

Draagkracht	max. 4 kg
Armlengte.....	192,5 mm
Passende iPad's	iPad 1, 2, 3, Air 1, Air 2, mini
Bedrijfs- en opslagomstandigheden.....	-10 °C tot +80 °C, 1 - 80 % rel. luchtvochtigheid
Afmetingen houder (B x H x D)	245 x 193 x 16 mm (iPad 1) 245 x 189 x 11 mm (iPad 2, 3) 243 x 74 x 11 mm (iPad Air 1, 2) 204 x 140 x 11 mm (iPad Mini)
Gewicht.....	400 g