

STAR Audio Digital Converter 00315002



inakustik

KABEL | LAUTSPRECHER | MUSIK

SICHERHEITSHINWEISE

1. Allgemein

Lesen, beachten und befolgen Sie bitte folgende Sicherheitshinweise. Bewahren Sie die Bedienungsanleitung bitte auf. Beachten Sie alle Warnhinweise auf den Komponenten und in der Bedienungsanleitung.

2. Bestimmungsgemäßer Gebrauch

Die Komponenten sind ausschließlich für den Betrieb innerhalb von Gebäuden konzipiert. Schließen Sie sie so an, wie es in der Bedienungsanleitung vorgegeben ist. Verwenden Sie ausschließlich vom Hersteller empfohlenes Zubehör.

3. Feuchtigkeit

Wählen Sie einen Montageort für die Komponenten aus, welcher frei von hoher relativer Luftfeuchtigkeit oder gar Nässe ist. Benutzen Sie die Komponenten niemals in der Nähe von Wasser. Nässe kann, wie bei allen nicht speziell hierfür konstruierten Produkten, die elektrische Isolierung überbrücken und damit ein lebensgefährliches Risiko darstellen. Die Komponenten dürfen nicht Tropf- oder Spritzwasser ausgesetzt werden.

4. Produktschutz

Setzen Sie die Komponenten keinesfalls höherer Feuchtigkeit aus. Starke Temperaturschwankungen, Feuchtigkeit und längere Lichtbestrahlung können den Komponenten Schaden zufügen und seine Optik verändern. Stellen Sie sicher, dass keine Fremdkörper oder Flüssigkeiten in die Komponenten gelangen.

5. Platzierung

Die Komponenten sind ausschließlich für den Gebrauch innerhalb von Gebäuden ausgelegt.

Positionieren Sie die Komponenten nicht in der Nähe von Wärmequellen, Heizungen, Heizungsventilen, Öfen oder anderen Geräten, die Hitze entwickeln. Die Komponenten dürfen nur im angegebenen Temperaturbereich gelagert und betrieben werden. Die Komponenten erwärmen sich im Betrieb.

6. Anschluss

Die Komponenten dürfen nur an die angegebene Spannung angeschlossen werden!

Alle Kabel müssen so platziert werden, dass keine Gefahr der Beschädigung (z.B. durch Trittbelastung, Möbel o.ä.) besteht. Beim Entfernen von Kabeln niemals am Kabel, sondern ausschließlich an dem Stecker anfassen und ziehen.

Im Stand-By Modus sind die Komponenten nicht vollständig vom Stromnetz getrennt. Um z.B. bei längerer Abwesenheit unnötige Risiken und Energieverbrauch zu vermeiden, sollten die Komponenten vom Netzstrom getrennt werden.

7. Wartung

Überlassen Sie die Wartung ausschließlich qualifiziertem Fachpersonal. Wartung ist notwendig bei jeglicher Art von Schäden, d. h. bei beschädigten Kabeln und Steckern sowie nach Verschütten von Flüssigkeiten oder nach Herabfallen von Objekten auf die Komponenten, bei Herunterfallen von Komponenten, beim Hineingelangen von Fremdkörpern in die Komponenten und wenn die Komponenten Regen oder Feuchtigkeit ausgesetzt wurden oder die Funktion durch andere Einflüsse beeinträchtigt sein kann.

8. Pflege

Trennen Sie die Komponenten von der Stromversorgung bevor Sie sie reinigen. Reinigen Sie die Komponenten nur mit einem weichen, trockenen und fusselfreien Tuch bzw. mit einem Pinsel. Verwenden Sie auf keinen Fall Scheuermittel, Alkohol, Waschbenzin, Möbelpolitur oder Ähnliches.

Liebe Kundin, lieber Kunde,

wir bedanken uns dafür, dass Sie sich für dieses Produkt entschieden haben. Um die höchstmögliche Leistung und Sicherheit zu gewährleisten, sollten Sie diese Anleitung vor dem Anschließen, Betreiben oder Einstellen des Geräts sorgfältig durchlesen. Bitte bewahren Sie diese Anleitung gut auf.

1.0 LIEFERUMFANG

Bitte prüfen Sie den Inhalt, bevor Sie mit Ihrer Installation beginnen.

- Star D/A Converter | USB
- USB-Netzteil
- USB → DC Kabel

1.1 FEATURES

- Unterstützt Audioformate LPCM 44 / 48 / 96 kHz
- Unterstützt bis zu 24 Bit
- LED-Anzeige
- Gewicht: 43gr. / 71gr. (Konverter / Netzteil)

1.2 ANSICHT UND ANSCHLÜSSE

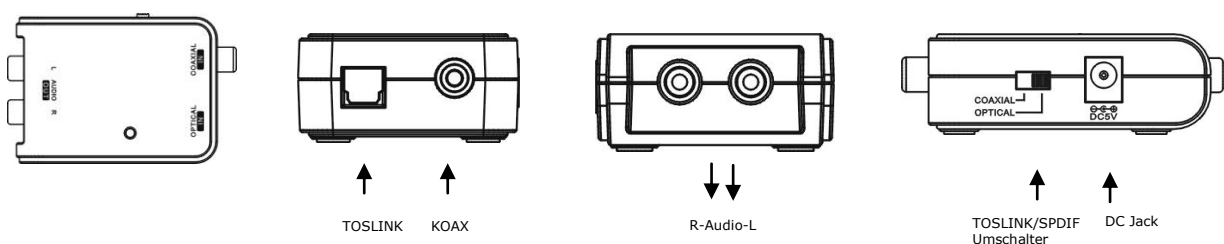



1.3 ANSCHLUSSSCHEMA

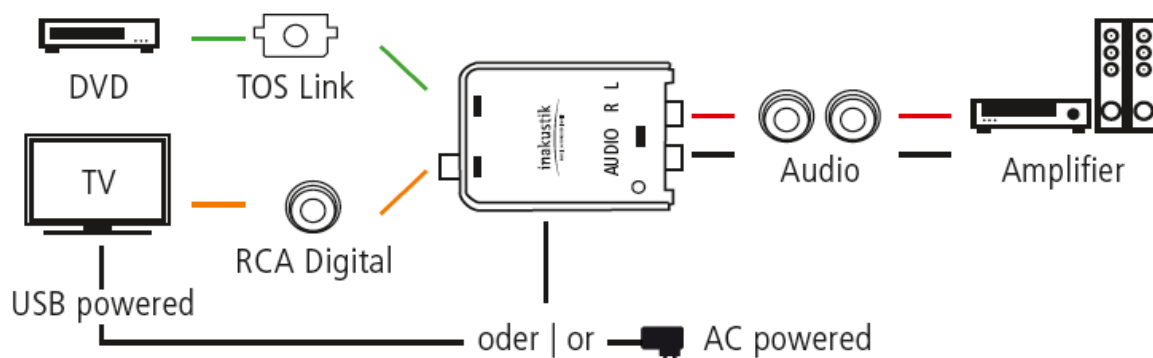

2.0 INSTALLATION

Bevor Sie das Gerät installieren, empfehlen wir Ihnen alle Audio- und Video-Geräte auszuschalten und vom Stromnetz zu trennen, um einen Kurzschluss zu vermeiden. Wenn alle Verbindungen hergestellt sind, können Sie alle zugehörigen Geräte wieder einschalten.

Schritt 1: Schieben Sie den Schalter an der Seite in die benötigte Position OPTICAL (1) oder COAXIAL (2)

Schritt 2: Nehmen Sie ein optisches oder koaxiales Digitalkabel (nicht enthalten). Schließen Sie das eine Ende an den Konverter und das andere Ende optischen bzw. koaxialen Audio-Ausgang Ihrer Audio-Quelle an.

Schritt 3: Nehmen Sie das Stereo-Audio-Kabel (nicht enthalten), verbinden Sie die Enden mit dem Audio RL Ausgang des Konverters und schließen Sie das andere Ende an einen freien Eingang Ihrer Stereo-Anlage an (z.B. AUX)

Schritt 4: Verbinden Sie das eine Ende des USB→DC Kabels mit dem Konverter und das andere Ende, je nach Anwendung, mit dem mitgelieferten USB-Netzteil oder mit einem freien USB Anschluss an Ihrer Audio-Quelle.

Schritt 5: Stecken Sie, falls verwendet, das USB-Netzteil in eine Steckdose ein.

Schritt 6: Schließen Sie die Stromversorgung der angeschlossenen Geräte wieder an und schalten Sie die Geräte ein.

Schritt 7: Wählen Sie den richtigen Eingang an Ihrem Verstärker und stellen Sie einen geringen Lautstärkepegel ein. Starten Sie die Wiedergabe an Ihrer Audioquelle. Wenn alle Anschlüsse korrekt sind, können Sie den Ton aus Ihrem Lautsprecher hören. Ansonsten prüfen Sie bitte den Anschluss und die Einstellung des Receivers oder Audio-Verstärkers.

Schritt 8: Bitte beachten Sie, dass das Ausgabeformat Ihrer Audio-Quelle auf „Stereo“ bzw. „Zweikanal“ gestellt sein muss, da sonst bei Mehrkanaltonformaten keine Audiowiedergabe möglich ist und es zu Störgeräuschen kommt. Lesen Sie zum Umschalten der Tonformate die Gebrauchsanweisung Ihrer Audioquelle.

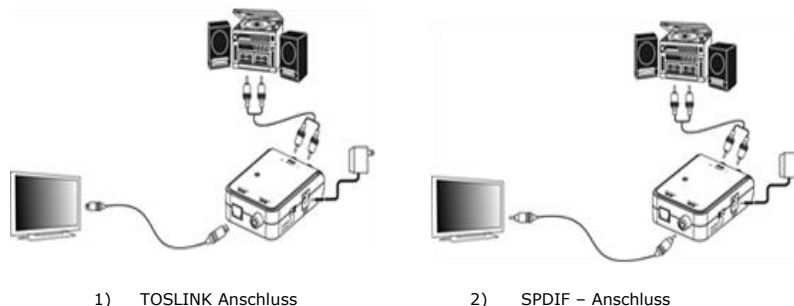

1) TOSLINK Anschluss

2) SPDIF - Anschluss

3.0 ENTSORGUNG

Veraltete oder defekte Geräte die mit der durchgestrichenen Mülltonne gekennzeichnet sind dürfen nicht über den gewöhnlichen Hausmüll entsorgt werden sondern müssen gemäß der geltenden Landesgesetzgebung bei den zuständigen Sammelstellen abgegeben werden. Durch die ordnungsgemäße Entsorgung werden Ressourcen und Umwelt geschont.

Batterien gehören ebenfalls NICHT in den Hausmüll. Sie sind gesetzlich verpflichtet, gebrauchte Batterien zur fachgerechten Entsorgung zurückzugeben. Batterien können kostenlos überall wo gleichartige Batterien verkauft werden oder bei den öffentlichen Sammelstellen abgegeben werden.



Made in China



SAFETY INSTRUCTIONS

1. General

Read, observe and adhere to the following safety instructions. Please keep the operating manual. Observe all the warning notices on the components and in the operating manual.

2. Proper use

The components are solely designed for operation indoors. Connect them as specified in the operating instructions. Only use accessories which have been recommended by the manufacturer.

3. Humidity

Select an installation location for the components which does not have a high level of relative humidity and is free of moisture. Never use the components near water. Moisture can bypass the electrical insulation and pose a lethal danger, as it can for all products not specially designed to be water-resistant. The components may not be exposed to dripping or sprayed water.

4. Product protection

Do not under any circumstances expose the components to high levels of humidity. Extreme temperature fluctuations, humidity and extended exposure to light can damage the components and alter their appearance. Make sure that no foreign objects or liquids enter the components.

5. Positioning

Do not position the components near sources of heat, heaters, heating valves, ovens or other heat-producing devices. The components may only be stored and operated in the temperature range stated. The components heat up during operation.

6. Connection

The components must only be connected to the specified rated voltage!

All cables must be positioned in such a way that there is no danger of them being damaged (e.g. being stepped on, placed under furniture etc.). Never remove cables by pulling the cable; instead, always hold the plug when disconnecting.

In stand-by mode, the components are not completely disconnected from the mains supply. To avoid any unnecessary hazards or energy consumption during longer absences, the components should be disconnected from the mains supply.

7. Maintenance

Maintenance on the product may only be performed by persons qualified to do so. Maintenance is necessary in all cases of damage, i.e. in the case of damaged cables and plugs, as well as after liquid spills or objects falling on the components, components falling down, foreign bodies entering the components, exposure of components to rain or humidity, or other influences impairing the functioning of the components.

8. Looking after the product

Disconnect the components from the power supply before cleaning them. Always clean the components with a soft, dry and lint-free cloth, or with a brush. Do not under any circumstances use scouring powder, alcohol, benzene, furniture polish or similar substances.

Dear customers,

Thanks for purchasing TOSLINK /SPDIF to Audio RL converter box, before you connection, please read this instruction manual for guidelines, and it is recommended to keep this for further information.

1.0 INTRODUCTION

Please check the contents before you begin with the installation.

- Star Audio D/A Converter | USB
- USB power supply unit
- USB → DC cable

1.1 FEATURES

- Supports audio formats LPCM 44/48/96 kHz
- Supports up to 24 bits
- LED Indication
- Weight: 43 g/71 g (converter / power supply)

1.2 OUTPUT AND CONNECTIONS

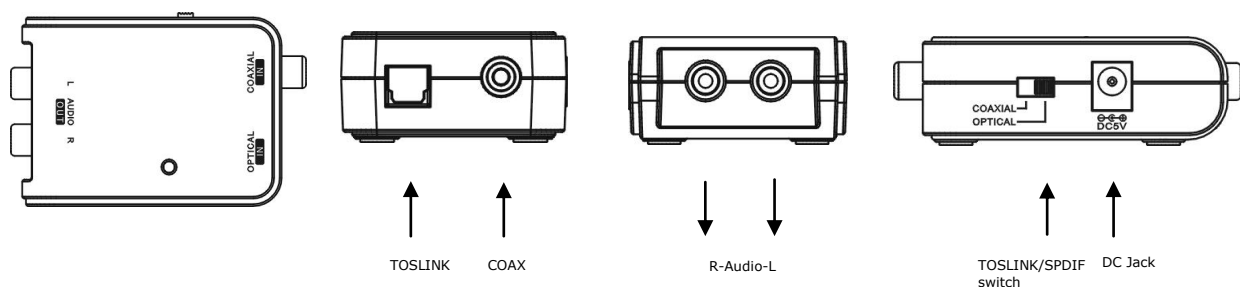

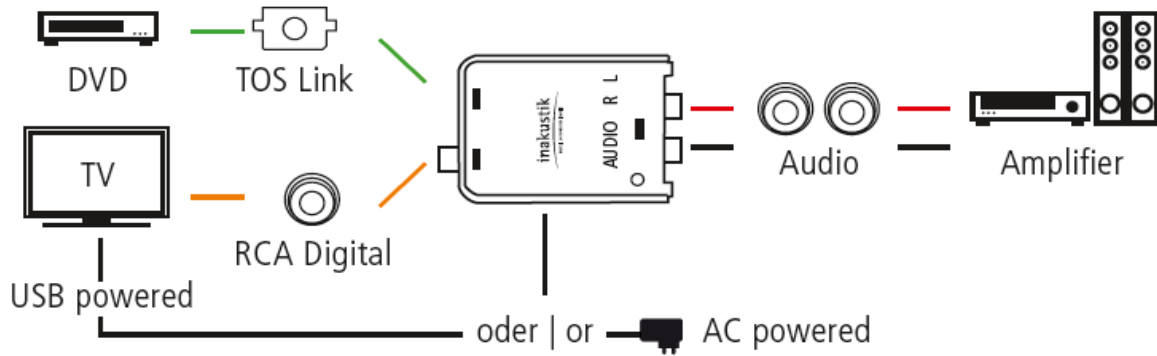

2.0 INSTALLATION

Before you install the device, we advise you to switch off all audio and video devices and unplug them from the mains to avoid causing a short-circuit. Once all the connections have been made, you can switch on the devices again.

TOSLINK connection

- Step 1: Slide the switch to the side into the OPTICAL (1) or COAXIAL (2) position you require.
- Step 2: Take an optical or coaxial cable (not included). Connect one end to the converter and the other end of the optical or coaxial output to your audio source.
- Step 3: Take the stereo audio cable (not included) and connect the end to the audio RL output of the converter and the other end to the free input of your stereo (e.g. AUX).
- Step 4: Connect one end of the USB → DC cable to the converter and the other end, depending on the application, to the USB power supply unit included or to an available USB connection on your audio source.
- Step 5: Plug the USB power supply unit, if used, into a socket.
- Step 6: Plug the connected device into the mains again and switch on the device.
- Step 7: Select the correct input on your amplifier and turn the volume level to low. Start playback on your audio source. When everything is connected properly, you can hear the sound coming from your loudspeaker. If this is not the case, check the connection and the setting of the receiver or audio amplifier.

Step 8: Note that the output format of your audio source must be set to "Stereo" or "Two-Channel" otherwise audio playback is not possible for multichannel sound formats and interference occurs. Read the instruction manual of your audio source to find out how to switch sound formats.

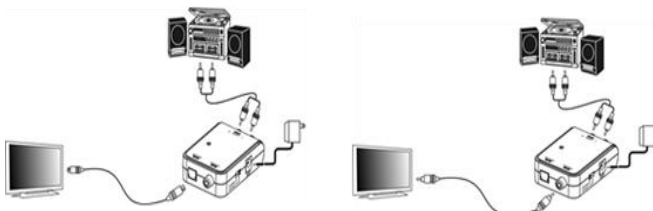

1) TOSLINK connection

2) SPDIF connection

3.0 DISPOSAL

Old or defective devices that are labelled with a crossed-out rubbish bin may not be disposed of in conventional household waste. They must be disposed of at local recycling centres in accordance with the applicable national legislation. Proper disposal helps to conserve resources and protect the environment.

Batteries should NOT be disposed of in household waste. You are legally obligated to return used batteries for proper disposal. Batteries can be returned anywhere where similar batteries are sold or distributed or at public collection points.

INDICACIONES DE SEGURIDAD

1. Generalidades

Lea, tenga en cuenta y siga las siguientes indicaciones de seguridad. Guarde estas instrucciones de uso. Tenga en cuenta todas las indicaciones de advertencia de los componentes y de las instrucciones de uso.

2. Uso adecuado

Los componentes están diseñados para usarlos únicamente en interiores. Conéctelos tal como se indica en las instrucciones de uso. Utilice únicamente accesorios recomendados por el fabricante.

3. Humedad

Para montar los componentes, escoja un lugar que no esté mojado ni tenga una humedad relativa del aire elevada. No utilice nunca los componentes cerca de donde haya agua. Al igual que en todos los demás productos no fabricados específicamente para usarse en presencia de agua, la humedad puede puentear el aislamiento eléctrico, lo que podría constituir un peligro mortal. Los componentes no deben exponerse a gotas ni salpicaduras de agua.

4. Protección del producto

No esponga los componentes en ningún caso a humedad elevada. Las oscilaciones grandes de temperatura, la humedad y la exposición prolongada a radiación luminosa pueden provocar daños a los componentes y modificar su aspecto. Asegúrese de que los componentes estén a resguardo de cuerpos extraños y líquidos.

5. Colocación

Los componentes están diseñados para usarlos únicamente en interiores.

No coloque los componentes cerca de fuentes de calor, calefacciones, válvulas de la calefacción, hornos u otros dispositivos que generen calor. Los componentes pueden almacenarse y utilizarse únicamente dentro del rango de temperaturas indicado. Los componentes se calientan durante su funcionamiento.

6. Conexión

¡Los componentes deben conectarse únicamente a la tensión indicada!

Todos los cables deben tenderse de tal forma que no exista peligro de que sufran daños (p. ej., por pisadas, muebles, etc.). Para retirar algún cable, no debe tirarse nunca directamente de éste, sino asirse por el enchufe y tirar.

En el modo stand-by, los componentes no están completamente desconectados de la red eléctrica. Para evitar riesgos y consumo energético innecesarios, en caso de largos periodos de ausencia desenchufe los componentes de la alimentación eléctrica.

7. Mantenimiento

Las tareas de mantenimiento debe realizarlas únicamente personal cualificado. Es necesario realizar mantenimiento cuando se produzca cualquier tipo de daño, es decir, cables o enchufes dañados, vertido de líquidos o caída de algún objeto sobre los componentes, caída de los propios componentes, entrada de cuerpos extraños en estos, exposición a lluvia o humedad, o bien cuando su funcionamiento merme debido a otros efectos.

8. Limpieza

Antes de limpiar los componentes, desconéctelos de la alimentación eléctrica. Limpie los componentes únicamente con un paño suave, seco y que no desprenda pelusa, o bien con un pincel. No utilice nunca productos abrasivos, alcohol, gasolina de lavado, limpiamuebles o similares.

Estimado cliente:

Le agradecemos la compra de este producto. Antes de conectar, poner en funcionamiento o configurar este aparato, lea atentamente estas instrucciones para así garantizar el máximo rendimiento y la más alta seguridad. Guarde estas instrucciones.

1.0 VOLUMEN DE SUMINISTRO

Compruebe el contenido antes de comenzar con la instalación.

- Convertidor de audio D/A Star | USB
- Bloque de alimentación para USB
- Cable USB → CC

1.1 CARACTERÍSTICAS

- Soporta formatos audio LPCM 44/48/96 kHz
- Soporta hasta 24 bits
- Indicación LED
- Peso: 43 g/71 g (conversor/fuente de alimentación)

1.2 VISTA Y CONEXIONES

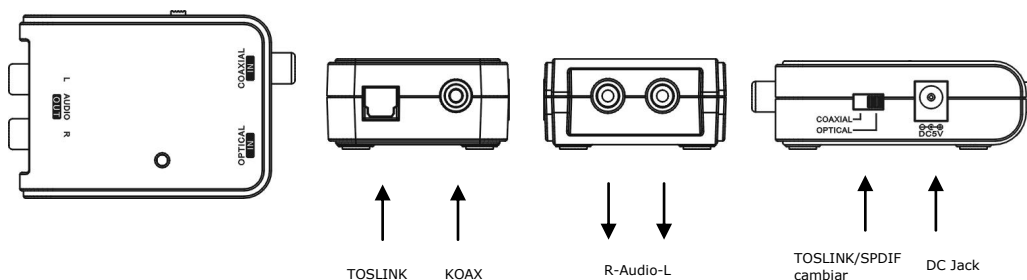

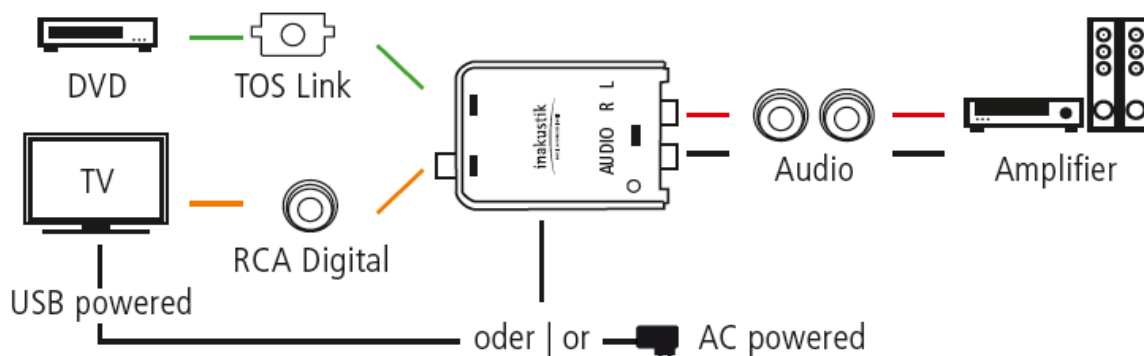

2.0 INSTALACIÓN

Antes de instalar el aparato, le recomendamos apagar y desenchufar todos los aparatos de audio y vídeo para así evitar que se produzca un cortocircuito. Cuando estén establecidas todas las conexiones, podrá volver a encender todos los aparatos que corresponda.

- Paso 1: Deslice el interruptor lateral a la posición requerida, OPTICAL (1) o COAXIAL (2.)
- Paso 2: Tome un cable digital óptico o coaxial (no incluido en el suministro). Conecte un extremo del mismo al convertidor y el otro extremo a la salida de audio óptica o coaxial de su fuente de audio.
- Paso 3: Tome el cable de audio en estéreo (no incluido en el suministro) y conecte un extremo a la salida de audio RL del convertidor y el otro extremo a una entrada libre de su equipo estéreo (p. ej., AUX).
- Paso 4: Conecte un extremo del cable USB → CC al convertidor y el otro extremo, según la aplicación, al bloque de alimentación para USB suministrado o a un puerto USB libre de su fuente de audio.
- Paso 5: Inserte el bloque de alimentación en una caja de enchufe.
- Paso 6: Vuelva a conectar la alimentación eléctrica de los aparatos conectados y enciéndalos.
- Paso 7: Seleccione la entrada correcta en su amplificador y ajuste un volumen bajo. Comience la reproducción en su fuente de audio. Si todas las conexiones se han realizado correctamente, podrá oír el sonido a través del altavoz. Si no es así, compruebe la conexión y configuración del receptor o del amplificador de audio.
- Paso 8: Tenga en cuenta que el formato de emisión de su fuente de audio debe estar ajustado a "Estéreo" o "Bicanal", pues de lo contrario no es posible la reproducción de audio de formatos multicanal y pueden producirse interferencias. Para cambiar entre los formatos de sonido, consulte las instrucciones de uso de su fuente de audio.**

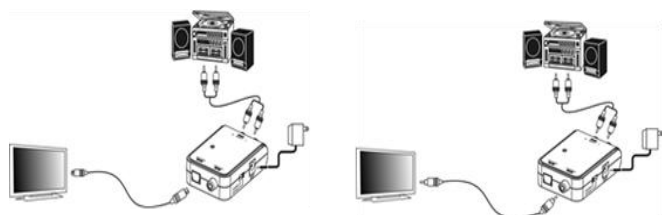

1) Conexión TOSLINK

2) Conexión SPDIF

3.0 ELIMINACIÓN

Los aparatos viejos o averiados que estén marcados con un contenedor de basura tachado no pueden desecharse con la basura doméstica, sino que deben entregarse en los puntos de recogida pertinentes según la legislación local aplicable. Una eliminación adecuada permite ahorrar recursos y evita contaminar el medio ambiente.

Las pilas NO deben desecharse tampoco en la basura doméstica. Usted tiene la obligación legal de devolver las pilas usadas para su correcta gestión. Las pilas usadas pueden entregarse sin coste alguno en todos los comercios donde se venden pilas similares, así como en los puntos de recogida públicos.

CONSIGNES DE SÉCURITÉ

1. Généralités

Veillez lire, suivre et respecter les consignes de sécurité suivantes. Veuillez conserver ce mode d'emploi. Veuillez tenir compte de tous les avertissements indiqués sur les éléments et dans le mode d'emploi.

2. Utilisation conforme

Les éléments sont exclusivement conçus pour une exploitation à l'intérieur de bâtiments. Raccordez-les tel que décrit dans le mode d'emploi. N'utilisez que des accessoires recommandés par le fabricant.

3. Humidité

Choisissez comme emplacement pour les éléments des lieux exempts d'humidité relative élevée ou exempts de toute humidité. N'utilisez jamais les éléments à proximité d'eau. L'humidité peut, comme sur tous les produits qui ne sont pas spécialement construits à cet effet, s'infiltrer dans les appareils en dépit de l'isolation électrique et représenter un danger de mort. N'exposez les éléments ni à des gouttes d'eau ni à des éclaboussures.

4. Protection du produit

N'exposez jamais les éléments à une forte humidité. De fortes variations de température, l'humidité ainsi qu'une exposition prolongée aux rayons du soleil peuvent endommager les éléments et en modifier l'aspect extérieur. Veillez à ce qu'aucun corps étranger ou liquide ne pénètre dans les éléments.

5. Emplacement

Ne placez pas les éléments à proximité de sources de chaleur, de chauffages, de robinets de chauffage, de chaudières ou d'autres appareils dégageant de la chaleur. Les éléments ne doivent être stockés et utilisés que dans la plage de température indiquée. Les éléments chauffent lors de leur fonctionnement.

6. Raccordement

Ne raccordez les éléments qu'à la tension indiquée !

Les câbles doivent tous être placés de telle sorte qu'ils ne risquent pas d'être détériorés (p. ex. par une circulation régulière, par des meubles, etc.). Lorsque vous débranchez un câble, ne tirez jamais sur celui-ci mais uniquement sur la fiche elle-même.

En mode de veille, les éléments ne sont pas complètement coupés du secteur. Pour éviter des risques et une consommation d'énergie inutiles, par exemple lors d'une absence prolongée, coupez les éléments du secteur.

7. Maintenance

Ne confiez la maintenance nécessaire qu'à des professionnels qualifiés. Des travaux de maintenance sont nécessaires après tout type de dommages, p. ex. si les câbles ou les fiches sont endommagés ainsi qu'après l'écoulement de liquides ou la chute d'objets sur les éléments, si les éléments sont tombés ou s'ils ont été soumis à la pluie ou à l'humidité, ou encore s'ils ne fonctionnent plus correctement pour d'autres raisons.

8. Entretien

Coupez les éléments du secteur avant de les nettoyer. Pour nettoyer les éléments, utilisez uniquement un chiffon doux, sec et non pelucheux ou un pinceau. N'utilisez en aucun cas des produits abrasifs, de l'alcool, de l'essence de nettoyage, des produits d'entretien pour meubles ou des produits similaires.

Chère cliente, cher client,

Nous vous remercions d'avoir choisi ce produit. Afin de garantir une performance et une sécurité optimales, vous êtes invité à lire avec attention ces instructions avant le raccordement, l'exploitation ou le réglage de l'appareil. Veuillez conserver soigneusement ces instructions.

1.0 CONTENU DE LA LIVRAISON

Veillez vérifier le contenu avant de commencer l'installation.

- Star Audio D/A Converter | USB
- Bloc d'alimentation USB
- Câble USB → DC

1.1 CARACTÉRISTIQUES

- Supporte les formats audio LPCM 44/48/96 kHz
- Supporte jusqu'à 24 bits
- Indicateur à DEL
- Poids : 43 g/71 g (convertisseur/bloc d'alimentation)

1.2 VUE ET RACCORDEMENTS

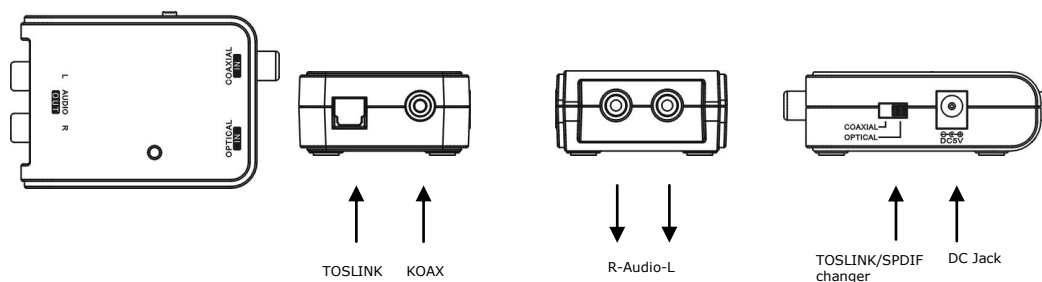

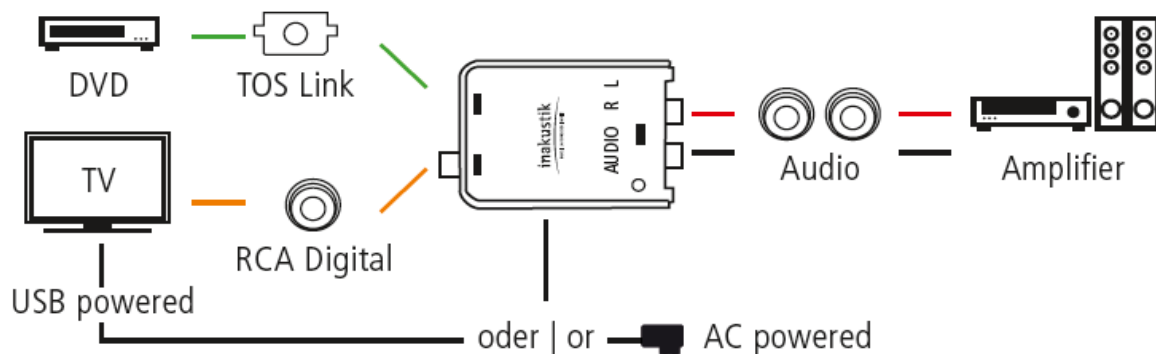

2.0 INSTALLATION

Lorsque toutes les connexions sont établies, vous pouvez remettre en marche tous les appareils concernés.

- Étape 1 : Mettez le commutateur qui se trouve sur le côté dans la position requise OPTICAL (1) ou COAXIAL (2).
- Étape 2 : Prenez un câble numérique optique ou coaxial (non fourni). Branchez un côté au convertisseur et l'autre à la sortie audio optique ou coaxiale de votre source audio.
- Étape 3 : Prenez le câble audio stéréo (non fourni), branchez un côté à la sortie audio RL du convertisseur et raccordez l'autre à une entrée libre de votre chaîne stéréo (p. ex. AUX).
- Étape 4 : Branchez un côté du câble USB → DC au convertisseur et l'autre, en fonction de l'utilisation prévue, au bloc d'alimentation USB fourni ou au port USB libre de votre source audio.
- Étape 5 : Branchez, le cas échéant, le bloc d'alimentation USB dans une prise.
- Étape 6 : Rebranchez l'alimentation électrique des appareils raccordés et mettez-les en marche.
- Étape 7 : Sélectionnez la bonne entrée sur votre amplificateur et assurez-vous que le volume est assez bas. Lancez la lecture sur votre source audio. Si tous les raccordements sont corrects, vous pouvez entendre le son provenant de votre haut-parleur. Veuillez sinon vérifier le raccordement et le réglage de l'ampli-syntoniseur ou de l'amplificateur audio.
- Étape 8 : Le format de sortie de votre source audio doit être réglé sur « stéréo » ou « bi-canal », sinon, en présence de formats audio à Canaux multiples, la lecture audio n'est pas possible et des bruits parasites peuvent se produire. Pour changer le format audio, consultez le mode d'emploi de votre source audio.**

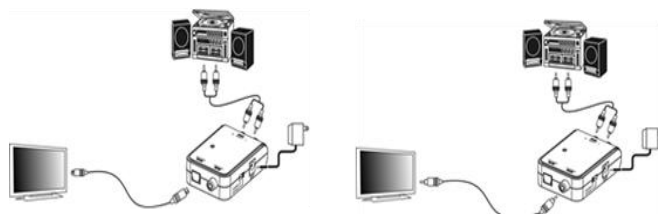

1) Raccordement TOSLINK 2) Raccordement SPDIF

3.0 ÉLIMINATION DES DÉCHETS

Les appareils électroniques défectueux ou usagés portant le symbole d'une poubelle barrée ne peuvent pas être jetés avec les ordures ménagères ordinaires. Ils doivent être déposés dans les points de collecte appropriés conformément à la législation nationale en vigueur. L'élimination des déchets conforme à la réglementation permet de protéger les ressources naturelles et l'environnement.

Les piles ne doivent PAS être jetées avec les ordures ménagères. Vous êtes légalement tenus de retourner les piles usagées pour qu'elles soient recyclées correctement. Les piles usagées peuvent être déposées gratuitement dans chaque point de vente proposant des piles du même type ou dans un point de collecte public.

BIZTONSÁGI TUDNIVALÓK

1. Általános

Olvassa el, vegye figyelembe és kövesse a következő biztonsági tudnivalókat. Őrizze meg a kezelési útmutatót. Vegye figyelembe a komponenseken elhelyezett és a kezelési útmutatóban lévő valamennyi figyelmeztetést.

2. Rendeltetésszerű használat

A komponensek kizárólag épületeken belüli üzemeltetésre szolgálnak. Csatlakoztassa azokat a kezelési útmutatóban megadottak szerint. Kizárólag a gyártó által javasolt tartozékokat használjon.

3. Nedvesség

A komponensek szereléséhez magas relatív páratartalomtól vagy akár nedvességtől mentes helyet válasszon ki. Soha ne használja a komponenseket víz közelében. A nedvesség (mint minden, nem erre készült termék esetén) áthidalhatja az elektromos szigetelést, emiatt életveszélyes kockázatot jelenthet. A komponenseket nem szabad csöpönő vagy fröccsenő víznek kitenni.

4. Termékvédelem

Semmilyen körülmények között ne tegye ki a komponenseket nagyobb mértékű nedvességnek. Erőteljes hőmérséklet-ingadozások, nedvesség és hosszabb fénysugárzás a komponenseket károsíthatják és megjelenését módosíthatják. Biztosítsa, hogy a komponensekbe ne kerülhessenek idegen testek vagy folyadékok.

5. Elhelyezés

A komponensek kizárólag épületeken belüli használatra készültek.

Ne helyezze el a komponenseket hőforrások, fűtések, fűtőszelvények, kemencék vagy más, hőtermelő készülékek közelében. A komponensek csak a megadott hőmérséklet-tartományban tárolhatók és üzemeltethetők. A komponensek az üzemeltetés során felmelegednek.

6. Csatlakoztatás

A komponenseket csak a megadott feszültségre szabad csatlakoztatni!

Valamennyi kábelt úgy kell elhelyezni, hogy ne álljon fenn (például taposás, bútorok stb. általi) sérülés veszélye. A kábeleket az eltávolításnál soha ne a vezetéknel, hanem kizárólag a dugasznál fogja meg és húzza ki.

Készüléti módban a komponensek nincsenek teljesen leválasztva az áramhálózatról. A komponenseket célszerű például hosszabb távollét esetén, a szükségtelen kockázatok és energiafelhasználás elkerülése érdekében a hálózatról leválasztani.

7. Karbantartás

Meghibásodás esetén a karbantartást kizárólag képzett szakemberekre bízva. Karbantartás szükséges bármilyen károsodás esetén, azaz sérült kábelek és dugaszok, folyadékok kiömlése vagy tárgyak komponensekre esése, komponensek leejtése, idegen testek komponensekbe jutása, valamint a komponenseket érő eső vagy nedvesség esetén, illetve amennyiben a komponens működését más hatások befolyásolhatják.

8. Ápolás

Válassza le a komponenseket a tisztítás előtt az áramellátásról. A komponenseket csak puha, száraz és szálmentes kendővel, illetve ecsettel tisztítsa. Semmilyen esetben ne használjon súrolószert, alkoholt, mosóbenzint, bútorfényezőt vagy hasonló szereket.

Tisztelt Vásárlónk,

köszönjük, hogy ezt a terméket választotta. A lehető legjobb teljesítmény és a biztonság érdekében gondosan olvassa el ezt az útmutatót a készülék csatlakoztatása, üzemeltetése vagy beállítása előtt. Őrizze meg ezt az útmutatót a későbbi felhasználás céljából.

1.0 SZÁLLÍTÁS TERJEDELEM

Ellenőrizze a csomag tartalmát az üzembe helyezés előtt.

- Star Audio D/A-átalakító | USB
- Hálózati USB-adapter
- USB → DC kábel

1.1 JELLEMZŐK

- Támogatott hangformátumok: LPCM 44/48/96 kHz
- Támogatott felbontás: max. 24 bit
- LED-kijelző
- Tömeg: 43 g/71 g (konverter/hálózati adapter)

1.2 NÉZET ÉS CSATLAKOZÓK

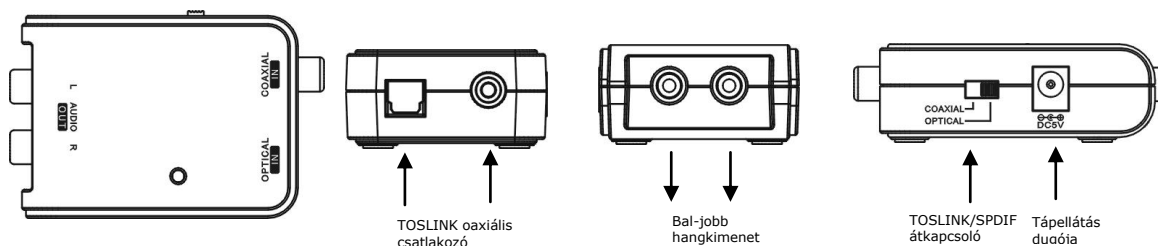

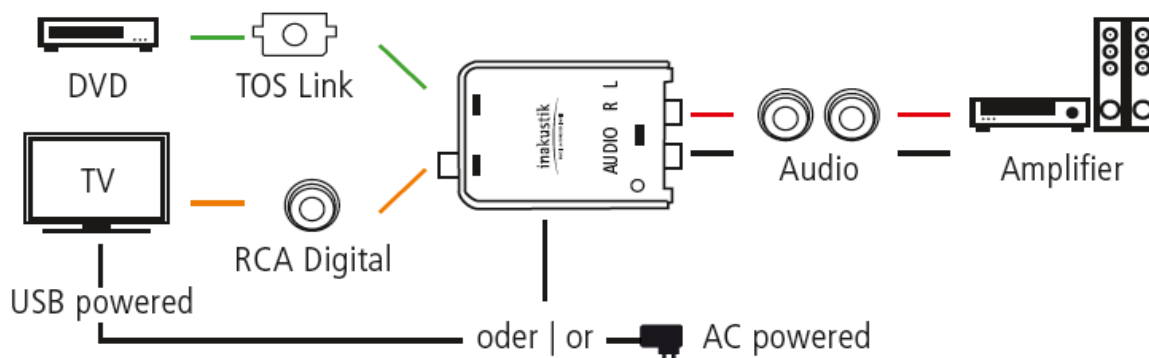

2.0 ÜZEMBE HELYEZÉS

Rövidzárát elkerülése érdekében javasoljuk, hogy a készülék üzembe helyezése előtt valamennyi audio- és videokészüléket kapcsoljon ki és válasszon le az áramhálózatról. Ha az összes csatlakoztatás megtörtént, újból bekapcsolhatja az összes többi készüléket.

1. lépés: Tolja az oldalsó kapcsolót a szükséges OPTICAL (1) vagy COAXIAL (2) állásba.
2. lépés: Vegyen elő egy optikai vagy koaxiális digitális kábelt (nincs mellékelve). Csatlakoztassa az egyik végét a konverterre, míg a másik végét a audioforrás optikai, illetve koaxiális audiókimenetére.
3. lépés: Vegye elő a sztereó audiokábelt (nincs mellékelve), csatlakoztassa a végeit a konverter bal-jobb (R-L) audiókimenetére, majd csatlakoztassa a másik végét sztereó készülékének egyik szabad bemenetére (például: AUX).
4. lépés: Kösse össze az USB □ DC kábel egyik végét a konverterrel, míg a másik végét (alkalmazástól függően) a mellékelt hálózati USB-adapterrel vagy audioforrásának egyik szabad USB-csatlakozójára.
5. lépés: Dugja be (ha használja) a hálózati USB-adaptert egy hálózati dugaszolóaljzatba.
6. lépés: Csatlakoztassa újból a csatlakoztatott készülékek áramellátását, és kapcsolja be újból a készülékeket.
7. lépés: Válassza ki a megfelelő bemenetet az erősítőjén és állítson be alacsony hangerőszintet. Indítsa el audioforrásánál a lejátszást. Ha az összes csatlakozó megfelelően lett összekötve, akkor a hang a hangszórókból hallható. Ellenkező esetben ellenőrizze a csatlakozásokat és a rádióerősítő vagy erősítő beállításait.
8. lépés: **Vegye figyelembe, hogy audioforrásának kiviteli formátuma „Sztereó”, illetve „Kétcsatornás” módra legyen beállítva, mert egyébként többcsatornás hangformátumok esetén hangviszAADÁS nem lehetséges, és zavaró hangok hallhatók. A hangformátumok átkapcsolásához olvassa el audioforrásának használati útmutatóját.**

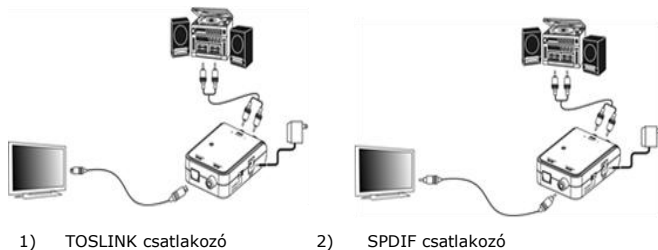

1) TOSLINK csatlakozó

2) SPDIF csatlakozó

3.0 ÁRTALMATLANÍTÁS

Az áthúzott szeméttárolóval jelölt, előregedett vagy hibás készülékeket nem szabad a szokásos háztartási hulladékkal együtt ártalmatlanítani, hanem az érvényes jogszabályoknak megfelelően, az illetékes gyűjtőhelyeken kell leadni. A megfelelő ártalmatlanítás óvja a természeti erőforrásokat és a környezetet.

Ugyanígy NE tegye az elemeket / akkumulátorokat a háztartási hulladékba. Törvényi kötelezettség, hogy a használt elemeket / akkumulátorokat szakszerű ártalmatlanításra visszaadja. Az elemek / akkumulátorok az azonos elemeket / akkumulátorokat árusító vagy nyilvános gyűjtőhelyeken ingyen leadhatók.



INDICAZIONI DI SICUREZZA

1. Informazioni generali

Leggere, osservare e rispettare le seguenti indicazioni di sicurezza. Conservare queste istruzioni per l'uso. Osservare tutte le indicazioni di avvertimento riportate sui componenti e nelle istruzioni di sicurezza.

2. Uso conforme

I componenti sono realizzati per essere utilizzati esclusivamente all'interno di edifici. Eseguire il collegamento come indicato nelle istruzioni per l'uso. Utilizzare esclusivamente gli accessori consigliati dal produttore.

3. Umidità

Per i componenti è necessario scegliere un luogo di montaggio completamente asciutto e dove non sia presente un'elevata umidità relativa dell'aria. Non utilizzare mai i componenti vicino all'acqua. L'umidità può penetrare attraverso l'isolamento elettrico di tutti quei prodotti che non sono stati realizzati in modo specifico per resistere all'umidità, e costituisce dunque un rischio per l'incolumità. Non esporre i componenti a gocce o spruzzi di acqua.

4. Protezione del prodotto

Non esporre mai i componenti a un'elevata umidità. Forti sbalzi di temperatura, umidità e lunga esposizione alla luce possono danneggiare i componenti e modificarne l'aspetto esteriore. Assicurarsi che nessun corpo estraneo o liquido penetri all'interno dei componenti.

5. Collocazione

I componenti sono realizzati per essere utilizzati esclusivamente all'interno di edifici. Non collocare i componenti vicino a fonti di calore, caloriferi, valvole di riscaldamento, forni o altri apparecchi che sviluppano calore. I componenti possono essere conservati e messi in funzione solo in ambienti con temperature comprese nell'intervallo indicato. Durante il funzionamento i componenti si riscaldano.

6. Collegamento

I componenti possono essere collegati solo con la tensione indicata.

Posare i cavi in modo che non possano essere danneggiati (ad es. schiacciandoli con i piedi o con mobili, ecc.). Per rimuovere un cavo, non tirare mai il cavo ma afferrare e tirare direttamente la spina.

In modalità stand-by i componenti non sono completamente scollegati dalla rete elettrica. Per evitare rischi inutili e un eccessivo consumo di energia, in periodi di lunga assenza si consiglia di staccare i componenti dalla rete elettrica.

7. Manutenzione

In caso sia necessario eseguire interventi di manutenzione, rivolgersi esclusivamente a personale specializzato e qualificato. La manutenzione è necessaria per qualsiasi tipo di danno, ad esempio in presenza di cavi e spine danneggiati o se i componenti sono stati bagnati o se sono stati colpiti da altri oggetti, se sono caduti, in caso di penetrazione di corpi estranei al loro interno o se sono stati esposti a pioggia o umidità, nonché se il loro funzionamento è stato compromesso in seguito ad altri influssi.

8. Cura

Staccare i componenti dall'alimentazione di corrente prima di pulirli. Pulire i componenti solo con un panno morbido, secco e senza pelucchi oppure con un pennello. Non utilizzare mai prodotti abrasivi, alcol, benzina per smacchiare, lucido per mobili o prodotti simili.

Gentili clienti,

vi ringraziamo per avere scelto questo prodotto. Per garantire la massima prestazione e sicurezza del prodotto, vi consigliamo di leggere con attenzione il presente manuale per intero, prima di collegare, azionare o regolare l'apparecchio. Conservare il presente manuale in buono stato.

1.0 VOLUME DELLA FORNITURA

Prima di iniziare l'installazione, controllare il contenuto.

- Star Audio D/A Converter | USB
- Alimentatore USB
- Cavo DC → USB

1.1 CARATTERISTICHE

- Supporta formati audio LPCM 44/48/96 kHz
- Supporta fino a 24 bit
- Spia LED
- Peso: 43 gr./71 gr. (convertitore/alimentatore)

1.2 VISTA E COLLEGAMENTI

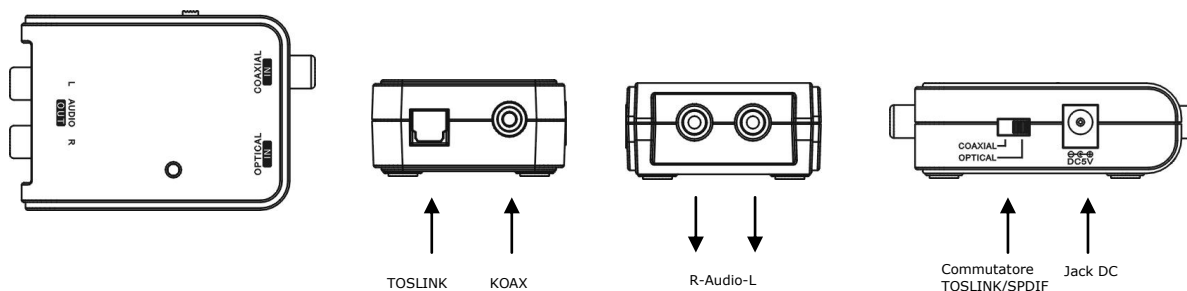



Istruzioni per l'uso

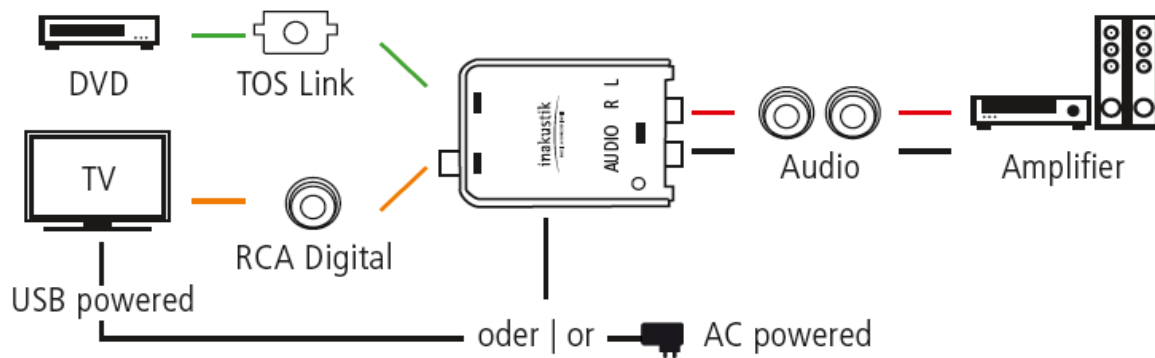

2.0 INSTALLAZIONE

Per evitare un cortocircuito, prima di installare l'apparecchio, consigliamo di spegnere tutti gli apparecchi audio/video e di scolgarli dalla rete elettrica. Dopo che sono stati eseguiti tutti i collegamenti, è possibile riaccendere tutti i rispettivi apparecchi.

- Passo 1: spingere l'interruttore lateralmente nella posizione richiesta OPTICAL (1) o COAXIAL (2).
- Passo 2: prendere un cavo digitale ottico o coassiale (non incluso nella fornitura). Collegare un'estremità al convertitore e l'altra estremità all'uscita ottica o coassiale della fonte audio a disposizione.
- Passo 3: prendere il cavo audio/stereo (non incluso nella fornitura), collegare le estremità all'uscita audio RL del convertitore e collegare l'altra estremità a un ingresso libero del proprio impianto stereo (ad es. AUX).
- Passo 4: collegare un'estremità del cavo DC → USB al convertitore e l'altra estremità, a seconda dell'impiego, all'alimentatore USB in dotazione oppure a una porta USB ancora libera sulla fronte radio disponibile.
- Passo 5: se utilizzato, inserire l'alimentatore USB in una presa.
- Passo 6: ripristinare l'alimentazione elettrica degli apparecchi collegati e accendere gli apparecchi.
- Passo 7: selezionare l'ingresso corretto sul proprio amplificatore e impostare un livello di volume basso. Avviare la riproduzione sulla fonte audio a disposizione. Se i collegamenti sono corretti, è possibile ascoltare il suono dall'altoparlante. Altrimenti controllare il collegamento e la regolazione del ricevitore o dell'amplificatore audio.
- Passo 8: accertarsi che il formato di uscita della fonte audio a disposizione sia impostato su "stereo" o su "canale doppio", altrimenti in presenza di formati multicanale la riproduzione audio potrebbe non essere possibile e potrebbero verificarsi rumori fastidiosi. Per commutare i formati audio, leggere le istruzioni per l'uso della fonte audio a disposizione.**



1) Collegamento TOSLINK



2) Collegamento SPDIF

3.0 SMALTIMENTO

Apparecchi vecchi o guasti che riportano il simbolo del cassetto barrato non vanno smaltiti come normali rifiuti domestici ma devono essere consegnati nei rispettivi punti di raccolta secondo le disposizioni di legge valide nel rispettivo Paese. Uno smaltimento eseguito correttamente permette di risparmiare risorse e proteggere l'ambiente.

Allo stesso modo le batterie NON vanno smaltite come normali rifiuti domestici. L'utente è obbligato per legge a smaltire correttamente le batterie usate. Le batterie possono essere consegnate gratuitamente in qualsiasi punto vendita di batterie o in punti di raccolta pubblici.



WSKAZÓWKI BEZPIECZEŃSTWA

1. Ogólne informacje

Prosimy przeczytać i przestrzegać poniższych wskazówek bezpieczeństwa. Przechowuj instrukcję obsługi. Przestrzegaj wszystkich ostrzeżeń na komponentach i w instrukcji obsługi.

2. Użytkowanie zgodne z przeznaczeniem

Komponenty są przeznaczone wyłącznie do stosowania wewnątrz budynków. Podłącz je zgodnie z instrukcją obsługi. Używaj wyłącznie akcesoriów zalecanych przez producenta.

3. Wilgoć

Wybierz miejsce montażu komponentów, które jest suche i pozbawione wysokiej względnej wilgotności powietrza. Nigdy nie używaj komponentów w pobliżu wody. Jak w przypadku wszystkich urządzeń skonstruowanych bez specjalnego zabezpieczenia, wilgoć może spowodować przewodzenie prądu przez izolację elektryczną, stanowiąc zagrożenia życia. Chroń komponenty przed kroplami lub bryzgami wody.

4. Ochrona produktu

Nie wystawiaj komponentów na działanie wyższej wilgotności. Silne wahania temperatury, wilgoć i dłuższe oddziaływanie światła mogą uszkodzić komponenty i zmienić ich wygląd. Upewnij się, że żadne ciała obce lub ciecze nie dostały się do wnętrza komponentów.

5. Miejsce ustawienia

Komponenty są przeznaczone wyłącznie do stosowania wewnątrz budynków.

Nie ustawiaj komponentów w pobliżu źródeł ciepła, grzejników, zaworów grzewczych, pieców lub innych urządzeń emitujących ciepło. Komponenty wolno przechowywać i stosować tylko w podanym zakresie temperatur. Komponenty nagrzewają się podczas pracy.

6. Podłączanie

Komponenty wolno podłączać tylko do podanego napięcia!

Wszystkie kable należy poprowadzić tak, aby wykluczyć ryzyko uszkodzenia (np. wskutek obciążenia podczas chodzenia, meble itp.). Odłączając kable, nigdy nie ciągnij za kable, lecz chwytaj wyłącznie za wtyczkę.

W trybie czuwania (stand by) komponenty nie są całkowicie odłączone od sieci prądu. Aby w przypadku dłuższej nieobecności uniknąć zbędnego ryzyka i nadmiernego zużycia energii, należy odłączyć komponenty od sieci prądu.

7. Konserwacja

Zlecaj konserwację komponentów wyłącznie wykwalifikowanemu personelowi fachowemu. Konserwacja / kontrola jest konieczna w przypadku wszelkiego rodzaju uszkodzeń, tzn. uszkodzone kable i wtyczki, oraz po rozlaniu płynów lub upadku przedmiotów na komponenty, spadnięciu komponentów, wnikięciu ciał obcych do wnętrza komponentów oraz jeżeli komponenty były wystawione na działanie deszczu lub wilgoci bądź ich działanie może być zakłócone przez inne czynniki.

8. Czyszczenie

Przed czyszczeniem odłącz komponenty od sieci prądu. Czyść komponenty tylko miękką, suchą i niestrzępiącą się szmatką bądź pędzelkiem. W żadnym wypadku nie używaj środków szorujących, alkoholu, benzyny do czyszczenia, politory do mebli ani podobnych środków.

Szanowny Kliencie!

Dziękujemy za zakup tego produktu. Aby zapewnić najwyższą możliwą wydajność i bezpieczeństwo, proszę uważnie przeczytać instrukcję przed podłączeniem, uruchomieniem lub ustawieniem urządzenia. Proszę zachować tę instrukcję na przyszłość.

1.0 ZAKRES DOSTAWY

Przed rozpoczęciem instalacji prosimy sprawdzić zawartość opakowania.

- konwerter Star Audio D/A | USB
- zasilacz sieciowy USB
- kabel USB → DC

1.1 CECHY

- Obsługuje formaty audio LPCM 44/48/96 kHz
- Obsługuje do 24 bitów
- Wyświetlacz LED
- Waga: 43 g/71 g (Konwerter/Zasilacz)

1.2 WIDOK I POŁĄCZENIA

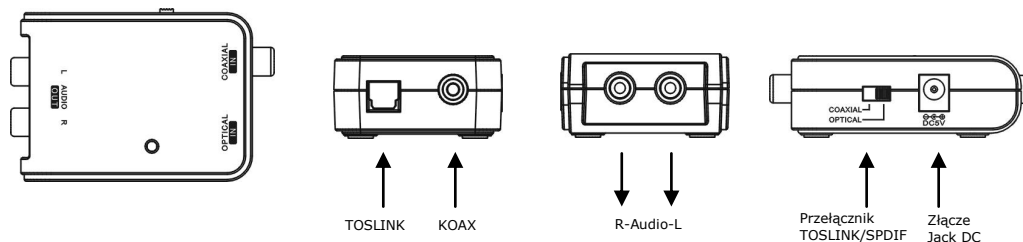



Instrukcja obsługi

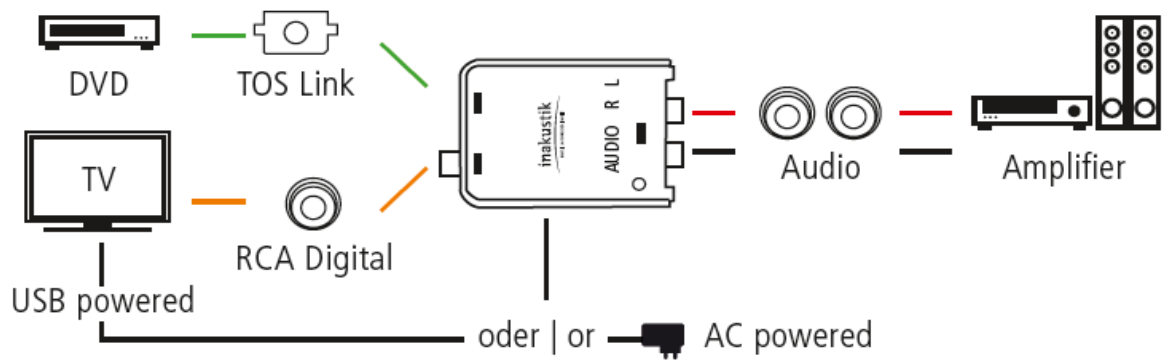

2.0 INSTALACJA

Przed zainstalowaniem urządzenia zalecamy wyłączenie wszystkich innych urządzeń AV i odłączenie ich od sieci prądu, aby uniknąć zwarcia. Po wykonaniu wszystkich połączeń można ponownie włączyć wszystkie urządzenia.

- Krok 1: Przełącznik z boku przesunąć w wymaganą pozycję OPTICAL (optycznie) (1) lub COAXIAL (koncentrycznie) (2).
- Krok 2: Użyć optycznego albo koncentrycznego kabla cyfrowego (nie należy do zakresu dostawy). Jeden koniec podłączyć do konwertera, a drugi koniec do optycznego bądź koncentrycznego wyjścia audio Twojego sprzętu audio.
- Krok 3: Weź stereofoniczny kabel audio (nie należy do zakresu dostawy), połączyć końce z wyjściem audio RL konwertera i podłączyć drugi koniec do wolnego wejścia Twojego sprzętu stereo (np. AUX).
- Krok 4: Połączyć jeden koniec kabla USB → DC z konwerterem, a drugi koniec - zależnie od zastosowania - z dołączonym zasilaczem sieciowym USB lub wolnym gniazdem USB Twojego sprzętu audio.
- Krok 5: Jeżeli używany jest zasilacz sieciowy USB, podłączyć go do gniazda wtykowego.
- Krok 6: Po przywróceniu zasilania prądem ponownie włączyć podłączone urządzenia.
- Krok 7: Wybierz odpowiednie wejście na wzmacniaczu i ustaw niski poziom głośności. Uruchom odtwarzanie na sprzęcie audio. W przypadku prawidłowego podłączenia z głośnika rozlegnie się dźwięk. W przeciwnym razie sprawdź podłączenie i ustawienia odbiornika lub wzmacniacza audio.
- Krok 8: Należy pamiętać, że format sygnału wyjściowego urządzenia audio musi być ustawiony na „Stereo” bądź „Dwukanałowy”, gdyż w przeciwnym razie nie będzie możliwe odtwarzanie dźwięków wielokanałowych i dojdzie do szumów. Informacje o przełączaniu formatów dźwięku podane są w instrukcji obsługi Twojego urządzenia audio.**

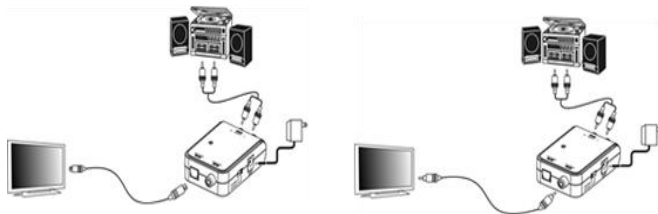

1) Połączenie TOSLINK

2) Połączenie SPDIF

3.0 RECYKLING

Stare lub uszkodzone urządzenia opatrzone przekreślonym pojemnikiem na śmieci nie mogą być wyrzucane do zwykłych odpadów domowych, lecz należy je oddać do właściwych zbiorczych punktów gromadzenia odpadów zgodnie z obowiązującym ustawodawstwem krajowym. Prawidłowy recykling chroni zasoby i środowisko.

Baterii również NIE wolno wyrzucać do odpadów domowych. Użytkownik jest ustawowo zobowiązany poddawać zużyte baterie fachowej utylizacji. Baterie można zwracać bezpłatnie we wszystkich placówkach sprzedaży baterii tego samego typu bądź przekazywać do publicznych zbiorczych punktów gromadzenia odpadów.



ADVERTÊNCIAS DE SEGURANÇA

1. Generalidades

Deve ler e respeitar as advertências de segurança. É favor guardar o manual de instruções. Respeite todas as advertência constantes dos componentes e do manual de instruções.

2. Utilização adequada

Os componentes destinam-se exclusivamente ao funcionamento no interior de edifícios. Ligue-os conforme descrito no manual de instruções. Utilize exclusivamente os acessórios recomendados pelo fabricante.

3. Humidade

Procure um local de montagem dos componentes que não apresente uma humidade relativa elevada nem qualquer outro tipo de humidade. Nunca utilize os componentes próximo de água. Nos produtos que não tenham sido construídos especialmente para o efeito, a humidade pode pontear o isolamento elétrico e constituir perigo de vida. Os componentes não podem ser expostos a humidade nem a água.

4. Proteção do produto

Nunca exponha os componentes a humidade elevada. As oscilações de temperatura acentuadas, a humidade e a irradiação de luz mais prolongada podem danificar os componentes, originar danos e modificar a sua ótica. Garantir que não há penetração de corpos estranhos ou de líquido no interior dos componentes.

5. Colocação

Os componentes estão concebidos exclusivamente para funcionamento no interior de edifícios.

Não posicione os componentes próximo de fontes de calor, aquecimentos, unidades de aquecimento ou outros aparelhos térmicos. Os componentes apenas podem ser armazenados e funcionar dentro da gama de temperatura indicada. Os componentes aquecem durante o funcionamento.

6. Ligação

Os componentes apenas podem ser ligados à tensão indicada!

Os cabos devem ser colocados de modo a excluir qualquer perigo de dano (p. ex. por esmagamento, móveis, entre outros). Para desligar os cabos, nunca puxar pelo cabo; Pegue na ficha e puxe.

No modo *stand-by* os componentes não estão totalmente desligados da fonte de alimentação. Durante ausências mais prolongadas, para evitar riscos ou consumos energéticos desnecessários, recomenda-se que desligue os componentes da fonte de alimentação.

7. Manutenção

A manutenção deve ser entregue exclusivamente a técnicos devidamente qualificados para o efeito. É necessário fazer a manutenção na presença de qualquer tipo de dano, ou seja, cabos e fichas danificados, após derrame de líquidos ou impacto de objetos em queda, queda de componentes, penetração de corpos estranhos nos componentes, exposição dos componentes a chuva e humidade ou interferência no funcionamento por outras influências.

8. Cuidados a ter

Desligue os componentes da corrente elétrica antes de os limpar. Limpe os componentes apenas com panos macios, secos e sem fiapos ou com um pincel. Nunca utilize produtos abrasivos, álcool, benzina, agente de polimento de móveis ou afins.

Estimado cliente,

Agradecemos a preferência por um produto da nossa marca. Por forma a garantir o máximo desempenho e segurança, deve ler cuidadosamente estas instruções antes de ligar, operar ou ajustar o aparelho. É favor guardar estas instruções.

1.0 MATERIAL FORNECIDO

Por favor, verifique o conteúdo antes de iniciar a instalação.

- Conversor D/A Áudio Star | USB
- Fonte de alimentação por USB
- Cabo USB →DC

1.1 CARATERÍSTICAS

- Compatível com formatos áudio LPCM 44/48/96 kHz
- Compatível até 24 Bit
- Indicação por LEDs
- Peso: 43 g/71 g (Conversor/Fonte de alimentação)

1.2 APRESENTAÇÃO E LIGAÇÕES

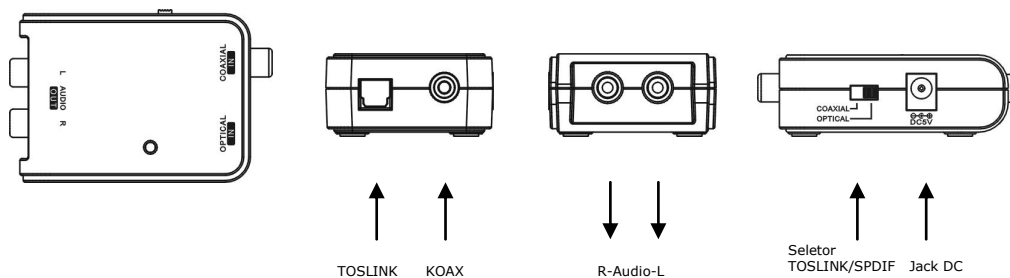

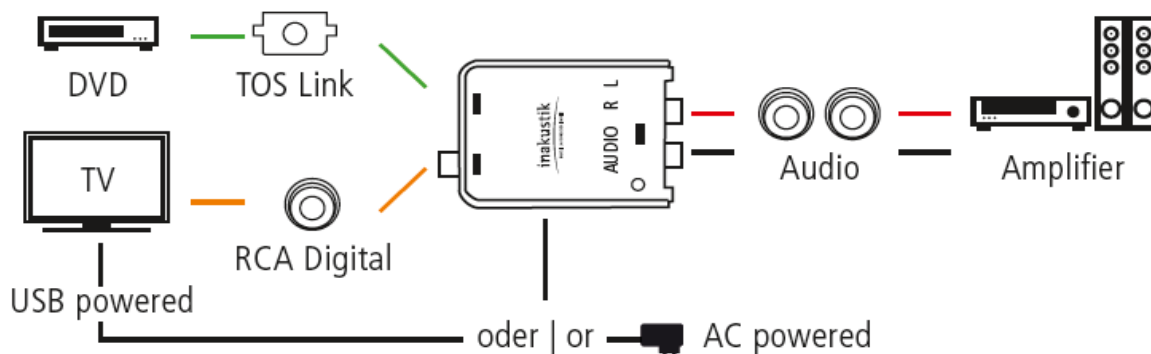

2.0 INSTALAÇÃO

Antes de instalar o aparelho, recomendamos que desligue todos os aparelhos áudio e vídeo e os desligue da rede elétrica para evitar um eventual curto-circuito. Com todas as ligações estabelecidas, voltar a ligar os respetivos aparelhos.

- Passo 1: Desloque o interruptor lateral para a posição necessária: OPTICAL (1) ou COAXIAL (2).
- Passo 2: Providencie um cabo digital ótico ou coaxial (não fornecido). Ligue uma das extremidades ao conversor e a outra extremidade à saída áudio ótica ou coaxial da sua fonte áudio.
- Passo 3: Pegue no cabo estéreo-aúdio (não fornecido), ligue as extremidades à saída áudio RL do conversor e ligue a outra extremidade a uma entrada livre do seu sistema estéreo (p.ex. AUX).
- Passo 4: Ligue uma das extremidades do cabo USB → DC ao conversor e a outra extremidade, dependendo da utilização, à fonte de alimentação USB fornecida ou à ligação USB livre da sua fonte áudio.
- Passo 5: Ligue, caso utilizada, a fonte de alimentação USB à tomada
- Passo 6: Ligue novamente a fonte de alimentação do aparelho conectado e ligue o aparelho.
- Passo 7: Selecione a entrada correta no seu amplificador e regule para um nível de som baixo. Inicie a reprodução na sua fonte áudio. Se todas as ligações estiverem corretas, pode ouvir o som no seu altifalante. Caso contrário, verifique a ligação e o ajuste do Receiver ou do amplificador áudio.
- Passo 8: Verifique se o formato de saída da sua fonte áudio está ajustada para "Stereo" ou "Dois canais", caso contrário não pode haver reprodução áudio com formatos de canais múltiplos, surgindo ruídos de interferência. Consulte o manual de instruções da sua fonte áudio para obter informações sobre como mudar o modo do som.**

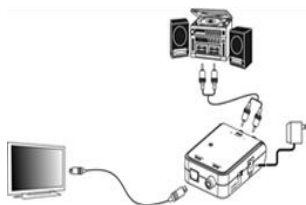

1) Ligação TOSLINK

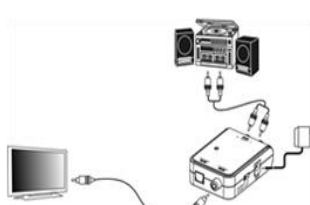

2) Ligação SPDIF

3.0 ELIMINAÇÃO

Os aparelhos mais antigos ou danificados, identificados com um símbolo de separação de eliminação, não podem ser eliminados junto com os resíduos domésticos convencionais, devendo ser eliminados de acordo com a legislação nacional aplicável junto dos pontos de reciclagem existentes para o efeito. A eliminação ambientalmente correta permite poupar recursos e o meio-ambiente.

As pilhas também NÃO podem ser eliminadas junto com o lixo doméstico. Está obrigado, por lei, a fazer uma reciclagem tecnicamente correta das pilhas gastas. As pilhas podem ser entregues gratuitamente em qualquer ponto de venda ou ser entregues em pilhões públicos.



УКАЗАНИЯ ПО ТЕХНИКЕ БЕЗОПАСНОСТИ

1. Общие положения

Прочтите и соблюдайте следующие указания по технике безопасности. Сохраняйте инструкцию по эксплуатации. Соблюдайте все предупреждения, размещенные на компонентах и содержащиеся в инструкции по эксплуатации.

2. Применение по назначению

Компоненты предназначены исключительно для эксплуатации внутри зданий. Подключение компонентов должно выполняться только в строгом соответствии с инструкцией по эксплуатации. Необходимо применять только те принадлежности, которые рекомендованы заводом-изготовителем.

3. Влажность

Для монтажа компонентов выбирайте место с невысокой относительной влажностью воздуха и защищенное от сырости. Никогда не используйте компоненты поблизости от воды. При проникновении влаги в устройство (как и у всех устройств, не предназначенных для эксплуатации во влажной среде) может возникнуть замыкание электрической изоляции и создать опасность для жизни. Компоненты должны быть защищены от попадания водяных брызг и капель воды.

4. Защита изделия

Никогда не подвержайте компоненты воздействию высокой влажности. Сильные перепады температур, влага и продолжительное облучение светом могут повредить компоненты и изменить их оптические свойства. Проследите за тем, чтобы в компоненты не попали посторонние частицы или жидкость.

5. Размещение

Компоненты предназначены исключительно для эксплуатации внутри зданий.

Не размещайте компоненты вблизи от источников тепла, обогревателей, кранов систем отопления, печей или других устройств, которые генерируют тепло. Компоненты разрешается хранить и эксплуатировать только в указанном диапазоне температур. Компоненты нагреваются при работе.

6. Подключение

Компоненты разрешается подключать только к указанному напряжению!

Все кабели должны быть размещены таким образом, чтобы не было опасности повреждения (например, при попадании их под ноги, под мебель или в других случаях). При отсоединении кабеля никогда не тяните за кабель, а извлекайте его, держась за штекер.

В дежурном режиме компоненты не полностью отключены от электросети. Например, при продолжительном простое во избежание ненужного риска и энергопотребления необходимо отключать компоненты от электросети.

7. Техническое обслуживание

Техническое обслуживание должно выполняться только квалифицированным персоналом. Техническое обслуживание необходимо при любом повреждении компонентов, то есть при повреждении кабелей и штекеров, а также, если пролилась жидкость, или после падения объектов на компоненты, при падении компонентов, при попадании посторонних частиц в компоненты и если компоненты были подвергнуты воздействию дождя или влаги или работа компонентов была ограничена другими воздействиями.

8. Уход

Перед очисткой отключите компоненты от электросети. Очистка компонентов должна выполняться только мягкой, сухой и безворсовой салфеткой или кисточкой. Не следует применять для очистки компонентов абразивные чистящие средства, спирт, промывочный бензин, мебельную политуру и т. п.

Уважаемый покупатель!

Мы благодарим Вас за покупку данного продукта. Для обеспечения оптимальной работы и высокой безопасности данную инструкцию следует внимательно прочесть перед подключением, эксплуатацией или настройкой прибора. Храните эту инструкцию в надежном месте.

1.0 КОМПЛЕКТ ПОСТАВКИ

Перед началом монтажа проверьте комплектность поставки.

- Цифро-аналоговый преобразователь звука Star | USB
- Блок питания USB
- Кабель постоянного тока → с разъемом USB

1.1 ХАРАКТЕРИСТИКИ

- Поддерживает аудиоформаты LPCM 44/48/96 кГц
- Поддерживает до 24 бит
- Светодиодный индикатор
- Вес: 43 г/71 г (конвертер / блок питания)

1.2 ОБЩИЙ ВИД И РАЗЪЕМЫ

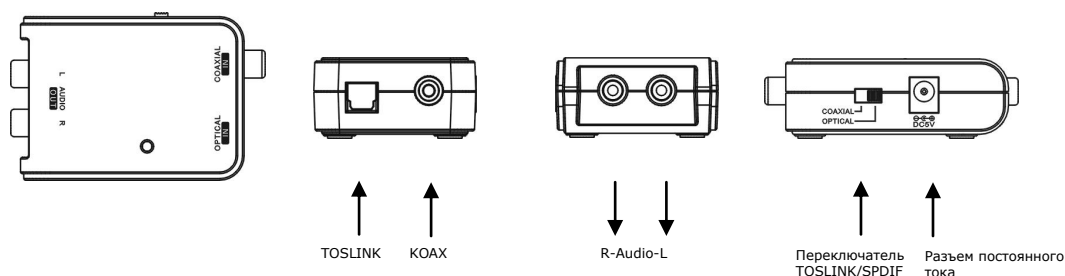

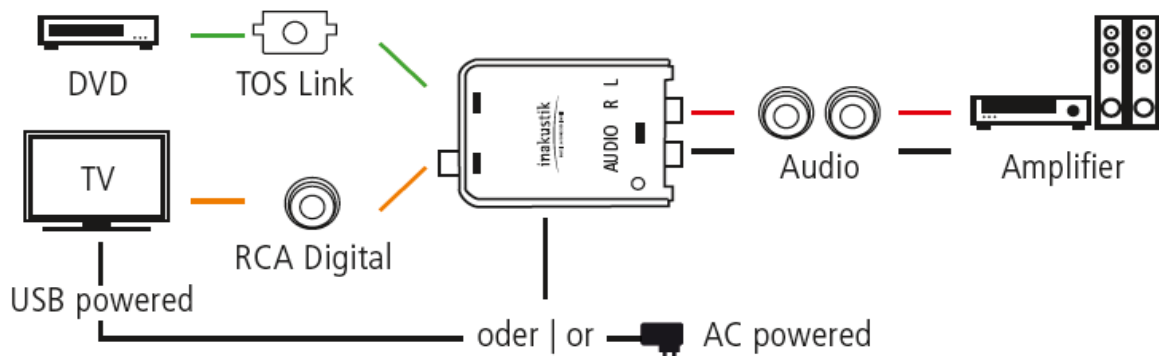

2.0 УСТАНОВКА

Перед выполнением монтажа устройства во избежание короткого замыкания мы рекомендуем отключить от сети все аудио- и видеоустройства. После выполнения всех соединений можно снова включить все устройства.

- Этап 1: Переместите выключатель на боковой поверхности в нужное положение: ОПТИЧЕСКИЙ (1) или КОАКСИАЛЬНЫЙ (2).
- Этап 2: Возьмите оптический или коаксиальный цифровой кабель (не входит в комплект поставки). Подключите один конец кабеля к преобразователю, а другой конец — к оптическому или коаксиальному аудиовыходу аудиосистемы.
- Этап 3: Возьмите стереоаудиокабель (не входит в комплект поставки), соедините концы с аудиовыходом RL конвертера и присоедините второй конец к свободному входу стереосистемы (например: AUX).
- Этап 4: Подсоедините один конец кабеля USB → DC к конвертеру, а другой конец, в зависимости от случая применения, к блоку питания USB (входит в комплект поставки) или к свободному USB-разъему аудиосистемы.
- Этап 5: Вставьте блок питания USB (при наличии) в розетку.
- Этап 6: Подключите снова электропитание для уже подключенных устройств и включите эти устройства.
- Этап 7: Выберите правильный вход на усилителе и установите небольшой уровень громкости. Начините воспроизведение через аудиосистему. Если все соединения выполнены правильно, то в динамиках слышен звук. В противном случае проверьте соединение и настройку приемника или усилителя аудиосигналов.
- Этап 8: Следите за тем, чтобы формат воспроизведения аудиосистемы был установлен в положение «Сtereo» или «Двухканальное воспроизведение», в противном случае, при многоканальном формате звук не будет воспроизводиться, и могут появиться шумы. Информацию о переключении форматов звука см. в инструкции по применению устройства.**

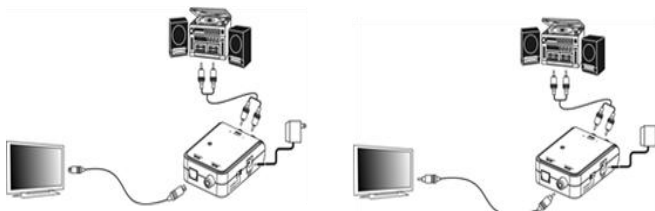

- 1) Разъем TOSLINK
- 2) Разъем SPDIF

3.0 УТИЛИЗАЦИЯ

Устаревшие или неисправные устройства, на которых имеется пиктограмма с изображением перечеркнутого мусорного контейнера, запрещается утилизировать как обычный бытовой мусор. Эти устройства необходимо сдавать в соответствующие приемные пункты для утилизации в соответствии с действующим законодательством страны. Надлежащая утилизация помогает сберечь ресурсы и не причинить вред окружающей среде.

Батареи тоже НЕЛЬЗЯ бросать в бытовые мусорные отходы. Согласно закону, вы обязаны сдавать израсходованные батареи для надлежащей утилизации. Батареи можно сдавать безвозмездно туда, где они продаются. Также их можно сдать в городские приемные пункты.

in-akustik GmbH & Co. KG
Untermatten 12-14
79282 Ballrechten-Dottingen
GERMANY

Tel.: +49 (0) 7634-5610-0
Fax.: +49 (0) 7634-5610-80
E-Mail: info@in-akustik.de
Web: www.in-akustik.de