

D BEDIENUNGSANLEITUNG

2-Wege Audio-Umschalter

Version 04/16

Best.-Nr. 1435386

Bestimmungsgemäße Verwendung

Der 2-Wege Audio-Umschalter dient dazu, Vorverstärker Ausgangssignale von Audiogeräten umzuschalten, um mehrere Geräte an einem Vorverstärkereingang zu betreiben.

Dieses Produkt ist nur für den Anschluss an Vorverstärkeranschlüsse von Audiogeräten zugelassen.

Eine Verwendung ist nur in geschlossenen Räumen, also nicht im Freien erlaubt. Der Kontakt mit Feuchtigkeit, z.B. in Feuchträumen u.ä. ist unbedingt zu vermeiden.

Eine andere Verwendung als zuvor beschrieben führt zur Beschädigung dieses Produktes, darüber hinaus ist dies mit Gefahren, wie z.B. Beschädigung angeschlossener Geräte, Kurzschluss, Brand etc. verbunden.

Das Produkt darf nicht geändert bzw. umgebaut werden.

Die Sicherheitshinweise sind unbedingt zu befolgen.

Dieses Produkt erfüllt die gesetzlichen, nationalen und europäischen Anforderungen. Alle enthaltenen Firmennamen und Produktbezeichnungen sind Warenzeichen der jeweiligen Inhaber. Alle Rechte vorbehalten.

Lieferumfang

- 2-Wege Audio-Umschalter
- Bedienungsanleitung

Aktuelle Bedienungsanleitungen:

1. Öffnen Sie die Internetseite www.conrad.com/downloads in einem Browser oder scannen Sie den rechts abgebildeten QR-Code.
2. Wählen Sie den Dokumententyp und die Sprache aus und geben Sie dann die entsprechende Bestellnummer in das Suchfeld ein. Nach dem Start des Suchvorgangs können Sie die gefundenen Dokumente herunterladen.



Symbolerklärung

! Dieses Symbol weist Sie auf besondere Gefahren bei Handhabung, Betrieb oder Bedienung hin.

Sicherheitshinweise

! **Bei Schäden, die durch Nichtbeachten dieser Bedienungsanleitung verursacht werden, erlischt die Gewährleistung/Garantie! Für Folgeschäden übernehmen wir keine Haftung!**
Bei Sach- oder Personenschäden, die durch unsachgemäße Handhabung oder Nichtbeachten der Sicherheitshinweise verursacht werden, übernehmen wir keine Haftung! In solchen Fällen erlischt die Gewährleistung/Garantie!

- Aus Sicherheitsgründen ist das eigenmächtige Umbauen und/oder Verändern des Produktes nicht gestattet.
- Die Sicherheitshinweise der Hersteller der anzuschließenden Geräte sind ebenfalls zu beachten. Lesen Sie dazu die entsprechenden Betriebsanleitungen sorgfältig durch.
- Das Gerät ist kein Spielzeug, es gehört nicht in Kinderhände.
- Setzen Sie das Gerät keinen hohen Temperaturen, starken Vibrationen oder hoher Feuchtigkeit aus.
- Sollten sich Fragen ergeben, die nicht im Laufe der Bedienungsanleitung abgeklärt werden, so setzen Sie sich bitte mit unserer technischen Auskunft oder einem anderen Fachmann in Verbindung.

Funktionsbeschreibung

Der 2-Wege Audio-Umschalter erweitert die Anschlussmöglichkeiten Ihres Verstärkers/Vorverstärkers um einen weiteren Vorverstärkereingang.

Die angeschlossenen Audioquellgeräte können mit dem Wahlschalter angewählt werden.

Der Anschluss erfolgt über die bei diesen Geräten üblichen Cinchbuchsen.

Anschluss

! Schließen Sie an die Cinchbuchsenpaare INPUT A und INPUT B nur Vorverstärkeranschlüsse von Audiogeräten an.

Schließen Sie an die fest angeschlossene Cinchleitung nur Vorverstärkereingänge von Audiogeräten an.

Benutzen Sie zum Anschluss nur hierfür geeignete abgeschirmte Cinchleitungen. Bei Verwendung anderer Kabel können Störungen auftreten.

Lesen Sie bezüglich der Ein- und Ausgangsbeschaltung in den entsprechenden Betriebsanleitungen der anzuschließenden Geräte nach.

Bei Nichtbeachtung dieser Hinweise können der 2-Wege Audio-Umschalter oder die angeschlossenen Geräte beschädigt werden.

Schalten Sie die Netzschalter der anzuschließenden Geräte vor dem Anschluss aus und nehmen Sie die Geräte erst wieder in Betrieb, wenn Sie alle erforderlichen Anschlüsse vorgenommen und nochmals überprüft haben.

Gehen Sie bei Änderungen der Beschaltung des 2-Wege Audio-Umschalters ebenso vor.

- Beachten Sie beim Anschluss die Kennzeichnung der Anschlussbuchsen:
 R bzw. rot = rechter Anschluss
 L bzw. schwarz oder weiß = linker Anschluss
- Verbinden Sie die Cinchbuchsenpaare INPUT A und INPUT B mit den Ausgängen der Audioquellgeräte.
- Verbinden Sie die fest angeschlossene Cinchleitung mit einem Vorverstärkereingang Ihres Verstärkers/Vorverstärkers.

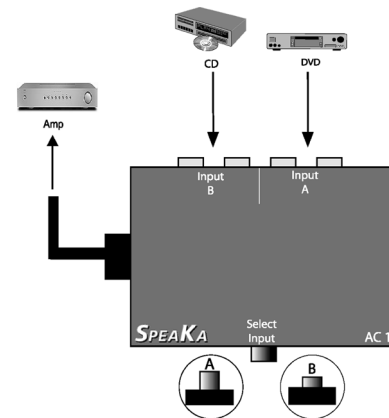

Bedienung

- Schalten Sie Ihre Audioquellgeräte und den Verstärker/Vorverstärker ein und starten Sie das gewünschte Musikprogramm.
- Wählen Sie am Verstärker/Vorverstärker den Eingang an, an dem die fest angeschlossene Cinchleitung des 2-Wege Audio-Umschalters angeschlossen ist.
- Wählen Sie mit dem Wahlschalter SELECT INPUT das gewünschte Quellgerät an.
- Bei nicht gedrücktem Wahlschalter ist das Gerät an INPUT A, bei gedrücktem Wahlschalter das Gerät an INPUT B ausgewählt.

Wartung und Pflege

Das Produkt ist wartungsfrei und bedarf abgesehen von einer gelegentlichen Reinigung mit einem weichen, trockenen Tuch keinerlei Pflege.

Verwenden Sie auf keinen Fall aggressive Reinigungsmittel oder chemische Lösungen, da ansonsten die Oberflächen beschädigt werden könnten.

Entsorgung

! Elektronische Geräte sind Wertstoffe und dürfen nicht in den Hausmüll!
 Entsorgen Sie das Produkt am Ende seiner Lebensdauer gemäß den geltenden gesetzlichen Bestimmungen.

Technische Daten

Eingänge	2 x Cinch stereo
Ausgänge	1 x Cinch stereo
Abmessungen.....	100 x 26 x 72 mm
Gewicht.....	190 g

GB OPERATING INSTRUCTIONS

2-way audio switcher

Version 04/16

Item no. 1435386

Intended use

The 2-way audio selector switch is used to switch preamplifier output signals of audio devices in order to run multiple devices on one preamplifier input.

This product may only be connected to the preamp connectors of audio devices.

The product may only be used in enclosed indoor locations. Outdoor use is not allowed. Do not expose the product to moisture, e.g., in damp locations or the like.

Any use other than that described above will lead to damage to the product and will expose you to additional risks, such as short circuits, fire, etc.

No part of the product may be modified or altered.

The safety instructions must be observed at all times.

This product complies with the applicable national and European requirements. All names of companies and products are the trademarks of the respective owners. All rights reserved.

Package contents

- 2-way audio switcher
- Operating instructions

Up-to-date operating instructions:

1. Open www.conrad.com/downloads in a browser or scan the displayed QR code.
2. Select document type and language and enter the item number into the search field. After submitting the query you can download displayed records.

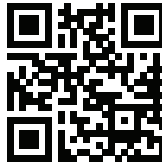

Explanation of symbols

! This symbol indicates specific risks associated with handling, function and use.

Safety instructions

! **The warranty will be void in the event of damage caused by failure to observe these safety instructions! We do not assume any liability for any resulting damage!**

We do not assume any liability for personal injuries and material damages caused by the improper use or non-compliance with the safety instructions! In such cases, the warranty will be null and void!

- For safety reasons, any unauthorised conversions and/or modifications to the product are not permitted.
- Please also follow the safety instructions provided by the manufacturers of the devices you wish to connect. Please read other relevant operating instructions carefully.
- The device is not a toy and should be kept out of the reach of children.
- Do not expose the device to high temperatures, strong vibrations or a high level of humidity.
- If you have any questions that are not answered in these operating instructions, please contact our technical support centre or consult a professional.

Functional description

The 2-way audio switcher extends the connectivity options of your amplifier/preamplifier by another preamp input.

The connected audio source devices can be selected with the selector switch.

The connection is made via RCA sockets, which are standard for these devices.

Connection

! Connect only preamp outputs of audio devices to the RCA socket pairs INPUT A and INPUT B.

Connect only preamp inputs of audio devices to the fixed RCA cable.

Use only suitable, shielded RCA cables for connection. Use of other cables may lead to interference.

Carefully check the relevant operating instructions of the devices that are to be connected in regards to input and output wiring.

Failure to comply with these instructions can lead to damage to the 2-way audio switcher or any connected devices.

Switch off the power switches of the devices to be connected before connecting them. Do not switch them on again until you have made all the necessary connections and checked them.

Follow the same procedure, when you are changing the connection to the 2-way audio switcher.

- When connecting, observe the colour marking of the connection sockets:
R or red= right connection
L or black or white = left connection
- Connect the RCA socket pairs INPUT A and INPUT B to the outputs of the audio source devices.
- Connect the fixed RCA cable with a preamp input of your amplifier / preamplifier.

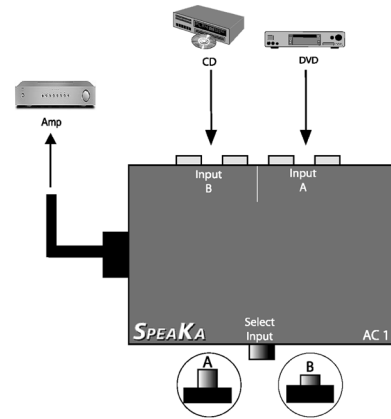

Operation

- Turn on your audio source device and the amplifier / preamplifier and start your favoured music programme.
- Select the input on the amplifier / preamplifier, where the connected RCA cable of the 2-way audio switcher is connected.
- With the selector switch INPUT SELECT, select the desired source device.
- If the selector switch is not depressed the device at INPUT A is selected, if the selector switch is depressed the device at INPUT B is selected.

Care and maintenance

The product does not have to be serviced and, except for occasional cleaning with a soft, dry cloth, requires no maintenance whatsoever.

Never use aggressive cleaning agents or chemical solutions as these may damage the surfaces.

Disposal



Electronic devices are recyclable waste materials and must not be disposed of in the household waste!

Please dispose of the product according to the current statutory requirements, when it is no longer of use.

Technical data

Inputs.....	2 x RCA stereo
Outputs.....	1 x RCA stereo
Dimensions.....	100 x 26 x 72 mm
Weight.....	190 g

F MODE D'EMPLOI

Commutateur audio 2 voies

Version 04/16

N° de commande 1435386

Utilisation conforme

Le commutateur audio à 2 voies AC2-S permet de commuter des signaux de sortie préamplificateurs d'appareils audio afin de pouvoir faire fonctionner plusieurs appareils sur une entrée du préamplificateur.

Ce produit est conçu uniquement pour être branché sur les préamplificateurs d'appareils audio.

L'utilisation n'est autorisée que dans des locaux fermés et non pas à l'extérieur. Évitez impérativement d'exposer l'appareil à l'humidité (ne l'utilisez pas, par exemple, dans des pièces humides).

Toute utilisation autre que celle décrite précédemment peut provoquer la détérioration du produit; elle s'accompagne, en outre, de risques d'endommagement des appareils connectés, de court-circuit, d'incendie etc.

Le produit ne doit être ni transformé, ni modifié.

Respectez impérativement les consignes de sécurité.

Ce produit est conforme aux exigences des directives européennes et nationales en vigueur. Tous les noms d'entreprise et les appellations d'appareil figurant dans ce manuel d'utilisation sont des marques déposées de leurs propriétaires respectifs. Tous droits réservés.

Étendue de la livraison

- Commutateur audio 2 voies
- Mode d'emploi



Mode d'emploi actualisé :

1. Ouvrez la page Internet www.conrad.com/downloads dans votre navigateur ou scannez le code QR indiqué à droite.
2. Sélectionnez le type de document et la langue puis saisissez le numéro de commande correspondant dans le champ de recherche. Une fois la recherche commencée, vous pouvez télécharger les documents trouvés.



Explication des symboles



Ce symbole indique les risques spécifiques lors du maniement, du service et de l'utilisation.

Consignes de sécurité



Tout dommage résultant d'un non-respect du présent mode d'emploi entraîne l'annulation de la garantie ! Nous déclinons toute responsabilité pour les dommages consécutifs ! De même, nous déclinons toute responsabilité en cas de dommages matériels ou corporels résultant d'une mauvaise manipulation de l'appareil ou d'un non-respect des consignes de sécurité ! Dans de tels cas, la garantie prend fin !

- Pour des raisons de sécurité, il est interdit de transformer et/ou de modifier soi-même l'appareil.
- Veuillez aussi respecter les consignes de sécurité des fabricants des appareils que vous voulez brancher. Pour ce faire, lisez attentivement les manuels d'utilisation respectifs.
- Cet appareil n'est pas un jouet, maintenez-le hors de la portée des enfants.
- Ne pas exposer le produit à des températures élevées, à de fortes vibrations ou à l'humidité.
- Si vous avez des questions après la lecture de ce manuel d'utilisation, veuillez contacter notre service technique ou un autre spécialiste.

Description du fonctionnement

Le commutateur audio à 2 voies élargit les possibilités de connexion de votre amplificateur/ préamplificateur en ajoutant une entrée supplémentaire de préamplificateur.

Le commutateur de sélection vous permet de choisir les appareils source audio raccordés.

Le branchement s'effectue par le biais des prises Cinch courantes de ces appareils.

Raccordement



Branchez sur les deux prises femelles Cinch INPUT A et INPUT B uniquement les sorties préamplificateur des appareils audio.

Raccordez seulement les entrées préamplificateur des appareils audio au câble Cinch connecté.

Utilisez pour ce branchement uniquement des câbles Cinch blindés appropriés. L'utilisation de câbles autres que ceux spécifiés peut causer des pannes.

Lisez les modes d'emploi correspondants des appareils à connecter relatifs au câblage des entrées et sorties.

Le non-respect de ces consignes peut endommager le commutateur audio à 2 voies ou les appareils raccordés.

Mettez hors service les interrupteurs de marche-arrêt des appareils à raccorder avant de les brancher et ne les remettez en service qu'après avoir établi et vérifié toutes les raccordements requis.

Procédez de même en cas de modifications du câblage du commutateur audio à 2 voies.

- Respectez le marquage des prises lors du branchement:
 - R ou rouge = connexion droite
 - L pour noir ou blanc = connexion gauche
- Reliez les deux prises femelles Cinch INPUT A et INPUT B aux sorties des appareils source audio.
- Raccordez les prises femelles Cinch aux entrées de l'amplificateur ou du préamplificateur.

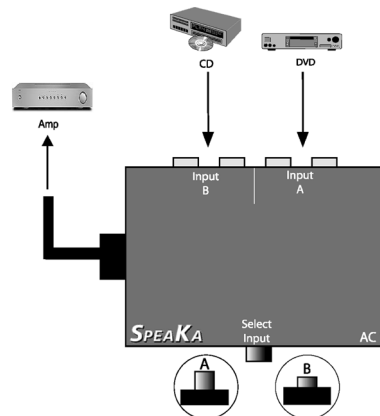

Utilisation

- Allumez vos appareils source audio et l'amplificateur ou le préamplificateur, puis démarrez le programme de musique désiré.
- Sélectionnez sur l'amplificateur ou le préamplificateur l'entrée sur laquelle est branché le câble fixe Cinch du commutateur audio à 2 voies.
- Sélectionnez l'appareil source désiré à l'aide de l'interrupteur de sélection SELECT INPUT.
- L'appareil sélectionné correspond à l'entrée INPUT A lorsque l'interrupteur-sélecteur n'est pas enfoncé, et à l'entrée INPUT B lorsque celui-ci est enfoncé.

Maintenance et nettoyage

Le produit est exempt d'entretien, hormis un nettoyage occasionnel avec un chiffon doux et sec.

N'utilisez jamais de nettoyants agressifs ou de solutions chimiques car ils pourraient endommager les surfaces.

Élimination



Les appareils électroniques sont des objets recyclables et ils ne doivent pas être éliminés avec les ordures ménagères !

Procédez à l'élimination du produit au terme de sa durée de vie conformément aux dispositions légales en vigueur.

Caractéristiques techniques

Entrées	2 x stéréo Cinch
Sorties	1 x stéréo Cinch
Dimensions.....	100 x 26 x 72 mm
Poids.....	190 g

2-wegs audioschakelaar

Versie 04/16

Bestelnr. 1435386

Beoogd gebruik

De 2-wegs audioschakelaar dient ervoor om voorversterkeruitgangssignalen van audioapparaten om te schakelen, om zo meerdere apparaten op een voorversterkeringang te gebruiken.

Dit product mag alleen worden aangesloten op voorversterkeraansluitingen van audioapparaten.

Het gebruik is uitsluitend toegestaan in gesloten ruimtes, dus niet in de open lucht. Contact met vocht, bijv. in vochtige ruimtes en dergelijke, dient beslist te worden vermeden.

Een andere toepassing dan hierboven beschreven leidt tot beschadiging van het product: Daarnaast bestaat het risico van bijv. beschadiging van aangesloten apparaten, kortsluiting, brand, enz.

Het product mag niet worden gewijzigd of omgebouwd.

Volg de veiligheidsaanwijzingen te allen tijde op.

Dit product voldoet aan de nationale en Europese wettelijke eisen. Alle vermelde firmanamen en productnamen zijn handelsmerken van de betreffende eigenaar. Alle rechten voorbehouden.

Omvang van de levering

- 2-wegs audioschakelaar
- Gebruiksaanwijzing

 Geactualiseerde gebruiksinstructies:

1. Open www.conrad.com/downloads in een browser of scan de afgebeelde QR-code.
2. Kies het documenttype en de taal en vul het productnummer in het zoekveld in. Nadat u de zoekopdracht heeft uitgevoerd, kunt u de weergegeven documenten downloaden.



Verklaring van symbolen

 Dit pictogram wijst op bijzondere risico's bij het hamteren, het gebruik en de bediening.

Veiligheidsvoorschriften

 **Bij schade veroorzaakt door het niet in acht nemen van deze gebruiksaanwijzing, vervalt het recht op waarborg/garantie! Wij zijn niet verantwoordelijk voor gevolgschade!**

Wij aanvaarden geen aansprakelijkheid voor materiële schade of persoonlijk letsel veroorzaakt door ondeskundig gebruik of het niet opvolgen van de veiligheidsvoorschriften! In dergelijke gevallen vervalt de waarborg/garantie!

- Om veiligheidsredenen is het eigenmachtig ombouwen en/of veranderen van het product niet toegestaan.
- Houd ook rekening met de veiligheidsvoorschriften van de fabrikanten van de aan te sluiten apparaten. Lees daarom de betreffende gebruiksaanwijzingen zorgvuldig door.
- Het product is geen speelgoed en moet buiten het bereik van kinderen gehouden worden.
- Stel het apparaat niet bloot aan hoge temperaturen, sterke trillingen of vocht.
- Richt u tot onze technische informatieafdeling of een vakman als u vragen heeft, waarop u in deze handleiding geen antwoord vindt.

Funcieomschrijving

De 2-wegs audioschakelaar vergroot de aansluitmogelijkheden van uw voorversterker met nog een voorversterkeringang.

De aangesloten geluidsbronapparaten kunnen met de keuzeschakelaar gekozen worden.

De aansluiting volgt op de bij deze apparaten gebruikelijke tulpstekkers.

Aansluiten

 Sluit op de tulpbusparen INPUT A en INPUT B uitsluitend voorversterkeruitgangen van audioapparaten aan.

Sluit op de vast aangesloten tulpstekker uitsluitend voorversterkerkeringen van audioapparaten aan.

Gebruik voor de aansluiting alleen hiervoor geschikte, afgeschermd tulpstekkerleidingen. Bij gebruik van andere kabels kunnen zich storingen voordoen.

Kijk de betreffende in- en uitgangscircuits van de corresponderende gebruiksaanwijzingen van de aan te sluiten apparatuur na.

Bij het niet in acht nemen van deze aanwijzingen, kunnen de 2-wegs audioschakelaar of de aangesloten apparaten beschadigd raken.

Schakel de aan te sluiten apparatuur uit voordat u deze aansluit en neem deze pas weer in gebruik zodra alle benodigde aansluitingen zijn doorgevoerd en nogmaals zijn gecontroleerd.

Ga bij wijzigingen van het circuit van de 2-wegs audiostekker op dezelfde wijze te werk.

- Let bij het aansluiten op de markering van de aansluitbussen:
R bijv. rood = rechter aansluiting
L bijv. zwart of wit = linker aansluiting
- Sluit de tulpbusparen INPUT A en INPUT B aan op de uitgangen van de audiobronapparaten.
- Sluit de vast aangesloten tulpstekker aan op een voorversterkeringang van uw (voor)versterker.

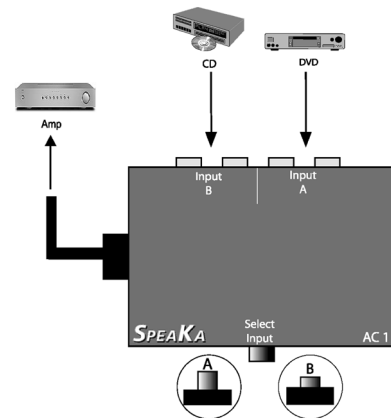

Bediening

- Schakel uw geluidsbronapparaat en de versterker/voorversterker in en start het gewenste muziekprogramma.
- Kies op de (voor)versterker de ingang waarop de vast aangesloten tulpstekker van de 2-wegs audioschakelaar aangesloten is.
- Kies met de schakelaar SELECT INPUT het gewenste geluidsbronapparaat.
- Wanneer de keuzeschakelaar niet is ingedrukt is INPUT A geselecteerd op het apparaat, wanneer de keuzeschakelaar is ingedrukt is INPUT B geselecteerd op het apparaat.

Onderhoud en verzorging

Het product is onderhoudsvrij en heeft afgezien van een incidentele reiniging met een zachte, droge doek geen onderhoud nodig.

Gebruik in geen geval schoonmaakmiddelen met een agressieve werking of chemische oplosmiddelen, omdat hierdoor de oppervlakken beschadigd kunnen worden.

Verwijdering

 Elektronische apparaten bevatten voor recycling geschikte materialen en mogen niet bij het huishoudelijk afval!

Voer het product aan het einde van zijn levensduur conform de geldende wettelijke bepalingen af.

Technische gegevens

Ingangen.....	2 x tulpstekker stereo
Uitgangen	1 x tulpstekker stereo
Afmetingen	100 x 26 x 72 mm
Gewicht.....	190 g