

UV-C-PJ 11W

(D)	Gebrauchsanweisung UV-C Strahler 11W	1
(GB)	Operating Instructions UV-C Lamp 11W	8
(H)	Használati utasítás UV-C sugárázóval	14
(PL)	Instrukcja użytkowania UV-C lampa	19
(CZ)	Uživatelský návod UVC zářič	25
(BG)	Упътване за употреба UV-C-излъчвател	30
(RO)	Instructiuni de utilizare UV-C lamp	36
(HR)	Upute za uporabu UV-C-lampa	41
(SK)	Návod na použitie UV-C žiaričom	46
(SLO)	Navodila za uporabo UV-C lamp	51
(F)	Mode d'emploi UV-C Lampe	56
(I)	Istruzioni per l'uso UV-C lampada	58
(E)	Instrucciones para el manejo UV-C lámpara	60



<p>(D) EG-Konformitätserklärung Wir, die Firma T.I.P. Technische Industrie Produkte GmbH, Siemensstr. 17, D-74915 Waibstadt, erklären unter alleiniger Verantwortung, dass die unten genannten Produkte die grundlegenden Anforderungen der nachfolgend aufgeführten EU-Richtlinien - und aller nachfolgenden Änderungen - erfüllen: 2006/95/EC, 2004/108/EC, 2011/65/EU.</p>	<p>(GB) EC declaration of conformity We, T.I.P. Technische Industrie Produkte GmbH, Siemensstr. 17, D-74915 Waibstadt, declare in our sole responsibility that the products identified below comply with the basic requirements imposed by the EU directives specified below including all subsequent amendments: 2006/95/EC, 2004/108/EC, 2011/65/EU.</p>
<p>(F) Déclaration de conformité Par la présente nous, l'entreprise T.I.P. Technische Industrie Produkte GmbH, Siemensstr. 17, D-74915 Waibstadt, nous déclarons comme seul et unique responsable que les produits énoncés ci-dessous répondent aux exigences fondamentales des directives européennes ci-présente - et à toutes les modifications suivantes: 2006/95/EC, 2004/108/EC, 2011/65/EU.</p>	<p>(I) Dichiarazione di conformità CE La ditta T.I.P. GmbH Technische Industrie Produkte sita in Siemenstr. 17, D-74915 a Waibstadt, dichiara sotto la propria responsabilità, che i prodotti sotto indicati sono costruiti in conformità con le direttive EU in vigore e loro successive modifiche: 2006/95/EC, 2004/108/EC, 2011/65/EU.</p>
<p>(E) Declaración CE de conformidad La empresa T.I.P. Technische Industrie Produkte GmbH, Siemenstr. 17, D-74915 Waibstadt, declara bajo su propia responsabilidad que los productos mencionados abajo cumplen los requisitos de las siguientes directivas de la CE y modificaciones sucesivas: 2006/95/EC, 2004/108/EC, 2011/65/EU.</p>	<p>(H) EU-Megfelelési nyilatkozat A T.I.P. Technische Industrie Produkte GmbH, saját felelősségére kijelenti, hogy az alább megjelölt termékek az alpvető biztonsági követelményeknek és az itt felsorolt EU-irányelveknek - és azok későbbi változatainak - megfelelnek: 2006/95/EC, 2004/108/EC, 2011/65/EU.</p>
<p>(PL) Deklaracja zgodności WE My, firma T.I.P. Technische Industrie Produkte GmbH, Siemensstr. 17, D-74915 Waibstadt, oświadczamy niniejszym na wyłączną odpowiedzialność, że niżej wymienione produkty spełniają podstawowe wymagania opisanych poniżej dyrektyw UE - oraz wszystkich ich zmian: 2006/95/EC, 2004/108/EC, 2011/65/EU.</p>	<p>(CZ) Prohlášení o shodě v rámci ES My, společnost T.I.P. Technische Industrie Produkte GmbH, Siemensstr. 17, D-74915 Waibstadt, prohlašujeme na vlastní odpovědnost, že níže uvedené výrobky splňují základní požadavky níže uvedených směrnic EU a všech následujících změn: 2006/95/EC, 2004/108/EC, 2011/65/EU.</p>
<p>(RO) Declarație de conformitate CE Noi, societatea T.I.P. Technische Industrie Produkte GmbH, Siemensstr. 17, D-74915 Waibstadt, declarăm pe răspunderea proprie că produsele enumerate mai jos corespund exigențelor esențiale ale următoarelor directive CE și toate schimbărilor care urmează: 2006/95/EC, 2004/108/EC, 2011/65/EU.</p>	<p>(BG) Декларация за съответствие (EO) Noi, societatea T.I.P. Technische Industrie Produkte GmbH, Siemensstr. 17, D-74915 Waibstadt, declarăm pe răspunderea proprie că produsele enumerate mai jos corespund exigențelor esențiale ale următoarelor directive CE și toate schimbărilor care urmează: 2006/95/EC, 2004/108/EC, 2011/65/EU.</p>
<p>(HR) EU- izjava o sukladnosti Mir, firma T.I.P. Technische Industrie Produkte GmbH, Siemensstr. 17, D-74915 Waibstadt, izjavljujemo pod vlastitom odgovornosti, da niže naznačeni proizvodi ispunjavaju u daljnjem naznačene EU smjernice - i sve slijedeće izmjene: 2006/95/EC, 2004/108/EC, 2011/65/EU.</p>	<p>(SK) Vyhlásenie o zhode v rámci ES My, spoločnosť T.I.P. Technische Industrie Produkte GmbH, Siemensstr. 17, D-74915 Waibstadt, vyhlasujeme na vlastnú zodpovednosť, že nižšie uvedené výrobky spĺňajú základné požiadavky nižšie uvedených smerníc EÚ a všetkých nasledujúcich zmien: 2006/95/EC, 2004/108/EC, 2011/65/EU.</p>
<p>(SLO) ES-Izjava o skladnosti Mi, podjetje T.I.P. Technische Industrie Produkte GmbH, Siemensstr. 17, D-74915 Waibstadt, izjavljamo na lastno odgovornost, da spodaj navedeni izdelki izpolnjujejo osnovne zahteve naknadno uvedenih direktiv EU in vseh dodatnih sprememb: 2006/95/EC, 2004/108/EC, 2011/65/EU.</p>	

Art.:
UVC-Strahler
UVC-lamp

UV-C-PJ 11W

applied standards/ angewendete Normen:

EN 55014-1:2006 + A1:2009 + A2:2011
EN 55014-2:1997 + A1:2001+ A2:2008
EN 61000-3-2:2014
EN 61000-3-3:2013
EN 60335-1:2012
EN 60335-2-109:2012
EN 62233:2008
EN 50581:2012



T.I.P. Technische Industrie Produkte GmbH
Siemensstraße 17
D-74915 Waibstadt

Telefon: + 49 (0) 7263 / 91 25 0
Telefax + 49 (0) 7263 / 91 25 25
E-Mail: info@tip-pumpen.de



Waibstadt, 01.06.2015
T.I.P. Technische Industrie Produkte GmbH

P. Haas
Peter Haas

- Leiter Produktmanagement -



Vor Inbetriebnahme bitte unbedingt die Gebrauchsanweisung lesen!

Liebe Kundin, lieber Kunde,

herzlichen Glückwunsch zum Kauf Ihres neuen Gerätes von T.I.P.!

Wie alle unsere Erzeugnisse wurde auch dieses Produkt auf der Grundlage neuester technischer Erkenntnisse entwickelt. Herstellung und Montage des Gerätes erfolgten auf der Basis modernster Pumpentechnik und unter Verwendung zuverlässigster elektrischer bzw. elektronischer und mechanischer Bauteile, so dass eine hohe Qualität und lange Lebensdauer Ihres neuen Produkts gewährleistet sind. Damit Sie alle technischen Vorzüge nutzen können, lesen Sie bitte die Gebrauchsanweisung sorgfältig durch. Wir wünschen Ihnen viel Freude mit Ihrem neuen Gerät.

Inhaltsverzeichnis

1.	Technische Daten	1
2.	Lieferumfang	1
3.	Allgemeine Sicherheitshinweise	1
4.	Einsatzgebiete und Wirkungsweise	3
5.	Installation	3
6.	Wartung und Pflege	4
7.	Garantie	5
8.	Bestellung von Ersatzteilen	6
9.	Service	6
10.	Anhang	7

1. Technische Daten

Modell	UV-C-PJ 11W
Leistungsaufnahme des UV-C-Strahler komplett	13 W
UV-C-Röhre Typ / Leistung	G 23 / 11 W
Lebensdauer der UV-C-Röhre	ca. 5.000 Stunden
Schutzart / Schutzklasse UV-C-Strahler (Symbol)	IPX4
Länge Anschlusskabel UV-C-Strahler	5 m
Spannung / Frequenz primär (Input)	230 V / 50 Hz
Schutzart Transformator	IPX4
Durchflussmenge max. (Q _{max})	3.000 l/h
Betriebsdruck max. (p _{max})	0,2 bar
Höchsttemperatur der gepumpten Flüssigkeit (T _{max})	35 °C
Min. Temperatur der gepumpten Flüssigkeit	5 °C
Für Teiche bis	10.000 l
Gewicht (netto)	1,6 kg
Abmessungen montiert (B x T x H)	27,5 x 25,2 x 8 cm
Artikelnummer	30432



2. Lieferumfang

T.I.P. UV-C-Strahler, 2 Klemmbügel, 2 Schlauchanschlüsse, Bedienungsanleitung.

Überprüfen Sie das Gerät auf Transportschäden und Vollständigkeit. Im Falle eines Schadens muss der Einzelhändler unverzüglich - spätestens aber innerhalb von 8 Tagen ab Kaufdatum - benachrichtigt werden.



3. Allgemeine Sicherheitshinweise

Lesen Sie diese Gebrauchsanweisung bitte sorgfältig durch und machen sich mit den Bedienelementen und dem ordnungsgemäßen Gebrauch dieses Produktes vertraut. Wir haften nicht für Schäden, die in Folge einer Missachtung von Anweisungen und Vorschriften dieser Gebrauchsanweisung verursacht werden. Schäden in Folge einer Missachtung von Anweisungen und Vorschriften dieser Gebrauchsanweisung fallen nicht unter Garantieleistungen. Bewahren Sie diese Gebrauchsanweisung gut auf und legen sie bei der Weitergabe des Gerätes bei.

Mit dem Inhalt dieser Gebrauchsanweisung nicht vertraute Personen dürfen dieses Gerät nicht benutzen.

Dieses Gerät kann von Kindern ab 8 Jahren und darüber sowie von Personen mit verringerten physischen, sensorischen oder mentalen Fähigkeiten oder Mangel an Erfahrung und Wissen benutzt werden, wenn sie beaufsichtigt oder bezüglich des sicheren Gebrauchs des Gerätes unterwiesen wurden und die daraus resultierenden Gefahren verstehen. Kinder dürfen nicht mit dem Gerät spielen. Reinigung und Benutzer-Wartung dürfen nicht von Kindern ohne Beaufsichtigung durchgeführt werden.

Das Gerät muss über eine Fehlerstrom Schutzeinrichtung (RCD / FI-Schalter) mit einem Bemessungsfehlerstrom von nicht mehr als 30 mA versorgt werden.

Wenn die Netzanschlussleitung der UV-C Einheit beschädigt wird, muss sie durch den Hersteller oder seinen Kundendienst oder eine ähnlich qualifizierte Person ersetzt werden, um Gefährdungen zu vermeiden.

Hinweise und Anweisungen mit folgenden Symbolen sind besonders zu beachten:



Eine Missachtung dieser Anweisung ist mit der Gefahr eines Personen- und/oder Sachschadens verbunden



Eine Missachtung dieser Anweisung ist mit der Gefahr eines elektrischen Schlages verbunden, der zu Personen- und/oder Sachschäden führen kann

Bitte beachten Sie neben den grundlegenden Sicherheitsbestimmungen zur Vermeidung von Unfällen die folgenden Hinweise:



1. **Warnung:** Trennen Sie vor der Durchführung von jeglichen Installations- oder Wartungsarbeiten in das Becken eingetauchte Elektrogeräte von der Stromquelle indem Sie den Stecker aus der Steckdose ziehen. Die Geräte dürfen nicht betrieben werden, wenn sich Personen im Wasser befinden. Netzstecker stets vor Feuchtigkeit schützen. Schalten Sie die Hauptsicherung des Hausstromnetzes aus vor dem Herausziehen des Netzkabels, falls der Verbindungsstecker oder die Netzsteckdose nass sein sollten. Die Geräte niemals an der Netzanschlussleitung transportieren und/oder aufhängen.
2. Stellen Sie sicher, dass die auf dem Typenschild des Gerätes angegebene Spannung mit der Netzspannung übereinstimmt.
3. Stellen Sie vor dem Anschließen der Geräte an das Stromnetz sicher, dass das Netzkabel und das Gerät in keiner Weise beschädigt sind.
4. Das Netzkabel des Gerätes muss eine nach unten weisende Schleife bilden (DRIP LOOP) um zu vermeiden, dass Wasser an ihm entlang in die Steckdose laufen kann.
5. Dem Gerät muss ein entsprechender Fehlerstrom-Schutzschalter (FI-Schalter) mit einem Bemessungsfehlerstrom von max. 30 mA vorgeschaltet werden. Bitte wenden Sie sich an einen qualifizierten Elektrofachmann
6. Vergraben Sie das Netzkabel nicht im Boden, sondern befolgen Sie die Installationsanweisungen entsprechend den geltenden lokalen Bestimmungen. Bitte wenden Sie sich an einen qualifizierten Elektrofachmann.
7. Stellen Sie vor der Inbetriebnahme des Gerätes sicher, dass die Installation ordnungsgemäß ausgeführt worden ist.
8. Den Filter mindestens in 2 Meter Abstand vom Rand des Teichs anbringen; sicherstellen, dass er so angebracht ist, dass er auch zufällig nicht ins Wasser fallen kann und dass der Installationsbereich des Filters nicht überschwemmt werden kann.
9. Benutzen oder lagern Sie das Gerät nicht in Bereichen mit Frostgefahr. Im Winter sollte das Gerät ausgebaut, entleert und frostsicher gelagert werden.
10. Das Gerät darf nicht trocken (ohne Wasserdurchfluss) laufen.
11. Vermeiden Sie den Einsatz der Geräte mit ätzenden und korrosiven Flüssigkeiten.
12. Die Temperatur der gepumpten Flüssigkeit darf 35 °C (max.) nicht überschreiten und 2 °C nicht unterschreiten.
13. Warnung: Der UV-C-Filter darf nur zusammen mit dem im Lieferumfang enthaltenen Sicherheitstransformator verwendet werden. Bei Defekt ist die komplette UV-C-Einheit zu ersetzen.
14. Warnung: Unbeabsichtigter Gebrauch des Gerätes oder Beschädigung des Gehäuses kann den Austritt



gefährlicher UV-C-Strahlung zur Folge haben. UV-C-Strahlung kann den Augen und der Haut auch in geringer Dosierung Schaden zufügen. Schauen Sie nie direkt in die UV-C Röhre, wenn diese eingeschaltet ist.

15. Warnung: Der UV-C-Strahler darf nicht betrieben werden, wenn er aus dem Gerätegehäuse genommen wurde
16. ACHTUNG: Dieses Gerät besteht teilweise aus Glas! Mit Vorsicht handhaben!
17. Die max. Temperatur der gepumpten Flüssigkeit darf 35 °C nicht überschreiten.
18. Schließen Sie den Filter nie an das öffentliche Wasserleitungsnetz an.
19. Der UV-Filter ist nicht für das Eintauchen ins Wasser bestimmt. Falls das Gerät versehentlich ins Wasser fallen sollte, versuchen Sie in keinem Fall, es zu bergen, bevor Sie den Netzstecker aus der Netzsteckdose gezogen haben. Ziehen Sie den Netzstecker auch heraus, falls Sie feststellen, dass das Äußere des Gerätes nass ist.
20. Geräte mit offensichtlicher Beschädigung dürfen nicht betrieben werden.
21. Um eine Überhitzung der Lampe zu vermeiden, schalten Sie diese aus, wenn kein direkter Wasserfluss vorhanden ist
22. ACHTUNG: Stellen Sie die Verwendung des UV-C Strahlers vorübergehend ein, wenn Sie das Wasser und/oder die Fische mit Zusatzprodukten / Pflegemitteln behandeln



Achtung! Die Benutzung in Gartenteichen und deren Schutzbereich ist nur zulässig, wenn die Installation den gültigen Vorschriften entspricht. Bitte wenden Sie sich an einen qualifizierten Elektrofachmann. Verwendung in oder an Schwimmbecken und Schwimmteichen ist NICHT erlaubt!



4. Einsatzgebiete und Wirkungsweise

Dieser UV-C Strahler ist vorgesehen für den Einsatz am Garten- oder Fischteich zur Reinigung von verschmutztem Teichwasser. Das Gerät wurde für die private Nutzung und nicht für industrielle oder gewerbliche Zwecke entwickelt.



5. Installation

Vermeiden Sie beim Anziehen von Verschraubungen übermäßige Kraft, die zu Beschädigungen führen kann. Beachten Sie bitte auch die Abbildung / Zeichnung, die sich am Ende dieser Gebrauchsanweisung befindet. Die Zahlen und anderen Angaben, die in den nachfolgenden Ausführungen in Klammern genannt sind, beziehen sich auf diese Abbildung.



5.1. Montage

Den kpl. Lieferumfang überprüfen indem Sie alle Materialien aus der Packung nehmen. Der UV-C-Strahler ist vormontiert, überprüfen Sie die korrekte und feste Montage indem Sie den Schraubring der UVC –Strahlerfassung (3) auf festen Sitz kontrollieren. Montieren Sie nun die Schlauchanschlüsse an Einlass (8) und Auslass (9) des UV-C-Strahlers indem Sie je eine Schlauchtülle (6) mit Dichtung von Hand gut festschrauben. Der UV-Strahler sollte auf einer Basis, die mehr als 18 kg wiegt, fixiert werden. Befestigen Sie den Strahler mit den mitgelieferten Klemmbügeln an einem überflutungssicheren Ort. Verbinden Sie den UV-C Strahler mit Ihrem Filtersystem (Schläuche, Pumpe, Filter ...). Dabei die Durchflussrichtung des Strahlers beachten [Einlass (8) / Auslass (9)] Schließen Sie nur Pumpen an, die die bei den technischen Daten angegebene maximale Durchflussmenge und den maximalen Druck nicht überschreiten.

5.2. Inbetriebnahme

Achtung! Sicherheitsmaßnahmen des UV-C Strahlers (s.o.) und der Pumpe beachten! Anschlusssteckdosen im wassergeschützten Bereich und mind. 2 m vom Teichrand entfernt anbringen!

Nehmen Sie die Pumpe in Betrieb

Überprüfen ob die Schläuche wasserdicht angeschlossen sind und keine Leckagen am Strahler sichtbar sind.

UV-C-Strahler an das Stromnetz anschließen, Netzstecker in die Steckdose stecken.

Die Funktion der UV-C Röhre können Sie durch ein bläuliches Schimmern am transparenten Auslaufstutzen des UV-C-Strahlers kontrollieren.

5.3. Betrieb

Wir empfehlen für den UV-C Strahler Dauerbetrieb (24 Std. pro Tag), in den Saisonmonaten März bis Oktober. Häufiges Ein-/Ausschalten vermindert die Lebensdauer der UV-C Lampe.



6. Wartung und Pflege



ACHTUNG: Trennen Sie vor der Durchführung von jeglichen Installations- oder Wartungsarbeiten die Elektrogeräte von der Stromquelle indem Sie den Stecker aus der Steckdose ziehen.



Achtung! Das Netzanschlusskabel dieses Gerätes kann nicht ersetzt werden. Bei Beschädigung der Leitung ist der im Filter enthaltene UV-C-Strahler inklusive Vorschaltgerät unbrauchbar und muss ordnungsgemäß entsorgt werden. Eine Reparatur ist nicht möglich, da die Anschlussleitungen fest vergossen sind.

6.1. Reinigen des UV-C-Strahlers und Röhrenwechsel

Wenn eine stärkere Algenbildung und/oder größere Kalkablagerungen bemerkt werden, muss der korrekte Betrieb der UV-C-Vorrichtung überprüft werden. Die UV-C Röhre (2) hat eine begrenzte Wirkungsdauer (ca. 4000 - 5000 Stunden) und sollten spätestens nach einer Saison (März bis Oktober), ausgewechselt werden. Entsprechende Ersatzröhren erhalten sie bei der unten angegebenen Serviceadresse.

Wenn der Teichfilter für eine längere Zeit ausgeschaltet war, stellen Sie bitte sicher, dass der Quarzglas Kolben, der die UV-C Röhre umgibt, sauber ist.

Wenn der Filter längere Zeit nicht in Betrieb war, kann es unter Umständen notwendig sein, die Dichtungsringe (insbesondere beim UV-C Strahler) zu ersetzen.

Reinigung des UV-C Strahlers

1. Trennen Sie den UV-C-Strahler vom Stromnetz und sichern Sie ihn gegen Wiedereinschalten.
2. Beachten Sie die oben genannten Sicherheitsmaßnahmen.
3. Wasser komplett herauslaufen lassen.
4. Schrauben Sie die Lampenfassung (1) des Schutzgehäuses (5) der Lampe ab und ersetzen Sie die UV-C Röhre (2), falls nötig.

Reinigung des Quarzglases

1. Nach dem Ausbau von Lampenfassung (1) und UV-C Röhre (2) ziehen Sie vorsichtig das Quarzglas (3) aus dem Gehäuse. Verwenden Sie dazu einen breiten Schraubenzieher, eine Münze oder ähnliches. Stecken Sie das Werkzeug in einen der Einschnitte, die am Ende des Gewindes der Schutzhülle zu sehen sind, und heben Sie diese vorsichtig an.
2. Reinigen Sie das Quarzglas (3) und das Gehäuse (5) gut mit Wasser und einem weichen Tuch.
3. Entfernen Sie eventuelle Kalkablagerungen aus dem Quarzglas (3) mit einem geeigneten Lösemittel. Vor dem Einbau gründlich ausspülen.
4. Prüfen Sie das Quarzglas auf Schäden.

Montieren Sie das Ganze in der umgekehrten Reihenfolge.

Dabei ist das Quarzglas so in das Strahlergehäuse (5) einzuschieben, dass die Aussparungen und Führungsnasen exakt wie in Fig I und II gezeigt ineinandergreifen. Stellen Sie sicher, dass der O-Ring (4) exakt in die Nut des Quarzschutzglases eingelegt ist. Fetten Sie den O-Ring (4) ggf. mit Vaseline. Beim Montieren der Strahlerfassung müssen Sie darauf achten, dass der Mikroschalter (Fig.III, A) der Lampenfassung in die Aussparung (Fig.III, B) des zuvor montierten Quarzschutzglases (3) korrekt eingeschoben wird, da sonst keine Funktion gegeben ist. (siehe Fig. I).

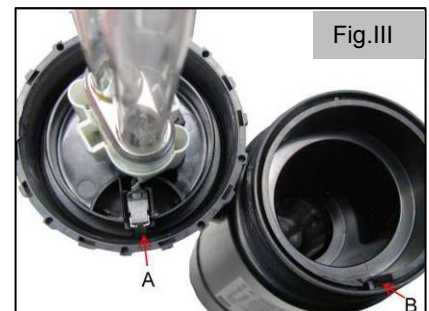

Ersatz der UV-C-Lampe

1. Schalten Sie vor Wartungsarbeiten immer die Stromversorgung aus.
2. Schrauben Sie die Fassung (1) des Gehäuses der Lampe ab, entfernen Sie die UV-C-Röhre (2) und ersetzen Sie die alte durch eine neue Röhre.

Montieren Sie das Ganze in der umgekehrten Reihenfolge (s.o.) und stellen Sie sicher, dass die O-Ringe korrekt angebracht sind. Fetten Sie den O-Ring ggf. mit Vaseline.

Vorsicht! UV-C Röhre (2) nicht direkt mit der Hand anfassen, sondern z.B. Baumwollhandschuh überziehen!

Alte UV-C Röhren dürfen nicht zerbrochen und im Hausmüll entsorgt werden. Bitte wenden Sie sich an Ihr örtliches Entsorgungsunternehmen.

Keine scharfkantigen Werkzeuge verwenden. Sind Quarzglaskolben oder O-Ringe defekt, müssen sie unbedingt ersetzt werden.

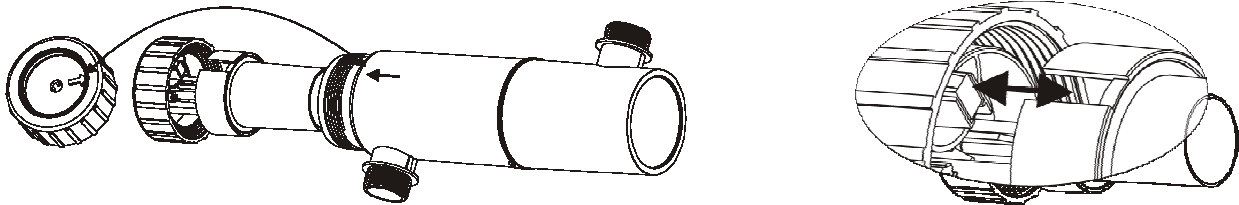

Funktionskontrolle des UV-C Strahlers

Prüfen Sie die Funktion der Röhre durch das bläuliche Licht am der Lampenfassung (1).

Falls Sie UV-C Röhre nicht brennt wurde möglicherweise der UV-C Strahler nicht richtig zusammengebaut. Überprüfen sie dies anhand obiger Einbauanleitung.



Winter – Wartung

Schützen Sie den UV-C Strahler vor Frost! Entleeren, demontieren und reinigen Sie den UV-C Strahler im Herbst, gemäß dieser Anleitung! Lagern Sie den UV-C Strahler über Winter in einem frostsicheren Raum.



7. Garantie

Dieses Gerät wurde nach modernsten Methoden hergestellt und geprüft. Der Verkäufer leistet für einwandfreies Material und fehlerfreie Fertigung Garantie gemäß den gesetzlichen Bestimmungen des jeweiligen Landes, in dem das Gerät gekauft wurde. Die Garantiezeit beginnt mit dem Tag des Kaufs, zu nachfolgenden Bedingungen:

Innerhalb der Garantiezeit werden alle Mängel, die auf Material- oder Herstellungsfehler zurückzuführen sind, kostenlos beseitigt. Reklamationen sind unmittelbar nach Feststellung zu melden.

Der Garantieanspruch erlischt bei Eingriffen durch den Käufer oder durch Dritte.

Schäden, die durch unsachgemäße Behandlung oder Bedienung, durch falsches Aufstellen oder Aufbewahren, durch unsachgemäßen Anschluss oder Installation sowie durch höhere Gewalt oder sonstige äußere Einflüsse entstehen, fallen nicht unter die Garantieleistungen.

Verschleißteile, wie die UV-Röhre, die Filtermatten, Rotor und Lager, sind von der Gewährleistung ausgenommen. Sämtliche Teile werden mit größter Sorgfalt und unter Verwendung hochwertiger Materialien hergestellt und sind für lange Lebensdauer konzipiert. Der Verschleiß ist jedoch abhängig von der Nutzungsart, der Nutzungsintensität und den Wartungsintervallen. Die Befolgung der Montage- und Wartungshinweise in dieser Gebrauchsanweisung trägt daher entscheidend zu einer hohen Lebensdauer der Verschleißteile bei.

Wir behalten uns vor, bei Reklamationen die defekten Teile auszubessern oder zu ersetzen oder das Gerät auszutauschen. Ausgetauschte Teile gehen in unser Eigentum über.

Schadenersatzansprüche sind ausgeschlossen, soweit sie nicht auf Vorsatz oder grober Fahrlässigkeit des Herstellers beruhen.

Weitergehende Ansprüche bestehen auf Grund der Garantie nicht. Der Garantieanspruch ist vom Käufer durch Vorlage der Kaufquittung nachzuweisen. Diese Garantiezusage ist in dem Land gültig, in welchem das Gerät gekauft wurde.

Besondere Hinweise:

Sollte Ihr Gerät nicht mehr richtig funktionieren, überprüfen Sie bitte zunächst, ob ein Bedienungsfehler oder eine Ursache vorliegt, die nicht auf einen Defekt des Gerätes zurückzuführen ist.

Falls Sie Ihr defektes Gerät zur Reparatur bringen oder einsenden, fügen Sie bitte auf jeden Fall folgende Unterlagen bei:



- Die Kaufquittung.
- Die Beschreibung des Defekts (eine möglichst genaue Beschreibung erleichtert eine zügige Reparatur).
Bevor Sie Ihr defektes Gerät zur Reparatur bringen oder einsenden, entfernen Sie bitte alle hinzugefügten Anbauteile, die nicht dem Originalzustand des Gerätes entsprechen. Sollten bei der Rückgabe des Gerätes solche Anbauteile fehlen, übernehmen wir dafür keine Haftung.



8. Bestellung von Ersatzteilen

Die schnellste, einfachste und preiswerteste Möglichkeit, Ersatzteile zu bestellen, erfolgt über das Internet. Unsere Webseite www.tip-pumpen.de verfügt über einen komfortablen Ersatzteile-Shop, welcher mit wenigen Klicks eine Bestellung ermöglicht. Darüber hinaus veröffentlichen wir dort umfassende Informationen und wertvolle Tipps zu unseren Produkten und Zubehör, stellen neue Geräte vor und präsentieren aktuelle Trends und Innovationen im Bereich Pumpen- und Teichtechnik.



9. Service

Bei Garantieanspruch oder Störungen wenden Sie sich bitte an:

T.I.P. Technische Industrie Produkte GmbH
Reparaturservice und Ersatzteilversand
Siemensstraße 17
D-74915 Waibstadt

Tel.: + 49 (0) 7263 / 9125 0
Fax: + 49 (0) 7263 / 9125 25

E-Mail: service@tip-pumpen.de

In Österreich wenden Sie sich bitte direkt an Ihre Verkaufsstelle oder an:

POSPISCHIL Tools GmbH
Lützowgasse 12-14
A-1140 Wien

Tel.: + 43 / 1 / 9116300
Fax: + 43 / 1 / 9116300-29
E-Mail: office@pospischil.at

Eine aktuelle Bedienungsanleitung als PDF-Datei kann bei Bedarf per E-Mail unter: service@tip-pumpen.de angefordert werden.



Nur für EU-Länder

Werfen Sie Elektrogeräte nicht in den Hausmüll!

Gemäß Europäischer Richtlinie 2012/19/EU über Elektro- und Elektronik-Altgeräte und Umsetzung in nationales Recht müssen verbrauchte Elektrogeräte getrennt gesammelt und einer umweltgerechten Wiederverwertung zugeführt werden. Bei Fragen wenden Sie sich bitte an ihr örtliches Entsorgungsunternehmen.

10. Anhang

10.1. Ersatzteilliste

Teile-Nr.	Ersatzteil Art. Nr.	Beschreibung
1	72637	Lampenfassung mit Vorschaltgerät
2	30985	Ersatzröhre UV-C 7 W (G23 Sockel)
3	72638	Quarzschutzglas
4	72639	O-Ring
5	72640	Schutzgehäuse
6	73554	Schlauchtülle
7	73555	Befestigungsbügel

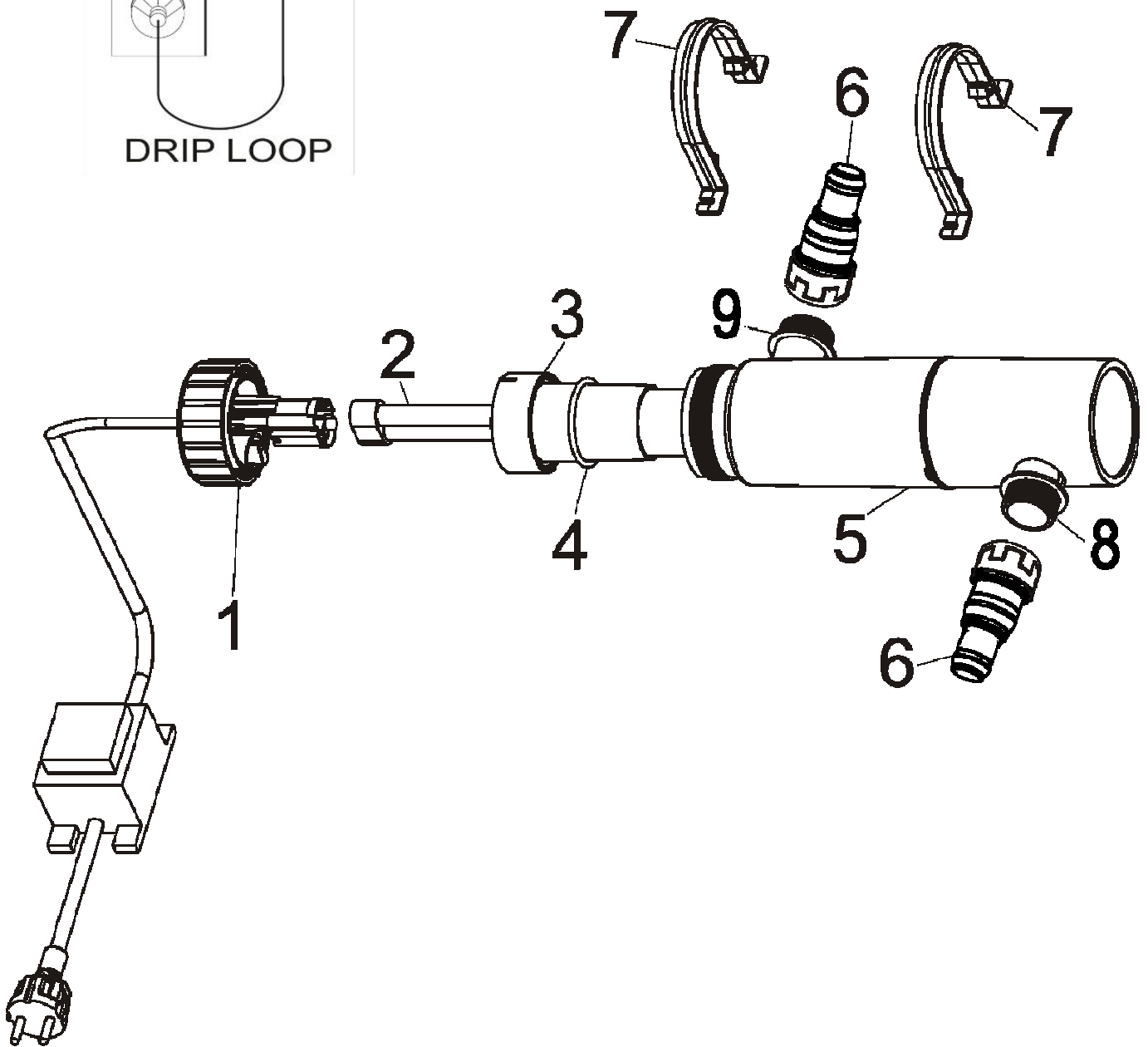
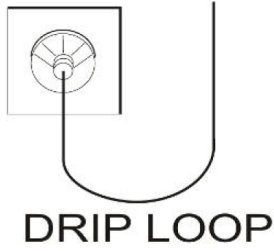



Strictly ensure that you have read the use instructions before placing the pump in service!

Dear customer,

Congratulation for buying your new device from T.I.P.!

Like all our products, this one, too, was developed using the latest technological knowledge. The device was manufactured and assembled on the basis of state-of-the-art pump technology using most reliable electrical or electronic components which ensure a high level of quality and a long life of your new product.

Please read through these operating instructions carefully to make sure that you can fully benefit from all features. Some explanatory illustrations can be found at the end of these operating instructions.

We hope you will enjoy your new device!

Table of contents

1.	Technical data.....	1
2.	Scope of delivery	1
3.	General safety instructions.....	1
4.	Application areas	3
5.	Placing in service	3
6.	Maintenance and care.....	3
7.	Warranty	4
8.	Ordering spare parts	5
9.	Service	5
10.	Annex.....	6

1. Technical data

Model	UV-C-PJ 11W
Power consumption of the UVC tube	13 W
UV-C-tube type / performance	G 23 / 11 W
Service life of the UVC tube	ca. 5.000 h
Degree of protection / protection class - UVC emitter	IPX4
Length of the connecting cable - UVC emitter	5 m
Voltage / frequency, primary (input)	230 V / 50 Hz
Degree of protection - transformer	IPX4
Max. flow rate (Qmax)	3,000 l/h
Operating pressure max. (pmax)	0,2 bar
Maximum temperature of the pumped liquid (Tmax)	35 °C
Minimum temperature of the pumped liquid	5 °C
For ponds up to	10,000 l
Weight (net)	1.6 kg
Filter dimensions, mounted (W x D x H)	27,5 x 25,2 x 8 cm
Item number	30432



2. Scope of delivery

T.I.P. UV-C lamp, 2 clamping brackets, 2 hose connectors, operating instruction.

Check the device for transport damage and complete delivery. If there is damage the retailer must be notified without delay, at the latest however, within 8 days of the purchase date.



3. General safety instructions

Please read through these operating instructions carefully and make yourself conversant with the control elements and the proper use of this product. We shall not be liable in the case of damage caused as a result of the nonobservance of instructions and provisions of the present operating instructions. Any damage caused as a result of the nonobservance of the instructions and regulations contained in the present operating instructions shall not be covered by the warranty terms. Please keep these operating instructions in a safe place and hand them on together with the device should you ever dispose of it.

Persons not conversant with the contents of these operating instructions must not use this device.

This appliance can be used by children aged from 8 years and above and persons with reduced physical, sensory or mental capabilities or lack of experience and knowledge if they have been given supervision or instruction concerning use of the appliance in a safe way and understand the hazards involved. Children shall not play with the appliance. Cleaning and user maintenance shall not be made by children without supervision.

The appliance must be supplied through a residual current device (RCD) having a rated residual operating current not exceeding 30mA.

If the supply cord is damaged, it must be replaced by the manufacturer, its service agent or similarly qualified persons in order to avoid a hazard.

Notes and instructions with the following symbols require particular attention:



Danger of injury or material damage if this instruction is not complied with



Danger of electrical shock that can result in injury or material damage if this instruction is not complied with

In addition to the basic safety instructions, also comply with the following instructions to prevent accidents:



1. **ATTENTION:** Before performing any installation or maintenance tasks, disconnect the electrical devices immersed in the pond from the power source by pulling the plug out of the socket outlet. Do not operate the pump if there are people in the water. Switch off the main fuse of the main domestic power supply, before unplugging the mains cable, if the connection plug or the main power outlet are wet. Never transport or suspend the device by the mains cable.

2. Ensure that the voltage specified on the type plate of the device agrees with the mains voltage.

3. Prior to connecting the device to the mains supply, ensure that the mains cable and the device are not damaged in any way.

4. The mains cable of the device must form a loop that points downward (DRIP LOOP) to prevent water from running along the cable and into the socket outlet.



5. The device must have a residual current circuit breaker (RCCB) with a rated residual current of max. 30 mA connected on the line side. Consult a qualified electrician.

6. Do not bury the mains cable in the ground; follow the installation instructions specified in the applicable local regulations. Consult a qualified electrician.

7. Prior to placing the device in service, ensure that the installation has been properly executed.

8. Install the filter at least 2 meters away from the edge of the pond; ensure that it is attached in such a manner that it cannot accidentally fall into the water and that the installation area of the filter cannot be flooded.

9. Do not use or store the device in areas where there is danger of freezing. In winter the device should be removed, emptied and stored where it is protected against freezing.

10. Do not let the pump run dry (without water flow).

11. Do not use the device with corrosive liquids.

12. The temperature of the pumped liquid must not exceed 35°C (max.) and must not underrange 2°C

13. **ATTENTION!** Only use the UVC filter together with the safety transformer included in the scope of delivery. If there is a defect, the complete UVC unit must be replaced.



14. **ATTENTION:** This device emits UVC radiation that can harm eyes and skin. Do not use the bulb outside of the device

15. **ATTENTION:** NEVER LOOK DIRECTLY INTO THE UVC TUBE WHEN IT IS SWITCHED ON

16. **ATTENTION:** This device consists partially of glass! Handle with care!

17. The max. temperature of the pumped liquid must not exceed 35°C

18. Never connect the filter to the public water supply network.



19. The UV filter is not designed for immersion in water. If the device should accidentally fall into the water, do not, under any circumstances, attempt to get it out of the water, until you have pulled the mains plug out of the mains socket outlet. Also unplug the mains plug if you determine that the exterior of the device is wet

20. To avoid an overheating of the lamp, please switch of the lamp if there is no direct water flow.

21. **ATTENTION!** Temporarily stop the operation of the UVC lamp, while treating the water or fish inside your pond with additional care products.



Attention! Use in garden ponds and the protected area of garden ponds is only permitted if the installation complies with the valid regulations. Consult a qualified electrician.
DO NOT use the pump in or on swimming pools!



4. Application areas

This device has been developed for private use and not for industrial or commercial purposes.



5. Placing in service

When tightening threaded connections, please do not apply excessive force which may cause damage. Please observe the illustrations, too, which are contained as an attachment at the end of the present operating instructions. The numeric and other details included in brackets below refer to these illustrations.



5.1 Placing in service

Attention! Comply with the safety measures specified for the UVC emitter (see above)! (See the provided operating instructions).

Install the connection socket outlet in the water-protected area and at least 2 m away from the edge of the pond!

Connect the pond pump to the mains supply.

Check whether the hose is connected so that it is watertight.

UV-C should be fixed on a base with a weight of at least 18 kg. Connect the UVC emitter to the mains Supply, plug the mains plug into the socket outlet.

You can check the function of the UVC tube through a bluish shimmer on the transparent discharge port of the UVC emitter.

For this filter system we recommend continuous operation (24 hours a day), in the season months March to October.



6. Maintenance and care



Attention! Before performing any installation or maintenance tasks, disconnect the electrical devices immersed in the pond from the power source by pulling the plug out of the socket outlet



Attention! The power cord of this device cannot be replaced. If the cable is damaged the UVC emitter contained in the filter, including the ballast, is unusable and must be properly disposed of. Repair is not possible because the connecting lines are permanently cast.

6.1. Cleaning of the UV-C lamp and replacing the tube

In case of stronger accumulation of alga and calcification, the correct function of the UV C unit should be checked. UVC tube (2) has a limited period of effectiveness (approx. 4000 to 5000 hours) and should be replaced at the latest after one season (March to October). Appropriate replacement tubes are available at the service address specified below.

If the pond filter has been switched off for a longer period of time, ensure that the quartz glass cylinder that encloses the UVC tube is clean.

If the filter has not been operated for a longer period of time, under some circumstances it may be necessary to replace the sealing rings (particularly for the UVC emitter).

Cleaning of the UV-C lamp

1. Disconnect the UVC lamp from the mains power and safeguard it from being switched on unintentionally
2. Comply with the safety measures.
3. Allow the water to completely run out of the unit.
4. Carefully take the lamp socket (1) out of the housing (5) and replace the UVC tube (2) if needed.

Cleaning of the quartz glass cylinder

1. After disassembling the lamp socket (1) and UV-C tube (2) take carefully the Quartz glass (3) out of the housing. You may use a wide screw driver or a coin. Insert the tool into the recess, which is at the end of the thread of the protective sleeve and lift it carefully out.

2. Clean the Quartz glass (3) and housing (5) thoroughly with water and a soft cloth.
3. If needed, remove calcifications from the Quartz glass (3) with a suitable solvents. Rinse out thoroughly before reassembling.
4. If quartz glass tube or O-rings are defective they must always be replaced.

Assemble everything in reverse order.

While inserting the quartz glass into the protective housing (5), make sure the recess and groove engage exactly. Assure the O-Ring (4) is exactly inserted in the groove of the quartz glass. Where necessary, grease O-rings (4) with Vaseline. For installation of the lamp socket, the micro switch of the lamp socket (Fig. III, A) is correctly inserted in the groove of the previously mounted quartz glass (Fig. III B). Otherwise without contact there is no function (see Fig. I).

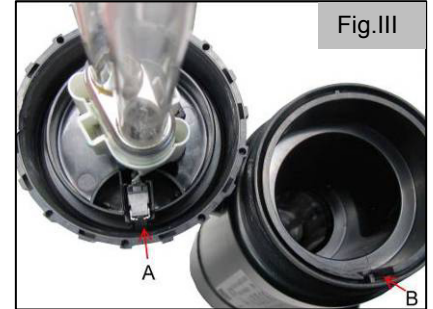
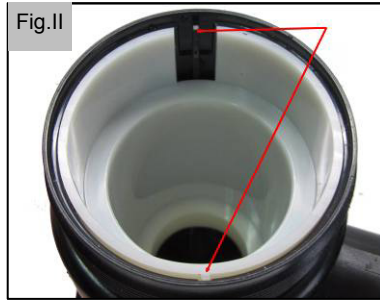
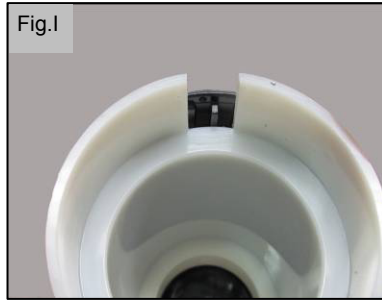

Replacing the UVC tube:

1. Disconnect the UVC lamp from the mains power for the maintenance.
2. Screw the socket (1) from the housing of the lamp. Remove the UV-C-tube (2) and replace the old tube with a new one.

Assemble all parts in reverse order and ensure the O-Ring is correctly inserted. Lubricate the O-Ring with some vaseline.

Caution! Do not touch UVC tube (2) directly with your hand; put on cotton gloves!

Old UV-C tubes shall not get broken and must not be disposed in regular garbage bin. Contact your local waste disposal company. Do not use an sharp edged tools. In case Quartz glass cylinder or O-ring are defect, they should get replaced immediately.

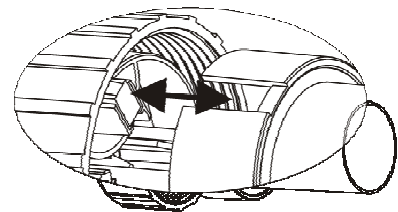
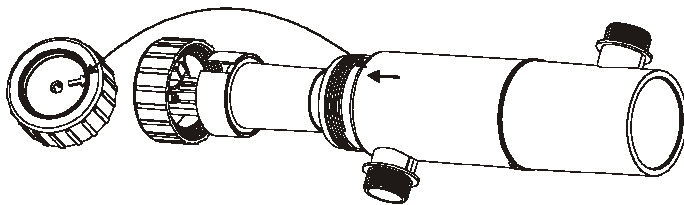

Function check of UVC lamp

In case the UVC lamp does not shine, the micro switch might not be activated. The UVC lamp should get completely reassembled.

1. Assemble UV-C tube (2) including Quartz glass (3) to lamp socket (1).
 2. Make sure O Ring (4) is inserted
 3. Pull the protective housing (5) over the UV-C tube and Quartz glass and connect to the socket. By doing so the micro switch should get active automatically.
- The UVC tube works properly if you see a bluish light at the end of the lamp socket (1).



Winter - maintenance

- Protect your UVC tube from freezing!
- Completely clean the UVC tube as specified in the instructions.
- Store the UVC tube over winter in a frost-free location



7. Warranty

The present device was manufactured and inspected according to the latest methods. The seller warrants for faultless material and workmanship in accordance with the legal regulations of the country in which the device was purchased. The warranty period begins with the day of the purchase and is subject to the provisions below:

Within the period of warranty, all defects which are to be attributable to defective materials or manufacturing will be eliminated free of charge. Any complaints are to be reported immediately upon their detection. The warranty claim becomes void in the case of interventions undertaken by the purchaser or by third parties. Damage resulting from improper handling or operation, incorrect setting-up or storage, inappropriate connection or installation or Acts of God or other external influences are excluded from warranty. Parts subject to wear, such as the UV-C tube, rotor and bearings are excepted from the guarantee. All parts were manufactured using maximum care and high-quality materials and are designed for a long lifecycle. It should be understood, however, that the wear and tear depends on the kind of use, the intensity of use and the internals of maintenance. Complying with the installation and maintenance information contained in the present operating instructions will therefore considerably contribute to a long lifecycle of these wearing parts. In case of complaints, we reserve the option of repairing or replacing the defective parts or replace the entire device. Replaced parts will pass into our property.

Claims for liquidated damages are excluded unless they are caused by wilful acts or negligence on the side of the manufacturer.

The warranty does not provide for any claims beyond those referred to above. The warranty claim has to be evidenced by the purchaser in the form of the submission of the sales receipt. The present warranty commitment is valid in the country in which the device was purchased.

Please note:

1. Should your device fail to function properly, please verify first whether an operating error or another cause is present which cannot be attributed to a defect of the device.
2. In case you have to take or send in your defective device for repair, please be sure to enclose the following documents:
 - Sales receipt (sales slip).
 - A description of the occurring defect (a description as accurate as possible will expedite the repair work).
3. In case you have to take or send in your defective device for repair, please remove any attached parts which do not belong to the original condition of the device. If any attached parts of this kind should be missing upon the return of the device, we shall not be liable for them.



8. Ordering spare parts

The fastest, most simple and cheapest way of ordering spare parts is through the internet. On our www.tip-pumpen.de website you will find a convenient spare part shop where you can order spare parts with just a couple of clicks. In addition, this is also the place where we publish comprehensive information and valuable tips on our products and accessories, introduce new devices and present current trends and innovations in the range of pump technology.



9. Service

In the case of warranty claims or malfunction, please contact your point of sale.

A current operating manual is available as required as a PDF file via e-mail: service@tip-pumpen.de.



For EC countries only

Do not throw electric appliances in your dustbin!
According to EU guideline 2012/19/EU concerning old electric and electronic appliances and its implementation in national law, such appliances must be collected separately and fed into an environment-friendly recycling system. Please consult your local waste management system for advice on recycling.

10. Annex

10.1. Spare part list

Part no.	Spare part item no.	Description
1	72637	Lamp socket with ballast
2	30985	Replacement tube UV-C 7 W (G23 socket)
3	72638	Quartz glass cylinder
4	72639	O-Ring
5	72640	Protection housing
6	73554	Hose joint
7	73555	Lid

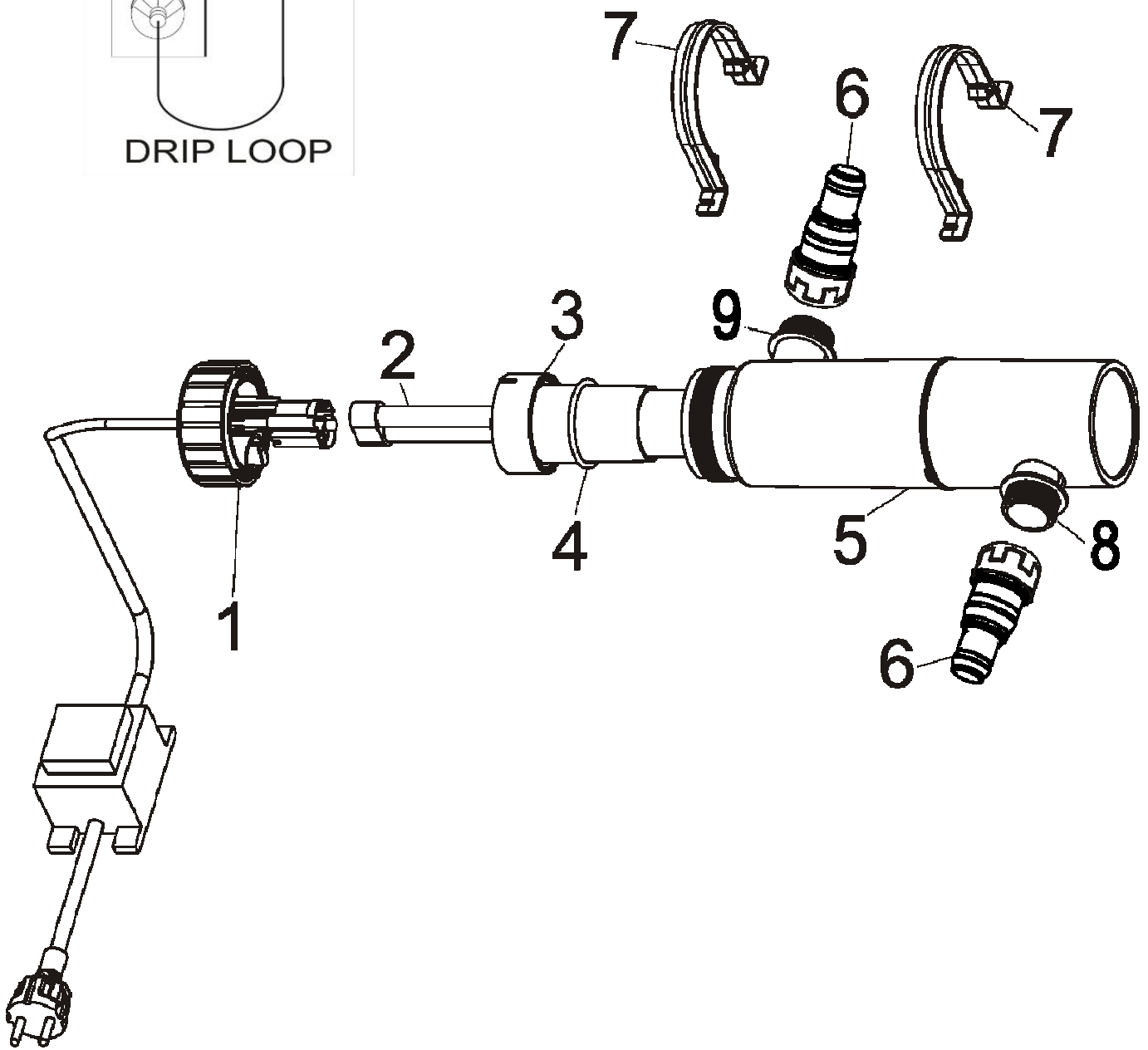



Üzembe helyezés előtt feltétlenül olvassa el a használati útmutatót!

Gratulálunk új T.I.P. berendezése megvásárlásához!

Mint termékeink mindegyike, ez is a legújabb műszaki ismereteket alapul véve készült. A gép gyártása és összeszerelése is a legmodernebb szivattyú technika alapján történt, a legmegbízhatóbb villamos illetve elektronikus alkatrészek felhasználásával, így garantált új szerzeményének magas minősége és hosszú élettartama.

Azért, hogy minden műszaki előnyt élvezhessen, olvassa át gondosan a használati utasítást. A magyarázó ábrák a használati utasítás végén, a mellékletben található.

Sok örömet kívánunk az új berendezéshez.

Tartalomjegyzék

1.	Műszaki adatok.....	1
2.	Szállított alkotóelemek	1
3.	Általános biztonsági utasítások.....	1
4.	Felhasználási területek és működési módok.....	3
5.	Telepítés	3
6.	Karbantartás és ápolás	3
7.	Garancia	4
8.	Szervíz	4
9.	Alkatrészek rendelése	5
10.	Függ.....	5

1. Műszaki adatok

Típus	UV-C-PJ 11W
Az UV-C csövek teljesítményfelvétele	13 W
UV-C kiegészítő	G 23 / 11 W
Az UV-C csövek élettartama	ca. 5.000 óra
Védelmi mód / UV-C sugárzók védelmi osztálya	IPX4
UV-C sugárzók csatlakozó kábelének hossza	5 m
Elsődleges feszültség / frekvencia (bemenet)	230 V / 50 Hz
Transzformátor védelmi módja	IPX4
Legnagyobb átfolyási mennyiség (Q_{max})	3.000 l/h
Legnagyobb üzemi nyomás (p_{max})	0,2 bar
A szivattyúzott folyadék legnagyobb hőmérséklete (T_{max})	35 °C
A szivattyúzott folyadék legkisebb hőmérséklete	5 °C
A szivattyú legfeljebb ekkora tavakhoz használható	10.000 l
Tömeg (nettó)	1,6 kg
Felszerelt szűrő méretei (szélesség x mélység x magasság)	27,5 x 25,2 x 8 cm
Cikkszám	30432



2. Szállított alkotóelemek

T.I.P. UV-C sugárzóval, 2 befogókengyel, 2 tömlőcsatlakozó, kezelési útmutatója.

Ellenőrizze a készülék teljességét, és hogy szállítás közben megsérült-e. Ha igen, akkor haladéktalanul - legkésőbb azonban a vásárlás dátumától számított 8 napon belül - értesítse a kiskereskedőt.



3. Általános biztonsági utasítások

Olvassa el gondosan ezt a használati utasítást és ismerkedjen meg a kezelőelemekkel és a termék rendeltetészerű használatával. Nem felelünk olyan károkért, amelyek a használati utasítás előírásainak és útmutatásainak figyelmen kívül hagyása miatt következnek be. A használati utasítás előírásainak és útmutatásainak figyelmen kívül hagyása miatt bekövetkezett károk nem esnek a garancia alá. Jól őrizze meg ezt a használati utasítást és a készülék továbbadása esetén mellékelje.

A jelen használati útmutató tartalmát nem ismerő személyek ezt a készüléket nem használhatják.

Ezt a készüléket 8 év feletti gyermekek, valamint korlátozott fizikai, érzékelési vagy szellemi tulajdonságokkal rendelkező személyek, illetve csekély tapasztalattal és tudással rendelkező személyek is használhatják, ha valaki felügyeli őket vagy a készülék biztonságos használatára és az ebből fakadó veszélyekre vonatkozó útmutatásokat kapnak. Gyermekek ne játsszanak a készülékkel. A tisztítási, valamint a felhasználó által végzett karbantartási munkálatokat gyermekek nem végezhetik felügyelet nélkül.

A szivattyúnak rendelkeznie kell egy maximum 30 mA névleges áramerősségű hibaáram-védőkapcsolóval (RCD/FI-kapcsoló).

Ha a készülék hálózati csatlakozó vezetéke megsérült, a veszélyek megelőzése érdekében a gyártó, a gyártó ügyfélszolgálat vagy hasonlóan képzett szakember cserélje ki azt.

Az alábbi szimbólumokkal jelzett utasításokra és megállapításokra különösen figyelemmel kell lenni:



Ha nem tartja be ezt az utasítást, akkor személyi sérülés és/vagy anyagi kár keletkezik.



Ha nem tartja be ezt az utasítást, akkor áramütés keletkezik, ami személyi sérülést és/vagy anyagi károkat okozhat.

Az alapvető biztonsági rendelkezések mellett a következő utasításokat is tartsa be, hogy elkerülhesse a baleseteket:



1. **Figyelmeztetés:** A medencébe merített elektromos készülékeken elvégzett bármilyen szerelési vagy karbantartási munkálatok előtt válassza le azokat az áramforrásról úgy, hogy a dugóját kihúzza a konnektorból. A készülék nem működtethető, ha személyek tartózkodnak a vízben. A kábel kihúzása előtt kapcsolja ki a ház áramellátó hálózatának fő biztosítékát, ha a csatlakozó vagy a konnektor nedves lenne. Soha ne szállítsa és/vagy akassza fel a készüléket a hálózati csatlakozó vezetékénél fogva.



2. Figyelmeztetés: A készülék akaratlan használata vagy a ház sérülése miatt veszélyes UV-C sugárzás léphet ki. Már kis mennyiségű UV-C sugárzás is károsíthatja a szemét és a bőrét. Soha ne nézzen közvetlenül a bekapcsolt UV-C csőbe.

3. Figyelmeztetés: Az UV-C sugárzó nem működtethető, ha a készülék házából kivette.

4. Győződjön meg arról, hogy a készülék típusábráján megadott feszültség megegyezik a hálózati feszültséggel.

5. Mielőtt a készüléket a hálózathoz csatlakoztatja, győződjön meg arról, hogy a kábelben és a készüléken semmilyen sérülés sincs. Nyílt sérüléssel rendelkező készüléket tilos használni.

6. A készülék hálózati kábelében legyen egy lefelé mutató (cseppfogó) hurok, hogy a víz ne tudjon rajta végigfutni a konnektorig.



7. Kapcsoljon a készülék elé egy legfeljebb 30 mA névleges áramú megfelelő hibaáramvédő kapcsolót. Forduljon egy képzett villanyszerelőhöz.

8. Ne ássa be a hálózati kábelt a földbe, hanem a helyi érvényes rendelkezéseknek megfelelően kövesse a telepítési útmutatót. Forduljon egy képzett villanyszerelőhöz.

9. Telepítéskor ne emelje meg a készüléket a hálózati kábelénél fogva.

10. A készülék üzembe helyezése előtt győződjön meg arról, hogy a telepítést az előírások szerint végezték el.

11. A szűrőt a tó szélétől legalább 2 m távolságra helyezze el; győződjön meg arról, hogy onnan véletlenül sem eshet be a vízbe, és hogy a szűrő környékét nem öntheti el a víz.

12. A készüléket ne használja vagy tárolja fagyveszélyes helyeken. A készüléket télen szerelje le, ürítse ki és fagymentes helyen tárolja.

13. A készülék nem futhat szárazon (átfolyt víz nélkül).

14. A készüléket ne használja maró vagy rozsdásodást okozó folyadékokkal.

15. A szivattyúzott folyadék hőmérséklete nem lehet 35 °C-nál nagyobb és 2 °C-nál kisebb.

16. Figyelmeztetés: Ez a készülék UV-C sugárzást bocsát ki, ami károsíthatja a szemet és a bőrt. Ne használja a lámpát a készüléken kívül.

17. Figyelmeztetés: Ez a készülék részben üvegből készült! Óvatosan kezelje!

18. Soha ne csatlakoztassa a szűrőt a nyílt vízvezeték-hálózathoz.



19. Az UV szűrő nem arra való, hogy vízbe mártsa. Ha a készülék véletlenül vízbe esik, soha ne próbálja úgy megmenteni, hogy a hálózati csatlakozót még nem húzta ki a konnektorból. Akkor is húzza ki a hálózati csatlakozót, ha a készülék külseje vizes.



Figyelem! Kerti tavakban és azok védőkörzetében csak akkor szabad használni, ha a telepítés az érvényes előírásoknak megfelel. Forduljon egy képzett villanyszerelőhöz.
Úszómedencék és tavak közelében használni TILOS!



4. Felhasználási területek és működési módok

Ezt a készüléket magánhasználatra fejlesztettük ki, nem ipari vagy kereskedelmi célokhoz.



5. Telepítés

A csavarkötéseket ne húzza meg túl nagy erővel, mert ez sérüléseket okozhat.

Vegye figyelembe a szövegben ill. ezen üzemeltetési útmutató végén a függelékben lévő ábrákat is. A következő leírásban a zárójelekben lévő számok a használati útmutató végén lévő 1. ábrára vonatkoznak.



5.1. Üzembe helyezés (lásd a 1 ábra)

Figyelem! Tartsa be az UV-C sugárzó (lásd fent) és a szivattyú biztonsági utasításait (lásd a mellékelt kezelési útmutatót)!

A csatlakozóaljzatot víztől védett területen, a tó szélétől legalább 2 m-es távolságban szerelje fel!

A szivattyút csatlakoztassa az áramellátó hálózathoz.

Ellenőrizze, hogy a tömlő vízzáró módon csatlakozik-e.

Az UV-C sugárzót csatlakoztassa az áramellátó hálózathoz, dugja be a konnektorba.

Az UV-C csövek működését az átlátszó kifolyócsonton lévő kékes üszóval tudja ellenőrizni.

E szűrőrendszert a szezon hónapjaiban, márciustól októberig érdemes folyamatosan működtetni (napi 24 órában).

Figyelem! A szűrőrendszer működését rendszeresen ellenőrizze!

Ezért az Ön tavában lévő szennyeződés fajtája és mértéke alapján válassza meg a tisztítási időközöket.



6. Karbantartás és ápolás



Figyelem! A készülék hálózati csatlakozókábelét nem lehet lecserélni. A vezeték sérülése esetén a szűrőben található UV-C sugárzó az elé kapcsolt készülékkel együtt használhatatlanná válik, és hulladékként megfelelően kell kezelni. Javításra nincs lehetőség, mivel a csatlakozóvezetékek szilárdan ki vannak öntve.

- Az UV-C csövek hatásos élettartama korlátozott (kb. 4000 óra), és legkésőbb egy szezon (márciustól októberig tartó időszak) után cserélje le. Megfelelő cserecsöveket a lent megadott szervizcímeiken kaphat.

- Ha a szűrőt hosszabb időre kikapcsolta, győződjön meg arról, hogy az UV-C csöveket körülvevő kvarcüvegballon tiszta.

- Ha a szűrő hosszabb ideig üzemen kívül volt, akkor bizonyos körülmények között esetleg le kell cserélni a tömítőgyűrűket (különösen UV-C sugárzók esetén).

6.1. Az UV-C sugárzók tisztítása és a csövek cseréje

Szétszerelés

1. Tartsa be a biztonsági utasításokat!

2. Válassza le az UV-C sugárzót a hálózatról, és biztosítsa visszkapcsolás ellen.

3. A vizet hagyja teljesen kifolyni.

4. A UV-C szűrő (1) csavaros gyűrűjét balra forgatva oldja ki, és a sugárzó foglatát és (2) csöveit óvatosan húzza ki a (3) kvarcüvegballonból.

5. **Vigyázat!** A (2) UV-C csöveket ne fogja meg közvetlenül a kezével, hanem húzzon fel pl. pamutkesztyűt!

6. A (2) UV-C csövekről húzza le a foglatokat.

7. A (2) UV-C csöveket óvatosan vegye le, szükség esetén cserélje le. A régi UV-C csöveket nem szabad szétörni és a háztartási szemét közé dobni. Forduljon a helyi hulladékkezelő telephez.

8. A (3) kvarcüvegballont óvatosan húzza ki a házból, és alaposan tisztítsa meg. Közben figyeljen az üvegballonházon lazán elhelyezkedő (4) O-gyűrűre. Ne használjon éles peremű szerszámokat. Ha a kvarcüvegballonok vagy O-gyűrűk sérültek, mindenképpen cserélje le őket.

Összeszerelés:

1. A (4) O-gyűrűt tisztán helyezze be a üvegballonházban lévő horonyba. Vizsgálja meg a (4) O-gyűrű megfelelő elhelyezkedését a kvarcüvegballon-perem hornyában.
2. A (2) UV-C csöveket óvatosan dugja be a foglalatba, és a sugárzó foglalatát a csövekkel tolja be a kvarcüvegballonba. Közben arra figyeljen, hogy a kvarcüvegballon mélyedései illeszkedjenek a csatlakozóegységbe (különböző szélességű hornyok).
3. A kvarcüvegballont az UV-C csövekkel óvatosan tolja be a UV-C sugárzó házába. Közben figyeljen arra, hogy az UV ellenző a kifolyócsont irányába mutasson, és a mélyedések az UV-C sugárzó házához illeszkedjenek. Most a csavaros gyűrűt kézzel jobbra tekerve jól húzza meg a sugárzó házán. Ellenőrizze a csavarkötés megfelelő helyzetét és tömítettségét.



7. Garancia

Ezt a berendezést a legmodernebb módszerek szerint gyártottuk és ellenőriztük. Az értékesítő garanciát nyújt a kifogástalan anyagra és hibamentes elkészítésre a mindenkori ország törvényes előírásai szerint, amelyben a berendezést vásárolják. A garancia ideje a vásárlás napjától kezdődik az alábbi feltételek szerint:

A garancia ideje alatt minden olyan hibát a költségek térítése nélkül megszüntetünk, amely anyag- vagy gyártási hibára visszavezethető. A reklamációkat közvetlenül annak megállapítása után jelenteni kell. A garanciaigény a vevő vagy harmadik személy általi beavatkozás esetén megszűnik. Azok a károk, amelyeket szakszerűtlen bánásmód és kezelés, helytelen felállítás vagy tárolás, szakszerűtlen csatlakoztatás vagy telepítés vagy vis major vagy egyéb külső befolyás okozott, nem esnek a garanciális teljesítés alá.

A garancia nem vonatkozik a kopásnak kitett alkatrészekre, mint amilyen az UV-lámpa és a szűrőbetét. Minden alkatrészt a legnagyobb gondossággal és nagy értékű anyagok felhasználásával gyártunk, és hosszú élettartamra vannak tervezve. A kopás azonban függ a használat jellegétől, annak intenzitásától és a karbantartási időközöktől. Ebben a használati utasításban található telepítési és karbantartási útmutatók betartása ezért döntően hozzájárul a kopó alkatrészek élettartamához.

Reklamációk esetén fenntartjuk a jogot a hibás részek javítására, pótlására vagy a berendezés cseréjére. A kicserélt alkatrészek a mi tulajdonunkba kerülnek. Kártérítési igények ki vannak zárva, amennyiben a károkat szándékosan okoztak vagy a gyártó súlyos gondatlanságából fakadnak.

További igények a garancia alapján nem állnak fenn. A vásárlónak a garancia igényét a vásárlást bizonyító nyugta bemutatásával kell igazolnia. A garancia igényt abban az országban lehet érvényesíteni, ahol a berendezést megvásárolták.

Különleges útmutatások:

1. Ha az Ön berendezése már nem működik jól, először azt vizsgálja meg, hogy kezelési hiba történt-e vagy olyan ok áll fenn, amely nem vezethető vissza a berendezés meghibásodására.

2. Amennyiben meghibásodott berendezését javítani hozza vagy beküldi, mindenképp mellékelje az alábbi dokumentumokat:

- Nyugta a vásárlásról

- A fellépett hiba leírása (egy lehetőleg pontos leírás megkönnyíti a jó ütemű javítást).

3. Mielőtt meghibásodott berendezését javítani hozná vagy küldené, távolítson el, kérjük, minden pótlólag hozzáillesztett alkatrészt, amelyek a berendezés eredeti állapotában nem voltak meg. Ha a berendezés visszajuttatásánál ilyen alkatrész hiányozna, azért nem vállalunk felelősséget.



8. Szerviz

Garanciális igények vagy működési zavarok esetén keresse fel a vásárlás helyét.

Szükség esetén az aktuális kezelési útmutató pdf-változatát a service@tip-pumpen.de e-mail címen igényelheti.



9. Alkatrészek rendelése

Alkatrészeket leggyorsabban, legegyszerűbben és legolcsóbban az interneten át lehet rendelni. A honlapunk www.tip-pumpen.de rendelkezik komplett alkatrész áruházzal, ahol néhány kattintással intézhető a rendelés. Ezen kívül ott hozunk nyilvánosságra információkat és értékes tippeket adunk a termékeinkkel és a tartozékokkal kapcsolatban, új berendezéseket mutatunk be és az aktuális trendekről és innovációkról is tájékoztatjuk a szivattyú technológia területéről.

10. Függ

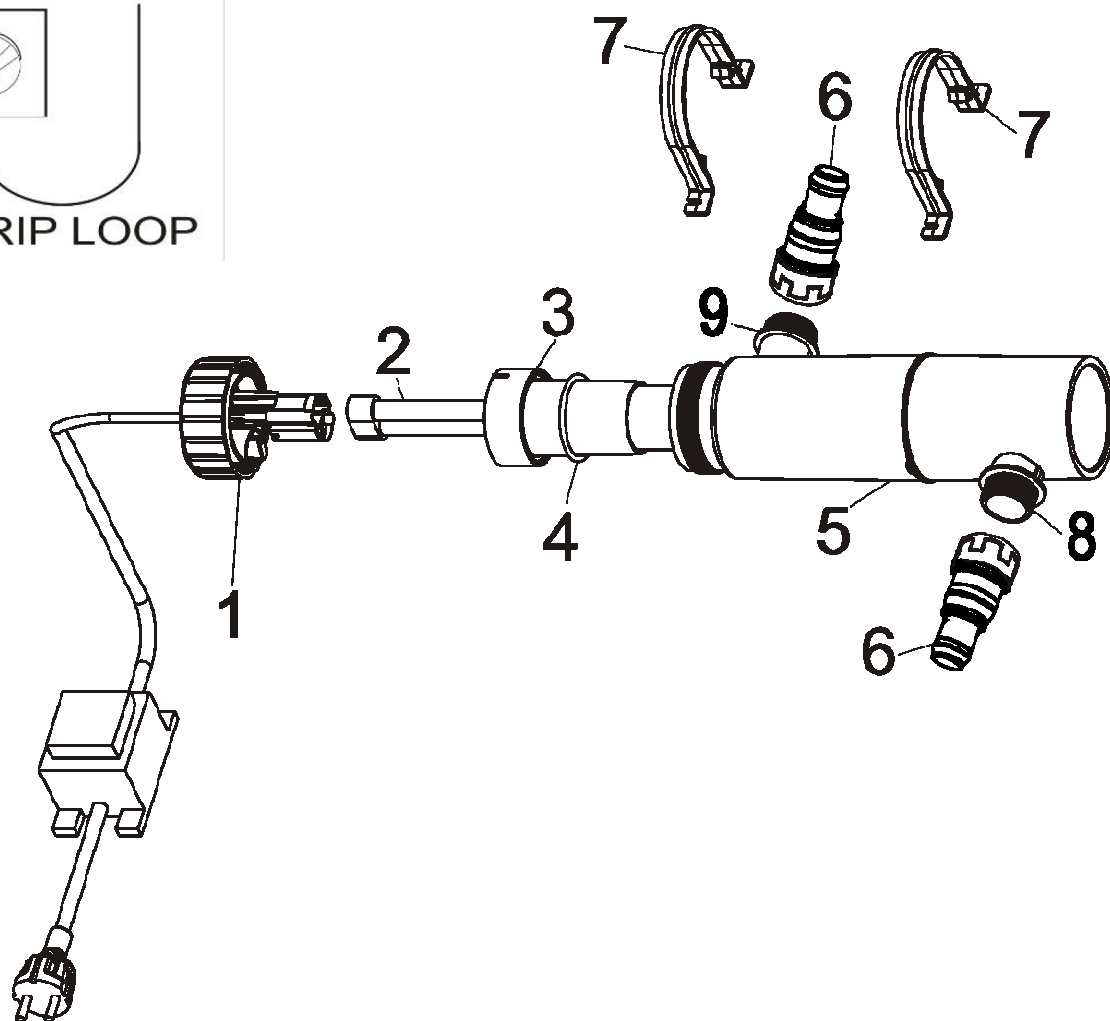

Csak EU-országok számára.



Elektromos készüléket soha ne dobjon a háztartási hulladék közé!
A 2012/19/EK számú, az elektromos és elektronikai berendezések hulladékaival foglalkozó EU-irányelv és annak a nemzeti jogba való átültetése alapján az elhasznált elektromos berendezéseket külön kell gyűjteni és gondoskodni kell róla, hogy a környezetvédelmi előírásoknak megfelelő újrahasznosításra kerüljenek. Ezzel kapcsolatos kérdéseivel keresse meg a hulladék ártalmatlanításával foglalkozó helyi vállalkozást.



Przed uruchomieniem należy koniecznie przeczytać instrukcję użytkownika!

Szanowny Kliencie!

Gratulujemy zakupu nowego urządzenia firmy T.I.P.!

Produkt ten, jak wszystkie nasze wyroby, opracowano wg najnowszych osiągnięć techniki. Produkcja i montaż niniejszego urządzenia są zgodne z nowoczesnymi rozwiązaniami techniki pomp, wykorzystano tu niezawodne elektryczne, elektroniczne i mechaniczne podzespoły, które gwarantują wysoką jakość i długą żywotność nowo zakupionego urządzenia. Uważne zapoznanie się z instrukcją użytkownika pozwoli na pełne wykorzystanie możliwości technicznych urządzenia. W załączniku instrukcji przedstawiono odpowiednie ilustracje.

Życzymy Państwu zadowolenia z nowo zakupionego urządzenia.

Spis treści

1.	Parametry techniczne	1
2.	Zakres dostawy	1
3.	Ogólne zasady bezpieczeństwa	1
4.	Zakresy zastosowania i sposób działania	3
5.	Instalacja	3
6.	Konserwacja i pielęgnacja	3
7.	Gwarancja	4
8.	Serwis	5
9.	Zamawianie części zamiennych	5
10.	Załącznik	6

1. Parametry techniczne

Model	UV-C-PJ 11W
Pobór mocy lampy UV-C	13 W
Lampa zastępcza UV-C	G 23 / 11 W
Żywotność lampy UV-C	ca. 4.000 godzin
Rodzaj ochrony / klasa ochrony promiennika UV-C	IPX4
Długość kabla przyłączeniowego promiennika UV-C	5 m
Napięcie / częstotliwość pierwotna (wejście)	230 V / 50 Hz
Rodzaj ochrony transformatora	IPX4
Maks. natężenie przepływu ($Q_{maks.}$)	3.000 l/h
Maks. ciśnienie robocze ($p_{maks.}$)	0,2 bar
Maks. temperatura pompowanej cieczy ($T_{maks.}$)	35 °C
Min. temperatura pompowanej cieczy	5 °C
Dla stawów do	10.000 l
Ciężar (netto)	1,6 kg
Wymiary filtra zamontowanego (szer. x gł. x wys.)	27,5 x 25,2 x 8 cm
Numer artykułu	30423



2. Zakres dostawy

T.I.P. UV-C lampa, 2 uchwyty mocujące, 2 przyłącza węża, instrukcja obsługi.

Sprawdzić urządzenie pod kątem uszkodzeń transportowych i kompletności. W przypadku uszkodzenia należy powiadomić niezwłocznie sprzedawcę - najpóźniej w terminie 8 dni od daty zakupu.



3. Ogólne zasady bezpieczeństwa

Proszę dokładnie przeczytać instrukcję użytkownika i zapoznać się z elementami obsługi i zasadami użycia urządzenia. Nie ponosimy odpowiedzialności za uszkodzenie powstałe w wyniku niezastosowania się do wskazówek i poleceń niniejszej instrukcji. Gwarancja nie obejmuje uszkodzeń będących wynikiem lekceważenia zaleceń i wskazówek zawartych w niniejszej instrukcji, Zachowaj niniejszą instrukcję i przekaz ją wraz z urządzeniem w przypadku jego dalszej sprzedaży.

Osoby, które nie zapoznały się z treścią instrukcji użytkownika urządzenia, nie mogą z niego korzystać.

Dopuszcza się możliwość korzystania z urządzenia przez dzieci powyżej 8 lat oraz osoby o ograniczonych zdolnościach manualnych, psychicznych i poznawczych, jak też osoby niewyszkolone technicznie w obsłudze urządzeń, jedynie pod nadzorem osób trzecich oraz w przypadku poinformowania o prawidłowym korzystaniu z urządzenia i wynikających z jego użytkownika ryzyk oraz zrozumieniu tych ryzyk przez użytkowników. Urządzenie nie służy do zabawy przez dzieci. Czyszczenie oraz konserwacja urządzenia nie może być przeprowadzana przez dzieci bez nadzoru.

Pompa musi być wyposażona w zabezpieczenie zaburzeń elektrycznych (wyłącznik RCD) o parametrach nie przekraczających 30mA.

Aby uniknąć ryzyk w przypadku uszkodzenia przewodu zasilającego urządzenie, może on zostać naprawiony jedynie przez producenta, autoryzowany serwis lub osoby legitymujące się odpowiednimi kwalifikacjami.



Nieprzestrzeganie tych wskazówek powoduje niebezpieczeństwo obrażeń osób i/lub szkód materialnych



Nieprzestrzeganie tych wskazówek powoduje niebezpieczeństwo porażenia elektrycznego, które może powodować obrażenia osób i/lub szkody materialne

Oprócz podstawowych przepisów bezpieczeństwa dot. ochrony przed wypadkami, należy przestrzegać następujących wskazówek:



1. **Ostrzeżenie:** Przed rozpoczęciem wszelkich prac instalacyjnych i konserwacyjnych odłączyć urządzenia elektryczne zanurzone w stawie od sieci, wyciągając wtyczkę z gniazdka. Urządzenie nie może być eksploatowane, jeśli w wodzie znajdują się osoby. Wyłączyć główny bezpiecznik domowej sieci elektrycznej przed odłączeniem kabla sieciowego, jeśli przejściówka lub gniazdko jest mokre. Nigdy nie transportować urządzenia, ciągnąc za przewód przyłączeniowy i/lub nie zawieszając urządzenia na przewodzie.
2. **Ostrzeżenie:** Niezamierzone użycie urządzenia lub uszkodzenie obudowy może spowodować wydostanie się niebezpiecznego promieniowania UV-C. Promieniowanie UV-C, nawet w niewielkiej dawce, może doprowadzić do uszkodzenia oczu lub skóry. **NIGDY NIE PATRZEĆ BEZPOŚREDNIO NA WŁĄCZONĄ LAMPĘ UV-C**
3. **Ostrzeżenie:** Promiennika UV-C nie wolno używać po wyjęciu go z obudowy urządzenia.
4. Upewnić się, że napięcie podane na tabliczce znamionowej urządzenia odpowiada napięciu sieciowemu.
5. Przed podłączeniem urządzenia do sieci upewnić się, że kabel sieciowy i urządzenie nie są uszkodzone. Urządzenia z widocznym uszkodzeniem nie mogą być używane.
6. Kabel sieciowy urządzenia musi tworzyć pętlę skierowaną w dół (DRIP LOOP), by uniknąć wpływu wody do gniazdka po kablu.
7. Do urządzenia musi być podłączony odpowiedni wyłącznik różnicowo-prądowy (wyłącznik FI) o prądzie wyzwalającym maks. 30 mA. Proszę zwrócić się w tej sprawie do wykwalifikowanego elektryka
8. Nie zakopywać kabla sieciowego w podłożu, tylko przestrzegać wskazówek instalacji zgodnie z obowiązującymi lokalnymi przepisami. Proszę zwrócić się w tej sprawie do wykwalifikowanego elektryka.
9. Podczas instalacji urządzenia unikać podnoszenia go za kabel sieciowy.
10. Przed uruchomieniem urządzenia upewnić się, że instalacja została poprawnie przeprowadzona.
11. Filtr umieścić w odstępnie minimum 2 metrów od brzegu stawu; upewnić się, że jest on umieszczony w taki sposób, by uniknąć niezamierzonego wpadnięcia do wody oraz by obszar instalacji filtra nie został zalany.
12. Nie używać i nie przechowywać urządzenia w obszarach zagrożonych wystąpieniem mrozu. W zimie urządzenie należy zdemontować, opróżnić i przechowywać, zabezpieczając przed mrozem.
13. Urządzenia nie można włączać na sucho (bez przepływu wody).
14. Unikać stosowania urządzeń z cieczami żrącymi lub korozyjnymi.
15. Temperatura pompowanej cieczy nie może przekraczać 35 °C (maks.) i nie może być niższa niż 2 °C.
16. **Ostrzeżenie:** Niniejsze urządzenie emituje promieniowanie UV-C, które może powodować uszkodzenie



oczu i skóry. Nie stosować lampy poza urządzeniem
 17. Ostrzeżenie: Niniejsze urządzenie jest wykonane częściowo ze szkła! Obchodzić się ostrożnie z urządzeniem!

18. Nigdy nie podłączać filtra do publicznej sieci wodociągowej.



19. Filtr UV nie jest przeznaczony do zanurzania w wodzie. Jeżeli urządzenie przypadkowo wpadnie do wody, nigdy nie próbować go wyciągnąć przed wyjęciem wtyczki z gniazdka. Wtyczkę wyciągnąć również jeżeli część zewnętrzna urządzenia jest mokra



Uwaga! Stosowanie w stawach ogrodowych i ich strefie chronionej jest dopuszczalne tylko w przypadku, jeśli instalacja jest zgodna z obowiązującymi przepisami. Proszę zwrócić się w tej sprawie do wykwalifikowanego elektryka.

Zastosowanie w lub przy basenach, bądź stawach kąpielowych NIE jest dozwolone!



4. Zakresy zastosowania i sposób działania

Niniejsze urządzenie zostało zaprojektowane do użytku prywatnego, a nie do celów przemysłowych lub komercyjnych.



5. Instalacja

Przestrzegać również ilustracji znajdujących się w tekście lub umieszczonych w formie załącznika na końcu niniejszej instrukcji użytkownika. Liczby podane dalej w nawiasach odnoszą się do ilustracji 1 na końcu niniejszej instrukcji użytkownika.



5.1. Uruchomienie

Uwaga! Przestrzegać zasad bezpieczeństwa w odniesieniu do promiennika UV-C (patrz wyżej) i pompy! (patrz dołączona instrukcja obsługi).

Umieścić gniazda przyłączeniowe w obszarze chronionym przed wodą i w odległości min. 2 m od brzegu stawu!

Podłączyć pompę zanurzeniową do sieci.

Sprawdzić, czy wąż jest szczelnie podłączony.

Podłączyć promiennik UV-C do sieci, włożyć wtyczkę do gniazdka.

Działanie lampy UV-C można kontrolować na podstawie niebieskiego migotania na przezroczystym króćcu wylotowym promiennika UV-C.

Dla tego systemu filtracji zalecamy pracę ciągłą (24 godziny na dobę) w sezonie od marca do października.

Uwaga! Działanie systemu filtracji należy sprawdzać w regularnych odstępach czasu!

Z tego względu należy ustalić indywidualnie częstotliwość czyszczenia stawu, w zależności od rodzaju i zakresu zanieczyszczeń.



6. Konserwacja i pielęgnacja



Uwaga! Kabla przyłączeniowego tego urządzenia nie można wymienić. W przypadku uszkodzenia przewodu, umieszczony w filtrze promiennik UV-C ze statecznikiem nie nadaje się do dalszego użytkowania i należy go zutylizować zgodnie z przepisami. Naprawa nie jest możliwa, gdyż przewody przyłączeniowe są na stałe zalane.

- Lampa UV-C ma ograniczony okres działania (ok. 4000 godzin) i należy ją wymienić najpóźniej po sezonie (marzec do października). Odpowiednie lampy wymienne można otrzymać po adresem serwisowym podanym poniżej.

- Jeżeli filtr stawowy był wyłączony przez dłuższy czas, należy się upewnić, że bańka ze szkła kwarcowego, otaczająca lampę UVC, jest czysta.

- Jeżeli filtr nie był używany przez dłuższy czas, może okazać się konieczna wymiana pierścieni uszczelniających (w szczególności przy promienniku UV-C).

6.1. Czyszczenie promiennika UV-C i wymiana lampy

Demontaż

1. Przestrzegać zasad bezpieczeństwa.

2. Odłączyć promiennik UV-C od sieci elektrycznej i zabezpieczyć przed ponownym włączeniem.
3. Całkowicie spuścić wodę.
4. Odkręcić pierścień gwintowany promiennika UV-C (1) zgodnie z ruchem wskazówek zegara i wyciągnąć oprawę promiennika oraz lampę (2) ostrożnie z bańki ze szkła kwarcowego (3).
5. **Ostrożnie!** Nie dotykać lampy UV-C (2) bezpośrednio ręką, założyć np. bawełniane rękawiczki!
6. Zdjąć oprawy lampy UV-C (2).
7. Wyjąć ostrożnie lampę UV-C (2) i w razie potrzeby wymienić na nową. Zużytych lamp UV-C nie można tłuc i wrzucać do odpadów komunalnych. Proszę zwrócić się w tej sprawie do miejscowego przedsiębiorstwa utylizacyjnego.
8. Bańkę ze szkła kwarcowego (3) wyjąć ostrożnie z obudowy i gruntownie wyczyścić. Zwracać przy tym uwagę na pierścień typu o-ring (4), umieszczony luźno na obudowie szklanej bańki. Nie stosować żadnych ostrych narzędzi. Jeżeli bańki ze szkła kwarcowego lub pierścienie typu o-ring są uszkodzone, należy je koniecznie wymienić.

Montaż:

1. Ułożyć prawidłowo pierścień typu o-ring (4) w rowku obudowy bańki szklanej (3). Sprawdzić pierścień o-ring (4) pod kątem prawidłowego osadzenia w rowku kołnierza bańki ze szkła kwarcowego (3).
2. Włożyć ostrożnie lampę UV-C (2) do oprawy i wsunąć oprawę promiennika z lampą do bańki ze szkła kwarcowego (3). Zwracać przy tym uwagę, by wycięcia w bańce ze szkła kwarcowego (3) pasowały do jednostki przyłączeniowej (różna szerokość rowka).
3. Wsunąć ostrożnie bańkę ze szkła kwarcowego (3) z lampą UV-C do obudowy promiennika UV-C. Należy przy tym zwracać uwagę, by ochrona wzroku UV wskazywała w kierunku króćca wylotowego, a wycięcia pasowały do obudowy promiennika UV-C. Następnie przykręcić pierścień gwintowany (3) do obudowy promiennika zgodnie z ruchem wskazówek zegara. Sprawdzić dokładne osadzenie i szczelność połączeń śrubowych.



7. Gwarancja

Niniejsze urządzenie wyprodukowano i sprawdzono wg najnowocześniejszych metod. Sprzedawca udziela gwarancję obejmującą jakość materiału i nienaganną wykonania zgodnie z przepisami prawnymi obowiązującymi w kraju zakupu urządzenia. Gwarancja rozpoczyna się w dniu zakupu. Opiera się na następujących warunkach:

W okresie obowiązywania gwarancji usunięciu podlegają wszystkie błędy wynikające z wad materiału lub błędów produkcyjnych. Reklamację należy zgłosić natychmiast po stwierdzeniu usterki.

Roszczenie gwarancyjne wygasa w przypadku ingerencji przez sprzedawcę lub osoby trzecie. Gwarancja nie obejmuje uszkodzeń spowodowanych niewłaściwym obchodzeniem się z urządzeniem, nieprawidłową obsługą, błędnym ustawieniem i przechowywaniem, niefachową instalacją, siłą wyższą lub pozostałymi zewnętrznymi czynnikami.

Części zużywające się, takie jak lampa UV i maty filtracyjne nie są objęte gwarancją.

Wszystkie części wykonano z największą starannością z materiałów wysokiej jakości mając na celu długą żywotność urządzenia. Naturalne zużycie części zależy od sposobu i częstotliwości użytkowania pompy oraz od przeprowadzanych prac konserwacyjnych. Przestrzeganie wskazówek dotyczących instalacji i konserwacji urządzenia podanych w niniejszej instrukcji zasadniczo przyczynia się do wydłużenia żywotności części podlegających naturalnemu zużyciu.

W przypadku zgłoszenia reklamacji zastrzegamy sobie prawo do naprawy uszkodzonych części, bądź wymiany części lub całego urządzenia. Wymienione części przechodzą na naszą własność.

Wyklucza się roszczenia o wypłacenie odszkodowania, o ile szkoda nie została wyrządzona celowo lub przez rażące niedbalstwo producenta.

Gwarancja nie uprawnia do roszczeń innego typu. Podstawę uznania gwarancji stanowi przedłożenie przez kupującego potwierdzenia zakupu. Potwierdzenie gwarancji ważne jest jedynie w kraju, w którym dokonano zakupu urządzenia.

Szczególne wskazówki:

1. Jeżeli urządzenie nie będzie prawidłowo działać, sprawdź najpierw, czy powodem tego stanu nie jest błąd w obsłudze urządzenia lub inna przyczyna niezwiązana z uszkodzeniem urządzenia.

3. Wysyłając lub zanosząc uszkodzone urządzenie do naprawy, dołącz do niego koniecznie następujące dokumenty:

- Dowód zakupu

- Opis zaistniałego uszkodzenia (możliwie dokładny opis umożliwi sprawne rozpatrzenie reklamacji).

3. Przed dostarczeniem uszkodzonego urządzenia do naprawy, usuń wszystkie elementy dodane do oryginalnego urządzenia. Nie ponosimy odpowiedzialności za brak takich elementów po dokonaniu naprawy urządzenia.



8. Serwis

W przypadku roszczenia gwarancyjnego lub zakłóceń w pracy urządzenia skontaktuj się z punktem sprzedaży.

W razie potrzeby aktualną instrukcję obsługi w formie pliku pdf można zamówić wysyłając zapytanie na adres e-mail: info@tippolska.pl.

W przypadku zgłoszeń reklamacyjnych lub /i napraw pogwarancyjnych prosimy zwracać bezpośrednio do:

Dystrybutor:
T.I.P. Polska Sp. z o.o.
05-870 Błonie, Pass 20 H
Polska
Tel. (+48) 22 211 80 11
e-mail: info@tippolska.pl

Serwis:
PPHU TECH-MIG
ul. Faradaya 1, 03-233 Warszawa
Polska
Tel. (+48) 22 427 58 30
e-mail: serwis@techmig.pl

Infolinia serwisowa: (+48) 22 490 54 59



9. Zamawianie części zamiennych

Najszybszą, najprostszą i najbardziej korzystną metodą zamawiania części zamiennych jest złożenie zamówienia przez Internet. Na stronie firmy działa łatwy w obsłudze sklep internetowy z częściami zamiennymi umożliwiający złożenie zamówienia kilkoma kliknięciami. Poza tym podano tam obszernie informacje i wartościowe wskazówki dotyczące naszych produktów i akcesoriów. Zamieszczane są tam również informacje o nowych urządzeniach, prezentowane najnowsze trendy i rozwiązania z dziedziny techniki pomp.

Najszybszą, najprostszą i najbardziej korzystną metodą zamawiania części zamiennych jest złożenie zamówienia elektronicznie. Polecamy Państwu również bezpośredni kontakt z naszym biurem obsługi sprzedaży: tel. (+48) 22 211 80 11, e-mail: info@tippolska.pl



Dotyczy tylko krajów UE.

Nie wyrzucać urządzeń elektrycznych razem z domowymi śmieciami!
Zgodnie z Dyrektywą Europejską 2012/19/EG odnośnie zużytych urządzeń elektrycznych i elektronicznych oraz zgodnie z wdrożeniem do prawa krajowego zużyte urządzenia elektryczne muszą być zbierane oddzielnie i dostarczone do punktu ekologicznego zwrotnego przetworzenia. W przypadku wątpliwości prosimy zwrócić się do miejscowego przedsiębiorstwa utylizacji.

10. Załącznik

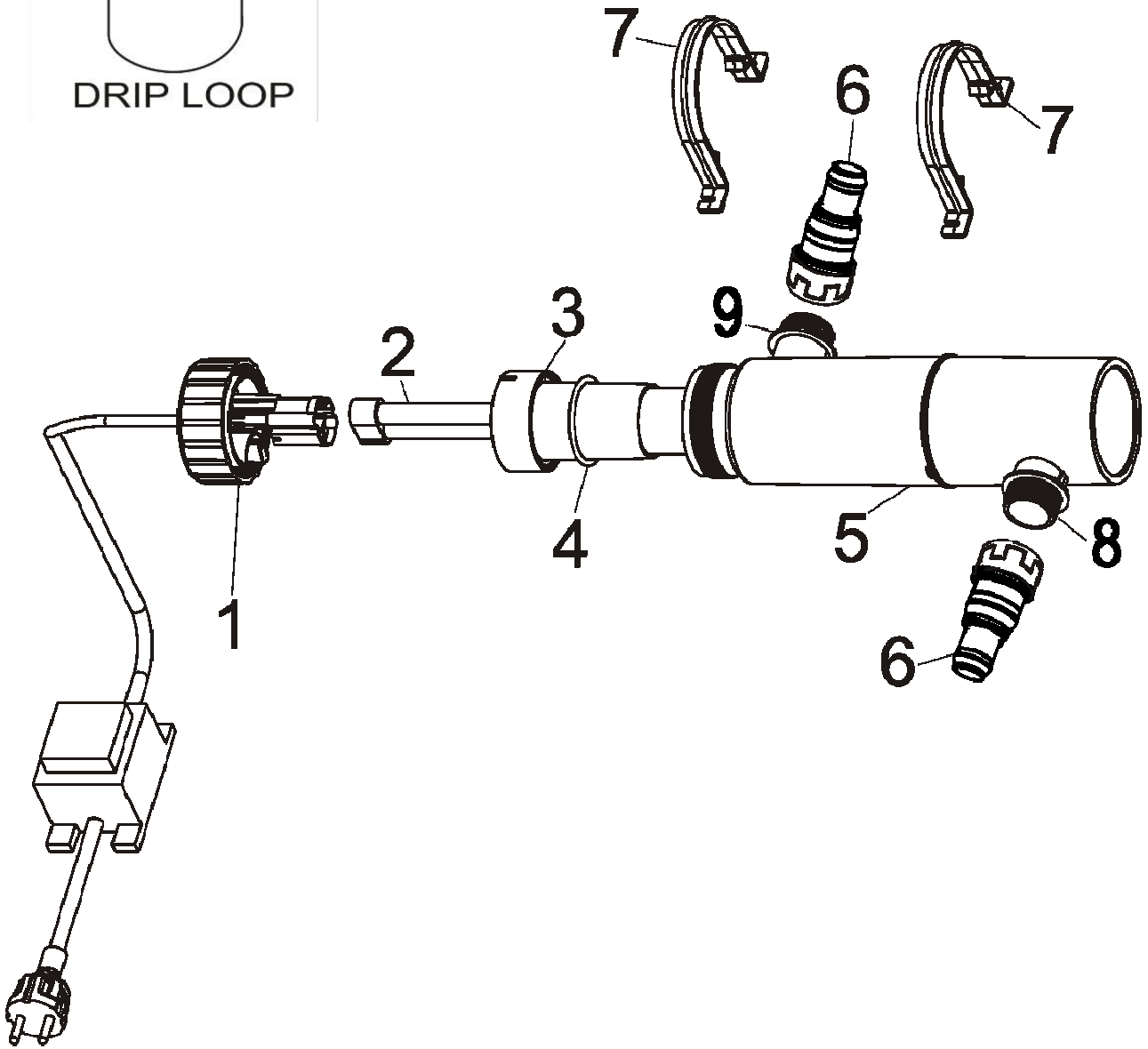



Před uvedením do provozu si prosím bezpodmínečně přečtěte návod k použití!

Vážený zákazníku,

Blahopřejeme vám k zakoupení nového zařízení T.I.P.!

Jako každý z našich výrobků, je i tento vyroben na základě nejnovějších výsledků technických znalostí.

Výroba a montáž stroje probíhá na základě nejmodernější techniky čerpadel s použitím nejspolehlivějších elektrických, resp. elektronických součástí, což zaručuje vysokou kvalitu a dlouhou životnost zakoupeného zařízení.

Přečtěte si pozorně uživatelský návod. Po jeho přečtení budete schopni využít veškerých technických předností výrobku. Vysvětlující obrázky jsou umístěny v příloze na konci uživatelského návodu.

Přejeme vám hodně úspěchů s novým zařízením.

Obsah

1.	Technické údaje	1
2.	Rozsah dodávky	1
3.	Všeobecné bezpečnostní pokyny	1
4.	Oblasti použití a princip činnosti.....	3
5.	Instalace.....	3
6.	Údržba a péče.....	3
7.	Záruka.....	4
8.	Servis.....	4
9.	Objednání náhradních dílů.....	4
10.	Výkres.....	5

1. Technické údaje

Model	UV-C-PJ 11W
Příkon UVC trubice	13 W
UV-C náhradní trubice	G 23 / 11 W
Životnost UV-C trubice	ca. 5.000 hodin
Druh ochrany UV-C zářiče	IPX4
Délka přípojného kabelu UV-C zářiče	5 m
Napětí / kmitočet primární (vstup)	230 V / 50 Hz
Způsob ochrany transformátoru	IPX4
Objemový průtok max. (Q_{max})	3.000 l/h
Provozní tlak max. (p_{max})	0,2 bar
Max. teplota přečerpávané kapaliny (T_{max})	35 °C
Min. teplota přečerpávané kapaliny	5 °C
Pro rybníky do	10.000 l
Hmotnost (netto)	1,6 kg
Rozměry namontovaného filtru (š x h x v) (27,5 x 25,2 x 8 cm
Číslo sortimentní položky	30432



2. Rozsah dodávky

T.I.P. UVC zářič, 2 upevňovací objímka, 2 přípojky pro hadice návody k obsluze.

Zkontrolujte, zda nedošlo k přepravnímu poškození zařízení. V případě poškození musíte uvědomit maloobchodce okamžitě - nejpozději ale v průběhu 8 dnů od data koupě.



3. Všeobecné bezpečnostní pokyny

Pozorně si, prosím, přečtěte návod k použití a obeznamte se s ovládacími prvky a korektním používáním tohoto produktu. Neručíme za škody, které vzniknou v důsledku nerespektování pokynů a předpisů uvedených v tomto návodu k použití. Na škody v důsledku nerespektování pokynů a předpisů uvedených v tomto návodu k použití se nevztahují poskytovaná záruční plnění. Řádně si uschovejte tento návod k použití a při prodeji zařízení nezapomeňte jej k němu přiložit.

Osoby neseznámené s obsahem tohoto návodu k použití nesmějí tento přístroj používat.

Tento přístroj mohou používat děti od 8 let věku i osoby se sníženými fyzickými, smyslovými nebo duševními schopnostmi nebo nedostatkem zkušeností a znalostí s dozorem nebo pokud byly ohledně bezpečného použití přístroje poučeny a rozumějí rizikům, které s tím souvisejí. Děti si nesmějí s přístrojem hrát. Čištění a uživatelskou údržbu nesmějí provádět děti bez dozoru.

Čerpadlo musí být napájeno přes proudový chránič (RCD / spínač FI) s jmenovitým svodovým proudem ne větším než 30 mA.

Je-li síťové přívodní vedení tohoto přístroje poškozené, musí ho vyměnit výrobce nebo pracovník jeho servisu nebo podobně kvalifikovaná osoba, aby nedošlo k ohrožení.

Bezpodmínečně dodržujte upozornění a pokyny označené následujícími symboly:



Nerespektování tohoto pokynu je spojeno s ohrožením osob /a nebo materiálními škodami.



Opomenutí pokynů uvedených v tomto návodu k použití znamená nebezpečí zasažení elektrickým proudem, což může způsobit poranění /nebo hmotné škody.

Dodržujte prosím kromě základních bezpečnostních předpisů pro prevenci úrazů následující pokyny:



1. **Výstraha!** Předtím, než přistoupíte k instalaci a údržbě, odpojte všechna ponořená elektrická zařízení, která se nacházejí v nádržce. Přístroj se nesmí provozovat, jsou-li ve vodě lidé. Jsou-li zástrčka nebo zásuvka mokré, vypněte před vytažením napájecího kabelu hlavní pojistku domovní elektrické sítě. Během instalace nezvedejte zařízení za síťový kabel.



2. **Výstraha!** Neúmyslné použití přístroje nebo poškození tělesa může mít za následek výstup nebezpečného UVC záření. UVC záření může způsobit poškození očí a pokožky i v malé dávce. Nikdy se nedívejte na svítící UV-C lampu.

3. **Výstraha :** UVC zářič se nesmí provozovat, je-li vyjmutý z tělesa přístroje

4. Napětí a proud musejí svými parametry odpovídat údajům na typovém štítku.

5. Před zapojením zařízení do sítě zkontrolujte, zda kabel nebo zařízení nejsou poškozené. Přístroje se zjevným poškozením se nesmějí provozovat

6. Síťový kabel zařízení musí tvořit ohyb vhodného tvaru, otočený směrem dolů (DRIP LOOP), aby se tak případná protékající voda nedostala k zásuvce.



7. Před zařízením musí být instalován speciální ochranný diferenciální spínač (ochranná pojistka) s maximálním vypínacím proudem 30mA.

8. Neukládejte síťový kabel do země, postupujte podle místních platných instalačních předpisů, obraťte se na kvalifikovaného elektrikáře.

9. Čerpadlo nikdy nezavěšujte ani nepřenášejte za přívodní vedení.

10. Před uvedením zařízení do funkce zkontrolujte, zda je instalace provedena správným způsobem.

11. Umístěte filtr nejméně 2 metry od okraje jezírka, zkontrolujte, zda je umístěn tak, aby za žádných okolností nemohl ani náhodně spadnout do vody a zda na místě, kam je umístěn, nehrozí nebezpečí zaplavení nebo přetékání vody.

12. Nepoužívejte nebo neuchovávejte zařízení na místě, kde hrozí mráz. Během zimního období doporučujeme zařízení demontovat, vyprázdnit a uložit na chráněném místě.

13. Zařízení nesmí pracovat nasucho.

14. Nenechávejte pracovat zařízení s žíravými a abrazivními kapalinami.

15. Maximální teplota čerpané kapaliny nesmí překročit hodnotu 35°C. (max.) a 2 °C.(min)

16. **Výstraha!** Toto zařízení vysílá UV-C záření, které může poškodit oči a kůži. Nepoužívejte lampu mimo zařízení..

17. **Výstraha!** Toto zařízení obsahuje sklo! Zacházejte s ním s náležitou opatrností!

18. Nikdy nepřipojujte filtr na veřejnou vodovodní síť.



19. Filtr UV není určen k ponoření do vody. Pokud zařízení náhodou spadne do vody, nesnažte se ho hned vytáhnout, ale nejdříve odpojte zástrčku ze síťové zásuvky. Zástrčku odpojte i v případě, že na zařízení zaznamenáte vlhké externí části.



POZOR! Používání v zahradních rybnících a jejich chráněných oblastech je přípustné pouze tehdy, odpovídá-li instalace platným předpisům. Obraťte se prosím na kvalifikovaného odborníka. Použití v plaveckých bazénech a koupacích rybnících NENÍ přípustné!



4. Oblasti použití a princip činnosti

Přístroj byl vyvinut pro soukromé použití a ne pro průmyslové nebo komerční účely.



5. Instalace

Vyvarujte se při utahování šroubových spojů použití nadměrné síly, které může vést k poškozením. Dbejte prosím též vyobrazení uvedených v textu, resp. v příloze na konci tohoto návodu k obsluze. Čísla uvedená v následujících výkladech v závorkách se vztahují k obr. 1 na konci návodu k obsluze.



5.1. Uvedení do provozu

Pozor! Dodržujte bezpečnostní opatření UVC zářiče (viz výše) a čerpadla! (viz příložený návod k obsluze).

Připojovací zásuvky umístěte do oblasti chráněné proti vodě a min. 2 m od okraje rybníka!

Připojte čerpadlo rybníka k elektrické síti.

Čerpadlo rybníka dopravuje znečištěnou vodu rybníka skrz UVC zářič do filtru

Zkontrolujte, zda je hadice vodotěsně připojená.

Připojte UVC zářič k elektrické síti, zasuňte zástrčku do zásuvky.

Funkci UVC trubice můžete zkontrolovat prostřednictvím namodralé záře na průhledných přípojkách UVC zářiče.

Doporučujeme pro tento filtrační systém nepřetržitý provoz (24 hod. denně) v sezónních měsících od března do října.

Pozor! Funkce filtračního systému se musí v pravidelných intervalech kontrolovat!

Zvolte proto intervaly čištění podle druhu a rozsahu znečištění ve vašem rybníku.



6. Údržba a péče



Pozor! Napájecí kabel tohoto přístroje nelze nahradit. Při poškození vedení je třeba UVC zářič obsažený ve filtru včetně předřazeného přístroje sešrotovat.

- UVC trubice má omezenou dobu účinku (cca 4000 hodin) a měla by se nejpozději po jedné sezóně (březen až říjen) vyměnit. Příslušné náhradní trubice obdržíte na níže uvedené adrese servisu.

- Byl-li filtr rybníka po delší dobu vypnutý, ujistěte se, že je baňka z křemenného skla, která trubici UVC obklopuje, čistá.

- Nebyl-li filtr po delší dobu v provozu, může být podle okolností potřebné nahradit těsnicí kroužky.

6.1. Čištění UVC zářiče a výměna trubice

Demontáž

1. Dodržujte bezpečnostní opatření.
2. Odpojte UVC zářič od elektrické sítě a zajistěte proti opětovnému zapnutí.
3. Nechte vodu kompletně vytéci.
4. Uvolněte prstenec se závitem UVC zářiče (1) otáčením proti směru pohybu hodinových ručiček a opatrně vytáhněte objímku zářiče, trubici (2) z baňky z křemenného skla (3).
Pozor! Nedotýkejte se UVC trubice (2) přímo rukou, nýbrž si např. natáhněte bavlněné rukavice!
5. Stáhněte objímky trubice z UVC trubice (2).
6. UVC trubici (2) opatrně odeberte a příp. ji nahradte novou. Staré UVC trubice se nesmějí rozbít a likvidovat s domovním odpadem. obraťte se prosím na podnik likvidující odpady.
7. Vytáhněte baňku z křemenného skla (3) opatrně z tělesa a důkladně ji očistěte. Dejte přitom pozor na O-kroužek (4) nacházející se v tělesu, ochranu průzoru a O-kroužek (4) nacházející se ve skleněné baňce. Nepoužívejte žádné ostrohranné nástroje. Jsou-li baňka z křemenného skla nebo O-kroužky vadné, musí se bezpodmínečně vyměnit.

Montáž:

1. Vložte O-kroužek (4) čistě do drážky v tělesu. Položte O-kroužek (4) zezadu znovu na baňku z křemenného skla (3) a tu opatrně vsuňte do tělesa. Dbejte na dobré usazení O-kroužků.
2. Vložte O-kroužek (4) do drážky baňky z křemenného skla.
3. vsuňte opatrně UVC trubici do objímky a objímku zářiče s trubicí vsuňte do baňky z křemenného skla (3).

- Našroubujte rukou pevně prsteneček se závitem objímky UVC zářiče ve směru pohybu hodinových ručiček na těleso zářiče. Zkontrolujte přesné usazení a těsnost šroubového spoje.



7. Záruka

Výroba a kontrola zakoupeného zařízení proběhla využitím nejmodernějších metod. Prodejce vám poskytne záruku na bezvadné materiály a výrobu dle platných právních nařízení dané země, kde jste si zařízení zakoupil/a. Záruční doba začíná dnem zakoupení výrobku a řídí se následujícími podmínkami:

Odstraníme veškeré závady bez úhrady nákladů, které vznikly vadným materiálem nebo zaviněním výroby. Závady ohlašujte neprodleně hned po jejich zjištění.

Záruční práva zanikají v případě zákroku třetí osoby. Škody vzniklé neodborným zacházením, nesprávným postavením, skládkou, neodborným zapojením či instalací, nebo byly zaviněny příčinou vis major, resp. dalším vnějším vlivem, nespádají pod povinnost záručního práva.

Opotřebitelné díly jako UV žárovka a filtrační rohože jsou ze záruky vyjmuty. Naše firma vyrábí veškeré součástky s maximální pečlivostí a používá k jejich výrobě vysoce hodnotné materiály, plánované na dlouhou životnost. K opotřebením však přesto může dojít kvůli způsobu a intenzitě použití, záleží také na periodicitě údržby. Dodržování instrukcí pro instalaci a údržbu uváděných v tomto uživatelském návodu rozhodujícím způsobem přispívá k prodloužení životnosti dílů čelícím intenzivnímu opotřebením.

Pro případy reklamace si firma vyhrazuje právo na opravu či náhradu vadných dílů resp. na výměnu celého zařízení. Vyměněné díly se stávají majetkem naší firmy.

Firma výhradně odmítá nároky vůči odškodnění pokud jsou škody způsobeny záměrně resp. je zaviněno hrubou nedbalostí uživatele.

Další nároky vůči odškodnění na základě záruky se neuplatňují. Zákazník musí předložit při nároku uplatnění záruky doklad prokazující zakoupení výrobku. Nároky vztahující se na záruku se uplatňují v zemi, kde bylo zařízení zakoupeno.

Speciální rady:

- V případě, že nebudete spokojeni s funkcí vašeho zařízení, se nejprve přesvědčete, jestli chybu zavinila nevhodná obsluha, nebo existuje důvod, který se nedá odvodit na porouchání zařízení.
- V případě, že k nám budete zařízení dopravovat nebo posílat do opravy, rozhodně k němu přiložte následující dokumenty:
 - Doklad o zakoupení
 - Specifikace chyby (poměrně přesný popis ve snadné míře usnadní opravu chyby ve výhodném čase).
- Než k nám vaše zařízení pošlete, nebo dopravíte, odstraňte z něho veškeré dodatečně osazené díly, které nepatří k originálnímu vybavení zařízení. Za ztrátu dodatečně osazených dílů naše firma neodpovídá.



8. Servis

V případě uplatňování záručních nároků nebo při poruchách se obraťte, prosím, na vašeho prodejce.

Aktuální návod k obsluze v podobě PDF souboru si můžete v případě potřeby vyžádat na e-mailové adrese: service@tip-pumpen.de.



9. Objednání náhradních dílů

Náhradní díly si nejrychleji a nejvýhodněji můžete objednat na naší domovské stránce: www.tip-pumpen.de, kde najdete komplexní nabídku internetového obchodu, a kliknutím si zde můžete snadno vyřídít objednávku. Kromě objednávání zboží zde ještě sdílíme informace s našimi zákazníky a nabízíme zajímavé tipy vztahující se na naše výrobky a jejich příslušenství, prezentujeme zde i naše nová zařízení, poskytujeme informace o aktuálních trendech a inovacích z oblasti technologie čerpadel.

10. Výkres

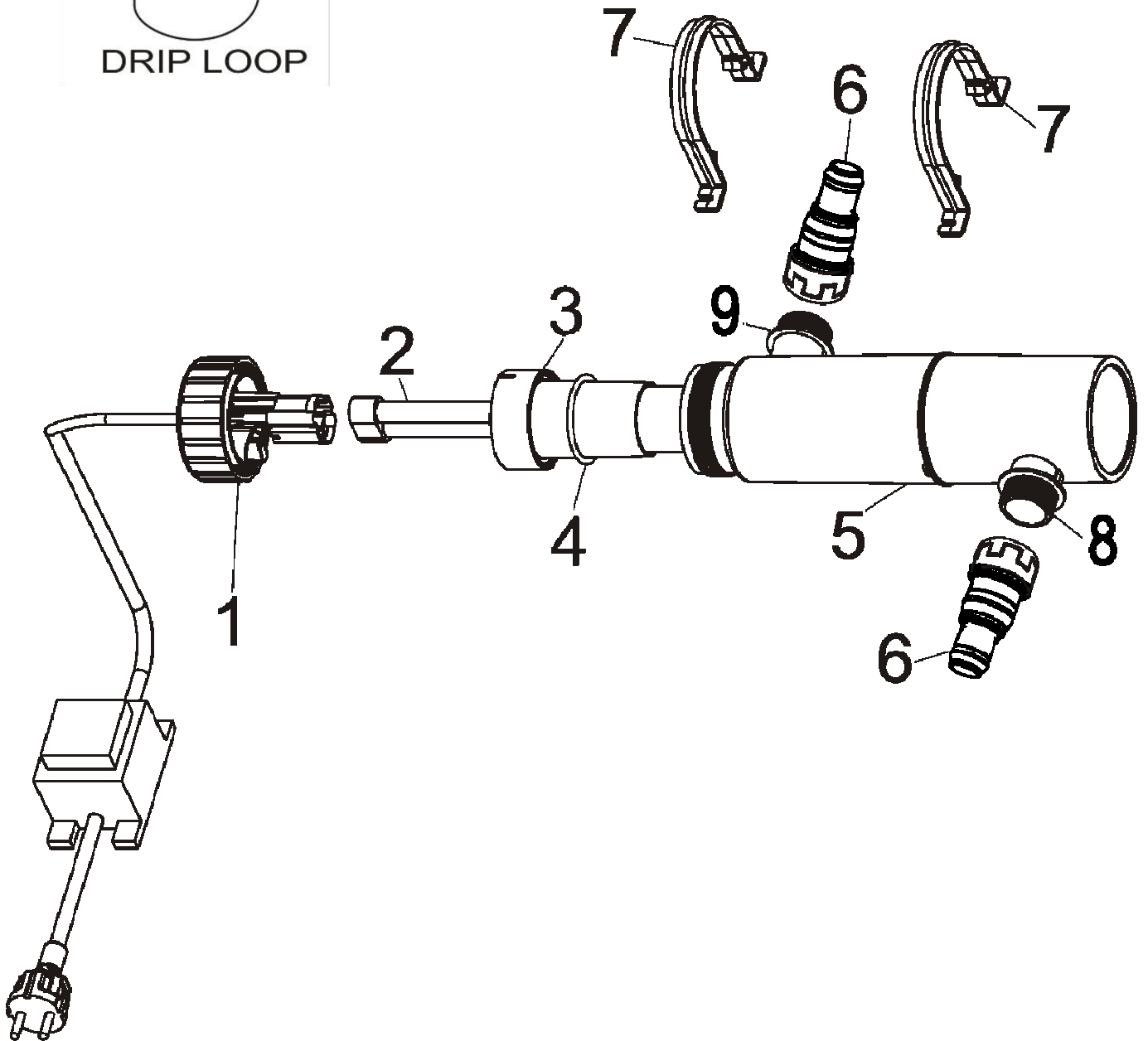
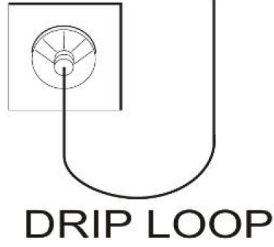

Pouze pro země EU.

Elektrické přístroje nikdy neodkládejte do komunálního odpadu!
 Na základě směrnice EU číslo 2012/19/EU o odpadních elektrických a elektronických zařízeních a na základě zpracování do národní legislativy musí být použita elektrická zařízení shromažďována odděleně a je nutné zabezpečit, aby tato zařízení byla recyklována v souladu s předpisy o ochraně životního prostředí. V souvislosti s dalšími dotazy kontaktujte místní organizace zabývající se likvidací odpadu.



Преди пускане в експлоатация задължително прочетете инструкцията за употреба!

Уважаеми Купувачи,

Поздравяваме Ви по случай закупуването на ново T.I.P. оборудване!

Както всичките наши изделия, и това е приготвено въз основа на най-новите технически познания. Произвеждането и сглобяването на машината също станало въз основа на най-модерната помпена техника, с използване на най-благонаждените електрически и електронни части, така е гарантирано високото качество и дългият живот на Вашата придобивка.

За да можете да се възползвате от всичките технически предимства, прочетете грижливо упътването за употреба. Обяснителните рисунки се намират на края на упътването, в приложението. Желаем Ви, да намерите удоволствие в новото оборудване.

Съдържание

1.	Технически данни.....	1
2.	Обем на доставката.....	1
3.	Общи указания за безопасност.....	1
4.	Области на приложение и принцип на действие.....	3
5.	Инсталиране.....	3
6.	Поддръжка и грижи.....	3
7.	Гаранция.....	4
8.	Сервиз.....	5
9.	Доставка на резервни части.....	5
	Приложение / илюстрации	

1. Технически данни

Модел	UV-C-PJ 11W
Необходима мощност на UV-C-лампата	13 W
Резервни тръбички за лампа с UV -C излъчване (ултравиолетово излъчване тип C)	G 23 / 11 W
Живот на експлоатация на UV-C-лампата	са. 5.000 часа
Вид защита / клас защита UV-C-излъчвател	IPX4
Дължина свързващ кабел UV-C-излъчвател	5 m
Напрежение / честота първично (Input)	230 V / 50 Hz
Вид защита трансформатор	IPX4
Дебит макс. (Q_{max})	3.000 l/h
Работно налягане макс. (p_{max})	0,2 bar
Макс. температура на изпомпваната течност (T_{max})	35 °C
Мин. температура на изпомпваната течност	5 °C
За изкуствени езера до	10.000 l
Тегло (нето)	1,6 kg
Размери на филтъра монтиран (Ш x Д x В)	27,5 x 25,2 x 8 cm
Артикулен номер	30432



2. Обем на доставката

T.I.P. UV-C-излъчвател, ръководство за експлоатация.

Проверете уреда за повреди по време на транспортирането и за пълнота на доставката. В случай на повреда трябва да уведомите незабавно доставчика - най-късно в рамките на 8 дни от датата на закупуване.



3. Общи указания за безопасност

Моля да прочетете внимателно тези инструкции за приложение и да се запознаете подробно с елементите на управление, както и с правилното използване на продукта. Като производители не носим отговорност за повреди в резултат от неспазване на инструкциите и разясненията. За повреди в резултат от неспазване указанията и препоръките в тази Инструкция не се признава гаранционен срок и сервиз. Запазете тази Инструкция като приложение при препродаване на уреда.

Лица, които не са запознати с настоящото ръководство за употреба, не трябва да използват този уред.

Този уред може да се използва от деца над 8 годишна възраст, и от хора с намалени физически, сетивни или умствени способности или недостатъчно опит или познания, когато те бъдат надзиравани или бъдат инструктирани за безопасната експлоатация на уреда и разбират възникващите при това опасности. Децата не бива да играят с уреда. Почистването и поддръжката от потребителя не трябва да се извършват от деца без надзор.

Помпата трябва да бъде осигурена със защитно съоръжение за утечен ток (RCD / FI-превключвател) с измерен утечен ток не по-голям от 30 mA.

Когато проводникът за свързване към мрежата на този уред се повреди, той трябва да бъде заменен от производителя или неговата клиентска служба или лице с подобна квалификация, за да се избягнат опасностите.

Особено важно е да се спазват инструкциите, означени със следните символи:



Неспазването на това указание може да доведе до нараняване на хора и/или до материални щети



Неспазването на това указание може да доведе до електрически удар, което може да предизвика нараняване на хора и/или материални щети

Наред с основните инструкции за безопасност с цел предотвратяване на злополуки, моля, спазвайте и следните указания:



1. **ВНИМАНИЕ:** Преди извършването на всяка една работа по инсталиране или поддръжка изключвайте от източника на ток потопените във водния басейн електроуреди като извадите щепсела от контактната кутия. Уредът не трябва да работи, когато във водния басейн има хора. Преди да изключите ел. кабел изключете главния предпазител на електрическата мрежа на къщата, тъй като щепселът или контактната кутия може да бъдат мокри. Никога не транспортирайте и/или закачвайте уреда на електрическия свързващ кабел.



2. **ВНИМАНИЕ:** Непредвиденото използване на уреда или повреда на корпуса могат да доведат до опасно UV-C-излъчване. UV-C-излъчването може да доведе до увреждане на очите и кожата дори в малки количества. НИКОГА НЕ ГЛЕДАЙТЕ ДИРЕКТНО В UV-C ЛАМПАТА, КОГАТО ТЯ Е ВКЛЮЧЕНА

3. **ПРЕДУПРЕЖДЕНИЕ:** UV-C-излъчвателят не трябва да се пуска, когато е изваден от корпуса на уреда.

4. Уверете се, че посоченото на фирмената табелка на уреда напрежение съвпада с това на ел. мрежа.

5. Уверете се преди свързването на уреда към ел. мрежа, че ел. кабел и уредът не са повредени. Уредите с видими повреди не трябва да се експлоатират.

6. Кабелът за ел. мрежа на уреда трябва да бъде завит и насочен надолу (DRIP LOOP), за да се предотврати протичането на вода по него, която да влезе в контактната кутия.



7. Към уреда трябва да се свържи предварително съответен защитен прекъсвач за недопустим утечен ток (диференциална защита) с определен утечен ток от макс. 30 mA. Моля обърнете се към електроспециалист.

8. Не заравяйте кабела за ел. мрежа в земята, а следвайте инструкциите за инсталиране в съответствие с местните разпоредби. Моля обърнете се към електроспециалист.

9. Не повдигайте уреда чрез кабела за ел. мрежа по време на неговото инсталиране.

10. Преди пускане в експлоатация на уреда се уверете, че неговото инсталиране е извършено съгласно инструкциите.

11. Поставете филтъра на най-малко 2 метра разстояние от изкуственото езеро; уверете се, че е поставен така, че да не може да падне неволно във водата и че зоната на инсталиране на филтъра не може да бъде залята с вода.

12. Не използвайте или не съхранявайте уреда на места, където има опасност от замръзване. През зимата уредът трябва да се демонтира, изпразни и съхранява на място, където няма опасност от замръзване.

13. Уредът не трябва да работи на сухо (без вода).

14. Избягвайте използването на уредите с разяждащи и предизвикващи корозия течности.
15. Температурата на изпомпваната течност не трябва да надвишава 35 °C (макс.) и не трябва да бъде по-ниска от 2 °C.
16. **ВНИМАНИЕ:** Този уред излъчва UV-C-лъчи, които могат да повредят очите и кожата. Не използвайте лампата извън уреда
17. **ВНИМАНИЕ:** Този уред се състои отчасти от стъкло! Използвайте го внимателно!
18. Никога не свързвайте филтъра към обществената водопроводна мрежа.
19. UV-филтърът не е предназначен за потапяне във вода. Ако уредът падне неволно във водата, в никакъв случай не опитвайте да го извадите, преди да сте изключили щепсела от ел. контакт. Изключете щепсела ако установите, че уредът е мокър отвън



Внимание! Използването в градински езера и тяхната предпазна зона е разрешено, само ако инсталацията отговаря на валидните разпоредби. Моля обърнете се към електроспециалист. НЕ е разрешено използването в плувни басейни и езера, в които се плува!



4. Области на приложение и принцип на действие

Този уред е разработен за частно използване, а не за индустриални или стопански цели.



5. Инсталиране

При затягането на винтовите съединения избягвайте употребата на прекалена сила, което може да доведе до повреди.

Моля, имайте предвид и фигурите, които се намират в текста, респ. като приложение в края на това ръководство за употреба. Цифрите, които са посочени в скоби в следващите изпълнения, се отнасят за фиг. 1 в края на ръководството за употреба.



5.1. Пускане в експлоатация

Внимание! Спазвайте мерките за безопасност на UV-C излъчвателя (виж горе) и на помпата! (виж приложеното ръководство за експлоатация).

Контактните кутии за ел. свързване трябва да се поставят в зона без вода и на мин. 2 m от края на изкуственото езеро!

Свържете потопяемата помпа към ел. мрежа.

Проверете, дали маркучът е свързан водонепропускливо.

Свържете UV-C-излъчвателя към ел. мрежа, включете щепсела в контактната кутия.

Функционирането на UV-C лампата може да контролирате чрез синкава слаба светлина на прозрачния изпускателен крайник на UV-C-излъчвателя.

За тази филтърна система препоръчваме непрекъснат режим на работа (24 часа на ден), през сезона от март до октомври.



6. Поддръжка и грижи



Внимание! Кабелът за свързване към ел. мрежа на този уред не може да бъде подменян. При повреда на кабела съдържащият се във филтъра UV-C-излъчвател включително пусково-регулацията апарат стават негодни за използване и трябва да се изхвърлят съгласно разпоредбите. Ремонт не е възможен, тъй като свързващите кабели са фиксирани чрез запояване.

Внимание! Функционирането на филтърната система трябва да се контролира редовно!

Поради това изберете интервали за почистване в зависимост от вида и обема на замърсяването във Вашето езеро.

- UV-C лампата има ограничена продължителност на действие (около 4000 часа) и трябва да се сменя след един сезон (от март до октомври). Съответни резервни лампи може да получите от посочения по-долу сервизен адрес.

- Когато филтърът за изкуственото езеро е изключен за по-дълго време, моля да се убедите, че колбата от кварцово стъкло, в която се намира UV-C лампата, е чиста.

- Когато филтърът не е работил по-дълго време, при определени обстоятелства може да се наложи да се сменят уплътнителните пръстени.

6.1. Почистване на UV-C-излъчвателя и смяна на лампата

Демонтаж

1. Спазвайте мерките за безопасност.
2. Изключете UV-C-излъчвателя от ел. мрежа и го обезопасете срещу включване.
3. Изпуснете изцяло водата.
4. Развийте резбовия пръстен на UV-C-излъчвателя (3) чрез завъртане в посока, обратна на часовниковата стрелка и извадете внимателно цокъла на излъчвателя и лампата от колбата от кварцово стъкло.
5. **Внимание!** Не пипайте UV-C лампата директно с ръка, а напр. с памучна ръкавица!
6. Извадете фасунгите от UV-C лампата.
7. Отстранете внимателно UV-C лампата и при необходимост я сменете с нова. Старите UV-C лампи не трябва да се чупят и да се изхвърлят при битовите отпадъци. Моля обърнете се към местната фирма за събиране на отпадъци.
8. Извадете внимателно колбата от кварцово стъкло (3) от тялото и почистете добре. При това внимавайте за намиращия се върху тялото на колбата от кварцово стъкло разхлабен O-пръстен (4). Не използвайте остри инструменти. Ако колбата от кварцово стъкло или O-пръстените са дефектни, трябва да ги смените задължително.

Монтаж:

1. Поставете O-пръстена (4) чисто в канала в тялото на колбата от кварцово стъкло (3). Проверете O-пръстена (4) за точна сглобка в канала на фланеца на тялото на колбата от кварцово стъкло (3).
2. Поставете внимателно UV-C лампата (2) във фасунгата и избутайте цокъла на излъчвателя с лампата в колбата от кварцово стъкло (3). При това моля внимавайте прорезите на колбата от кварцово стъкло (3) да паснат в адаптора (различна широчина на каналите).
3. Пъхнете внимателно колбата от кварцово стъкло (3) с UV-C лампата в UV-C корпуса на излъчвателя (15). При това трябва да внимавате, UV защитата да сочи в посока на изпускателния крайник и прорезите да паснат съответно в корпуса на UV-C излъчвателя. Сега затегнете на ръка добре резбовия пръстен (3) по посока на часовниковата стрелка върху корпуса на излъчвателя. Проверете винтовите съединения за точна сглобка и уплътненост.



7. Гаранция

Това оборудване сме произвеждали и проверявали по най-модерните методи. Продавачът дава гаранция за безупречен материал и безгрешено приготвяне според законните предписания на всякогашната държава, в която оборудването е закупено. Срокът на гаранцията започва от деня на покупката според следните условия:

По време на гаранцията прекратяваме без заплащане на разходи всички онези повреди, които са причинени от грешка в материала или производството. Рекламациите трябва да се заявяват непосредствено след установяването им.

Претенцията за гаранция престава при намеса на купувача или на трето лице. Онези щети, които са причинени от некомпетентно третиране и обслужване, неправилно изправяне или съхраняване, некомпетентно свързване или инсталиране, или „vis major“, или от някое друго външно влияние, не падат под гаранционното изпълнение.

Износващите се части като UV-лампата и филтърните платна са изключени от гаранцията.

Произвеждаме всички части с най-голяма грижливост и с използване на материали с висока стойност, и са проектирани за дълъг живот. Изхабяването обаче зависи от характера на употреба, от нейния интензитет и промеждутък от време на поддържане. Запазване на намиращи се в това упътване за употреба упътвания за инсталиране и поддържане решително допринася за живота на изхабяващи се части.

В случай на рекламации поддържа правото за ремонтване, допълване, или за смяна на оборудването. Заменените части преминават в наша собственост.

Претенциите за гаранция са изключени, ако щетите са причинени преднамерено, или произлизат от тежка небрежност на производителя. Понататъшни претенции за гаранция не съществуват.

Купувачът претенцията си за гаранция трябва да удостоверява с представянето на доказваща покупката фактура. Претенцията за гаранция може да се налага в онази държава, където е закупено оборудването.

Специални упътвания:

1. Ако Вашето оборудване не работи добре, първо проверете, дали няма грешка в обслужването, или е налице такава причина, която не може да се доведе до разваляне на оборудването.

2. Ако донасяте или изпращате разваленото си оборудване, на всяка цена приложете следните документи:

- Фактура за покупката.

- Описание на повредата (едно, по възможност точно описание улеснява ремонта в добър ритъм).
3. Преди да донесате или изпращате разваленото си оборудване, молим Ви, отстранявайте всички допълнително поставени части, които не са били в оригиналното състояние на оборудването. Ако при прашане обратно на оборудването такава част липсва, за нея не поемаме отговорност



8. Сервиз

В случай на гаранционни искания или смущения в действието, потърсете мястото на купуване

При необходимост може да поискате актуално ръководство за експлоатация във формат PDF-файл по имейл: service@tip-pumpen.de.



9. Доставка на резервни части

Резервни части най-бързо, най-просто и най-евтино можете да поръчате чрез интернет. Нашият уебсайт www.tip-pumpen.de разполага с комплетен магазин за резервни части, където с няколко щраквания може да се уреди поръчката. Освен това там обявяваме информации и интересни идеи във връзка с изделията ни и резервни части, представяме нови оборудвания и информираме за актуални направления и иновации в областта на помпена технология.



Само за страните на EU.

Никога не изхвърляйте електрически апарат между домашните отпадъци!
Въз основа на EU- директива с № 2012/19/EK, занимаваща се с отпадъците от електрически и електронни оборудвания, и нейната пресаждане в националното право, изразходваните електрически оборудвания трябва да се събират отделно и да се погриже да това, те да се рециклират отговаряйки на предписанията по запазване на околната среда. Задайте въпросите си във връзка с това на местната фирма, занимаваща се с обезвреждането на отпадъци.

10. Приложен

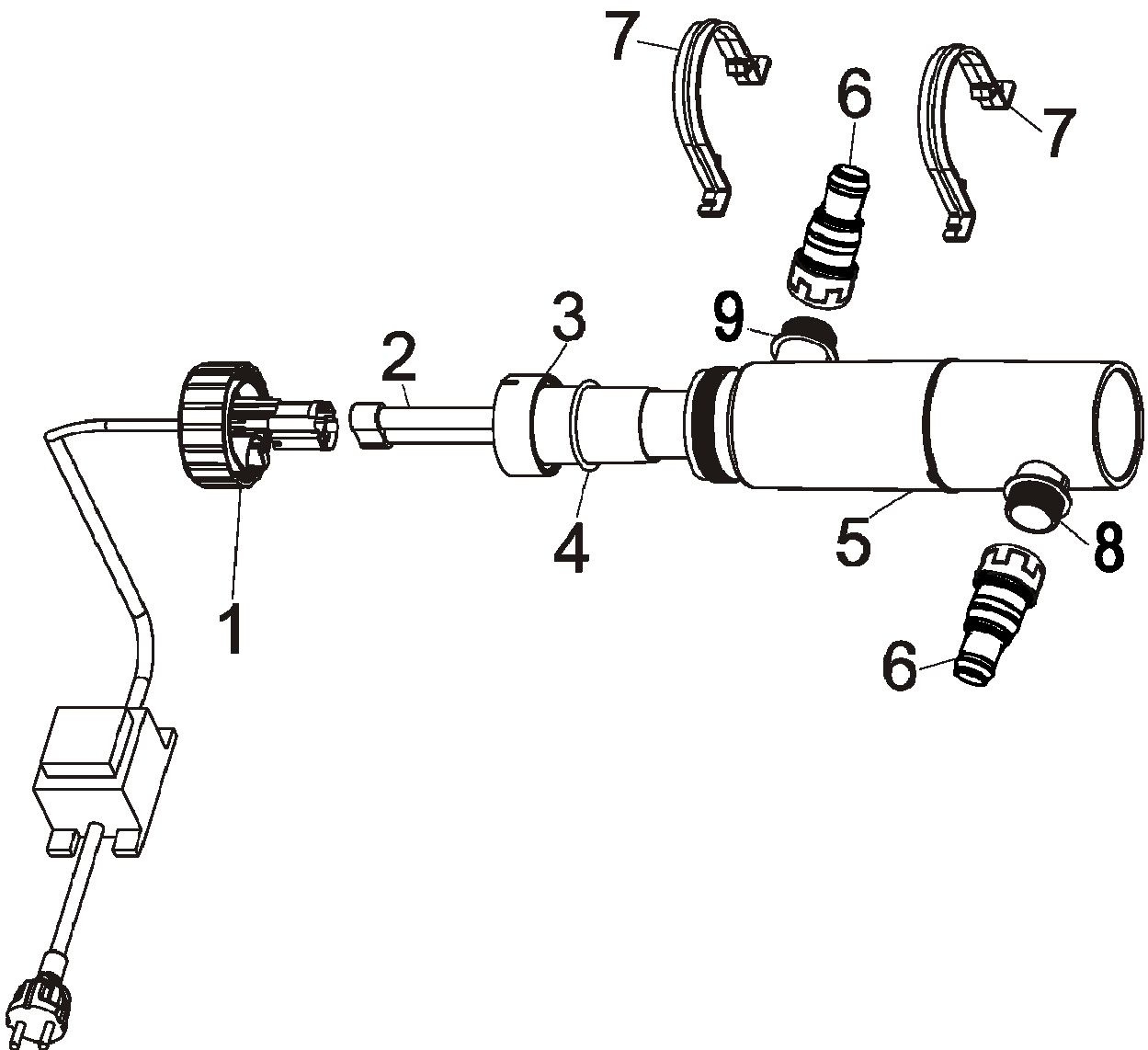
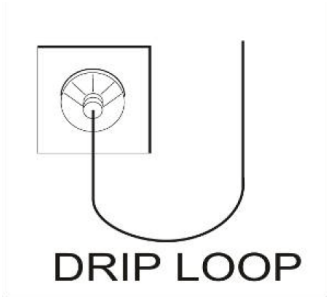



Înainte de punerea în funcțiune vă rugăm să citiți în mod obligatoriu instrucțiunile de utilizare!

Stimate Cumpărător,

Vă felicităm pentru cumpărarea noului dumneavoastră echipament T.I.P.!

Așa cum sunt toate produsele noastre, și acesta a fost confecționat pe baza celor mai noi cunoștințe tehnice existente. Fabricarea și montarea utilajului a avut loc pe baza celei mai moderne tehnici din domeniul pompelor, utilizând cele mai fiabile componente electrice și mecanice, astfel încât sunt garantate durată lungă de viață și calitatea înaltă a produsului final.

Pentru a putea beneficia de toate avantajele tehnice ale produsului, citiți cu atenție instrucțiunile de utilizare.

Figurile explicative se află la sfârșitul instrucțiunilor de utilizare, în anexă.

Vă dorim să vă bucurați de noul dumneavoastră aparat.

Cuprins

1.	Date tehnice.....	1
2.	Volum de livrare.....	1
3.	Indicații generale de siguranță.....	1
4.	Domenii de utilizare și acțiune.....	3
5.	Instalare.....	3
6.	Întreținere și îngrijire.....	3
7.	Garanție.....	4
8.	Service.....	5
9.	Procurarea de piese.....	5
10.	Anexă.....	5

1. Date tehnice

Model	UV-C-PJ 11W
Consum de curent al tuburilor UV-C	13 W
Teava de rezerva pentru aparate cu UV-C	G 23 / 11 W
Durată de exploatare a tuburilor UV-C	ca. 5.000 h
Tip de protecție / clasă de protecție lampă UV-C	IPX4
Lungime cablu de racordare lampă UV-C	5 m
Tensiune / frecvență primară (intrare)	230 V / 50 Hz
Tip de protecție transformator	IPX4
Debit maxim (Q_{max})	3.000 l/h
Presiune maximă de funcționare (p_{max})	0,2 bar
Temperatură maximă a lichidului pompat (T_{max})	35 °C
Temperatură minimă a lichidului pompat	5 °C
Pentru iazuri până la	10.000 l
Greutate (netă)	1,6 kg
Dimensiuni filtru montat (L x A x H)	27,5 x 25,2 x 8 cm
Număr de articol	30432



2. Volum de livrare

T.I.P. UV-C lampă, 2 suport de prindere, 2 mufa furtun, manual.

Verificați aparatul cu privire la daune de transport și integritate. În cazul unei deteriorări trebuie ca vânzătorul cu amănuntul să fie informat imediat, cel mai târziu însă în termen de 8 zile de la data cumpărării.



3. Indicații generale de siguranță

Vă rugăm să citiți cu grijă aceste instrucțiuni de utilizare și să vă familiarizați cu elementele de comandă și utilizarea corectă a acestui produs. Nu suntem responsabili pentru pagubele produse ca urmare a nerespectării instrucțiunilor și prescripțiilor acestui manual de utilizare. Pagubele produse ca urmare a nerespectării instrucțiunilor și prescripțiilor acestui manual de utilizare nu sunt acoperite de garanție. Păstrați cu grijă acest manual și predați-l împreună cu aparatul în cazul în care îl dați altcuiva.

Persoanele care nu sunt familiarizate cu conținutul acestor instrucțiuni de utilizare nu au permisiunea de a folosi aparatul.

Acest aparat poate fi utilizat de copii de peste 8 ani, cât și de persoane cu deficiențe psihice, senzoriale sau mentale, ori cu experiență și cunoștințe reduse, dacă sunt supravegheate sau instruite cu privire la utilizarea sigură a aparatului și dacă înțeleg pericolele ce rezultă de aici. Copii nu au voie să se joace cu aparatul. Curățarea și întreținerea nu pot fi efectuate de către copiii nesupravegheați.

Pompa trebuie alimentată printr-un dispozitiv automat de protecție diferențial (RCS / comutator FI) cu un curent vagabond de măsurare de maxim 30 mA.

În cazul în care cablul de legătură la rețea al acestui aparat se deteriorează, trebuie înlocuit de producător, de serviciul de asistență pentru clienți al acestuia sau de o persoană calificată, pentru a se evita eventualele situații periculoase.

Indicațiile și instrucțiunile cu simbolurile următoare trebuie respectate în mod deosebit:



Nerespectarea acestei instrucțiuni este asociată cu riscul de vătămare corporală și / sau pagube materiale



Nerespectarea acestei instrucțiuni este asociată cu riscul de șoc electric, care poate duce la vătămări corporale și / sau pagube materiale

Vă rugăm să luați în considerare, în plus față de normele de siguranță de bază pentru prevenirea accidentelor, și următoarele indicații:



1. **Avertizare:** Înainte de efectuarea oricăror lucrări de instalare sau de întreținere deconectați aparatele electrice scufundate în bazin de la sursa de alimentare trăgând fișa din priză. Aparatul nu trebuie să fie operat în cazul în care există oameni în apă. Opriti siguranța principală de la circuitul de alimentare înainte de a scoate cablul de alimentare, în cazul în care fișa de legătură sau priza de alimentare sunt umede. Nu transportați și / sau agățați aparatul de cablul de racordare la rețea.



2. Utilizarea involuntară a aparatului sau deteriorarea carcasei pot duce la eliminarea de radiații UV-C periculoase. radiația UV-C poate afecta negativ pielea și ochii, chiar și în cazul unor doze mici. **NU PRIVIȚI NICIODATĂ DIRECT ÎN ȚEVILE UV-C, ATUNCI CÂND ACESTEA SUNT ACTIVE.**

3. Avertizare: Radiatorul UV-C nu trebuie utilizat, dacă a fost scos din carcasa aparatului

4. Asigurați-vă că tensiunea aparatului specificată pe plăcuța de fabricație corespunde cu tensiunea de rețea.

5. Asigurați-vă că, înainte de racordarea aparatului la rețeaua de alimentare, cablul de alimentare și aparatul nu este deteriorat în niciun fel. Aparatele ce prezintă deteriorări evidente nu trebuie utilizate.

6. Cablul de alimentare a aparatului trebuie să formeze o buclă descendentă (DRIP LOOP) pentru a evita ca apa să se scurgă de-a lungul aparatului în priză.



7. În fața aparatului trebuie să se conecteze un întrerupător de protecție contra curenților vagabonzi (comutator FI) cu un curent vagabond de măsurare de maxim 30 mA. Vă rugăm să vă adresați unui electrician calificat.

8. Nu îngropați cablul de alimentare în sol, ci urmați indicațiile de instalare în conformitate cu prevederile locale în vigoare. Vă rugăm să vă adresați unui electrician calificat.

9. Evitați ridicarea aparatului de cablul de alimentare în timpul instalării.

10. Înainte de punerea în funcțiune a aparatului asigurați faptul că instalarea a fost executată în mod corespunzător.

11. Montați filtrul la o distanță minimă de 2 metri de marginea iazului, asigurați faptul că acesta este montat astfel încât acesta să nu poată cădea în apă nici măcar întâmplător și că zona de instalare a filtrului nu se poate inunda.

12. Nu utilizați sau depozitați aparatul în zone cu pericol de îngheț. Pe timpul iernii aparatul trebuie să fie demontat, golit și depozitat în mod protejat de îngheț.

13. Aparatul nu trebuie să funcționeze în gol (fără debit de apă).

14. Temperatura lichidului pompat nu trebuie să depășească 35 °C (maxim) și să coboare sub 2 °C.

15. Evitați utilizarea aparatelor cu lichide iritante și corozive.

16. Avertizare: Acest aparat generează radiații UV-C care pot afecta ochii și pielea. Nu utilizați lampa în exteriorul aparatului

17. Avertizare: Acest aparat este alcătuit parțial din sticlă! Manevrați cu precauție!

18. Nu racordați filtrul niciodată la rețeaua publică de alimentare cu apă.



19. Filtrul UV nu este adecvat pentru scufundarea în apă. În situația în care aparatul cade din greșeală în apă, nu încercați în niciun caz să îl scoateți înainte de a trage fișa de alimentare din priză. Scoateți fișa de alimentare și atunci când constatați că exteriorul aparatului este umed.



Atenție! Utilizarea în iazuri de grădină și în zona acestora de protecție este permisă doar în cazul în care instalația corespunde reglementărilor în vigoare. Vă rugăm să vă adresați unui electrician calificat. Utilizarea în sau la piscine și iazuri de înot NU este permisă!



4. Domenii de utilizare și acțiune

Aparatul a fost conceput pentru utilizarea privată și nu pentru scopuri industriale sau comerciale.



5. Instalare

La strângerea șuruburilor evitați forța în exces care poate duce la deteriorări.

Rugăm acordați atenție și imaginilor aflate în text, respectiv ca anexă la finalul acestor instrucțiuni de utilizare. Cifrele menționate între paranteze în variantele următoare se referă la fig. 1 de la finalul instrucțiunilor de utilizare.



5.1. Punerea în funcțiune

Atenție! Luați în considerare măsurile de siguranță ale lămpii UV-C (a se vedea mai sus) și ale pompei! (a se vedea manualul anexat de utilizare).

Montați prizele de racordare în zona protejată de apă și la o distanță de minim 2 m de marginea iazului!

Racordați pompa de iaz la rețeaua de alimentare cu energie electrică.

Verificați dacă furtunul este racordat etanș.

Racordați lampa UV-C la rețeaua de alimentare cu energie electrică, introduceți fișa în priză.

Puteți controla funcționarea tuburilor UV-C printr-un pâlpâit de culoare albastră la ștuțurile transparente de scurgere ale lămpii UV-C.

Noi vă recomandăm pentru acest sistem de filtrare o funcționare permanentă (24 ore pe zi) în lunile de sezon din martie până în octombrie.

Atenție! Funcționarea sistemului de filtrare trebuie să fie verificată la intervale regulate!

Din acest motiv alegeți intervale de curățare în funcție de tipul și gradul de murdărire din iazul dumneavoastră.



6. Întreținere și îngrijire



Atenție! Cablul de alimentare a aparatului de la rețea nu poate fi înlocuit. În cazul deteriorării cablului, lampa UV-C conținută în filtru, inclusiv stabilizatorul, devine inutilizabilă și trebuie să fie eliminată în mod corespunzător. O reparație nu este posibilă, deoarece cablurile de racordare sunt turnate rigid.

- Tuburile UV-C prezintă o durată limitată de funcționare (aproximativ 4000 ore) și trebuie să fie înlocuite cel târziu după un sezon (din martie până în octombrie). Tuburi corespunzătoare de schimb le puteți recepționa la adresa de service indicată mai jos.

- Atunci când filtrul de iaz este scos din funcțiune pentru un interval mai lung de timp, vă rugăm să asigurați faptul că balonul din sticlă de cuarț care înconjoară tuburile UV-C este curat.

- Atunci când filtrul nu a mai fost folosit pentru un interval de timp mai îndelungat, poate deveni necesar să se înlocuiască inelele de etanșare (în special la lampa UV-C).

6.1. Curățarea lămpii UV-C și înlocuirea tuburilor

Demontare

1. Respectați măsurile de siguranță.
2. Deconectați lampa UV-C de la rețeaua de alimentare cu energie electrică și asigurați contra repornirii.
3. Lăsați apa să se scurgă complet.

4. Slăbiți inelul de înșurubare al lămpii UV-C (1) prin rotire în sensul invers al acelor de ceasornic și scoateți dulia lămpii și tuburile (2) cu atenție din balonul din sticlă de cuarț (3).
5. **Precuție!** Nu atingeți direct tuburile UV-C (2) cu mâna, ci purtați mănuși de bumbac!
6. Trageți duliile tuburilor de pe tuburile UV-C (2).
7. Scoateți cu atenție tuburile UV-C (2) și înlocuiți-le cu altele noi în caz de necesitate. Tuburile vechi UV-C nu trebuie să fie sparte și eliminate la gunoiul menajer. Vă rugăm să contactați compania locală de eliminare a deșeurilor.
8. Trageți cu atenție balonul din sticlă de cuarț (3) din carcasa (5) și curățați temeinic. În acest caz acordați atenție la inelul de etanșare aflat pe carcasa balonului din sticlă de cuarț (4). Nu utilizați unelte cu margini ascuțite. Dacă balonul din sticlă de cuarț sau inelele de etanșare sunt defecte, atunci trebuie să le înlocuiți în mod obligatoriu.

Montare:

1. Introduceți inelul de etanșare (4) curat în canelura din balonul din sticlă de cuarț (3). Verificați inelul de etanșare (4) cu privire la fixarea exactă în canelura flanșei balonului din sticlă de cuarț (3).
2. Introduceți tuburile UV-C (2) cu atenție în dulia și împingeți dulia lămpii cu tuburile în balonul din sticlă de cuarț (3). În acest caz acordați atenție faptului că decupajele balonului din sticlă de cuarț (3) trebuie să intre în unitatea de racordare (lățime diferită a canelurii).
3. Introduceți cu atenție balonul din sticlă de cuarț (3) cu tuburile UV-C în carcasa lămpii UV-C (5). În acest caz trebuie să fiți atenți ca protecția vizuală UV să indice în direcția ștuțului de scurgere (20), iar decupajele să intre în mod corespunzător în carcasa tubului UV-C (5). Acum înșurubați strâns cu mâna inelul de înșurubare în sensul acelor de ceasornic pe carcasa lămpii (5). Controlați îmbinarea cu șurub cu privire la fixarea exactă și etanșeitate.



7. Garanție

Acest echipament a fost fabricat și verificat conform celor mai moderne metode. Comerciantul oferă o garanție referitoare la materialele ireproșabile și fără defecte, conform legislației statului în care este comercializat produsul. Durata garanției începe din data cumpărării în condițiile de mai jos:

Pe durata garanției înlăturăm în mod gratuit toate acele defecțiuni care se datorează defectelor de material sau de fabricație. Reclamațiile trebuie depuse imediat după stabilirea defectului.

Garanția încetează în cazul intervențiilor efectuate de cumpărător sau de o terță persoană. Daunele provenite din manipularea și operarea lipsită de profesionalitate, instalarea sau depozitarea incorectă, respectiv datorate racordării sau amplasării defectuoase, precum și cele provocate de cazurile de vis major și de alți factori externi, nu cad sub incidența garanției.

Piese de uzură, precum lampa UV și materialele de filtrare sunt exceptate de la garanție.

Toate piesele sunt fabricate cu cea mai mare atenție și utilizând materiale de mare valoare, fiind proiectate să aibă o durată lungă de viață. Uzura depinde însă de caracteristicile și intensitatea modului de utilizare, precum și de regularitatea întreținerii. Respectarea îndrumărilor de instalare și întreținere din prezentele instrucțiuni de utilizare contribuie în mod decisiv la prelungirea duratei de viață a pieselor supuse uzurii.

În cazul reclamațiilor ne rezervăm dreptul de a repara sau înlocui piesele defecte, sau de a schimba echipamentul. Piese înlocuite devin proprietatea noastră.

Cererile de despăgubire sunt excluse în cazul în care daunele au fost provocate în mod intenționat sau din neglijența gravă a fabricantului.

Pe baza garanției alte solicitări nu pot exista. Solicitățile cumpărătorului privind serviciile garanțiale trebuie susținute prin prezentarea chitanței de cumpărare, ca dovadă. Solicitarea serviciilor garanțiale este valabilă numai în țara în care a fost cumpărat echipamentul.

Instrucțiuni speciale:

1. Dacă echipamentul dumneavoastră nu mai funcționează corect, verificați întâi dacă este vorba de o eroare de mânuire, sau există cumva alt motiv care nu presupune defectarea echipamentului.
2. Dacă aduceți sau trimiteți la reparat un echipament defect, anexați neapărat următoarele documente:
 - Chitanța de cumpărare
 - Descrierea defectului (o descriere cât mai exactă ușurează și grăbește repararea).
3. Înainte de a aduce sau trimite echipamentul la reparat, vă rugăm să îndepărtați toate piesele montate ulterior și care nu existau în starea originală a echipamentului. Dacă în momentul returnării echipamentului va lipsi vre-o astfel de piesă, nu ne asumăm nici un fel de responsabilitate pentru ele.



8. Service

Pentru reclamații în garanție sau deranjamente, vă rugăm să vă adresați vânzătorului dumneavoastră.

Instrucțiunile de utilizare pot fi solicitate ca fișier PDF prin e-mail la: service@tip-pumpen.de.



9. Procurarea de piese

Prin Internet puteți comanda piese în modul cel mai rapid și mai simplu. Pagina noastră de web, www.tip-pumpen.de găzduiește un magazin complet de piese de schimb și accesorii, unde comanda poate fi rezolvată prin câteva click-uri. În plus, acolo publicăm informații și idei valoroase referitoare la produsele noastre și accesoriile acestora, prezentăm echipamente noi și informăm asupra tendințelor și inovațiilor actuale în domeniul tehnologiei pompelor.

10. Anexă

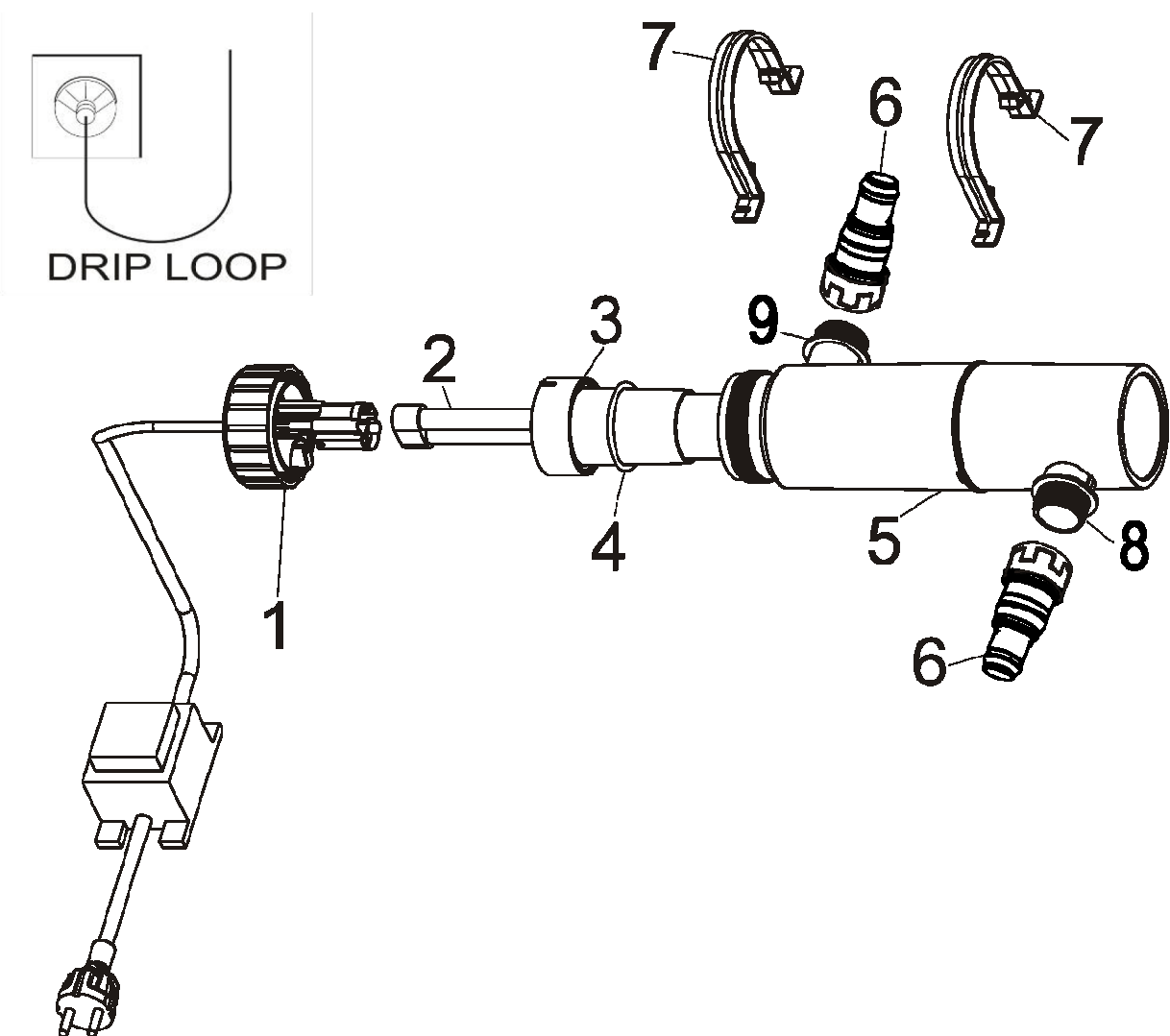

Numai pentru țările UE

Nu evacuați aparatele electrice la gunoiul menajer!

Conform normei europene 2012/19/CE privind aparatele electrice și electronice vechi și corespondența în drept național, aparatele electrice uzate trebuie colectate separat și supuse revalorificării ecologice. Dacă există întrebări, adresați-vă unei companii locale de evacuare a deșeurilor.



Prije puštanja u rad svakako pročitajte upute za uporabu!

Srdačne čestitke što ste kupili novi pumpni agregat od T.I.P.!

Kao svi naši proizvodi tako je i ovaj razvijen na osnovi najnovijih tehničkih saznanja. Proizvodnja i montaža agregata se vrši na osnovi najnovije tehnike pumpi uz uporabu pouzdanih električnih, elektroničkih i mehaničkih dijelova, tako da je osigurana visoka kvaliteta i dug vijek trajanja vašega novog pumpnog agregata.

Da bi mogli iskoristiti sve tehničke prednosti Vašega agregata, molimo Vas da pažljivo pročitate upute.

Slikovito prikazana objašnjenja nalaze se kao dodatak na kraju uputa za uporabu.

Želimo Vam puno zadovoljstva pri korištenju Vašega novog agregata.

Sadržaj

1.	Tehnički podaci.....	1
2.	Opseg isporuke.....	1
3.	Opće sigurnosne napomene.....	1
4.	Područja primjene i način djelovanja.....	3
5.	Instalacija.....	3
6.	Održavanje i njega.....	3
7.	Jamstvo.....	4
8.	Servis.....	4
9.	Naručivanje rezervnih dijelova.....	4
10.	Prilog.....	5

1. Tehnički podaci

Model	UV-C-PJ 11W
Apsorpcija snage UVC-cijevi	13 W
Rezervna elektronika UVC	G 23 / 11 W
Radni vijek UVC-cijevi	ca. 5.000 h
Vrsta zaštite/razred zaštite UVC-reflektora	IPX4
Duljina priključnog kabela UVC-reflektora	5 m
Napon/frekvencija primarna (ulaz)	230 V / 50 Hz
Vrsta zaštite transformatora	IPX4
Količina protoka maks. (Q_{max})	3.000 l/h
Radni tlak maks. (p_{max})	0,2 bar
Maksimalna temperatura pumpane tekućine (T_{max})	35 °C
Min. temperatura pumpane tekućine	5 °C
Za jezerca do	10.000 l
Težina (neto)	1,6 kg
Ugrađene veličine filtra (Š x D x V)	27,5 x 25,2 x 8 cm
Broj artikla	30432



2. Opseg isporuke

T.I.P. UV-C-lampa, 2 obujmica, 2 priključak za crijevo, upute za uporabu.

Provjerite potpunost uređaja i postojanje oštećenja pri transportu. U slučaju štete morate odmah obavijestiti prodavatelja i to najkasnije u roku od osam dana od datuma kupnje.



3. Opće sigurnosne napomene

Pažljivo pročitajte ove upute i upoznajte se sa svim elementima i pravilnom uporabom ovog proizvoda. Ne odgovaramo za štete koje bi mogle nastati uporabom ovog proizvoda suprotno uputama, propisima, kao i ovim uputstvima za korištenje. Tako nastale štete nisu pokrivena jamstvom. Sačuvajte ove upute, a kod dalje prodaje, priložite ih uz proizvod.

Osobe koje nisu upoznate sa sadržajem priručnika za uporabu ne smiju upotrebljavati ovaj uređaj.

Ovaj uređaj mogu upotrebljavati djeca u dobi od 8 ili više godina kao i osobe smanjenih fizičkih, osjetilnih ili mentalnih sposobnosti te osobe s nedostatkom iskustva i znanja, ako su pod nadzorom i ako su upućene u sigurnu uporabu uređaja te razumiju opasnosti povezane s uporabom. Djeca se ne smiju igrati uređajem. Čišćenje i korisničko održavanje ne smiju obavljati djeca bez nadzora.

Pumpa se mora napajati preko zaštitnog uređaja struje kvara (RCD/ZS-sklopka) nazivnom strujom kvara ne većom od 30 mA.

Ako se ošteti mrežni priključak ovog uređaja, moraju ga zamijeniti proizvođač ili njegova servisna služba ili slično kvalificirana osoba kako bi se izbjegle opasnosti.

Na navode i upute sa sljedećim simbolima, obratite posebnu pozornost:



Nepridržavanje ovih uputa znači opasnost za osobe i/ili materijalnu štetu.



Nepridržavanje ovih uputa znači opasnost od strujnog udara, što može izazvati ozljede osoba i/ili materijalnu štetu.

Osim osnovnih sigurnosnih odredbi, za izbjegavanje nesreće pridržavajte se i sljedećih napomena:



1. **Upozorenje:** Prije obavljanja instalacijskih radova ili održavanja isključite električne uređaje uronjene u bazen iz izvora struje tako da izvučete utikač iz utičnice. Uređaj se ne smije upotrebljavati ako u vodi ima osoba. Isključite glavni osigurač glavne strujne mreže prije izvlačenja mrežnog kabela ako su spojni utikač ili mrežna utičnica mokri. Nikada ne vješajte uređaj na mrežni priključni vod i/ili ne transportirajte ga na njemu.



2. **Upozorenje:** Nenamjerna uporaba uređaja ili oštećivanje kućišta mogu uzrokovati izlaza opasnog UV-C zračenja. Već i male doze UV-C zračenja mogu oštetiti oči i kožu. NIKADA NE GLEDAJTE IZRAVNO U UVC-CIJEV AKO JE ONA UKLJUČENA

3. **Upozorenje:** UV-C zračilo ne smije se upotrebljavati kad se izvadi iz kućišta uređaja

4. Osigurajte da napon naveden na tipskoj pločici uređaja odgovara mrežnom naponu.

5. Prije priključivanja uređaja na strujnu mrežu osigurajte da mrežni kabel i uređaj ni na koji način nisu oštećeni. Ne upotrebljavajte uređaje s vidljivim oštećenjima.

6. Mrežni kabel uređaja mora činiti petlju koja pokazuje prema dolje (DRIP LOOP) kako bi se izbjeglo da voda uzduž kabela ulazi u utičnicu.



7. Na uređaj treba priključiti odgovarajuću zaštitnu sklopku struje kvara (FI-sklopku) s mjerenom strujom kvara od maks. 30 mA. Obratite se ovlaštenom električaru.

8. Ne ukapajte mrežni kabel u tlo, nego se pridržavajte uputa za instalaciju u skladu s valjanim lokalnim propisima. Obratite se ovlaštenom električaru.

9. Izbjegavajte podizanje uređaja mrežnim kabelom za vrijeme instalacije.

10. Prije puštanja uređaja u rad osigurajte da je instalacija obavljena na odgovarajući način.

11. Postavite filtar na najmanje 2 m udaljenosti od ruba jezercera; osigurajte da on bude tako postavljen da ni slučajno ne može pasti u vodu i da se područje instalacije filtra ne može preplaviti.

12. Ne upotrebljavajte i ne čuvajte uređaj u područjima u kojima postoji opasnost od smrzavanja. Zimi trebate rastaviti, isprazniti i čuvati uređaj tako da bude zaštićen od smrzavanja.

13. Uređaj ne smije raditi na suho (bez protoka vode).

14. Izbjegavajte uporabu uređaja s nagrizajućim i korozivnim tekućinama.

15. Temperatura pumpane tekućine ne smije prekoračiti 35 °C (maks.) i ne smije pasti ispod 2 °C.

16. **Upozorenje:** Ovaj uređaj emitira UVC-zračenje koje može oštetiti oči i kožu. Stoga ne upotrebljavajte svjetiljku izvan uređaja.

17. **Upozorenje:** Ovaj se uređaj djelomično sastoji od stakla! Upotrebljavajte s oprezom!

18. Nikada ne priključujte filtar na javnu vodoopskrbnu mrežu.



19. UV-filtar nije namijenjen uranjanju u vodu. Ako bi uređaj slučajno pao u vodu, nikako ga ne pokušavajte izvaditi prije nego što izvučete mrežni utikač iz mrežne utičnice. Izvucite mrežni utikač i ako utvrdite da je vanjski dio uređaja mokar.



Pozor! Uporaba u vrtnim jezercima i njihovom zaštićenom području dopuštena je samo ako ugradnja odgovara propisima koji su na snazi. Obratite se ovlaštenom električaru. NIJE dopuštena uporaba u bazenima i jezerima za plivanje!



4. Područja primjene i način djelovanja

Ovaj je uređaj projektiran za privatnu, a ne za industrijsku ili komercijalnu uporabu.



5. Instalacija

Izbjegavajte prekomjernu silu pri zatezanju vijčanih spojeva koja bi mogla izazvati oštećenja. Pogledajte i slike koje se nalaze u tekstu i u dodatku na kraju ovog priručnika za uporabu. Brojevi koji su u sljedećim izvedbama navedeni u zagradama odnose se na sliku 1 na kraju priručnika za uporabu.



5.1. Puštanje u rad

Pozor! Pridržavajte se sigurnosnih mjera za UVC-reflektor (navedenih gore) i za pumpu (vidi priložene upute za uporabu)!

Postavite priključne utičnice u području zaštićenom od vode i najmanje 2 m od ruba jezera!

Priključite pumpu za jezera na strujnu mrežu.

Provjerite je li crijevo (6) priključeno zabrtvljeno.

Priključite UVC-reflektor na strujnu mrežu i utaknite mrežni utikač u utičnicu.

Rad UVC-cijevi možete provjeravati na temelju plavkastog blještanja na prozirnim odvodnim nastavcima (7) UVC-reflektora.

Za ovaj filtarski sustav preporučujemo trajni pogon (24 sata dnevno) u sezonskim mjesecima od ožujka do listopada.

Pozor! Morate u redovitim intervalima provjeravati rad filtarskog sustava!

Stoga odaberite intervale čišćenja ovisno o vrsti i opsegu onečišćenja u vlastitom jezercu.



6. Održavanje i njega



Pozor! Mrežni priključni kabel ovog uređaja ne može se zamijeniti. U slučaju oštećenja voda UVC-reflektor u filtru uključujući predspojni uređaj je neupotrebljiv i morate ga zbrinuti na odgovarajući način. Popravak nije moguć zato što su priključni vodovi fiksno zaliveni.

- UVC-cijev ima ograničeno trajanje djelovanja (oko 4000 sati) i trebate je zamijeniti najkasnije nakon jedne sezone (od ožujka do listopada). Na dolje navedenoj servisnoj adresi možete nabaviti odgovarajuće zamjenske cijevi.

- Ako je filter za jezerce bio isključen dulje vrijeme, osigurajte da je čist klip od kvarcnog stakla koji okružuje UVC-cijev.

- Ako se filter nije upotrebljavao dulje vrijeme, u određenim okolnostima može biti potrebno zamijeniti brtvene prstenove.

6.1. Čišćenje UVC-reflektora i zamjena cijevi

Demontaža

1. Pridržavajte se sigurnosnih mjera.
2. Isključite UVC-reflektor iz strujne mreže i zaštitite ga od ponovnog uključivanja.
3. Potpuno ispuštite vodu.
4. Otpustite vijčani prsten UVC-reflektora (1) tako da ga okrećete u smjeru suprotnom od kazaljke na satu i držača reflektora i pažljivo izvadite cijevi (2) iz klipa od kvarcnog stakla (3).
5. **Opres!** Ne hvatajte rukom izravno UVC-cijev (2), nego npr. nosite rukavicu od pamuka!
6. Uklonite držače cijevi s UVC-cijevi (2).
7. Pozorno uklonite UVC-cijev (2) i po potrebi je zamijenite novom. Ne smijete razbiti stare UVC-cijevi i baciti ih u kućni otpad. Obratite se lokalnom društvu za zbrinjavanje otpada.
8. Pažljivo izvucite klip od kvarcnog stakla (3) iz kućišta (5) i temeljito ga očistite. Pri tome pazite na labavi O-prsten (4) koji se nalazi na kućištu klipa od stakla. Ne upotrebljavajte oštre alate. Ako su klipovi od kvarcnog stakla ili O-prstenovi neispravni, morate ih svakako zamijeniti.

Montaža:

1. Umetnite čisti O-prsten (4) u utor u kućištu klipa od stakla (3). Provjerite točan položaj O-prstena (4) u utoru priрубnice klipa od kvarcnog stakla (3).

2. Pažljivo utaknite UVC-cijevi (2) u držač i gurnite držač reflektora s cijevi u klip od kvarcnog stakla (3). Pri tome pazite da prorezi klipa od kvarcnog stakla (3) odgovaraju priključnoj jedinici (različita širina utora).
3. Pažljivo gurnite klip od kvarcnog stakla (3) s UVC-cijevi u kućište UVC-reflektora (5). Pri tome pazite da UV-zaštita od pogleda pokazuje u smjeru odvodnog nastavka (7) i da prorezi odgovaraju kućištu UVC-reflektora (5). Sada čvrsto rukom zategnite vijčani prsten (1) u smjeru kazaljke na satu na kućište reflektora (5). Provjerite ispravan položaj i zabrtvljenost vijčanog spoja.



7. Jamstvo

Ovaj agregat je proizveden i ispitan najmodernijim metodama. Kupac je njime sebi priuštio besprijekorni materijal i izvedbu bez greške te jamstvo prema propisima zemlje kupca. Vrijeme jamstva počinje teći datumom prodaje, prema slijedećim uvjetima:

Tijekom jamstvenog perioda će svi nedostaci koji se mogu pripisati materijalu ili izvedbi/proizvodnji biti otklonjeni bez ikakve naplate (besplatno). Reklamacije treba dostaviti odmah nakon konstatiranja nedostatka.

Jamstvena obveza nestaje nakon zahvata kupca ili treće osobe na proizvodu. Štete nastale uslijed nestručnog rukovanja ili posluživanja, uslijed pogrešnog postavljanja ili skladištenja, uslijed nestručne instalacije ili priključivanja, ili uslijed više sile i sličnih vanjskih uvjeta, ne spadaju u jamstvene obveze. Jamstvo ne obuhvaća potrošne dijelove kao što su ultraljubičasta svjetla i filterske podloške.

Svi dijelovi su proizvedeni iz visokovrijednih materijala s najvećom pažnjom i koncipirani su za dug vijek trajanja. Kvar je ipak ovisan o načinu korištenja, intenzitetu korištenja i intervala održavanja. Poštivanje uputa za instalaciju i održavanje u ovim uputama odlučujuće utječe na dug vijek trajanja potrošnih dijelova. Mi pridržavamo pravo kod reklamacija defektne dijelove popraviti ili zamijeniti ili agregat zamijeniti.

Zamijenjeni dijelovi postaju naše vlasništvo.

Obveza nadoknade šteta je isključena, ukoliko se ne radi o gruboj nemarnosti ili grešci proizvođača. Nema nikakvih daljih jamstvenih obveza. Jamstvena obveza je kupcu predložena predajom računa. Ovo jamstvo je važeće u zemlji gdje je agregat kupljen.

Posebne napomene:

1. Ukoliko Vaš uređaj više ne funkcionira ispravno, molimo Vas da prvo provjerite da li se radi o grešci posluživanja ili o uzroku koji se ne može pripisati defektu uređaja.
2. Ukoliko vaš defektni uređaj donesete ili ga pošaljete na popravak, priložite molimo Vas slijedeće podloge:
 - račun
 - opis nastalog kvara (točan opis olakšava popravak)
3. Prije nego što donesete uređaj na popravak ili ga pošaljete, molimo Vas odstranite sve dodatne dijelove koji ne spadaju u originalno stanje uređaja. Ukoliko to ne učinite, a pri vraćanju uređaja takvi dijelovi budu nedostajali, ne preuzimamo za to nikakvu odgovornost.



8. Servis

U slučaju jamstvenih zahtjeva i smetnji pri radu, obratite se na prodajno mjesto.

Aktualni priručnik za uporabu u obliku PDF datoteke možete po potrebi naručiti e-poštom na adresi: service@tip-pumpen.de.



9. Naručivanje rezervnih dijelova

Najbrži, najjednostavniji i najjeftiniji način naručivanja rezervnih dijelova je preko interneta. naša web stranica www.tip-pumpen.de raspolaže s odgovarajućim dućanom rezervnih dijelova, gdje sa malo klikova možete izvršiti narudžbu. Osim toga tamo mi objavljujemo vrijedne informacije i savjete u svezi naših proizvoda i opreme, predstavljamo nove proizvode i trendove na polju pumpne tehnike.



Samo za zemlje EU

Električni uređaj nikada ne bacajte među otpad iz domaćinstva!

Prema Europskoj direktivi 2012/19/EK koja se bavi otpadom električnih i elektronskih uređaja i njenoj interpretaciji u međunarodno pravo istrošene električne uređaje treba prikupiti i pobrinuti se da se recikliraju na način koji odgovara propisima zaštite okoliša. Za pitanja u vezi ovoga obratite se mjesnom poduzeću koji vrši neutralizaciju otpada.

10. Prilog

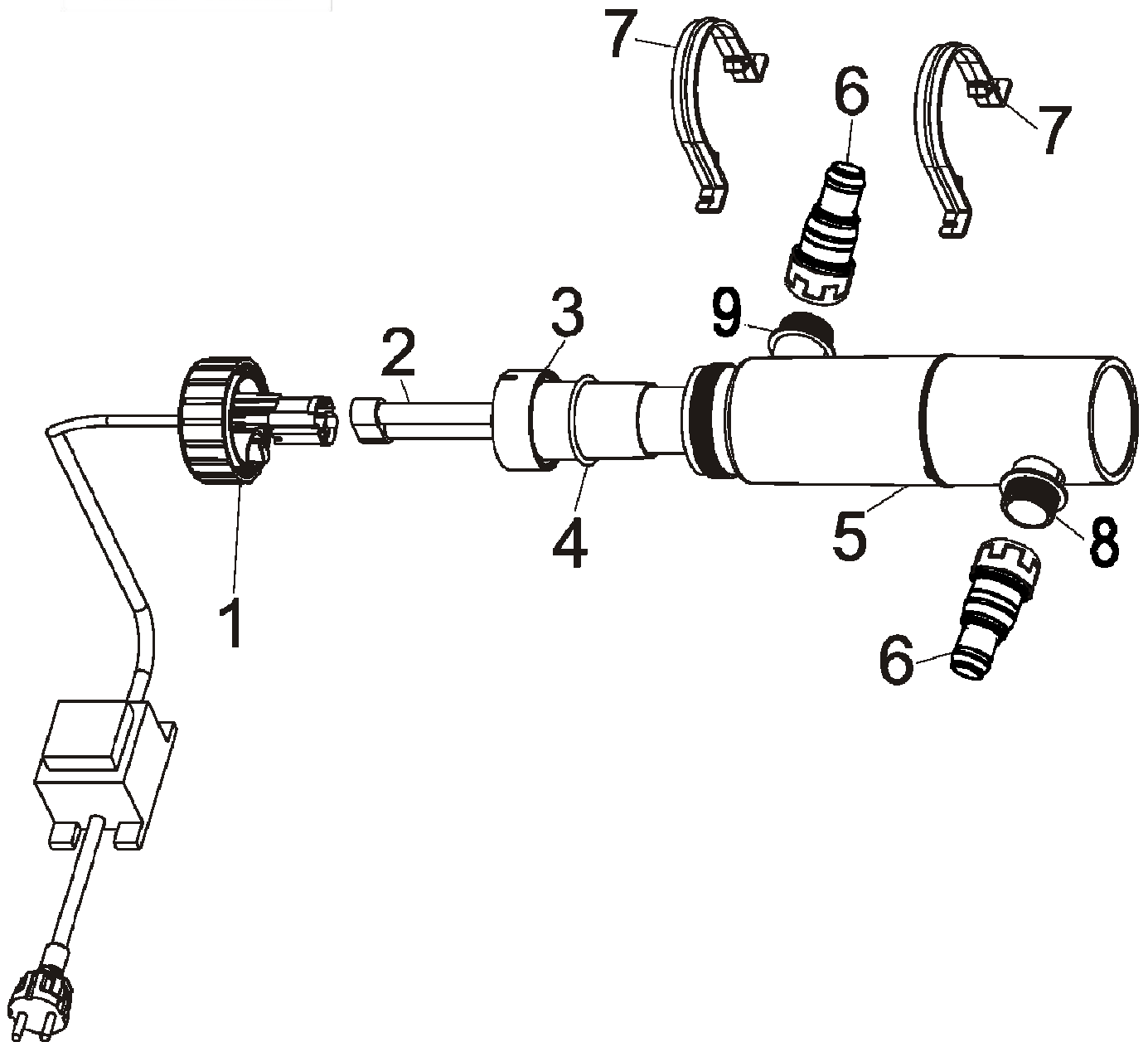



Pred uvedením do prevádzky si bezpodmienečne prečítajte návod na obsluhu!

Vážený zákazník,

Blahoželáme Vám ku kúpe Vášho nového zariadenia T.I.P.!

Tak ako všetky naše výrobky, tak aj toto zariadenie sa zakladá na najnovších technických poznatkoch. Tento stroj bol vyrobený a zmontovaný na základe najmodernejších poznatkov čerpadlovej techniky, pri použití najspoľahlivejších elektrických, resp. elektronických súčiastok, čo zaručuje vášmu novému zariadeniu vysokú kvalitu a dlhú životnosť.

K tomu aby ste mohli čo najlepšie využiť všetky technické prednosti zariadenia, si pozorne prečítajte tento návod na použitie. Názorné obrázky nájdete v prílohe, na konci návodu na použitie.

Prajeme Vám veľa radosti z Vášho nového zariadenia.

Obsah

1.	Technické údaje.....	1
2.	Rozsah dodávky	1
3.	Všeobecné bezpečnostné pokyny	1
4.	Oblasti použitia a spôsob činnosti.....	3
5.	Inštalácia.....	3
6.	Údržba a ošetrovanie.....	3
7.	Záruka.....	4
8.	Servis.....	4
9.	Objednanie náhradných dielov.....	4
10.	Príloh.....	5

1. Technické údaje

Model	UV-C-PJ 11W
Príkion UV-C trubíc	13 W
Náhradná elektronka UV-C	G 23 / 11 W
Životnosť UV-C trubíc	ca. 5.000 hodín
Druh krytia/trieda ochrany žiariča UV-C	IPX4
Dĺžka spojovacieho kábla UV-C žiariča	5 m
Primárne napätie/frekvencia (vstup)	230 V / 50 Hz
Druh krytia transformátora	IPX4
Prietokové množstvo max. (Q_{max})	3.000 l/h
Prevádzkový tlak max. (p_{max})	0,2 bar
Maximálna teplota čerpanej kvapaliny (T_{max})	35 °C
Minimálna teplota čerpanej kvapaliny	5 °C
Pre jazierka do	10.000 l
Hmotnosť (netto)	1,6 kg
Rozmery zmontovaného filtra (š x h x v)	27,8 x 25,2 x 8 cm
Číslo artikla	30432



2. Rozsah dodávky

T.I.P. UV-C žiaričom, 2 upínacie, 2 hadicou prípojku. návod na obsluhu.

Skontrolujte úplnosť zariadenia a jeho prípadné poškodenia spôsobené prepravou. V prípade poškodenia musíte bezodkladne, najneskôr však v priebehu 8 dní, upovedomiť maloobchodného predajcu.



3. Všeobecné bezpečnostné pokyny

Pozorne si, prosím, prečítajte návod na použitie a oboznámte sa s ovládacími prvkami a korektným používaním tohto produktu. Neručíme za škody, ktoré vzniknú v dôsledku nerešpektovania pokynov a predpisov uvedených v tomto návode na použitie. Na škody v dôsledku nerešpektovania pokynov a predpisov uvedených v tomto návode na použitie na nevzťahujú poskytované záručné plnenia. Dobré si odložte tento návod na použitie a pri predaji zariadenia ho nezabudnite k nemu priložiť.

Toto zariadenie nesmú používať osoby neoboznámené s obsahom tohto návodu na obsluhu.

Toto zariadenie smú používať deti od 8 rokov a staršie, ako aj osoby so zníženými fyzickými, senzorickými alebo mentálnymi schopnosťami alebo nedostatkom skúseností a vedomostí, ak sú pod dozorom alebo ak boli poučené o bezpečnom používaní zariadenia a rozumejú nebezpečenstvám z neho vyplývajúcim. Deti sa so zariadením nesmú hrať. Čistenie a užívateľskú údržbu nesmú vykonávať deti bez dozoru.

Čerpadlo sa musí prostredníctvom zariadenia na ochranu pred chybovým prúdom (RCD/prúdový chránič) napájať menovitým chybovým prúdom menším ako 30 mA.

Ak sa poškodí vedenie sieťovej prípojky tohto zariadenia, musí ho vymeniť výrobca alebo jeho servis alebo podobne kvalifikovaná osoba, aby sa zabránilo ohrozeniam.

Bezpodmienečne dodržiavajte upozornenia a pokyny označené nasledujúcimi symbolmi:



Nedodržiavanie toho nariadenia je spojené s nebezpečenstvom zranenia a/alebo vecných škôd.



Nedodržiavanie toho nariadenia je spojené s nebezpečenstvom zásahu elektrickým prúdom, ktorý môže viesť k zraneniam a/alebo vecným škodám.

Okrem základných bezpečnostných predpisov na zamedzenie úrazov dodržiavajte aj nasledujúce pokyny:



1. Varovanie Do jazierka ponorené elektrické prístroje pred realizáciou akýchkoľvek inštalčných alebo údržbových prác odpojte od prúdového zdroja vytiahnutím zástrčky zo zásuvky. Zariadenie sa nesmie prevádzkovať vtedy, keď sa vo vode nachádzajú osoby. Pokiaľ by bola spojovacia zástrčka alebo sieťová zásuvka mokrá, pred vytiahnutím sieťového kábla vypnite hlavnú poistku. Zariadenie nikdy neprepravujte a/alebo nevešajte za vedenie sieťovej prípojky.



2. Varovanie: Neúmyselné použitie zariadenia alebo poškodenie telesa môže mať za následok únik nebezpečného UV-C žiarenia. UV-C žiarenie môže spôsobiť poškodenie zraku a poranenie pokožky aj pri malých dávkach. NIKDY SA PRIAMO NEPOZERAJTE DO UV-C TRUBÍC, KEĎ SÚ ZAPNUTÉ

3. Varovanie: UV-C žiaric sa nesmie prevádzkovať, ak bol vybraný z telesa zariadenia

4. Zabezpečte, aby sa napätie uvedené na typovom štítku zariadenia zhodovalo so sieťovým napätím.

5. Pred pripojením zariadenia na elektrickú sieť skontrolujte, či nie je akýmkoľvek spôsobom poškodený sieťový kábel a zariadenie.

6. Sieťový kábel zariadenia musí tvoriť slučku smerujúcu nadol (odkvapkávaciu slučku) aby sa zamedzilo prúdenie vody po kábli do zásuvky.



7. Pred zariadením musí byť v obvode zapojený ochranný spínač chybového prúdu (prúdový chránič) s menovitým chybovým prúdom max. 30 mA. Obráťte sa na kvalifikovaného elektrikára.

8. Sieťový kábel nezakopte v zemi, ale dodržte inštalčné pokyny podľa platných lokálnych nariadení. Obráťte sa na kvalifikovaného elektrikára.

9. Počas inštalácie zariadenia sa vyhnite dvíhaniu zariadenia za sieťový kábel.

10. Pred uvedením zariadenia do prevádzky zabezpečte, aby bola inštalácia vyhotovená podľa predpisov.

11. Filter umiestnite vo vzdialenosti 2 metrov od okraja jazierka. Zabezpečte jeho umiestnenie tak, aby do jazierka nemohol spadnúť ani nedopatrením a aby nemohla byť oblasť inštalácie filtra zaplavená.

12. Zariadenie nepoužívajte a neskladujte v oblastiach s nebezpečenstvom mrazu. Zariadenie sa musí v zime vymontovať, vyprázdniť a skladovať chránene pred mrazom.

13. Zariadenie nesmie byť prevádzkované nasucho (bez prietoku vody).

14. Vyhnite sa použitiu zariadenia so žieravými a korozívnyimi kvapalinami.

15. Teplota čerpanej kvapaliny nesmie byť vyššia ako 35 °C (max.) a nižšia ako 2 °C.

16. Varovanie: Toto zariadenie vyžaruje UV-C žiarenie, ktoré môže poškodiť oči a pokožku. Lampu nepoužívajte mimo zariadenia.

17. Varovanie: Toto zariadenie sa čiastočne skladá zo skla! Manipulujte s ním s opatrnosťou!

18. Filter nikdy nezapájajte na verejnú vodovodnú sieť.



19. UV filter nie je určený na ponáranie do vody. Pokiaľ by zariadenie nedopatrením spadlo do vody, nikdy sa ho nepokúšajte vybrať skôr, ako vytiahnete sieťovú zástrčku zo sieťovej zásuvky. Sieťovú zástrčku vytiahnite aj vtedy, ak zistíte, že je vlhký vonkajší povrch zariadenia.



Pozor! Použitie v záhradných jazierkach a ich ochrannej oblasti je prípustné len vtedy, keď inštalácia vyhovuje platným predpisom. Obráťte sa na kvalifikovaného elektrikára.
Použitie v alebo na plaveckých bazénoch a plaveckých jazierkach NIE je dovolené!



4. Oblasti použitia a spôsob činnosti

Zariadenie bolo vyvinuté pre súkromné použitie a nie pre priemyselné alebo profesionálne účely.



5. Inštalácia

Pri uťahovaní skrutkových spojov sa vyhnite použitiu nadmernej sily, ktorá by mohla viesť k poškodeniam. Zohľadnite, prosím, aj obrázky, ktoré sa nachádzajú v texte, príp. ako príloha na konci tohto návodu na obsluhu. Čísla uvedené v nasledujúcich odsekoch v zátvorkách sa vzťahujú na obr. 1 na konci návodu na obsluhu.



5.1. Uvedenie do prevádzky

Pozor! Zohľadnite bezpečnostné opatrenia UV-C žiariča (pozri vyššie) a čerpadla! (pozri priložený Návod na obsluhu).

Pripájaciu zásuvku umiestnite v oblasti chránenej pred vodou vo vzdialenosti minimálne 2 m od okraja jazierka!

Jazierkové čerpadlo pripojte na elektrickú sieť.

Skontrolujte, či je hadica (6) pripojená vodotesne.

UV-C žiarič pripojte na elektrickú sieť, sieťovú zástrčku zastrčte do zásuvky.

Funkciu UV-C trubíc môžete skontrolovať podľa modrého svetielkovania na transparentnom výpustnom hrdle (7) UV-C žiariča.

Pre tento filtračný systém odporúčame nepretržitú prevádzku (24 hodín denne) počas sezónnych mesiacov (marec až október).

Pozor! Funkcia filtračného systému sa musí v pravidelných intervaloch kontrolovať!

Intervaly čistenia preto určite podľa druhu a rozsahu znečistenia vo vašom jazierku.



6. Údržba a ošetrovanie



Pozor! Kábel sieťovej prípojky tohto zariadenia nie je možné vymeniť. Pri poškodení vedenia je vo filtri obsiahnutý UV-C žiarič vrátane predradeného prístroja nepoužiteľný a musí sa zlikvidovať podľa predpisov. Oprava nie je možná, pretože prípojnú vedenia sú pevne zaliate.

- UV-C trubice majú obmedzený čas pôsobenia (cca 4 000 hodín) a mali by sa vymeniť najneskôr po jednej sezóne (marec až október). Príslušné náhradné trubice dostanete na servisnej adrese uvedenej dole.

- Ak bol jazierkový filter vypnutý dlhšiu dobu, zabezpečte, aby bola čistá banka z kremičitého skla, ktorá obklopuje UV-C trubice.

- Ak nebol filter dlhší čas v prevádzke, môže byť podľa okolností potrebné vymeniť tesniace krúžky.

6.1. Čistenie UV-C žiariča a výmena trubíc

Demontáž

1. Dodržte bezpečnostné opatrenia.
2. UV-C žiarič odpojte od elektrickej siete a zaistite ho proti opätovnému zapnutiu.
3. Nechajte vytečť všetku vodu.
4. Otáčaním proti smeru hodinových ručičiek uvoľníte prstenec so závitom UV-C žiariča (1) a z banky z kremičitého skla (3) opatrne vyťahnite objímku žiariča a trubice (2).
5. **Pozor!** UV-C trubice (2) nechyťajte priamo rukou! Navlečte si napr. bavlnenú rukavicu!
6. Z UV-C trubice (2) stiahnite objímku trubice.
7. UV-C trubicu (2) opatrne vyberte a príp. ju nahraďte novou. Staré UV-C trubice sa nesmú rozbíjať a likvidovať v domovom odpade. Obráťte sa na miestny podnik zaoberajúci sa likvidáciou odpadov.
8. Z telesa (5) opatrne vyberte banku z kremičitého skla (3) a dôkladne ju vyčistite. Pritom dávajte pozor na O-krúžok (4) voľne sa nachádzajúci na telese sklenej banky. Nepoužívajte nástroje s ostrými hranami. Ak sú banka z kremičitého skla alebo O-krúžky chybné, musíte ich bezpodmienečne vymeniť.

Montáž:

1. O-krúžok (4) vložte do drážky v telese sklenej banky (3). Skontrolujte presné umiestnenie O-krúžka (4) v drážke príruby banky z kremičitého skla (3).
2. Do objímky opatrne zasuňte UV-C trubicu (2) a objímku žiariča s trubicou zasuňte do banky z kremičitého skla (3). Pritom dávajte pozor na to, aby sa zárezy banky z kremičitého skla (3) zhodovali s prípojnou jednotkou (rôzna šírka drážky).
3. Banku z kremičitého skla (3) s UV-C trubicou opatrne zasuňte do telesa UV-C žiariča (5). Pritom dbajte na to, aby ochrana proti vyžarovaniu UV smerovala k výstupnému hrdlu (7) a zárezy správne zapadli do telesa UV-C žiariča (5). Na teleso žiariča (5) teraz v smere pohybu hodinových ručičiek pevne naskrutkujte prstenec so závitom (1). Skontrolujte presné uloženie a tesnosť skrutkového spoja.

**7. Záruka**

Toto zariadenie sme vyrobili a skontrolovali podľa najmodernejších postupov. Predajca poskytuje záruku na kvalitu materiálu a bezchybné vyhotovenie v súlade so zákonnými predpismi platnými v krajine v ktorej bolo zariadenie zakúpené. Záručná doba začína plynúť dňom nákupu a vzťahujú sa na ňu nasledujúce podmienky:

Počas záručnej doby bezplatne odstránime všetky chyby, ktoré vznikli v dôsledku chyby materiálu alebo konštrukcie zariadenia. Reklamácie je treba nahlásiť hneď po takomto zistení takejto chyby.

V prípade ak zákazník alebo tretia osoba zasiahne do konštrukcie zariadenia, automaticky dochádza k strate nároku na záruku. Na škody vzniknuté následkom neodborného spôsobu zaobchádzania a obsluhy, nesprávneho zostavenia alebo skladovania, neodborného pripojenia alebo osadenia, vis major alebo iných vonkajších vplyvov sa záruka nevzťahuje.

Spotrebné diely, ako napr. UV lampa a filtračné vložky, sú zo záruky vylúčené.

Všetky súčiastky sú vyrobené s najväčšou starostlivosťou, za použitia vysoko hodnotných materiálov a navrhované sú pre dlhú životnosť. Stupeň opotrebenia však závisí od charakteru a intenzity používania ako aj intervalov údržby. Dodržiavanie pokynov uvedených v tomto návode na použitie v rozhodujúcej miere prispieva k zvýšeniu životnosti súčiastok podliehajúcich opotrebeniu.

V prípade reklamácie si vyhradzuje právo chybné súčiastky opraviť, nahradiť alebo zariadenie vymeniť. Vymenené súčiastky prechádzajú do nášho vlastníctva.

Nárok na záruku je vylúčený v prípade, ak došlo k zámernému poškodeniu, alebo škody pramenia z vážneho zanedbania povinností užívateľa.

Ďalšie nároky si na základe záruky nemožno uplatniť. Kupujúci je povinný preukázať nárok na záruku predložením dokladu (pokladničného bloku) potvrdzujúceho nákup. Nárok na záruku je treba si uplatniť v tej krajine, v ktorej bolo zariadenie zakúpené.

Mimoriadne pokyny:

1. Ak Vaše zariadenie už nefunguje dobre, potom v prvom rade skontrolujte či nedošlo k chybe v jeho obsluhu, alebo k príčine, ktorá nepramení z chyby zariadenia.

2. Ak pokazené zariadenie prinesiete alebo pošlete na opravu, v každom prípade k nemu priložte aj nasledujúce dokumenty:

- Pokladničný doklad

- Popis chyby (presný popis chyby uľahčí chybu rýchlo odstrániť).

3. Ešte pred tým než pokazené zariadenie prinesiete alebo pošlete na opravu odstráňte z neho všetky dodatočne nainštalované doplnky, ktoré zariadenie v originálnom stave neobsahovalo. Ak by pri navrátení zariadenia takýto doplnok chýbal, nepreberáme za neho zodpovednosť.

**8. Servis**

V prípade uplatňovania záručných nárokov alebo pri poruchách sa obráťte, prosím, na vášho predajcu.

Aktuálny návod na obsluhu ako súbor PDF si môžete v prípade potreby vyžiadať na e-mailovej adrese: service@tip-pumpen.de.

**9. Objednanie náhradných dielov**

Najjednoduchšie, najrýchlejšie a najlacnejšie je náhradné diely objednať cez internet. Naša stránka www.tip-pumpen.de disponuje kompletnou predajňou náhradných dielov, kde si môžete objednávku niekoľkými kliknutiami vybaviť. Okrem toho na stránke nájdete aj informácie a typy týkajúce sa našich výrobkov a ich doplnkov, predstavujeme tu nové modely a informujeme aj o aktuálnych trendoch a inováciách v oblasti čerpadlovej technológie.

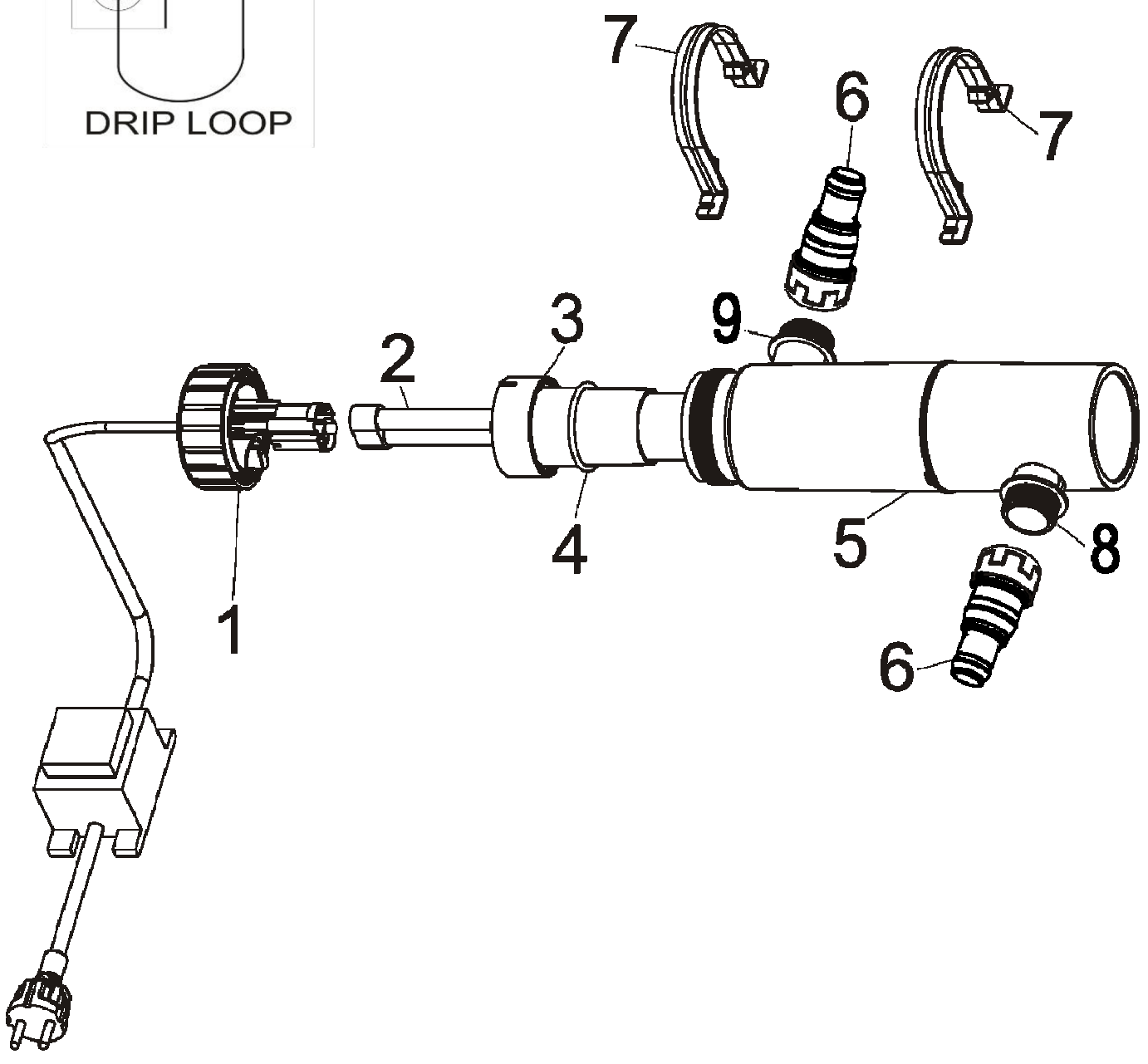

Len pre krajina EÚ

Elektrické zariadenie nemožno likvidovať ako bežný domový odpad!
 V súlade s ustanoveniami smernice 2012/19/ES európskeho parlamentu a rady o odpade z elektrických a elektronických zariadení a na základe ich transponovaní do národných predpisov, je potrebné staré elektrické zariadenia odovzdať do zberných miest pre použité elektrické a elektronické zariadenia, kde bude zabezpečená ich recyklácia v súlade s predpismi na ochranu životného prostredia. Pre podrobnejšie informácie o recyklácii výrobku sa obráťte na miestnu organizáciu zabezpečujúcu likvidáciu domáceho odpadu.



Pred prvim zagonom prosimo, nujno preberite navodila za uporabo!

Spoštovani kupec,

Čestitamo Vam za nakup nove naprave T.I.P.!

Kot vsi naši izdelki, je tudi ta narejen na podlagi najnovejših tehničnih spoznanj. Tudi proizvodnja in montaža naprave temelji na najmodernejši tehniki za črpalke, z uporabo najzanesljivejših električnih, oziroma elektronskih delov, kar temu novemu proizvodu zagotavlja visoko kakovost in dolgo življenjsko dobo.

Da boste lahko uživali vse tehnične prednosti naprave, prosimo, pazljivo preučite navodila za uporabo.

Razlagalne skice se nahajajo v prilogi navodil za uporabo.

Pri uporabi nove naprave vam želimo veliko veselja.

Kazalo

1.	Tehnični podatki.....	1
2.	Obseg dobave.....	1
3.	Splošni varnostni napotki.....	1
4.	Področja uporabe in način delovanja.....	3
5.	Instalacija.....	3
6.	Vzdrževanje in nega.....	3
7.	Garancija.....	4
8.	Servis.....	4
9.	Naročanje rezervnih delov.....	4
	Dodatek / slike	

1. Tehnični podatki

Model	UV-C-PJ 11W
Sprejemna moč UV-C elektronke	12 W
Rezervna elektronka UV-C	G 23 / 11 W
Življenjska doba UV-C elektronke	ca. 5.000 ur
Vrsta zaščite / Razred zaščite UV-C reflektor	IPX4
Dolžina priključni kabel UV-C reflektor	5 m
Napetost / frekvenca primarna (Input)	230 V / 50 Hz
Vrsta zaščite transformator	IPX4
Količina pretoka max. (Q_{max})	3.000 l/h
Obratovalni tlak max. (p_{max})	0,2 bar
Najvišja temperatura črpane tekočine (T_{max})	35 °C
Min. temperatura črpane tekočine	5 °C
Za ribnike do	10.000 l
Teža (neto)	1,6 kg
Mere montiranega filtra (Š x G x V)	27,5 x 25,2 x 8 cm
Številka artikla	30432



2. Obseg dobave

T.I.P. UV-C reflektor, 2 upínacie, 2 priključki za cev, navodila za uporabo.

Preverite napravo glede poškodb pri transportu in če je kompletna. V primeru poškodb je treba nemudoma - najkasneje pa v roku 8 dni od dneva nakupa - obvestiti trgovca na drobno.



3. Splošni varnostni napotki

Natančno preberite navodila in se seznanite z vsemi elementi in pravilno uporabo tega izdelka. Ne odgovarjamo za škode, do katerih bi prišlo z uporabo tega izdelka v nasprotju z navodili za uporabo. Takšne škode ne sodijo pod garancijo. Shranite navodila ter jih v primeru prodaje izdelka priložite k izdelku.

Osebe, ki niso seznanjene z vsebino teh navodil za uporabo, naprave ne smejo uporabljati.

Napravo lahko otroci od 8. leta dalje in osebe z zmanjšanimi fizičnimi, senzoričnimi ali mentalnimi zmožnostmi oz. s pomanjkljivimi izkušnjami in znanjem uporabljajo pod nadzorom, ali če so bili poučeni o varni uporabi naprave in razumejo nevarnosti, povezane s tem. Otroci se z napravo ne smejo igrati. Čiščenja in vzdrževanja, ki ju izvaja uporabnik, ne smejo izvajati otroci brez nadzora.

Črpalka mora biti priključena na napravo na diferenčni tok (RCD/FI-stikalo) z dimenzioniranim okvarnim tokom do 30 mA.

Če je omrežna napeljava te naprave poškodovana, jo mora proizvajalec ali servis za stranke oz. podobno usposobljena oseba zamenjati, da ne pride do poškodb.

Bodite posebej pozorni na napise in navodila z naslednjimi simboli:



Neupoštevanje teh navodil je povezano z nevarnostjo za poškodbe oseb in/ali materialno škodo



Neupoštevanje teh navodil je povezano z nevarnostjo električnega udara, ki lahko povzroči poškodbe oseb in/ali materialno škodo

Prosimo, da poleg osnovnih varnostnih določil za preprečevanje nesreč upoštevate naslednje nasvete:



1. **Opozorilo:** Pred vsakim instalacijskim ali vzdrževalnim posegom odklopite električni tok z električnih naprav, ki so potopljene v bazen, tako da iz vtičnice izvlečete vtič. Naprava ne sme obratovati, če se v vodi nahajajo osebe. Preden izvlečete omrežni kabel, izklopite glavno varovalko hišnega električnega omrežja, če sta povezovalni vtič ali omrežna vtičnica mokra. Naprave nikoli ne transportirajte in/ali obešajte za priključno napeljavo.



2. **Opozorilo:** Nenamerna uporaba naprave ali poškodbe ohišja lahko povzročijo izstop nevarnega UV-C sevanja. UV-C lahko tudi v majhnih količinah povzroči poškodbe oči in kože. **NIKOLI NE GLEJTE NEPOSREDNO V UV-C CEV, KO JE LE-TA VKLOPLJENA**

3. **Opozorilo:** UV-C reflektor ne sme delovati, ko ste ga odstranili iz ohišja naprave.

4. Prepričajte se, da se napetost, navedena na tipski ploščici naprave sklada z omrežno napetostjo.

5. Pred priklopom naprave na električno omrežje se prepričajte, da omrežni kabel in naprava nista poškodovana.

6. Omrežni kabel naprave biti nameščen v obliki pentlje, ki kaže navzdol (DRIP LOOP), da preprečite, da bi po njem v vtičnico tekla voda.



7. Pred napravo mora biti nameščeno ustrezno zaščitno stikalo za okvarni tok (FI stikalo) z dimenzioniranim okvarnim tokom max. 30 mA. Prosimo, obrnite se na kvalificiranega strokovnjaka za elektriko

8. Ne zakopljite omrežnega kabla v tla, ampak upoštevajte navodila za instalacijo v skladu z veljavnimi lokalnimi določili. Prosimo, obrnite se na kvalificiranega strokovnjaka za elektriko.

9. Med instalacijo ne dvigajte naprave za omrežni kabel.

10. Pred prvim zagonom naprave se prepričajte, da je instalacija izvedena v skladu s pravili.

11. Filter namestite vsaj 2 metra od roba ribnika; prepričajte se, da je nameščen tako, da ne more po nesreči pasti v vodo in, da instalacijskega območja filtra ne more poplaviti voda.

12. Naprave ne uporabljajte ali skladiščite v območjih, kjer je nevarnost zmrzovanja. Pozimi je treba napravo demontirati, izprazniti in skladiščiti varno pred zmrzaljo.

13. Naprava ne sme delovati na suho (brez priključka vode).

14. Preprečite uporabo naprav z jedkimi in korozivnimi tekočinami.

15. Temperatura črane tekočine ne sme prekoračiti 35 °C (max.) in ne sme pasti pod 2 °C.

16. **Opozorilo:** Ta naprava oddaja UV-C sevanje, ki lahko poškoduje oči in kožo. Luči ne uporabljajte izven naprave

17. **Opozorilo:** Ta naprava je deloma sestavljena iz stekla! Uporabljajte previdno!

18. Filtra nikoli ne priključite na javno vodovodno omrežje.



19. UV filter ni namenjen potapljanju v vodo. Če bi naprava po nesreči padla v vodo, je ne poskušajte izvleči, dokler ne izvlečete omrežnega vtiča iz omrežne vtičnice. Omrežni vtič izvlecite tudi, če ugotovite, da je zunanost naprave mokra



Pozor! Uporaba v vrtnih ribnikih in njihovem zaprtem območju ni dovoljena, če instalacija ne ustreza veljavnim predpisom. Prosimo, obrnite se na kvalificiranega strokovnjaka za elektriko.

Uporaba v ali ob plavalnih bazenih in plavalnih ribnikih NI dovoljena!



4. Področja uporabe in način delovanja

Naprava je razvita za privatno uporabo in ne za industrijske ali obrtne namene.



5. Instalacija

Pri zategovanju vijakov se izogibajte pretirani sili, ki lahko povzroči poškodbe. Prosimo, upoštevajte tudi slike, ki se nahajajo v besedilu, oz. kot dodatek na koncu teh navodil za uporabo. Številke, ki so v naslednjih izvedbah navedene v oklepajih, se nanašajo na sliko 1 na koncu navodil za uporabo.



5.1. Prvi zagon

Pozor! Upoštevajte varnostne ukrepe UV-C reflektorja (glej zgoraj) in črpalke! (glej priložena Navodila za uporabo).

Priključne doze namestite na območju, zaščitenem pred vodo in vsaj 2 m oddaljene od roba ribnika! Črpalko ribnika priključite na električno omrežje.

Preverite, če je gibka cev (6) priključena vodotesno.

UV-C reflektor priključite na električno omrežje, vtič vtaknite v vtičnico.

Funkcijo UV-C elektronke lahko kontrolirate preko modrega svetlikanja na transparentnem nastavku za iztok (7) UV-C reflektorja.

Za ta filtrni sistem priporočamo trajno obratovanje (24 ur na dan), ve sezonskih mesecih od marca do oktobra.

Pozor! Funkcijo filtrnega sistema je treba preverjati v rednih razmikih!

Zato izberite intervale čiščenja glede na vrsto in obseg umazanije v vašem ribniku.



6. Vzdrževanje in nega



Pozor! Omrežnega priključnega kabla te naprave se ne da zamenjati. Če je napeljava poškodovana, je UV-C reflektor v filtru, vključno s predvklonno napravo neuporaben in ga je treba odstraniti v skladu s predpisi. Popravilo ni možno, ker so priključni vodi trdno zaliti.

- UV-C elektronke imajo omejeno trajanje delovanja (ca. 4000 ur) in jih je treba najkasneje po eni sezoni (od marca do oktobra), zamenjati. Ustrezne nadomestne elektronke dobite na spodaj navedenem naslovu servisa.

- Če je bil filter ribnika dalj časa izključen, se prosimo prepričajte, da je hruška iz kremenovega stekla, ki obdaja UV-C elektronko, čista.

- Če filter dalj časa ne obratuje, je pod določenimi pogoji treba zamenjati tesnilne obroče (posebej pri UV-C reflektorju).

6.1. Čiščenje UV-C reflektorja in menjava elektronke

Demontaža

1. Upoštevajte varnostne ukrepe.
2. UV-C reflektor odklopite z električnega omrežja in ga zavarujte pred ponovnim vklopom.
3. Voda naj popolnoma odteče.
4. Navojni obroč UV-C reflektorja (1) z obračanjem proti smeri urinega kazalca odvijte in previdno izvlecite držalo reflektorja in elektronke (2) iz hruške iz kremenovega stekla (3).
5. **Previdno!** Ne dotikajte se UV-C elektronke (2) neposredno z roko, oblecite npr. bombažne rokavice!
6. Držala elektronke odstranite z UV-C elektronke (2).
7. UV-C elektronko (2) previdno odstranite in po potrebi zamenjajte z novo. UV-C elektronka se ne sme razbiti in ne smete je odvreči med gospodinjske odpadke. Prosimo, obrnite se na vaše lokalno komunalno podjetje.
8. Hruško iz kremenovega stekla (3) previdno izvlecite iz ohišja (5) in temeljito očistite. Pri tem pazite na O-obroček (4), ki se nahaja prosto na ohišju steklene hruške. Ne uporabljajte ostrih orodij. Če so hruške iz kremenovega stekla ali O-obročki okvarjeni, jih je treba nujno zamenjati.

Montaža:

1. O-obroček (4) brez napak vstavite v utor v ohišju steklene hruške (3). Preverite, če se o-obroček (4) natančno prilega v utor prirobnice hruške iz kremenovega stekla (3).

2. UV-C elektronko (2) previdno vstavite v držalo in držalo reflektorja z elektronko potisnite v hruško iz kremenovega stekla (3). Pri tem prosimo pazite, da se odprtine hruške iz kremenovega stekla (3) skladajo s priključno enoto (različna širina utora).

3. Hruško iz kremenovega stekla (3) z UV-C elektronko previdno potisnite v ohišje UV-C reflektorja (5). Pri tem pazite, da UV zaščita pred pogledi kaže v smeri odtočnega nastavka (7) in da se odprtine ustrezno prilegajo UV-C ohišje reflektorja (5). Sedaj navojni obroč (1) v smeri urinega kazalca ročno trdno privijte na ohišje reflektorja (55). Vijačno povezavo preverite, če se natančno prilega in tesni.



7. Garancija

To napravo smo izdelali in kontrolirali na podlagi najmodernejših postopkov. Prodajalec nudi garancijo na neoporečen material in pripravo po zakonitih predpisih držav, kjer napravo kupujejo. Garancijski rok traja od dneva nakupa in pod naslednjimi pogoji:

Med garancijskim rokom bomo brezplačno odpravili vse napake, katerih vzrok je napaka v materialu ali izdelavi. Reklamacijo je potrebno sporočiti nemudoma po ugotovitvi napake.

V primeru vmešavanja kupca ali tretje osebe, garancija ne velja. V garancijo ne spadajo tudi napake, nastale zaradi nestrokovnega ravnanja, nepravilne namestitve ali shranjevanja, nestrokovnega priklopa, vis major ali drugih zunanjih vzrokov.

Obrabni deli, kot je UV svetilka in filtrne blazinice, so izvzeti iz obsega garancije. Vsak rezervni del proizvajamo z veliko skrbnostjo in z uporabo dragocenih materialov, zato so načrtovani za daljšo življenjsko dobo. Obraba pa je odvisna tudi od načina uporabe, intenzivnosti in vzdrževanja. Pričujoča navodila za uporabo zajemajo navodila za namestitve in vzdrževanje, zato njihovo upoštevanje veliko pripomore k daljši življenjski dobi rezervnih delov.

V primeru reklamacij si pridržujemo pravico do popravila ali zamenjave okvarjenih delov ter zamenjave naprave. Zamenjani deli preidejo v našo last.

V kolikor je škoda na napravi povzročena namerno ali so nastala zaradi malomarnosti proizvajalca, zahtev za odškodnino ne sprejemamo.

Nadaljnje zahteve iz garancije niso možne. Kupec lahko garancijo uveljavlja s predložitvijo računa o nakupu. Garancija se lahko uveljavlja v državi, kjer je naprava bila kupljena.

Posebna navodila:

1. Če Vaša naprava ne deluje več pravilno, najprej preglejte, ali se je zgodila napaka zaradi napačnega rokovanja ali iz kakšnega drugega vzroka, ki ni povezana z napako na napravi.
2. V kolikor prinesete ali pošljete na popravilo okvarjeno napravo, obvezno priložite naslednje dokumente:
 - Račun o nakupu
 - Opis nastale okvare (natančen opis olajša učinkovito popravilo).
3. Preden prinesete ali pošljete okvarjeno napravo na popravilo, odstranite vse, naknadno dodane dele. V nasprotnem primeru za izgubo teh delov ne prevzemamo odgovornosti.



8. Servis

V primeru garancijskih zahtevkov in motenj pri delovanju proizvoda, se obrnite na prodajno mesto ali pooblaščen servis..

Trenutna navodila za uporabo lahko v obliki datoteke PDF zahtevate po e-pošti pod: service@tip-pumpen.de.



9. Naročanje rezervnih delov

Rezervne dele lahko najhitreje, najenostavneje in najceneje naročite po internetu. Na našem spletni strani www.tip-pumpen.de imamo kompletno trgovino z rezervnimi deli, kjer z nekaj kliki lahko opravite celoten nakup. Poleg tega lahko na spletni strani najdete tudi različne informacije ter dragocene namige o naših izdelkih in dodatkih. Prikažemo vam tudi nove naprave ter vas obvestimo o aktualnih trendih in inovacijah na področju tehnologije črpalk.

10. Dodatek

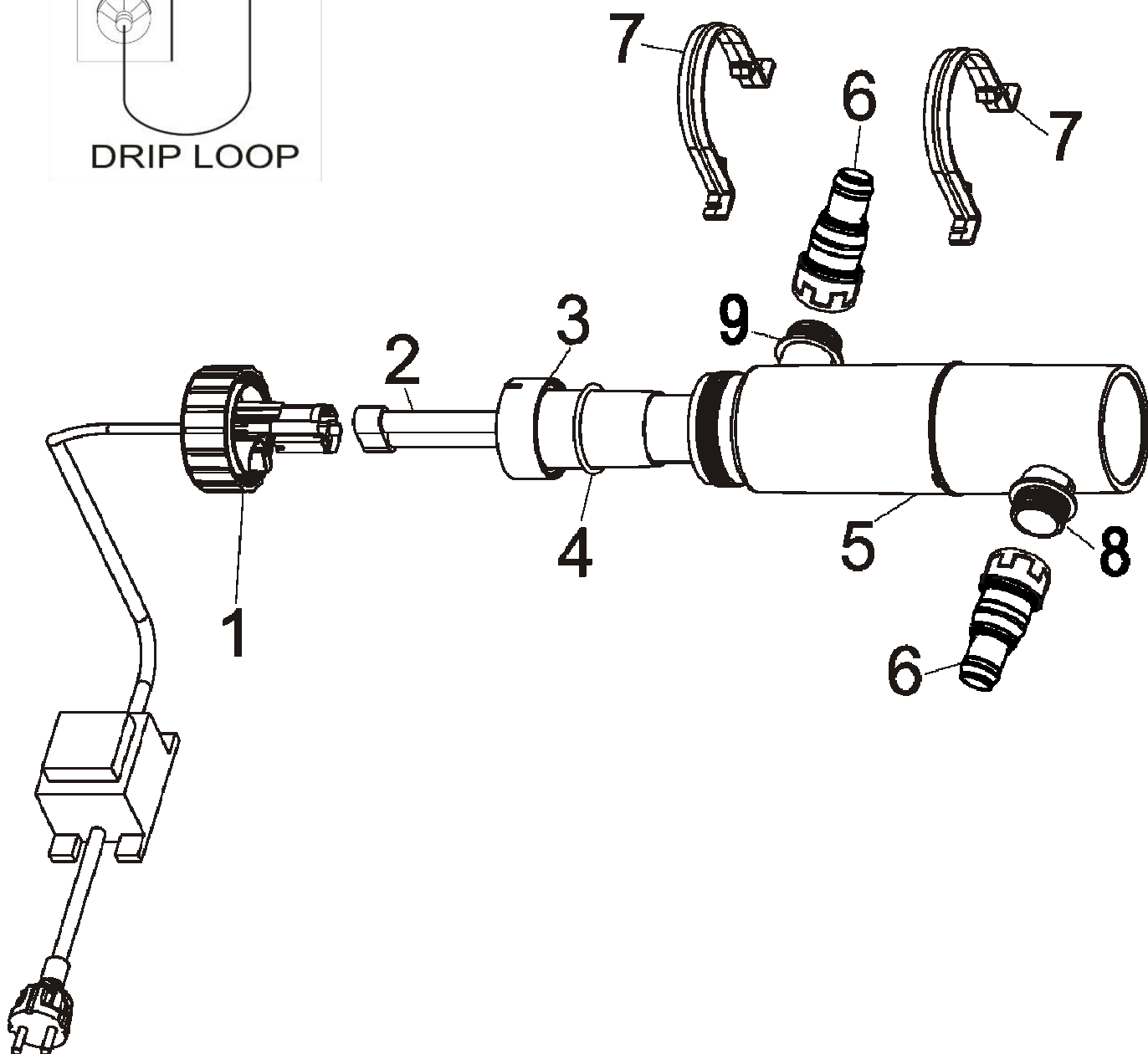
**Samo za države EU**

Električne izdelke nikoli ne odlagajte med gospodinjne smeti!

Na podlagi Direktive EU št. 2012/19/EK o električnih odpadkih in odpadkih električnih naprav in na podlagi prenosa le-te v nacionalno zakonodajo, je potrebno obrabljene električne naprave zbirati ločeno in je potrebno zagotoviti, da se jih reciklira, ustrezno s predpisi varovanja okolja. S tem povezanimi vprašanji obiščite lokalno podjetje, ki se ukvarja z odstranjevanjem odpadkov.

Veillez attentivement lire la notice d'emploi avant de mettre le dispositif en marche. Conservez cette notice pour pouvoir la consulter ultérieurement. Lisez les instructions pour la maintenance avant d'ouvrir l'appareil.

Chap. 1 - Introduction

PR-UV est un filtre à lampe UV-C pour lacs, bassins et aquariums. Grâce à une installation et une maintenance aisées, il permet de stériliser l'eau en éliminant les bactéries et les algues.

Chap. 2 - Règles de sécurité

1. Vérifiez que la tension du produit corresponde à celle de la source d'alimentation. Le produit ne devrait être utilisé qu'après une installation correcte. La sécurité électrique de ce produit n'est garantie que s'il est efficacement relié à la terre.
2. Avant de connecter le produit au réseau électrique, veillez à ce que les câbles ne soient pas endommagés.
3. Les câbles de l'alimentation électrique ne doivent en aucun être remplacés ou réparés. S'ils sont endommagés, le produit en entier doit être remplacé.
4. **AVERTISSEMENT** : N'utilisez pas l'émetteur UV-C lorsque vous retirez le produit de son emballage.
5. **AVERTISSEMENT** : Débranchez le dispositif de l'alimentation électrique avant toute opération de maintenance.
6. Si le cordon électrique est endommagé, il doit être remplacé par le fabricant ou son agent de maintenance ou par une personne habilitée ayant les mêmes qualifications afin d'éviter tout danger.
7. **AVERTISSEMENT** : débranchez tous les appareils électriques immergés avant toute opération de maintenance dans l'eau. Si la fiche ou la prise de branchement était mouillée, coupez l'alimentation électrique avant de débrancher le câble d'alimentation électrique.
8. Si l'appareil n'est pas utilisé pendant les mois d'hiver, retirez-le de manière à éviter la congélation.
9. Pour éviter la surchauffe, éteignez la lampe quand l'eau ne circule pas dans le filtre.
10. Il est important de protéger l'appareil à l'aide d'un interrupteur de sécurité. Le courant ne devrait pas dépasser 30 mA.
11. L'appareil ne doit pas être utilisé pour des usages autres que ceux pour lesquels il a été conçu.
12. L'utilisation de rallonges n'est pas conseillée. S'il était nécessaire d'en utiliser une, le branchement doit être étanche ; le câble devrait aussi convenir pour une utilisation à l'extérieur et être équivalent à celui de l'appareil en matière d'isolation et de section.
13. Afin d'éviter que la fiche ou la prise soient mouillées accidentellement, le câble devrait former une boucle en-dessous du niveau d'eau (voir la figure "Boucle d'écoulement").
14. Lors de l'installation et de l'entretien de l'appareil, évitez de le soulever par le câble d'alimentation.
15. Evitez d'utiliser l'appareil avec des liquides corrosifs ou abrasifs.
16. Ne l'utilisez pas à sec pour ne pas endommager les composants UV.
17. N'utilisez pas le produit avec des liquides dont la température dépasse 35°C.
18. **Ne fixez jamais directement une lampe UV éclairée.**
19. Conservez cette notice pour pouvoir la consulter ultérieurement.
20. Cet appareil peut être utilisé par des enfants à partir de 8 ans et par des personnes dont les capacités physiques, sensorielles ou mentales sont réduites ou par des personnes inexpérimentées ou n'ayant pas une connaissance totale de l'appareil pourvu que ces derniers aient été avisés sur l'utilisation de celui-ci en toute sécurité et qu'ils soient conscients des dangers pouvant être engendrés.
21. Ne laissez pas les enfants jouer avec l'appareil.
22. Ne laissez pas les enfants effectuer les opérations de nettoyage et de maintenance sans surveillance.
23. Ce dispositif contient des pièces en verre : manipulez-le avec soin.
24. Pression maximale de service 0,2 bar.
25. Ce dispositif contient un émetteur UV-C.
26. Les dispositifs présentant des dommages évidents ne devraient pas être mis en marche.

Chap. 3 - Installation

Le produit est fourni avec la lampe connectée.

Placez-le simplement à l'endroit prévu ou dans un endroit adéquat, connectez le tuyau avec le flexible à la pompe et au conduit de refoulement (sens du mouvement de préférence non fourni) et insérez la fiche dans la prise de courant. **AVERTISSEMENT** : Arrêtez l'utilisation du stérilisateur UV si des produits pour le traitement de l'eau et/ou des poissons sont utilisés.

ATTENTION : Si la pompe associée à une capacité supérieure à celle spécifiée, il est conseillé d'utiliser un robinet pour partager le débit.

Chap. 4 - Maintenance

Remplacez la lampe quand elle ne fonctionne pas ou après 5000 heures de marche (environ une fois par an).

Nettoyez le tube à essai en verre de quartz quand l'efficacité du filtre baisse.

Procédez comme indiqué ci-dessous.

- L'appareil doit être déconnecté de l'alimentation avant de remplacer l'émetteur UV-C.

AVERTISSEMENT : Déconnectez l'appareil du réseau électrique avant toute opération de maintenance.

- Une utilisation incorrecte de l'appareil ou un boîtier endommagé peut causer une fuite de radiation UV-C dangereuse.
- La radiation UV-C, même en petites doses, peut provoquer des lésions aux yeux et à la peau.
- Si le cordon d'alimentation est endommagé, il doit être remplacé par le fabricant ou son agent de maintenance ou par une personne habilitée ayant les mêmes qualifications afin d'éviter tout danger.
- Coupez le débit circulant dans le produit (éteignez la pompe ou les robinets connectés) et vidangez le récipient.
- Desserrer l'écrou de blocage et enlevez le support de l'ampoule.

AVERTISSEMENT : À l'ouverture de la bague, un interrupteur spécial déconnecte l'alimentation électrique à la lampe. Dans le cas contraire, fermez immédiatement le produit et remplacez le produit en entier.

AVERTISSEMENT : Ne regardez jamais directement une lampe à ultraviolets.

- Remplacez la lampe par une autre du même modèle.
- Retirez le support du tuyau d'essai et nettoyez le tuyau. N'utilisez pas de produits chimiques pour le nettoyage.

AVERTISSEMENT : le tuyau d'essai et le support forment un corps unique. N'essayez pas de le séparer.

- Vérifiez que le joint torique et le logement du support tuyau soient propres et non endommagés.
- Insérez le support du tuyau dans son logement en veillant à ce que les marques de référence soient en face.
- Insérez le support de manière à ce que les marques de référence soient en face et serrez la bague de serrage.- Rétablissez la circulation de l'eau.

Chap. 5 - Garantie

Tous nos dispositifs ont été soumis à un essai rigoureux et sont garantis contre tout défaut de fabrication conformément aux réglementations en vigueur (12 mois minimum). La garantie prend effet à la date de l'achat et ne couvre pas les dommages causés par une mauvaise installation ou une manipulation erronée ou un manque d'entretien ou par le gel, dépôts de calcaire ou tentatives inadéquates de réparer le dispositif. De plus, la garantie ne couvre pas non plus les pièces et composants sujets à l'usure. Ces dernières doivent être périodiquement remplacées lors de la maintenance ordinaire et du nettoyage du dispositif et de ses accessoires.

La garantie est nulle en cas de non-conformité au mode d'emploi et si les pièces ou les accessoires non incluses dans notre programme sont utilisées. Toute intervention non autorisée annulera tous les droits de garantie. Le certificat de garantie doit être rempli par le vendeur. Si le dispositif est retourné, le certificat de garantie doit être joint au dispositif ou à ses accessoires avec le ticket de caisse démontrant la date d'achat.

Chap. 6 - Mise au rebut du vieux produit

Ce produit a été conçu et fabriqué avec des matériaux et composants recyclables et réutilisables. Le symbole d'une poubelle sur roue barrée figurant sur le produit indique que cet article est soumis à la Directive Européenne 2011/65/ CE. Pour connaître la mise au rebut correcte des dispositifs électriques et électroniques, veuillez contacter les autorités compétentes. Vous devez vous conformer aux prescriptions requises par les autorités locales ; ne jetez pas les vieux produits avec les déchets ménagers normaux.

Une mise au rebut adéquate de votre vieux produit préviendra l'impact négatif et les risques qui en résultent pour la santé publique.

Caractéristiques techniques

Le produit peut résister à une pression maximum de 0,3 bar (égale à une tête de 2m) avec un débit maximal de 3000 l / h.

**Leggere attentamente le seguenti istruzioni prima di mettere in esercizio l'apparecchio.
Conservare le seguenti istruzioni per successive consultazioni.
Leggere le istruzioni per la manutenzione prima di aprire l'apparecchio.**

Cap. 1 - Presentazione

PR-UV è un filtro con lampada a radiazione UV-C adatto per laghetti, stagni e acquari. Di semplice installazione e manutenzione permette di sterilizzare l'acqua rimuovendo alghe e batteri.

Cap. 2 - Norme di sicurezza

1. Verificare che la tensione riportata sull'etichetta del prodotto corrisponda alla tensione di rete. L'apparecchio deve essere messo in funzione solo dopo averlo correttamente installato. La sicurezza elettrica di questo apparecchio è assicurata soltanto quando lo stesso è correttamente collegato ad un efficace impianto di messa a terra.
2. Prima di collegare l'apparecchio alla rete controllare che i cavi non risultino in qualche modo danneggiati.
3. I cavi di alimentazione non possono essere sostituiti o riparati. In caso di danneggiamento sostituire l'intero apparecchio.
4. **ATTENZIONE:** Non far funzionare l'emettitore UV-C quando lo si toglie dall'involucro dell'apparecchio.
5. **ATTENZIONE:** Scollegare l'apparecchio dalla rete di alimentazione prima di effettuare la manutenzione.
6. Se il cavo di alimentazione è danneggiato, esso deve essere sostituito dal costruttore o dal suo servizio assistenza tecnica o comunque da una persona con qualifica simile, in modo da prevenire ogni rischio.
7. **ATTENZIONE:** scollegare tutti gli apparecchi elettrici sommersi prima di effettuare qualsiasi tipo di manutenzione nell'acqua. Nel caso in cui la spina di connessione o la presa di corrente fossero bagnate, disinserire l'interruttore generale prima di staccare il cavo di alimentazione.
8. Se durante i mesi invernali l'apparecchio non viene utilizzato rimuoverlo per evitare il pericolo di congelamento. Onde evitare il surriscaldamento della lampada, spegnerla quando non vi è passaggio di acqua all'interno del filtro.
9. È molto importante che il prodotto sia protetto a monte da un interruttore differenziale (salvavita) con corrente di intervento non eccedente i 30 mA.
10. Non utilizzare l'apparecchio per scopi diversi da quello per cui è stato realizzato
11. È preferibile non usare cavi di prolunga. Nel caso in cui sia necessario, assicurarsi che la connessione sia a tenuta stagna e che il cavo sia adatto per impiego all'aperto ed almeno equivalente (come isolamento e sezione) a quello dell'apparecchio.
12. Per evitare che accidentali gocciolamenti bagnino la spina o la presa di corrente realizzare con il cavo un'ansa al di sotto del livello della spina (vedi immagine "Drip loop").
13. Nell'installazione e manutenzione dell'apparecchio evitare di sollevarlo per il cavo di alimentazione.
14. Evitare di far funzionare il prodotto con liquidi corrosivi o abrasivi.
15. Il prodotto non deve mai funzionare senza acqua per evitare danni alle componenti UV.
16. Il prodotto può essere utilizzato in liquidi con temperature non superiore a 35°C.
17. Non guardare mai una lampada a radiazione ultravioletta accesa.
18. Conservare queste istruzioni per ogni futuro riferimento.
19. Questo apparecchio può essere utilizzato da bambini di età superiore agli 8 anni, persone con ridotte capacità fisiche, mentali o sensoriali o prive di esperienza e conoscenza, solo se sono controllati o se sono istruiti all'uso dell'apparecchio in modo sicuro e in grado di comprenderne i rischi.
20. I bambini non devono giocare con l'apparecchio.
21. Pulizia e manutenzione non devono essere eseguite dai bambini senza supervisione.
22. Questo apparecchio contiene vetro: maneggiare con cura.
23. Massima pressione di esercizio 0,2 bar.
24. Il presente apparecchio contiene un emettitore UV-C.
25. Gli apparecchi che risultano chiaramente danneggiati non devono essere fatti funzionare.

Cap. 3 - Installazione

Il prodotto è fornito con lampada inserita.

È sufficiente ancorarlo nella posizione scelta, o inserirlo nella sede appropriata, collegare con i porta gomma i tubi flessibili alla pompa di circolazione e di ritorno (non è previsto un senso di circolazione preferenziale) e inserire la spina nella presa di alimentazione.

ATTENZIONE: Interrompere momentaneamente l'impiego dello sterilizzatore UV in caso di trattamenti con prodotti per la cura dell'acqua e/o dei pesci.

ATTENZIONE: Se la pompa collegata ha una capacità superiore a quella indicata si consiglia di utilizzare un rubinetto per parzializzarne il flusso.

Cap. 4 - Manutenzione

Sostituire la lampada se non funzionante o dopo 5000 ore di funzionamento (circa una volta l'anno).

Pulire la provetta di vetro al quarzo quando l'efficacia del filtro si riduce.

Procedere nel modo sotto indicato.

- L'apparecchio deve essere scollegato dalla rete di alimentazione prima di sostituire l'emettitore UV-C.

ATTENZIONE: Scollegare l'apparecchio dalla rete di alimentazione prima di effettuare la manutenzione.

- Usi impropri dell'apparecchio o un danneggiamento all'alloggiamento possono provocare una fuoriuscita di radiazioni UV-C pericolose. Le radiazioni UV-C, anche in piccole dosi possono, causare dei danni agli occhi e alla pelle.
- Se il cavo di alimentazione è danneggiato, esso deve essere sostituito dal costruttore o dal suo servizio assistenza tecnica o comunque da una persona con qualifica simile, in modo da prevenire ogni rischio.
- Interrompere il flusso d'acqua circolante nel prodotto (spegnere la pompa o chiudere i rubinetti collegati) e svuotare il contenitore.
- Svitare la ghiera di chiusura ed estrarre il portalampada.

ATTENZIONE: Al momento dell'apertura della ghiera un apposito interruttore di sicurezza interrompe l'alimentazione alla lampada. Se ciò non avviene richiudere immediatamente il prodotto e sostituire integralmente il prodotto. ATTENZIONE: Non guardare mai direttamente una lampada a radiazione ultravioletta accesa.

- Sostituire la lampada con altra dello stesso modello.
- Estrarre il porta-provetta e pulire la provetta. Non usare prodotti chimici per la pulizia.ATTENZIONE: provetta e supporto sono un corpo unico. Non tentare di separarli.
- Verificare che l'o-ring e la sede del porta-provetta siano puliti e non deteriorati
- Reinserire il porta-provetta nella sede facendo attenzione a che le tacche di riferimento corrispondano.
- Reinserire il portalampada facendo coincidere le tacche di riferimento e serrare completamente la ghiera.- Riattivare la circolazione d'acqua.

Cap. 5 - Garanzia

Tutti i nostri apparecchi sono stati sottoposti ad accurati collaudi e sono coperti da garanzia da difetti di fabbricazione in conformità alla normativa vigente (minimo 12 mesi). La garanzia decorre dalla data di acquisto. Non rientrano nella copertura della nostra garanzia i reclami le cui cause sono dovute ad errori di montaggio, di manovra e di mancanza di manutenzione, all'azione del gelo, a depositi calcarei o a tentativi non appropriati di riparazione. Non rientrano nella copertura della garanzia anche i materiali di consumo e tutti i componenti soggetti ad usura che devono essere sostituiti periodicamente per l'ordinaria manutenzione e pulizia dell'apparecchio e dei suoi accessori. Lo stesso vale per la non osservanza delle norme contenute nel ns. libretto istruzioni o per l'utilizzo di parti od accessori non facenti parte del ns. programma. Qualsiasi intervento a mezzo personale non autorizzato da noi fa decadere tutti i diritti alla garanzia.

Il certificato di garanzia deve essere compilato a cura del rivenditore e dovrà accompagnare l'apparecchio, o i suoi accessori, nel caso venga restituito, assieme allo scontrino o ricevuta fiscale comprovante la data di acquisto.

Cap. 6 - Smaltimento del suo vecchio prodotto

Il suo prodotto è stato progettato e costruito con materiali e componenti che possono essere riciclati e riusati. Quando trova il simbolo rappresentante un cassonetto con ruote barrato attaccato al prodotto, significa che questo articolo è soggetto alla Direttiva Europea 2011/65/CE. Contatti le competenti autorità locali in merito al corretto smaltimento dei dispositivi elettrici ed elettronici.

Si attenga alle prescrizioni delle autorità locali e non getti i suoi vecchi prodotti insieme ai rifiuti domestici. Il corretto smaltimento del suo vecchio prodotto aiuterà a prevenire conseguenze negative per l'ambiente e la salute.

Caratteristiche tecniche

Il prodotto può sopportare una pressione massima di 0.3bar (pari ad una prevalenza di 2m) con una portata massima di 3000l/h.

Se ruega leer atentamente las siguientes instrucciones antes de poner en marcha el dispositivo.

Conserve las instrucciones para futuras consultas.

Lea las instrucciones relativas al mantenimiento antes de abrir la unidad.

Cap. 1 - Introducción

PR-UV es un filtro con lámpara UV-C apto para lagos, estanques y acuarios. Su fácil instalación y mantenimiento permiten la esterilización del agua eliminando bacterias y algas.

Cap. 2 - Normas de seguridad

1. Controlar que la tensión del producto sea compatible con la del enchufe. El producto se deberá poner en funcionamiento solamente después de haberlo instalado correctamente. La seguridad eléctrica de este producto se garantiza solamente cuando la puesta a tierra es correcta.
2. Antes de enchufar el producto a la red de alimentación, asegurarse de que los cables no estén dañados.
3. Los cables de la alimentación no se deberán reemplazar ni reparar. Si estuviesen dañados, todo el aparato deberá ser reemplazado.
4. **ADVERTENCIA:** No haga funcionar el emisor UV-C cuando quite el dispositivo del embalaje.
5. **ADVERTENCIA:** Desconecte la unidad de la alimentación antes de realizar las operaciones de mantenimiento.
6. Si el cable de la alimentación estuviese dañado, éste deberá ser reemplazado por el fabricante, por su agente o por una persona especializada para evitar situaciones de peligro.
7. **ADVERTENCIA:** desenchufar todos los aparatos eléctricos sumergidos antes de realizar cualquier operación de mantenimiento en el agua. En caso de que el enchufe o la toma de corriente se mojen, desconectar la alimentación general antes de desenchufar el cable de alimentación.
8. Si el aparato no se usa durante los meses de invierno, quitarlo para evitar que se congele.
9. Para evitar sobrecalentamientos, apagar la lámpara cuando el agua no esté circulando por el filtro.
10. Es importante proteger el aparato con un interruptor de seguridad. La corriente no podrá superar los 30 mA.
11. El aparato no se deberá utilizar para usos que no sean los designados.
12. No se recomienda utilizar las extensiones de cables. Si fuese necesario utilizarlas, la conexión deberá ser estanca al agua; el cable deberá ser idóneo para un uso externo y equivalente al del aparato en cuestión de aislamiento y sección.
13. Para evitar que el enchufe o la toma se mojen sin querer, el cable deberá estar curvado por debajo del nivel del agua (véase la figura "Curva de goteo").
14. Cuando se instale y se realicen operaciones de mantenimiento en el aparato, evitar levantarlo por el cable de alimentación.
15. Evitar hacer funcionar el aparato usando líquidos corrosivos o abrasivos.
16. No hacer funcionar en seco para evitar daños a los componentes UV.
17. No hacer funcionar el aparato utilizando líquidos que superen los 35°C.
18. **No mirar nunca en dirección de una lámpara UV iluminada.**
19. Conservar estas instrucciones para consultas futuras.
20. Este aparato puede ser utilizado por niños mayores de 8 años y por personas con discapacidades físicas, sensoriales o mentales o que no lo conozcan si son vigilados o si han recibido instrucciones acerca del uso seguro del aparato y acerca de los peligros que el uso del aparato conlleva.
21. Los niños no deberán jugar con el aparato.
22. Las operaciones de limpieza y de mantenimiento no deberán ser realizadas por niños sin la supervisión de un adulto.
23. Este dispositivo contiene partes de cristal: manejar con cuidado.
24. Presión máxima de funcionamiento 0,2 bar.
25. Este dispositivo contiene un transmisor UV-C.
26. Los dispositivos que están evidentemente dañados no deberán ponerse en funcionamiento.

Cap. 3 - Instalación

El aparato se suministra con la lámpara instalada.

Ponerlo simplemente en el lugar elegido, o colocarlo en el lugar apropiado, conectar el tubo con el manguito a la bomba y a la línea de retorno (no existe un sentido de movimiento preferencial) y colocar el enchufe en la toma de la alimentación. **ADVERTENCIA:** Detener el uso del esterilizador UV en caso de que se usen

productos para tratar el agua y/o a los peces. ATENCIÓN: Si la bomba asociada tiene una capacidad mayor que la especificada, se recomienda utilizar un grifo para parcializar el flujo.

Cap. 4 - Mantenimiento

Reemplazar la lámpara cuando no funcione o después de 5000 horas de funcionamiento (alrededor de un año).

Limpiar el tubo de prueba de cristal de cuarzo cuando la efectividad del filtro disminuya.

Actuar como se indica a continuación.

- El aparato se deberá desconectar de la alimentación antes de reemplazar el emisor UV-C.

ADVERTENCIA: Desconectar la unidad de la alimentación antes de realizar el mantenimiento.

- El uso impropio del aparato o un daño a su alojamiento podría causar una fuga de peligrosas radiaciones UV-C. La radiación UV-C, incluso en pequeñas dosis puede causar daños a los ojos y a la piel.
- Si el cable está dañado, deberá ser reemplazado por el fabricante, por un agente o por una persona especializada para evitar situaciones de peligro.
- Detener el flujo del agua de circulación en el aparato (apagar la bomba o los grifos conectados) y vaciar el contenedor. - Aflojar la tuerca de bloqueo y quitar el soporte del bulbo.
- ADVERTENCIA: Una vez que se abra el anillo, un interruptor especial quitará la alimentación a la lámpara. Si esto no sucediese, cerrar inmediatamente el aparato y reemplazarlo.

ADVERTENCIA: Nunca mirar directamente hacia una lámpara ultravioleta encendida.

- Reemplazar la lámpara por otra del mismo modelo.
- Quitar el soporte del tubo de prueba y limpiar el tubo. No usar productos químicos para la limpieza.

ADVERTENCIA: El tubo de prueba y el soporte son una pieza única. No intentar separarlos.

- Controlar que la junta O-ring y el alojamiento del soporte del tubo estén limpios y no estén dañados.
- Introducir el soporte del tubo en el alojamiento, asegurándose de que las marcas de referencia correspondan. - Introducir el soporte de manera que las marcas de referencia correspondan y apretar la tuerca del anillo. - Restablecer la circulación del agua.

Cap. 5 - Garantía

Todos nuestros dispositivos han sido sometidos a meticulosas pruebas y se garantiza que no tienen defectos de fabricación de acuerdo con las normas actuales (garantía mínima de 12 meses). La garantía inicia a partir de la fecha de compra y no cubre los daños causados por un fallo en la instalación, un manejo inapropiado, la falta de mantenimiento o el mantenimiento inadecuado, la congelación, los depósitos de incrustaciones o los inapropiados intentos de reparación del dispositivo. La garantía tampoco cubre las piezas ni los componentes expuestos a deterioro o desgaste. Estos se deberán reemplazar periódicamente durante el mantenimiento ordinario y la limpieza del dispositivo y de sus accesorios. La garantía tampoco cubre en caso de incumplimiento de las instrucciones incluidas en el manual o si se usan piezas o accesorios no incluidos en nuestro programa. Cualquier intervención no autorizada hará vencer la garantía. El certificado de garantía deberá ser compilado por el vendedor. Si el dispositivo se devolviese, el certificado de garantía deberá adjuntarse al dispositivo o a sus accesorios, junto a la factura de compra que mostrará la fecha de compra.

Cap. 6 - Desecho de su viejo aparato

Este aparato ha sido diseñado y construido con materiales y componentes reciclables y reutilizables. El contenedor de basura con la cruz diseñada indica que este artículo cumple con la Directiva Europea 2011/65/CE. Para saber como desechar los dispositivos eléctricos y electrónicos, contactar a las autoridades competentes locales. Se deberán respetar las normas de las autoridades locales; no deseche aparatos viejos junto a la basura doméstica.

El desecho apropiado del aparato viejo evitará efectos negativos para el medioambiente y la salud pública.

Datos técnicos

El producto puede tolerar una presión máxima de 0.3bar (equivalente a una profundidad de 2m) con una capacidad de flujo máximo de 3000l / h.

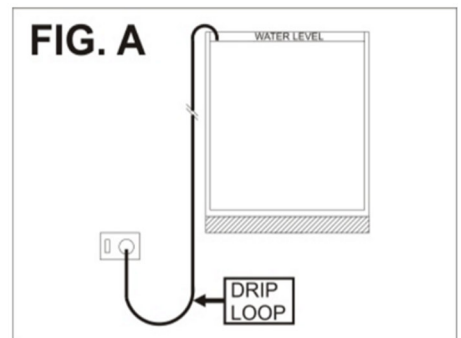
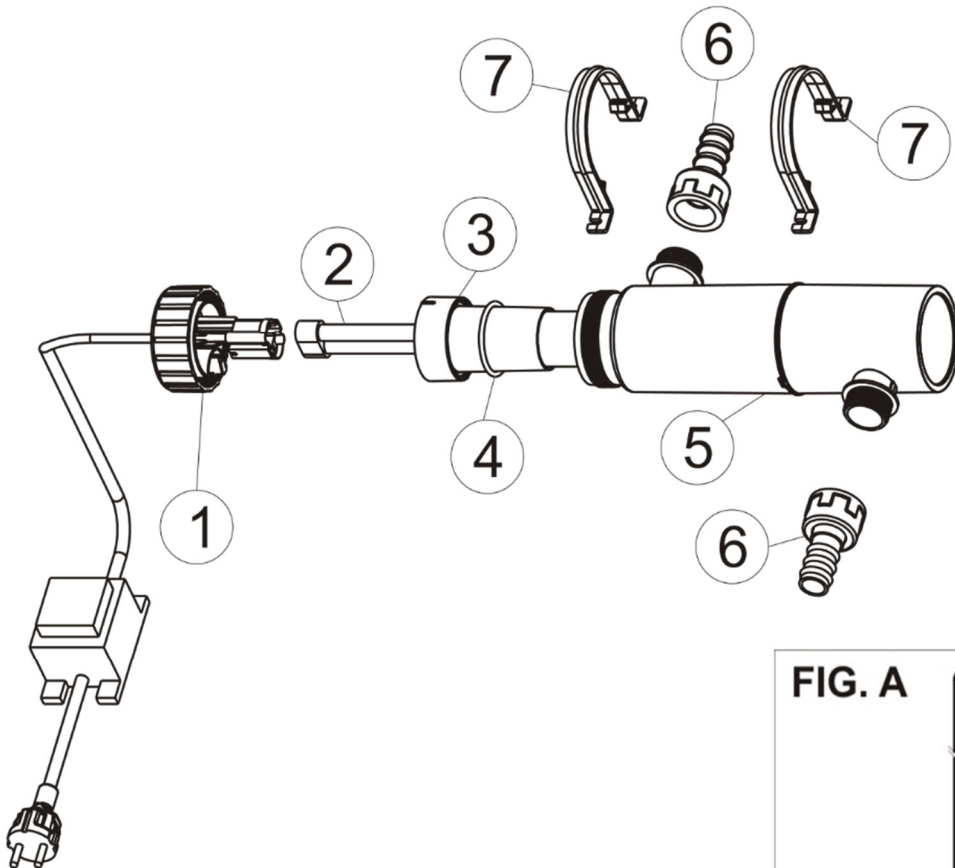
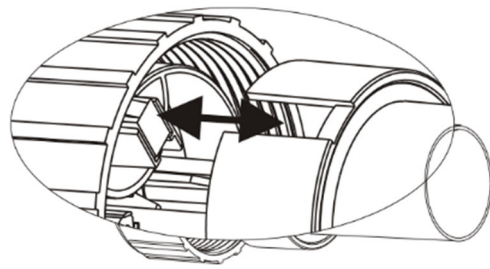
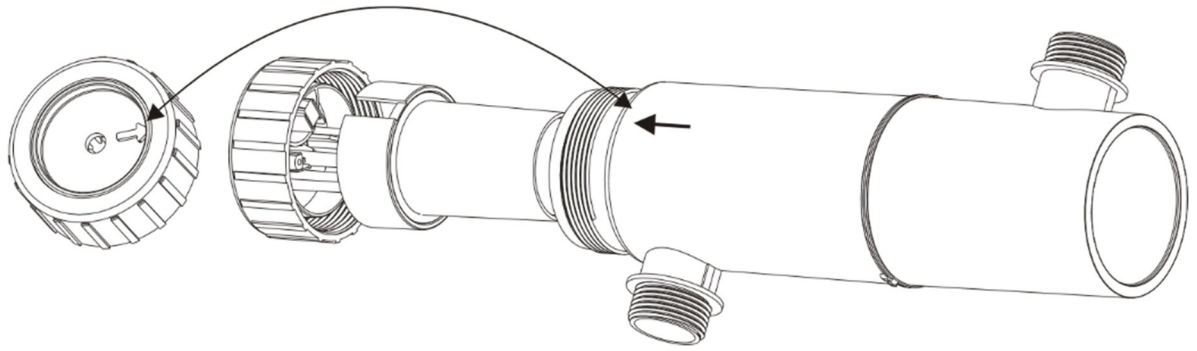

T.I.P. Technische Industrie Produkte GmbH
Siemensstraße 17
D – 74915 Waibstadt / Germany

service@tip-pumpen.de
www.tip-pumpen.de