



## Specifications:

Max. capacity: 1000W  
 Range: up to 30 meters  
 Warranty: 2 years  
 Water resistance: IP44



smartwares Lighting & Lighting 201	NL: 0900 208888 Lokaal bereikbaar BE: 070 233031 (NL) Lokaal bereikbaar TW: 0900 97570 (FR) Gratuit	Customer Service
Jules Verneweg 87 5015 BH Tilburg The Netherlands	FR: 0905 500550 Schimm DE: +49 20 1865 010902 14°C/Min. off. Ferienvst. Maxim. max. 42°C/Min.	
WWW.SMARTWARES.EU	UK: +44 (0) 345 230 7231 ES: +34 93407099	

## SF500WD

EN

The SF500WD remote switch for outdoor use can be remotely controlled using a SF500 remote control.

### Preparation for use 1

a. Insert the switch you wish to connect to your remote control into the power point.

#### Connecting your remote control to a switch

You can connect up to five remote controls to your switch.

a. Press one of the left ON buttons on the remote control for 10 seconds after connecting the switch to one of the channels of the remote control (A-B-master). The switch is now connected to the remote control.

#### Operating a switch

a. Press one of the left ON buttons (A-B-master) on the remote control to turn on the switch(es) connected to this channel.  
 b. Press the corresponding right OFF button on the remote control to turn off the switch(es).

#### Connecting a device

Insert the plug of the device into the socket of the switch. 2

Warning: only use a splashproof plug to protect the product against water.

#### Canceling a connection

a. Turn the switch off using the OFF button on the remote control.  
 b. Remove the switch from the power point and wait a few seconds. 3  
 c. Insert the switch back into the power point.  
 d. Next, within 10 seconds press the OFF button of the same channel. The switch has been disconnected from the remote control.

The SF500 products are compatible with all Home Wizard and Smartwares Smart Home products

DE

Die SF500WD - Funkschalter für außen können aus der Ferne durch eine SF500-Fernbedienung bedient werden.

### Vorbereitung der Inbetriebnahme 1

a. Stecken Sie den Schalter, der mit Ihrer Fernbedienung gekoppelt werden soll, in die Steckdose.

#### Ihre Fernbedienung mit einem Schalter koppeln

Sie können maximal fünf Fernbedienungen mit Ihrem Schalter koppeln.

a. Drücken Sie 10 Sekunden nach dem Einstecken eine der ON-Tasten links an der Fernbedienung, um den Schalter mit einem der Kanäle der Fernbedienung (A-B-master) zu verbinden. Der Schalter ist nun mit der Fernbedienung verbunden.

#### Einen Schalter bedienen

a. Drücken Sie auf eine der ON-Tasten links (A-B-master) an der Fernbedienung, um den (die) Schalter einzuschalten, der (die) mit diesem Kanal verbunden ist (sind).  
 b. Drücken Sie die entsprechende-OFF-Taste rechts an der Fernbedienung, um den (die) Schalter auszuschalten.

#### Anschluss eines Gerätes

Stecken Sie den Stecker des Geräts in den Steckanschluss des Schalters. 2

Achtung! Verwenden Sie nur spritzwassergeschützte Stecker, um das Erzeugnis gegen Wasser zu schützen.

#### Eine Verbindung rückgängig machen

a. Schalten Sie den Schalter mit der entsprechenden OFF-Taste auf der Fernbedienung aus.  
 b. Ziehen Sie den Schalter aus der Steckdose und warten Sie ein paar Sekunden. 3  
 c. Stecken Sie den Schalter wieder in die Steckdose.  
 d. Dann drücken Sie innerhalb von 10 Sekunden die OFF-Taste des gleichen Kanals. Der Schalter ist nun von der Fernbedienung getrennt.

Die SF500 Artikel sind mit allen HomeWizard und Smartwares SmartHome Produkte kompatibel

NL

De SF500WD draadloze schakelaar voor buiten kan op afstand bediend worden met een SF500 afstandsbediening.

### Vorbereitung voor gebruik 1

a. Plug de schakelaar die u aan uw afstandsbediening wilt koppelen in het stopcontact.

#### Uw afstandsbediening aan een schakelaar koppelen

U kunt maximaal vijf afstandsbedieningen aan uw schakelaar koppelen.

a. Druk binnen 10 seconden na het inpluggen op één van de linker ON knoppen op de afstandsbediening om de schakelaar te koppelen aan één van de kanalen van de afstandsbediening (A-B-master). De schakelaar is nu gekoppeld aan de afstandsbediening.

#### Een schakelaar bedienen

a. Druk op één van de linker ON knoppen (A-B-master) op de afstandsbediening om de schakelaar(s), gekoppeld aan dit kanaal, in te schakelen.  
 b. Druk op de bijbehorende rechter OFF knop op de afstandsbediening om de schakelaar(s) uit te schakelen.

#### Een apparaat aansluiten

a. Steek de stekker van het apparaat in de stekkeraansluiting van de schakelaar. 2  
 Waarschuwing! Gebruik alleen een spatwaterdichte stekker om het product tegen water te beschermen.

#### Een koppeling ongedaan maken

a. Schakel de schakelaar uit met behulp van de OFF knop op afstandsbediening.  
 b. Trek de schakelaar uit het stopcontact en wacht een paar seconden. 3  
 c. Steek de schakelaar terug in het stopcontact.  
 d. Druk vervolgens binnen 10 seconden op de OFF knop van hetzelfde kanaal. De schakelaar is nu ontkoppeld van de afstandsbediening.

De SF500 producten zijn compatibel met HomeWizard en alle Smartwares SmartHome producten

FR

L'interrupteur sans fil pour usage extérieur SF500WD peut être commandé à distance avec une télécommande SF500.

### Préparation avant utilisation 1

a. Branchez l'interrupteur que vous souhaitez coupler avec votre télécommande dans la prise de courant.

#### Coupler votre télécommande avec un interrupteur

Vous pouvez coupler maximum cinq télécommandes avec votre interrupteur.

a. Appuyez sur l'un des boutons ON à gauche sur la télécommande pendant 10 secondes après avoir branché l'interrupteur à l'un des canaux de la télécommande (A-B-master). L'interrupteur est désormais couplé avec la télécommande.

#### Commander un interrupteur

a. Appuyez sur l'un des boutons ON (A-B-master) à gauche sur la télécommande pour allumer le ou les interrupteur(s) associé(s) à ce canal.  
 b. Appuyez sur le bouton OFF correspondant à droite sur la télécommande pour éteindre le ou les interrupteur(s).

#### Brancher un appareil

Branchez la fiche de l'appareil dans la prise de l'interrupteur. 2

Avvertimento: utilizzate unicamente una presa étanche aux projections d'eau pour protéger le produit contre l'eau.

#### Débrancher un interrupteur

a. Eteindre l'interrupteur à l'aide du bouton OFF de la télécommande.  
 b. Retirez l'interrupteur de la prise de courant et patientez quelques secondes. 3  
 c. Rebranchez l'interrupteur dans la prise de courant.  
 d. Appuyez ensuite dans les 10 secondes sur le bouton OFF du même canal. L'interrupteur n'est désormais plus couplé avec la télécommande.

Les produits de SF500 sont compatibles avec tous HomeWizard et produits Smartwares SmartHome

PL

Przełącznik bezprzewodowy SF500WD do użytku zewnętrznego może być obsługiwany przy pomocy pilota SF500.

### Przygotowanie do użytkowania 1

a. Podłączyć przełącznik, który ma być obsługiwany przez pilota do kontaktu.

#### Połączyć pilot z przełącznikiem

Pilot może być połączony maksymalnie z pięcioma przełącznikami.

a. Naciśnięcie na przycisk ON na pilocie na 10 sekund, po podłączeniu przełącznik do jednego z kanałów pilota (A-B-master). Przełącznik jest teraz połączony z pilotem.

#### Obsługa przełącznika

a. Naciśnięcie na jeden z lewych przycisków ON (A-B-master) pilota, aby włączyć przełączniki połączone z tym kanałem.  
 b. Naciśnięcie na odpowiedni przycisk OFF po lewej stronie, by wyłączyć przełączniki.

#### Podłączenie urządzenia

Podłączyć wtyczkę urządzenia do złącza w przełączniku. 2

Ostrzeżenie: użyć wtyczki wodoodpornej, aby zabezpieczyć produkt przed wodą.

#### Rozłączenie powiązania przełącznika z pilotem

a. Wyłączyć przełącznik przy pomocy przycisku OFF na pilocie.  
 b. Wyłączyć przełącznik z kontaktu i odczekać kilka sekund. 3  
 c. Podłączyć przełącznik do kontaktu.  
 d. Następnie, w ciągu 10 sekund, naciśnięcie przycisk OFF dla tego samego kanału. Przełącznik zostaje odłączony od pilota.

Produkty SF500 są kompatybilne ze wszystkimi HomeWizard i Smartwares SmartHome Produkty Dom

ES

El interruptor remoto exterior SF500WD puede controlarse a través de un mando a distancia SF500.

### Preparación para el uso 1

a. Conecte el interruptor que desea vincular al mando a distancia a la toma de corriente.

#### Vinculación del mando a distancia a un interruptor

Pueden vincularse un máximo de cinco interruptores a un mando a distancia.

a. Presione durante 10 segundos después de conectarlo una de las teclas ON en el lado izquierdo del mando a distancia para conectar uno de los canales del mando a distancia (A-B-master) al interruptor. El interruptor está ahora vinculado al mando a distancia.

#### Uso de un interruptor

a. Pulse una de las teclas ON en el lado izquierdo (A-B-master) del mando a distancia para encender el interruptor vinculado con ese canal.  
 b. Pulse la tecla OFF correspondiente en el lado derecho del mando a distancia para apagar el interruptor.

#### Conexión de un dispositivo

Conecte el enchufe del dispositivo a la toma del interruptor. 2  
 ¡Advertencia! Utilice solo un conector impermeable para proteger el producto contra el agua.

#### Desvinculación de un interruptor

a. Apague el interruptor colocando el botón del mando a distancia en la posición OFF.  
 b. Retire el interruptor de la toma de corriente y espere unos segundos. 3  
 c. Inserte de nuevo el interruptor en la toma de corriente.  
 d. A continuación, pulse la tecla OFF del mismo canal durante 10 segundos. El interruptor está ahora desvinculado del mando a distancia.

Los productos SF500 son compatibles con HomeWizard y todos los productos Smartwares SmartHome

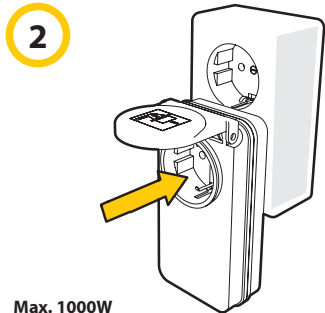
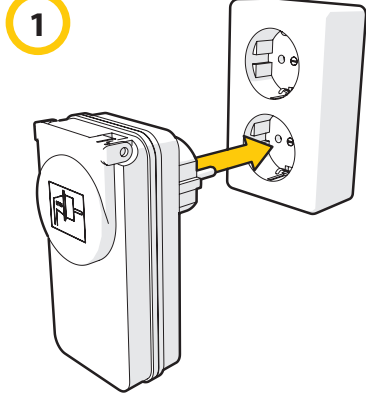

Max. 1000W

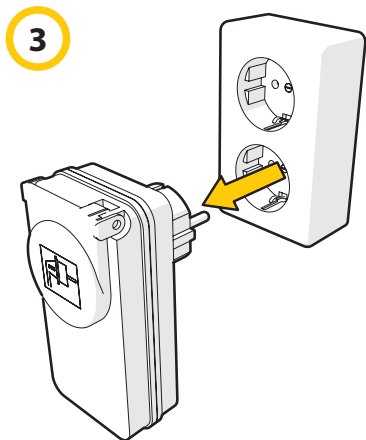

10 sec.

