



# TOOLCRAFT

Ⓓ Bedienungsanleitung

## **Druckluft-Schlauchaufroller 20 m**

Best.-Nr. 1499514

Seite 2 - 9

ⒼⒷ Operating Instructions

## **Compressed air hose reel 20 m**

Item No. 1499514

Page 10 - 17

Ⓕ Notice d'emploi

## **Enrouleur pour tuyau d'air comprimé, 20 m**

N° de commande 1499514

Page 18 - 25

ⒼⓁ Gebruiksaanwijzing

## **Persluchtlangoproller 20 m**

Bestelnr. 1499514

Pagina 26 - 33



	<b>Seite</b>
1. Einführung .....	3
2. Symbol-Erklärung .....	3
3. Bestimmungsgemäße Verwendung .....	4
4. Lieferumfang .....	4
5. Merkmale und Funktionen .....	4
6. Sicherheitshinweise .....	5
a) Allgemein .....	5
b) Personen und Produkt .....	5
7. Bedienelemente .....	6
8. Inbetriebnahme .....	7
a) Verbinden der Druckluftzufuhr .....	7
b) Schlauch abrollen .....	7
c) Schlauch aufrollen .....	7
9. Wartung .....	8
10. Fehlerbehebung .....	8
11. Pflege und Reinigung .....	9
12. Entsorgung .....	9
13. Technische Daten .....	9

# 1. Einführung

---

Sehr geehrte Kundin, sehr geehrter Kunde,

wir bedanken uns für den Kauf dieses Produkts.

Dieses Produkt entspricht den gesetzlichen, nationalen und europäischen Anforderungen.

Um diesen Zustand zu erhalten und einen gefahrlosen Betrieb sicherzustellen, müssen Sie als Anwender diese Bedienungsanleitung beachten!



Diese Bedienungsanleitung gehört zu diesem Produkt. Sie enthält wichtige Hinweise zur Inbetriebnahme und Handhabung. Achten Sie hierauf, auch wenn Sie dieses Produkt an Dritte weitergeben. Heben Sie deshalb diese Bedienungsanleitung zum Nachlesen auf!

Bei technischen Fragen wenden Sie sich bitte an:

Deutschland: [www.conrad.de/kontakt](http://www.conrad.de/kontakt)

Österreich: [www.conrad.at](http://www.conrad.at)  
[www.business.conrad.at](http://www.business.conrad.at)

Schweiz: [www.conrad.ch](http://www.conrad.ch)  
[www.biz-conrad.ch](http://www.biz-conrad.ch)

## 2. Symbol-Erklärung

---



Das Symbol mit dem Ausrufezeichen im Dreieck weist auf wichtige Hinweise in dieser Bedienungsanleitung hin, die unbedingt zu beachten sind.



Das Pfeil-Symbol ist zu finden, wenn Ihnen besondere Tipps und Hinweise zur Bedienung gegeben werden sollen.



Das Produkt darf nur in trockenen, geschlossenen Innenräumen aufgestellt und betrieben werden. Das Produkt darf nicht feucht oder nass werden, es besteht Lebensgefahr durch einen elektrischen Schlag!



Dieses Symbol erinnert Sie daran, die zum Produkt gehörende Bedienungsanleitung zu lesen.

## 3. Bestimmungsgemäße Verwendung

---

Der Druckluft-Schlauchaufroller ist ausschließlich zur Verwendung mit Druckluft bestimmt. Der Druckluft-Schlauchaufroller ist nicht für den Betrieb unter explosionsgefährlichen Bedingungen bestimmt. Der Druckluft-Schlauchaufrolle ist tragbar und weitgehend ortsungebunden verwendbar. Die Steckverbinder sorgen für eine bequeme Handhabung beim Anschließen und Entfernen des Druckluftzuleitungsschlauchs.

Eine Verwendung ist nur in geschlossenen Räumen, also nicht im Freien erlaubt. Der Kontakt mit Feuchtigkeit, z.B. im Badezimmer u.ä. ist unbedingt zu vermeiden.

Aus Sicherheits- und Zulassungsgründen dürfen Sie das Produkt nicht umbauen und/oder verändern. Falls Sie das Produkt für andere Zwecke verwenden, als zuvor beschrieben, kann das Produkt beschädigt werden. Außerdem kann eine unsachgemäße Verwendung Gefahren hervorrufen. Lesen Sie sich die Bedienungsanleitung genau durch und bewahren Sie diese auf. Reichen Sie das Produkt nur zusammen mit der Bedienungsanleitung an dritte Personen weiter.

Alle enthaltenen Firmennamen und Produktbezeichnungen sind Warenzeichen der jeweiligen Inhaber. Alle Rechte vorbehalten.

## 4. Lieferumfang

---

- Druckluft-Schlauchaufroller
- Anschluss Schlauch mit Steckverbinder
- Bedienungsanleitung

### Aktuelle Bedienungsanleitungen

Laden Sie aktuelle Bedienungsanleitungen über den Link [www.conrad.com/downloads](http://www.conrad.com/downloads) herunter oder scannen Sie den abgebildeten QR-Code. Befolgen Sie die Anweisungen auf der Webseite.



## 5. Merkmale und Funktionen

---

- Tragbarer Druckluft-Schlauchaufroller
- Stabiler Tragegriff aus Rundrohr
- Zur mobilen Benutzung, Bodenaufstellung möglich

# 6. Sicherheitshinweise

---



Lesen Sie sich die Bedienungsanleitung aufmerksam durch und beachten Sie insbesondere die Sicherheitshinweise. Falls Sie die Sicherheitshinweise und die Angaben zur sachgemäßen Handhabung in dieser Bedienungsanleitung nicht befolgen, übernehmen wir für dadurch resultierende Personen-/Sachschäden keine Haftung. Außerdem erlischt in solchen Fällen die Gewährleistung/Garantie.

## a) Allgemein

- Das Produkt ist kein Spielzeug. Halten Sie es von Kindern und Haustieren fern.
- Lassen Sie das Verpackungsmaterial nicht achtlos liegen. Dieses könnte für Kinder zu einem gefährlichen Spielzeug werden.
- Schützen Sie das Produkt vor extremen Temperaturen, direktem Sonnenlicht, starken Erschütterungen, hoher Feuchtigkeit, Nässe, brennbaren Gasen, Dämpfen und Lösungsmitteln.
- Setzen Sie das Produkt keiner mechanischen Beanspruchung aus.
- Wenn kein sicherer Betrieb mehr möglich ist, nehmen Sie das Produkt außer Betrieb und schützen Sie es vor unbeabsichtigter Verwendung. Der sichere Betrieb ist nicht mehr gewährleistet, wenn das Produkt:
  - sichtbare Schäden aufweist,
  - nicht mehr ordnungsgemäß funktioniert,
  - über einen längeren Zeitraum unter ungünstigen Umgebungsbedingungen gelagert wurde oder
  - erheblichen Transportbelastungen ausgesetzt wurde.
- Gehen Sie vorsichtig mit dem Produkt um. Durch Stöße, Schläge oder dem Fall aus bereits geringer Höhe wird es beschädigt.
- Beachten Sie auch die Sicherheitshinweise und Bedienungsanleitungen der übrigen Geräte, an die das Produkt angeschlossen wird.
- Wenden Sie sich an eine Fachkraft, wenn Sie Zweifel über die Arbeitsweise, die Sicherheit oder den Anschluss des Produktes haben.
- Lassen Sie Wartungs-, Anpassungs- und Reparaturarbeiten ausschließlich von einem Fachmann bzw. einer Fachwerkstatt durchführen.
- Sollten Sie noch Fragen haben, die in dieser Bedienungsanleitung nicht beantwortet werden, wenden Sie sich an unseren technischen Kundendienst oder an andere Fachleute.

## b) Personen und Produkt

- Benutzen Sie bei Arbeiten mit Druckluftgeräten geeignete Schutzausrüstung wie z.B. Schutzbrille, Gehörschutz, Sicherheitsschuhe, etc.
- Der Betrieb des Produkts ohne die vorhandenen Schutzvorrichtungen ist unzulässig. Die Demontage der Schutzvorrichtungen oder deren Außerbetriebsetzen ist nicht gestattet.
- Unzulässig ist der Gebrauch von Werkzeugen, die nicht für den Gebrauch an den Anschlüssen geeignet sind.



- Lassen Sie den Druckluft-Schlauchaufroller nie unbeaufsichtigt, vor allem nicht, wenn Kinder in der Nähe sind. Verlassen Sie Ihren Arbeitsplatz nicht!
- Betreiben Sie das Produkt niemals an einem höheren als dem maximal zulässigen Druck (Vergleichen Sie die technischen Daten).
- Betreiben Sie das Produkt in der Nähe einer geeigneten, mit dem Anschlussschlauch erreichbaren Druckluftquelle.
- Gesundheitliche Risiken und Verletzungsrisiken können minimiert werden, wenn Sicherheitsbestimmungen beachtet werden. Das Produkt muß ordentlich gewartet und gepflegt werden. Die Bedienung des Produktes sollte, wann immer möglich, durch entsprechend geschultes Fachpersonal und immer bestimmungsgemäß erfolgen.

## 7. Bedienelemente

---

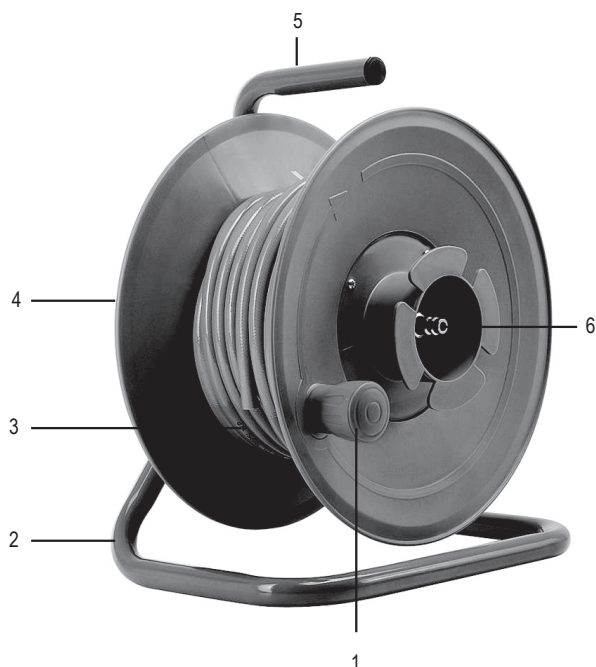

1 Drehgriff

2 Standfuß

3 Druckluftausgangsschlauch

4 Schlauchtrommel

5 Tragegriff

6 Druckluftzuleitungsanschluss

# 8. Inbetriebnahme

---

## a) Verbinden der Druckluftzufuhr

- Tragen Sie den Druckluft-Schlauchaufroller in die Nähe einer geeigneten Druckluftquelle (max. 1 m Entfernung) und stellen ihn auf einer ebenen und tragfähigen Oberfläche auf.

→ Der Druckluft-Schlauchaufroller ist nicht für die Verwendung unter explosionsgefährlichen Bedingungen, z.B. in Lagerräumen mit Lösungsmitteln, bestimmt.

- Verbinden Sie die Druckluftquelle mit dem separat mitgelieferten Druckluftzuleitungsschlauch über den 1/4" Zoll Anschluss. Zum Anschluss der Einlassseite verwenden Sie geeignetes Dichtungsmaterial, z.B. PTFE Band, zum sicheren Abdichten der Gewindegänge dieser Seite des Anschlusses.
- Der Druckluftanschluss sollte über einen Absperrhahn verfügen, um die Druckluft zum Kompressor hin jederzeit sicher absperrern zu können, wenn Sie den Druckluft-Schlauchaufroller außer Betrieb nehmen oder Einstell- und Wartungsarbeiten durchführen müssen.
- Schließen Sie das andere Ende des Schlauchs mittels des Steckverbinders an den Druckluftzuleitungsanschluss (6) des Druckluft-Schlauchaufrollers an.
- Wenn Sie Ihre Arbeiten beendet haben, unterbrechen Sie die Luftzufuhr und entfernen den Druckluftzuleitungsschlauch beidseitig.
- Transportieren Sie den Druckluft-Schlauchaufroller mit aufgeroltem Druckluftausgangsschlauch (3) zum nächsten Einsatzort und wiederholen den Anschlussvorgang wie oben beschrieben.

## b) Schlauch abrollen

- Der Druckluft-Schlauchaufroller kann am Tragegriff (5) mit der Hand bewegt/getragen und auf einer waagerechten Abstellfläche temporär abgestellt werden. Stellen Sie das Produkt nicht in der Nähe beweglicher Teile oder Maschinen auf. Stelle Sie das Produkt ebenfalls nicht in Durchgänge oder Wege, wo Personen darüber stolpern könnten.
- Stellen Sie sicher, dass sich die Schlauchtrommel (4) beim Ab- und Aufrollen ungehindert drehen kann.
- Ziehen Sie den Druckluftausgangsschlauch (3) langsam bis zur gewünschten Länge heraus.
- Stellen Sie dabei gegebenenfalls Ihren Fuß auf den Standfuß (2), um den Druckluft-Schlauchaufroller besser vor dem Umfallen bei zu starkem Ziehen zu sichern.

→ Wenn der Schlauch in voller Länge ausgerollt ist, ziehen Sie nicht mit Gewalt weiter, da das Produkt dann umgerissen und eventuell umstehende Personen treffen kann. Dies kann z.B. zu Fußverletzungen führen.

## c) Schlauch aufrollen

→ Sperren Sie vor dem Aufrollen immer die Druckluftzufuhr ab.

- Drehen Sie die Schlauchtrommel (4) von Hand mit dem Drehgriff (1) in Pfeilrichtung, um den Schlauch langsam aufzurollen. Führen Sie den Schlauch mit der anderen Hand langsam zur Schlauchtrommel bis er vollständig aufgerollt ist. Achten Sie darauf, dass der Schlauch auf der vollen Breite gleichmäßig aufgespult wird. Bewegen Sie ihn dazu beim Einrollen mit der Führungshand zwischen den Seitenwänden der Schlauchtrommel hin und her bis er ganz aufgerollt ist.

- Stellen Sie dabei gegebenenfalls Ihren Fuß auf den Standfuß (2), um den Druckluft-Schlauchaufroller vor dem Umfallen zu sichern.
- Wenn der Schlauch verschmutzt ist nehmen Sie ein Stofftuch und führen den Schlauch beim Aufrollen hindurch, um den Schmutz zu entfernen.

## 9. Wartung

---



**Trennen Sie den Druckluft-Schlauchaufroller vor jeder Art von Reinigungs-, Einstell-, Wartungs-, und Reparaturarbeiten unbedingt von der Druckluftzufuhr!**

- Das Produkt ist relativ wartungsarm und enthält nur wenige Teile, die einer Instandhaltung unterzogen werden müssen. Lassen Sie Reparaturen nur durch Fachleute durchführen!
- Halten Sie den Schlauch sauber und frei von Schmutz, um einen ordnungsgemäßen Betrieb des Produkts zu gewährleisten.
- Reinigen Sie an der Oberfläche von Führungsteilen (Wellen) aufgelaufenen Schmutz. Überprüfen Sie regelmäßig die Armaturen auf lockeren Gang, Leckagen, Risse oder Beschädigungen.
- Prüfen Sie gelegentlich die Befestigungsteile auf Lockerheit und Beschädigungen.

## 10. Fehlerbehebung

---



**Trennen Sie den Druckluft-Schlauchaufroller vor jeder Art von Einstellungs-, Wartungs-, und Reparaturarbeiten immer von der Druckluftzufuhr!**

Fehler	Mögliche Ursache	Behebung
Der Schlauch spult nicht komplett zurück.	<ul style="list-style-type: none"> <li>• Schlauch verwickelt.</li> </ul>	<ul style="list-style-type: none"> <li>• Spulen Sie den Schlauch ab und wickeln geradlinig erneut auf.</li> </ul>
Luft entweicht an einer undichten Stelle.	<ul style="list-style-type: none"> <li>• Der Schlauch ist beschädigt.</li> <li>• Der Steckverbinder ist eventuell abgenutzt.</li> </ul>	<ul style="list-style-type: none"> <li>• Ersetzen Sie den Schlauch (Zuleitung oder Druckluftausgangsschlauch).</li> <li>• Lassen Sie den Steckverbinder von Fachleuten ersetzen.</li> </ul>



# 11. Pflege und Reinigung

---



Verwenden Sie auf keinen Fall aggressive Reinigungsmittel, Reinigungsalkohol oder andere chemische Lösungen, da dadurch das Gehäuse angegriffen oder gar die Funktion beeinträchtigt werden kann.

- Verwenden Sie zur Reinigung nur milde Reinigungsmittel für den Luftschlauch.
- Verwenden Sie ein trockenes, faserfreies Tuch zur Reinigung von Rahmen und Rolle des Produkts.

# 12. Entsorgung

---



Entsorgen Sie das Produkt am Ende seiner Lebensdauer gemäß den geltenden gesetzlichen Bestimmungen.

Sie erfüllen damit die gesetzlichen Verpflichtungen und leisten Ihren Beitrag zum Umweltschutz.

# 13. Technische Daten

---

Gehäusematerial .....	PP
Schlauchmaterial .....	PU (gewebeverstärkt)
Arbeitsdruck.....	7 bar
Höchstdruck.....	28 bar
Schlauchdurchmesser .....	3/8" (Zoll)
Länge Ausgangsschlauch.....	19,8 m (±0,5 m)
Länge Einlassschlauch.....	1,1 m (±0,5 m)
Anschlussfitting.....	1/4" (Zoll) (British Standard Pipe)
Schlauchdurchmesser (innen/außen).....	9,3 mm/13,5 mm
Schlüsselweite (am Fitting).....	14 mm (13,83 mm)
Steckverbinderdurchmesser (innen).....	9,88 mm (männlich) 12,08 mm (weiblich)
Betriebsbedingungen.....	-5 °C bis +45 °C, 20 % - 80 % relative Luftfeuchte (nicht kondensierend)
Abmessungen (L x B x H).....	29 x 20 x 34 cm
Gewicht.....	2,5 kg

# Table of contents



	Page
1. Introduction .....	11
2. Explanation of symbols .....	11
3. Intended use .....	12
4. Package contents .....	12
5. Features and functions .....	12
6. Safety instructions .....	13
a) General information .....	13
b) Persons and product .....	13
7. Operating elements .....	14
8. Operation .....	15
a) Connecting the compressed air supply .....	15
b) Unrolling the hose .....	15
c) Rolling the hose .....	15
9. Maintenance .....	16
10. Troubleshooting .....	16
11. Maintenance and cleaning .....	16
12. Disposal .....	17
13. Technical data .....	17

# 1. Introduction

---

Dear customer,

Thank you for purchasing this product.

This product complies with statutory national and European regulations.

For safety reasons, always follow the instructions in this manual.



These operating instructions are part of this product. They contain important information on setting up and using the product. Never give the product to a third party without these instructions, and keep them in a safe place for reference.

If there are any technical questions, please contact:

International: [www.conrad.com/contact](http://www.conrad.com/contact)

United Kingdom: [www.conrad-electronic.co.uk/contact](http://www.conrad-electronic.co.uk/contact)

## 2. Explanation of symbols

---



This symbol is used to highlight important information in these operating instructions. Always read this information carefully.



This symbol indicates special information and advice on how to use the product.



The product must only be installed and used in dry, indoor locations. It must not become damp or wet, as this may result in a fatal electric shock!



This symbol reminds you to read the operating instructions included with the product.

### 3. Intended use

---

The compressed air hose reel is exclusively intended for use with compressed air. It is not designed for use in areas containing explosive substances. The appliance is portable and can be used in a wide variety of locations. Connectors are provided to ensure a comfortable grip when attaching and removing the compressed air feeder hose.

This product is intended for indoor use only. Do not use it outdoors. Contact with moisture, e.g. in bathrooms, must be avoided under all circumstances.

For safety and approval purposes, you must not rebuild and/or modify this product. Using the product for purposes other than those described above may damage the product. In addition, improper use may create safety hazards. Read the instructions carefully and store them in a safe place. Make this product available to third parties only together with its operating instructions.

All company and product names are trademarks of their respective owners. All rights reserved.

### 4. Package contents

---

- Compressed air hose reel
- Connection hose with plug-in connector
- Operating instructions

#### Up-to-date operating instructions

Download the latest operating instructions at [www.conrad.com/downloads](http://www.conrad.com/downloads) or scan the QR code on this page. Follow the instructions on the website.



### 5. Features and functions

---

- Portable compressed air hose reel
- Sturdy tube-shaped carrying handle
- For on-the-go use; can be floor-mounted

## 6. Safety instructions

---



Read the operating instructions and safety information carefully. If you do not follow the safety instructions and information on proper handling in this manual, we assume no liability for any resulting personal injury or damage to property. Such cases will invalidate the warranty/guarantee.

### a) General information

- This product is not a toy. Keep it out of the reach of children and pets.
- Do not leave packaging material lying around carelessly, as this may become dangerous playing material for children.
- Protect the product from extreme temperatures, direct sunlight, strong jolts, high humidity, moisture, flammable gases, vapours and solvents.
- Do not place the product under any mechanical stress.
- If it is no longer possible to operate the product safely, stop using it and prevent unauthorized use. Safe operation can no longer be guaranteed if the product:
  - is visibly damaged,
  - is no longer working properly,
  - has been stored for extended periods in poor ambient conditions or
  - has been subjected to any serious transport-related stress.
- Always handle the product carefully. Jolts, impacts or a fall even from a low height may damage the product.
- Always observe the safety and operating instructions of any other devices which are connected to the product.
- Consult a technician if you are not sure how to use or connect the product.
- Maintenance, modifications and repairs must be done by a technician or an authorized repair centre.
- If you have questions which remain unanswered by these operating instructions, contact our technical support service or other technical personnel.

### b) Persons and product

- Always use appropriate protective equipment (such as protective goggles, ear defenders and protective footwear) when using compressed air devices.
- The product must not be used without such protective equipment. The equipment must not be dismantled or removed.
- Never use tools that are not designed to be connected to the product.
- Never leave the compressed air hose reel unattended, especially when children are in the vicinity.
- Never operate the product at a pressure higher than the maximum allowable pressure (see 'Technical data' for details).
- Ensure that the product is located near to a suitable source of compressed air.



- Health and injury risks can be minimized by observing the safety information in these instructions. The product must be properly serviced and maintained. If possible, the product should always be used by trained personnel. Always follow these operating instructions when using the product.

## 7. Operating elements

---

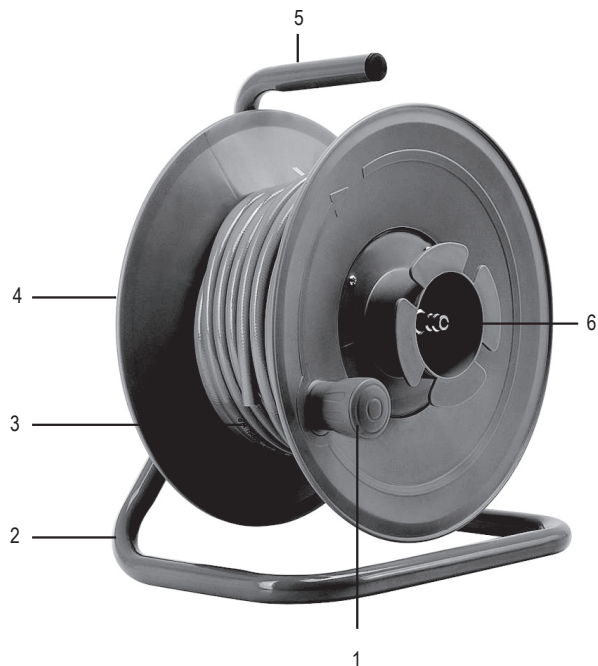

1 Rotating handle

4 Hose drum

2 Stand

5 Carry handle

3 Compressed air outlet hose

6 Connection for compressed air  
feeder hose

## 8. Operation

---

### a) Connecting the compressed air supply

- Place the compressed air hose reel on a stable, level surface near to a source of compressed air (max. 1 m).

→ The compressed air hose reel is not suitable for use in areas containing explosive substances, e.g. in storage rooms containing solvents.

- Connect the compressed air source to the compressed air feeder hose using the 1/4" inch connector. Use a suitable sealing material (e.g. PTFE tape) to seal the threads on the connector to the hose.
- There should be a shut-off valve so that the supply of compressed air can be turned off when you stop using the product, or when you carry out maintenance work.
- Use the connector to connect the other end of the hose to the connection for the compressed air feeder hose (6)
- When you have finished using the product, turn off the air supply and remove the compressed air feeder hose on both sides.
- Roll the hose onto the hose drum and then carry the hose drum to the next location and repeat the above steps.

### b) Unrolling the hose

- You can carry the compressed air hose reel using the carry handle (5) and stand it on a level surface. Do not place the product near to moving parts or machines, or in corridors or other areas where people may trip over it.
- Ensure that the hose drum (4) rotates freely when you roll and unroll the hose.
- Carefully unroll the air outlet hose (3) from the hose drum until the desired length is reached.
- Place your foot on the stand (2) to prevent the hose drum from falling over when you are unrolling the hose.

→ Do not continue to pull on the hose when it has been fully unrolled, otherwise the product may fall over and cause injuries (e.g. foot injuries).

### c) Rolling the hose

→ Always turn off the compressed air supply before rolling the hose.

- Slowly turn the rotating handle (1) clockwise to roll the hose onto the hose drum (4). Hold the hose with your other hand and guide it onto the hose drum until it is fully rolled. Ensure that the hose is rolled across the entire width of the hose drum by moving the hose from left to right with your other hand.
- Place your foot on the stand (2) to prevent the product from falling over.
- If the hose is dirty, wrap a cloth around the hose and pull the hose through the cloth when rolling it onto the hose drum.

## 9. Maintenance

---



Always disconnect the compressed air hose reel from the compressed air supply before carrying out any cleaning, maintenance or repair work.

- The product is low-maintenance and only contains a few parts that require maintenance. Repair work must be done by a specialist technician.
- Keep the hose clean to ensure that the product works properly.
- Remove any dirt that accumulates on the connecting parts. Regularly check the valves to ensure that there are no loose connections, leaks, cracks or other signs of damage.
- Check the connecting parts from time to time to ensure that there are no loose connections or signs of damage.

## 10. Troubleshooting

---



Always disconnect the compressed air hose reel from the compressed air supply before carrying out any maintenance or repair work.

Fault	Possible cause	Solution
The hose does not wind back onto the drum fully.	<ul style="list-style-type: none"><li>• The hose is tangled.</li></ul>	<ul style="list-style-type: none"><li>• Unroll the hose and then roll it back onto the drum in a straight line.</li></ul>
Air escapes from an unsealed location.	<ul style="list-style-type: none"><li>• The hose is damaged.</li><li>• The connector may be worn out.</li></ul>	<ul style="list-style-type: none"><li>• Replace the hose (feeder hose or compressed air outlet hose).</li><li>• Contact a technician to replace the connector.</li></ul>

## 11. Maintenance and cleaning

---



Never use aggressive detergents, rubbing alcohol or other chemical solutions, as these could damage the housing or even impair the functioning of the product.

- Only use mild detergents to clean the compressed air hose.
- Use a dry, lint-free cloth to clean the frames and hose drum.



## 12. Disposal

---



At the end of its service life, dispose of the product according to the relevant statutory regulations.

You thus fulfil your statutory obligations and contribute to the protection of the environment.

## 13. Technical data

---

Housing material.....	PP
Hose material .....	PU (fabric-reinforced)
Working pressure .....	7 bar
Maximum pressure.....	28 bar
Hose diameter .....	3/8" (inches)
Long outlet hose .....	19.8 m (±0.5 m)
Long inlet hose .....	1.1 m (±0.5 m)
Connector fitting .....	1/4" (inches) (British standard Pipe)
Hose diameter (interior/exterior).....	9.3 mm/13.5 mm
Width across flats (on the fitting) .....	14 mm (13.3 mm)
Connector diameter (interior).....	9.88 mm (male) 12.08 mm (female)
Operating conditions.....	-5 to +45 °C, 20-80 % relative humidity (non-condensing)
Dimensions (L x W x H).....	29 x 20 x 34 cm
Weight .....	2.5 kg

	<b>Page</b>
1. Introduction .....	19
2. Explication des symboles .....	19
3. Utilisation prévue .....	20
4. Contenu d'emballage.....	20
5. Caractéristiques et fonctions .....	20
6. Consignes de sécurité .....	21
a) Généralités .....	21
b) Personnes et produit .....	21
7. Éléments de fonctionnement .....	22
8. Mise en service.....	23
a) Raccordement de l'alimentation en air comprimé.....	23
b) Déroulement de tuyau .....	23
c) Enroulement de tuyau .....	23
9. Maintenance .....	24
10. Suppression d'erreurs.....	24
11. Entretien et nettoyage.....	25
12. Élimination des déchets.....	25
13. Caractéristiques techniques .....	25

# 1. Introduction

---

Chère cliente, cher client,

Nous vous remercions de l'achat du présent produit.

Le produit est conforme aux exigences des directives européennes et nationales en vigueur.

Afin de maintenir le produit dans son état actuel et d'assurer un fonctionnement sans risques, l'utilisateur est tenu de suivre les instructions contenues dans le présent mode d'emploi !



Le présent mode d'emploi fait partie intégrante du produit. Il contient des consignes importantes pour la mise en service et la manipulation du produit. Prêtez-y attention, notamment lorsque le produit sera transmis à une tierce personne. Conservez donc le présent mode d'emploi afin de pouvoir le consulter à tout moment.

Pour toute question technique, veuillez vous adresser à:

France (email) : [technique@conrad-france.fr](mailto:technique@conrad-france.fr)

Suisse : [www.conrad.ch](http://www.conrad.ch)  
[www.biz-conrad.ch](http://www.biz-conrad.ch)

## 2. Explication des symboles

---



Le symbole du point d'exclamation dans un triangle a pour but d'attirer votre attention sur des consignes importantes du mode d'emploi qui doivent impérativement être respectées.



Le symbole de la flèche précède les conseils et remarques spécifiques à l'utilisation.



Le produit doit être installé et utilisé uniquement à l'intérieur de locaux secs et clos. Le produit ne doit jamais être humide ou mouillé : il y a danger de mort par électrocution !



Ce symbole vous rappelle que vous devez lire le mode d'emploi de l'appareil.

## 3. Utilisation prévue

---

L'enrouleur pour tuyau d'air comprimé n'est prévu que pour être utilisé avec un tuyau d'air comprimé. L'enrouleur pour tuyau d'air comprimé n'est pas destiné à être utilisé dans des conditions explosives. L'enrouleur pour tuyau à air comprimé est portable et est largement utilisable quelque soit le lieu. Les connecteurs facilitent la manipulation lors du branchement et retrait du tuyau d'air comprimé.

L'utilisation est uniquement autorisée en intérieur, dans les locaux fermés ; l'utilisation en plein air est interdite. Éviter impérativement tout contact avec l'humidité, par ex. dans la salle de bains, etc.

Pour des raisons de sécurité et d'homologation, toute transformation et/ou modification du produit est interdite. Si vous utilisez le produit à d'autres fins que celles décrites précédemment, cela risque d'endommager le produit. De plus, une utilisation inadéquate peut provoquer des dangers. Lisez attentivement le mode d'emploi et conservez-le. Ne transmettez le produit à des tiers qu'accompagné de son mode d'emploi.

Tous les noms d'entreprises et appellations de produits contenus dans ce mode d'emploi sont des marques déposées des propriétaires correspondants. Tous droits réservés.

## 4. Contenu d'emballage

---

- Enrouleur pour tuyau d'air comprimé
- Tuyau de raccordement avec raccord enfichable
- Mode d'emploi

### Mode d'emploi actualisé

Téléchargez les modes d'emploi actualisés via le lien [www.conrad.com/downloads](http://www.conrad.com/downloads) ou scannez le Code QR illustré. Suivez les instructions du site Web.



## 5. Caractéristiques et fonctions

---

- Enrouleur pour tuyau d'air comprimé portable
- Poignée de transport robuste tubulaire
- Pour une utilisation mobile, possibilité d'installation au sol

## 6. Consignes de sécurité

---



Lisez le mode d'emploi avec attention en étant particulièrement attentif aux consignes de sécurité. En cas de non-respect des consignes de sécurité et des informations données dans le présent mode d'emploi pour une utilisation correcte de l'appareil, nous déclinons toute responsabilité en cas de dommage personnel ou matériel consécutif. En outre, la responsabilité/garantie sera alors annulée.

### a) Généralités

- Ce produit n'est pas un jouet. Gardez-le hors de portée des enfants et des animaux domestiques.
- Ne laissez pas traîner le matériel d'emballage. Cela pourrait devenir un jouet très dangereux pour enfants.
- Gardez le produit à l'abri de températures extrêmes, de la lumière du soleil directe, de secousses intenses, d'humidité élevée, d'eau, de gaz inflammables, de vapeurs et de solvants.
- N'exposez pas le produit à des contraintes mécaniques.
- Si une utilisation en toute sécurité n'est plus possible, cessez d'utiliser le produit et protégez-le d'une utilisation accidentelle. Une utilisation en toute sécurité n'est plus garantie si le produit :
  - présente des traces de dommages visibles,
  - ne fonctionne plus comme il devrait,
  - a été stocké pour une période prolongée dans des conditions défavorables ou bien
  - a été transporté dans des conditions très rudes.
- Maniez le produit avec précaution. À la suite de chocs, de coups ou de chutes, même de faible hauteur, l'appareil peut être endommagé.
- Respecter également les informations concernant la sécurité et le mode d'emploi pour les autres appareils connectés à cet appareil.
- En cas de doutes concernant le mode de fonctionnement, la sécurité ou encore le raccordement de l'appareil, adressez-vous à un technicien spécialisé.
- Tout entretien, ajustement ou réparation ne doit être effectué que par un spécialiste ou un atelier spécialisé.
- Si vous avez encore des questions auxquelles ce mode d'emploi n'a pas su répondre, nous vous prions de vous adresser à notre service technique ou à un expert.

### b) Personnes et produit

- Pour les travaux avec des appareils à air comprimé, utilisez des équipements de protection tels que des lunettes de protection, des protections auditives, des chaussures de sécurité, etc.
- Il est interdit de faire fonctionner le produit sans utiliser des dispositifs de protection. Le démontage des dispositifs de protection ou leur mise hors service n'est pas autorisé.
- Il est interdit d'utiliser des outils qui ne sont pas adaptés à un usage au niveau des connexions.
- Ne laissez jamais l'enrouleur pour tuyau d'air comprimé sans surveillance, surtout lorsque des enfants sont à proximité. Ne quittez pas votre lieu de travail.



- Ne faites jamais fonctionner le produit à une pression supérieure à celle autorisée (comparez les caractéristiques techniques).
- Utilisez le produit à proximité d'un endroit ayant une source d'air comprimé accessible avec le tuyau de raccordement.
- Les risques pour la santé et les risques de blessure peuvent être minimisés si les règles de sécurité sont respectées. Le produit doit être correctement réparé et entretenu. Le produit doit être, autant que possible, utilisé par un personnel formé et qualifié et son utilisation doit toujours être conforme aux règles d'utilisation.

## 7. Éléments de fonctionnement

---

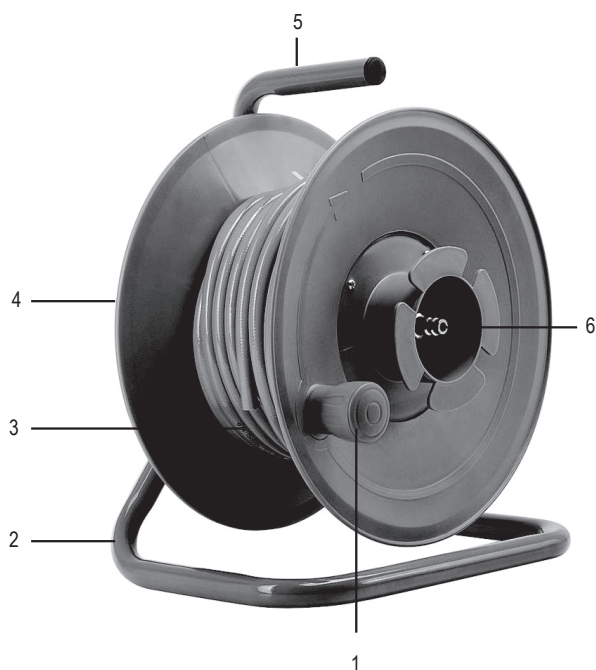

1 Poignée rotative

2 Support

3 Tuyau d'évacuation de l'air comprimé

4 Dévidoir

5 Poignée de transport

6 Raccordement de l'alimentation en air comprimé

## 8. Mise en service

---

### a) Raccordement de l'alimentation en air comprimé

- Portez l'enrouleur pour tuyau d'air comprimé à proximité d'une source d'air comprimé adaptée (à moins de 1 m) et placez-le sur une surface plane et robuste.

→ L'enrouleur pour tuyau d'air comprimé n'est pas destiné à être utilisé dans des conditions explosives, par ex. dans les pièces où des solvants sont stockés.

- Reliez l'alimentation d'air comprimé avec le tuyau dédié à l'entrée de l'air comprimé fourni séparément via la connexion de 1/4". Pour le branchement du côté admission, utilisez un matériau d'étanchéité adapté, par exemple du ruban PTFE, pour assurer l'étanchéité du pas de vis de ce côté de la connexion.
- La connexion d'air comprimé doit disposer d'un robinet d'arrêt pour pouvoir couper l'arrivée de l'air comprimé du compresseur à tout moment, lorsque l'enrouleur pour tuyau d'air comprimé est mis hors service ou qu'il doit être réglé et entretenu.
- Connectez l'autre extrémité du tuyau à l'aide d'un connecteur au niveau de la connexion pour l'entrée de l'air comprimé (6) de l'enrouleur pour tuyau d'air comprimé.
- Lorsque vous avez fini de travailler, débranchez l'alimentation en air et retirez le tuyau d'alimentation en air comprimé des deux côtés.
- Transportez d'enrouleur pour tuyau d'air comprimé avec le tuyau de sortie d'air comprimé enroulé (3) sur le lieu d'utilisation suivant et répétez la procédure de raccordement comme décrite ci-dessus.

### b) Déroulement de tuyau

- L'enrouleur pour tuyau d'air comprimé peut être déplacé/porté par la poignée de transport (5) à la main et déposé temporairement sur une surface plane. Ne placez pas le produit à proximité des pièces ou de machines en mouvement. Ne placez pas non plus le produit dans des passages ou des chemins où des personnes peuvent trébucher dessus.
- Assurez-vous que le dévidoir (4) puisse tourner librement lors de l'enroulement et du déroulement.
- Tirez lentement sur le tuyau d'évacuation de l'air comprimé (3) jusqu'à la longueur souhaitée.
- Posez, le cas échéant, votre pied sur le support (2) pour sécuriser l'enrouleur de tuyau à air comprimé lorsqu'on tire dessus afin d'éviter les accidents.

→ Si le tuyau est déroulé complètement, ne continuez pas à tirer dessus, car le produit pourrait tirer pas de forcer suivant, car le produit pourrait frapper les personnes intéressées et éventuellement les personnes se trouvant à proximité. Cela pourrait par exemple entraîner une blessure au pied.

### c) Enroulement de tuyau

→ Stoppez toujours l'alimentation en air comprimé avant d'enrouler le tuyau.

- Tournez le dévidoir (4) à la main à l'aide de la poignée rotative (1) dans le sens de la flèche pour enrouler le tuyau lentement. Guidez lentement le tuyau avec l'autre main autour du dévidoir jusqu'à ce qu'il soit complètement enroulé. Veillez à ce que le tuyau soit enroulé de manière uniforme sur toute la largeur. Déplacez-le en guidant l'enroulement avec la main entre les parois latérales du dévidoir et jusqu'à ce qu'il soit complètement enroulé.

- Posez, le cas échéant, votre pied sur le support (2) pour sécuriser l'enrouleur de tuyau à air comprimé afin d'éviter les accidents.
- Si le tuyau est sale, prenez un chiffon doux et passez sur le tuyau pour éliminer les salissures.

## 9. Maintenance

---



**Débranchez l'enrouleur pour tuyau d'air comprimé de l'alimentation d'air comprimé avant tous travaux de nettoyage, de réglage, d'entretien et de réparation !**

- Le produit ne nécessite relativement peu d'entretien et ne contient que peu de pièces qui doivent être entretenues. Les réparations ne doivent être effectuées que par des spécialistes !
- Maintenez le tuyau propre et exempt de poussière, pour assurer le bon fonctionnement du produit.
- Nettoyez la saleté accumulée à la surface des pièces de guidage (arbres). Vérifiez régulièrement les robinets à la recherche de pièces desserrées, de fuites, de fissures ou de dommages.
- Vérifiez de temps en temps s'il y a des fixations desserrées et des dommages.

## 10. Suppression d'erreurs

---



**Débranchez l'enrouleur pour tuyau d'air comprimé de l'alimentation d'air comprimé avant tous travaux de réglage, d'entretien et de réparation !**

Problème	Cause possible	Dépannage
Le tuyau ne s'enroule pas entièrement.	<ul style="list-style-type: none"> <li>• Tuyau emmêlé.</li> </ul>	<ul style="list-style-type: none"> <li>• Déroulez le tuyau et enroulez de nouveau correctement.</li> </ul>
De l'air à s'échappe au niveau d'une fuite.	<ul style="list-style-type: none"> <li>• Le tuyau est endommagé.</li> <li>• Le connecteur peut être usé.</li> </ul>	<ul style="list-style-type: none"> <li>• Remplacez le tuyau (Tuyau d'entrée ou de sortie d'air comprimé).</li> <li>• Laissez des spécialistes remplacer le connecteur.</li> </ul>



## 11. Entretien et nettoyage

---



N'utilisez en aucun cas des produits de nettoyage agressifs, à base d'alcool ou toute autre solution chimique, car ceux-ci pourraient endommager le boîtier et nuire au bon fonctionnement de l'appareil.

- Pour le nettoyage du tuyau d'air, utilisez uniquement un détergent doux.
- Pour le nettoyage du cadre et de la bobine du produit, utilisez un chiffon sec et non pelucheux.

## 12. Élimination des déchets

---



En fin de vie, éliminez l'appareil conformément aux dispositions légales en vigueur.

Vous respectez ainsi les ordonnances légales et contribuez à la protection de l'environnement.

## 13. Caractéristiques techniques

---

Matériau du boîtier.....	PP
Matériau du tuyau.....	PU (renforcé)
Pression de travail.....	7 bars
Pression maximale.....	28 bars
Diamètre du flexible:.....	3/8" (pouces)
Longueur de tuyau de sortie.....	19,8 m (±0,5 m)
Longueur de tuyau d'entrée.....	1,1 m (±0,5 m)
Raccord de connexion.....	1/4" (pouces) (British standard Pipe)
Diamètre du tuyau (intérieur/extérieur).....	9,3 mm / 13,5 mm
largeur de clé (sur le raccord).....	14 mm (13,83 mm)
Diamètre des connecteurs (intérieur).....	9,88 mm (mâle) 12,08 mm (femelle)
Conditions de service.....	De -5 à +45 °C, 20 - 80 % humidité relative (sans condensation)
Dimensions (Lo x La x H).....	29 x 20 x 34 cm
Poids.....	2,5 kg

	<b>Pagina</b>
1. Inleiding .....	27
2. Verklaring van de symbolen.....	27
3. Beoogd gebruik.....	28
4. Leveringsomvang .....	28
5. Kenmerken en functies .....	28
6. Veiligheidsinstructies .....	29
a) Algemeen .....	29
b) Personen en product .....	29
7. Bedieningsonderdelen .....	30
8. Ingebruikname.....	31
a) Aansluiten van de persluchttoevoer .....	31
b) Slang afrollen.....	31
c) Slang oprollen.....	31
9. Onderhoud.....	32
10. Oplossen van problemen.....	32
11. Reiniging en onderhoud.....	32
12. Afvoer .....	33
13. Technische gegevens .....	33

# 1. Inleiding

---

Zeer geachte klant,

Wij danken u voor de aankoop van dit product.

Het product voldoet aan alle wettelijke, nationale en Europese normen.

Om dit zo te houden en een veilig gebruik te garanderen, moet u als gebruiker de hand houden aan deze gebruiksaanwijzing!



Deze gebruiksaanwijzing behoort bij dit product. Er staan belangrijke aanwijzingen in over ingebruikname en gebruik. Houd hier rekening mee als u dit product doorgeeft aan een derde. Bewaar deze gebruiksaanwijzing daarom voor later gebruik!

Bij technische vragen kunt u zich wenden tot onze helpdesk.

Voor meer informatie kunt u kijken op [www.conrad.nl](http://www.conrad.nl) of [www.conrad.be](http://www.conrad.be)

## 2. Verklaring van de symbolen

---



Het symbool met het uitroepteken in een driehoek wijst op belangrijke tips in deze gebruiksaanwijzing die beslist opgevolgd moeten worden.



Het "pijl"-symbool ziet u waar bijzondere tips en aanwijzingen over de bediening gegeven worden.



Het product mag alleen in droge, gesloten ruimtes binnenshuis worden geplaatst en gebruikt. Het product mag niet vochtig of nat worden, er bestaat levensgevaar door een elektrische schok!



Dit symbool herinnert u eraan, de bij het product behorende gebruiksaanwijzing te lezen.

## 3. Beoogd gebruik

---

De persluchtlangoproller is uitsluitend geschikt voor gebruik met perslucht. De persluchtlangoproller is niet bedoeld voor gebruik onder ontploffingsgevaarlijke omstandigheden. De persluchtlangoproller is draagbaar en grotendeels mobiel te gebruiken. De steekverbindingen zorgen ervoor dat de persluchttoevoerslang gemakkelijk kan worden aangesloten en verwijderd.

Het product mag uitsluitend in gesloten ruimten worden gebruikt, dus niet in de open lucht. Contact met vocht, bijv. in de badkamer, moet absoluut worden voorkomen.

Vanwege de veiligheid en de normering is het niet toegestaan dit product te modificeren en/of aan te passen. Indien het product voor andere doeleinden wordt gebruikt dan die hiervoor beschreven, kan het worden beschadigd. Daarnaast kan ondoelmatig gebruik gevaar opleveren. Lees de gebruiksaanwijzing zorgvuldig door en bewaar deze goed. Geef het product alleen samen met de gebruiksaanwijzing door aan derden.

Alle vermelde bedrijfs- en productnamen zijn handelsmerken van de respectievelijke eigenaren. Alle rechten voorbehouden.

## 4. Leveringsomvang

---

- Persluchtlangoproller
- Aansluitslang met steekverbinding
- Gebruiksaanwijzing

### Meest recente gebruiksaanwijzing

Download de meest recente gebruiksaanwijzing via de link [www.conrad.com/downloads](http://www.conrad.com/downloads) of scan de afgebeelde QR-Code. Volg de aanwijzingen op de website op.



## 5. Kenmerken en functies

---

- Draagbare persluchtlangoproller
- Stevig handvat in de vorm van een ronde buis
- Voor mobiel gebruik, op de grond plaatsbaar

## 6. Veiligheidsinstructies

---



Lees de gebruiksaanwijzing goed door en let vooral op de veiligheidsinstructies. Indien u de veiligheidsinstructies en de aanwijzingen voor een juiste bediening in deze gebruiksaanwijzing niet opvolgt, kunnen wij niet aansprakelijk worden gesteld voor de daardoor ontstane schade aan personen of voorwerpen. Bovendien vervalt in dergelijke gevallen de aansprakelijkheid / garantie.

### a) Algemeen

- Het product is geen speelgoed. Houd het buiten bereik van kinderen en huisdieren.
- Laat verpakkingsmateriaal niet achteloos rondslingeren. Dit zou voor kinderen gevaarlijk speelgoed kunnen worden.
- Bescherm het product tegen extreme temperaturen, direct zonlicht, sterke schokken, hoge luchtvochtigheid, vocht, ontvlambare gassen, dampen en oplosmiddelen.
- Stel het product niet bloot aan welke mechanische belasting dan ook.
- Als het product niet langer veilig gebruikt kan worden, stel het dan buiten bedrijf en zorg ervoor dat niemand het per ongeluk kan gebruiken. Veilig gebruik kan niet langer worden gegarandeerd als het product:
  - zichtbaar is beschadigd,
  - niet meer naar behoren werkt,
  - gedurende langere tijd onder ongunstige omstandigheden is bewaard of
  - tijdens het vervoer aan hoge belastingen onderhevig is geweest.
- Behandel het product voorzichtig. Schokken, stoten of zelfs vallen vanaf een geringe hoogte kan het product beschadigen.
- Neem ook de veiligheidsinstructies en gebruiksaanwijzingen van alle andere apparaten in acht die met het product zijn verbonden.
- Raadpleeg een expert wanneer u twijfelt over het juiste gebruik, de veiligheid of het aansluiten van het apparaat.
- Onderhoud, aanpassingen en reparaties mogen alleen worden uitgevoerd door een specialist of in een daartoe bevoegde werkplaats.
- Als u nog vragen heeft die niet in deze gebruiksaanwijzing zijn beantwoord, neem dan contact op met onze technische dienst of ander technisch personeel.

### b) Personen en product

- Gebruik bij het werken met perslucht toepasselijke beschermingsmiddelen zoals bijv. veiligheidsbril gehoorbescherming, veiligheidschoenen, enz.
- Gebruik van het product zonder de aanwezige veiligheidsvoorzieningen is niet toegestaan. Het demonteren of buiten bedrijf stellen van de veiligheidsvoorzieningen is niet toegestaan.
- Het is niet toegestaan gereedschap te gebruiken dat niet voor gebruik op de aansluitingen geschikt is.
- Laat de persluchtlangoproller nooit onbeheerd achter, vooral niet als er kinderen in de buurt zijn. Verlaat uw werkplek niet!



- Gebruik het product nooit op een hoger dan de maximaal toelaatbare druk (zie de technische gegevens).
- Gebruik het product in de buurt van een geschikte, met de aansluitslang bereikbare persluchtbron.
- Als de veiligheidsvoorschriften in acht worden genomen, kunnen risico op letsel en schade aan de gezondheid tot een minimum worden gereduceerd. Het product dient goed te worden onderhouden. Het product dient zo mogelijk door geschoold personeel en altijd waarvoor het bedoeld is te worden gebruikt.

## 7. Bedieningsonderdelen

---

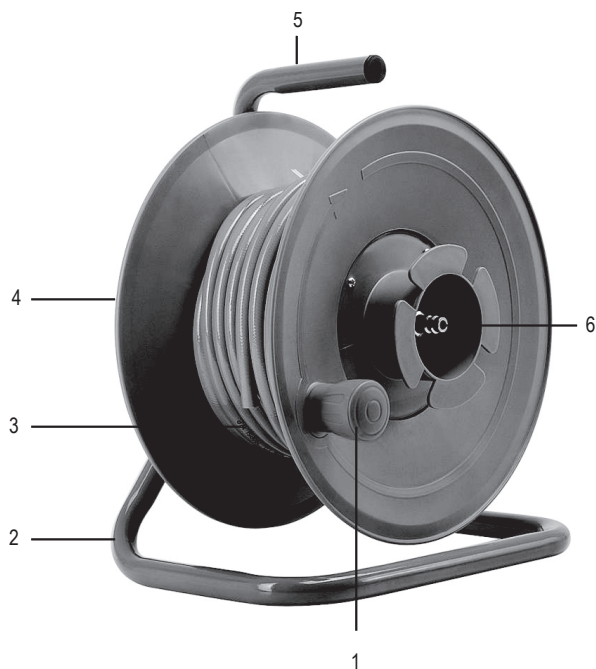

1 Draaigreep

2 Standvoet

3 Persluchtuitslaatslang

4 Slanghaspel

5 Handvat

6 Persluchtoevoeraansluiting

# 8. Ingebruikname

---

## a) Aansluiten van de persluchttoevoer

- Zet de persluchtlangoproller in de buurt van een geschikte persluchtbron (max. 1 m afstand) op een vlakke en stabiele ondergrond.

→ De persluchtlangoproller is niet geschikt voor gebruik onder ontploffingsgevaarlijke omstandigheden, zoals bijv. in opslagruimtes met oplosmiddelen.

- Verbind de persluchtbron door middel van de apart meegeleverde persluchttoevoerslang met de 1/4"-aansluiting. Gebruik voor de aansluiting aan de kant van de toevoer geschikt afdichtingsmateriaal, bijv. PTFE-tape, voor het veilig afdichten van het schroefdraad.
- De persluchtaansluiting dient over een afsluitkraan te beschikken, om de perslucht naar de compressor toe op elk gewenst moment veilig af te kunnen sluiten, als u de persluchtlangoproller buiten werking stelt of instel- en onderhoudswerkzaamheden moet uitvoeren.
- Sluit het andere uiteinde van de slang met behulp van de steekverbinding aan op de persluchttoevoeraansluiting (6) van de persluchtlangoproller.
- Onderbreek als u klaar bent de luchttoevoer en verwijder aan beide kanten de persluchttoevoerslang.
- Vervoer de persluchtlangoproller met opgerolde persluchttuitlaatslang (3) naar de volgende werkplek en sluit deze weer aan zoals hierboven beschreven.

## b) Slang afrollen

- De persluchtlangoproller kan met de hand aan het handvat (5) worden verplaatst/gedragen en tijdelijk op een vlakke ondergrond worden neergezet. Zet het product niet in de buurt van bewegende onderdelen of machines. Plaats het product ook niet in doorgangen of op plekken waar mensen erover kunnen struikelen.
- Zorg ervoor dat de slanghaspel (4) bij het af- en oprollen ongehinderd kan draaien.
- Trek de persluchttuitlaatslang (3) langzaam tot op de gewenste lengte eruit.
- Zet daarbij eventueel uw voet op de standvoet (2) om de persluchtlangoproller beter tegen omvallen bij te hard trekken te beveiligen.

→ Als de slang helemaal afgerold is, trek dan niet met brute kracht verder, omdat het product dan om kan vallen en eventuele omstanders kan raken. Dit kan bijvoorbeeld voetletsel veroorzaken.

## c) Slang oprollen

→ Sluit voor het oprollen altijd de luchttoevoer af.

- Draai de slanghaspel (4) aan de draaigreep (1) met de hand in de richting van de pijl om de slang geleidelijk op te rollen. Geleid de slang met de andere hand langzaam de haspel in totdat deze helemaal opgerold is. Zorg ervoor dat de slang gelijkmatig over de hele breedte verdeeld wordt opgerold. Beweeg de slang bij het oprollen met de geleidende hand tussen de zijwanden van de haspel heen en weer totdat deze helemaal opgerold is.
- Zet daarbij eventueel uw voet op de standvoet (2) om de persluchtlangoproller tegen omvallen te beveiligen.
- Als de slang vuil is, kunt u deze bij het oprollen door een doek heen trekken om het vuil te verwijderen.

## 9. Onderhoud

---



**Koppel de persluchtlangoproller voor elke soort van reinigings-, instel-, onderhouds- en reparatiewerkzaamheden altijd los van de persluchttoevoer!**

- Het product is relatief onderhoudsarm en bevat slechts enkele onderdelen die onderhoud nodig hebben. Laat reparaties uitsluitend door specialisten uitvoeren!
- Houd de slang schoon en vrij van vuil om een juiste werking van het product zeker te stellen.
- Ontdoe de bewegende delen (spindel) van vuil dat zich er met de tijd ophoopt. Controleer de uitrusting regelmatig op een soepele beweging, lekkages, scheuren of beschadigingen.
- Controleer nu en dan de aansluitingen op losheid en beschadigingen.

## 10. Oplossen van problemen

---



**Koppel de persluchtlangoproller voor elke soort van instel-, onderhouds- en reparatiewerkzaamheden altijd los van de persluchttoevoer!**

Storing	Mogelijke oorzaak	Oplossing
De slang rolt niet helemaal op.	• Slang verward.	• Rol de slang af en dan recht en gelijkmatig weer op.
Ergens ontsnapt lucht.	• De slang is beschadigd. • De steekverbinding is wellicht versleten.	• Vervang de slang (toevoer- of uitlaatslang). • Laat de steekverbinding vervangen door een specialist.

## 11. Reiniging en onderhoud

---



**Gebruik in geen geval agressieve reinigingsmiddelen, reinigingsalcohol of andere chemische producten omdat de behuizing beschadigd of de werking zelfs belemmerd kan worden.**

- Gebruik voor de reiniging van de slang alleen milde reinigingsmiddelen.
- Gebruik voor de reiniging van het frame en de haspel een droge, pluisvrije doek.



## 12. Afvoer

---



Als het product niet meer werkt, moet u het volgens de geldende wettelijke bepalingen voor afvalverwerking inleveren.

U voldoet daarmee aan de wettelijke verplichtingen en draagt bij aan de bescherming van het milieu.

## 13. Technische gegevens

---

Materiaal van de behuizing.....	Polypropreen
Materiaal van de slang .....	Polyurethaan (vezelversterkt)
Werkdruk .....	7 bar
Maximale druk .....	28 bar
Slangdiameter .....	3/8" (inch)
Lengte uitlaatslang .....	19,8 m (±0,5 m)
Lengte inlaatslang .....	1,1 m (±0,5 m)
Aansluiting .....	1/4" (inch) (British Standard Pipe)
Slangdiameter (binnen/buiten) .....	9,3 mm / 13,5 mm
Sleutelbreedte (aan de fitting) .....	14 mm (13,83 mm)
Diameter steekverbinding (binnen).....	9,88 mm (mannetje) 12,08 mm (vrouwje)
Bedrijfscondities .....	-5 °C tot +45 °C, 20 - 80 % relatieve luchtvochtigheid (niet condenserend)
Afmetingen (L x B x H).....	29 x 20 x 34 cm
Gewicht.....	2,5 kg





**(D)** Dies ist eine Publikation der Conrad Electronic SE, Klaus-Conrad-Str. 1, D-92240 Hirschau ([www.conrad.com](http://www.conrad.com)).

Alle Rechte einschließlich Übersetzung vorbehalten. Reproduktionen jeder Art, z. B. Fotokopie, Mikroverfilmung, oder die Erfassung in elektronischen Datenverarbeitungsanlagen, bedürfen der schriftlichen Genehmigung des Herausgebers. Nachdruck, auch auszugsweise, verboten. Die Publikation entspricht dem technischen Stand bei Drucklegung.

Copyright 2017 by Conrad Electronic SE.

**(GB)** This is a publication by Conrad Electronic SE, Klaus-Conrad-Str. 1, D-92240 Hirschau ([www.conrad.com](http://www.conrad.com)).

All rights including translation reserved. Reproduction by any method, e.g. photocopy, microfilming, or the capture in electronic data processing systems require the prior written approval by the editor. Reprinting, also in part, is prohibited. This publication represent the technical status at the time of printing.

Copyright 2017 by Conrad Electronic SE.

**(F)** Ceci est une publication de Conrad Electronic SE, Klaus-Conrad-Str. 1, D-92240 Hirschau ([www.conrad.com](http://www.conrad.com)).

Tous droits réservés, y compris de traduction. Toute reproduction, quelle qu'elle soit (p. ex. photocopie, microfilm, saisie dans des installations de traitement de données) nécessite une autorisation écrite de l'éditeur. Il est interdit de le réimprimer, même par extraits. Cette publication correspond au niveau technique du moment de la mise sous presse.

Copyright 2017 by Conrad Electronic SE.

**(NL)** Dit is een publicatie van Conrad Electronic SE, Klaus-Conrad-Str. 1, D-92240 Hirschau ([www.conrad.com](http://www.conrad.com)).

Alle rechten, vertaling inbegrepen, voorbehouden. Reproducties van welke aard dan ook, bijvoorbeeld fotokopie, microverfilmung of de registratie in elektronische gegevensverwerkingsapparatuur, vereisen de schriftelijke toestemming van de uitgever. Nadruk, ook van uittreksels, verboden. De publicatie voldoet aan de technische stand bij het in druk bezorgen.

Copyright 2017 by Conrad Electronic SE.