

Ⓛ Bedienungsanleitung

LED-Laterne, 50 lm, IPX4

Best.-Nr. 1507464

Bestimmungsgemäße Verwendung

Das Produkt dient zur Beleuchtung. Das Produkt kann aufgestellt oder am integrierten Haken aufgehängt werden. Die Spannungsversorgung erfolgt über Batterien (nicht enthalten).

Das Produkt ist spritzwassergeschützt und eignet sich daher zur Verwendung im Außenbereich.

Aus Sicherheits- und Zulassungsgründen dürfen Sie das Produkt nicht umbauen und/oder verändern. Falls Sie das Produkt für andere Zwecke verwenden, als zuvor beschrieben, kann das Produkt beschädigt werden. Außerdem kann eine unsachgemäße Verwendung Gefahren wie z.B. Kurzschluss, Brand, etc. hervorrufen. Lesen Sie sich die Bedienungsanleitung genau durch und bewahren Sie diese auf. Reichen Sie das Produkt nur zusammen mit der Bedienungsanleitung an dritte Personen weiter.

Das Produkt entspricht den gesetzlichen, nationalen und europäischen Anforderungen. Alle enthaltenen Firmennamen und Produktbezeichnungen sind Warenzeichen der jeweiligen Inhaber. Alle Rechte vorbehalten.

Lieferumfang

- LED-Laterne
- Bedienungsanleitung



Aktuelle Bedienungsanleitungen

Laden Sie aktuelle Bedienungsanleitungen über den Link www.conrad.com/downloads herunter oder scannen Sie den abgebildeten QR-Code. Befolgen Sie die Anweisungen auf der Webseite.

Symbol-Erklärung



Das Symbol mit dem Ausrufezeichen im Dreieck weist auf wichtige Hinweise in dieser Bedienungsanleitung hin, die unbedingt zu beachten sind.



Das Pfeil-Symbol ist zu finden, wenn Ihnen besondere Tipps und Hinweise zur Bedienung gegeben werden sollen.

Sicherheitshinweise



Lesen Sie sich die Bedienungsanleitung aufmerksam durch und beachten Sie insbesondere die Sicherheitshinweise. Falls Sie die Sicherheitshinweise und die Angaben zur sachgemäßen Handhabung in dieser Bedienungsanleitung nicht befolgen, übernehmen wir für dadurch resultierende Personen-/Sachschäden keine Haftung. Außerdem erlischt in solchen Fällen die Gewährleistung/Garantie.

a) Allgemein

- Das Produkt ist kein Spielzeug. Halten Sie es von Kindern und Haustieren fern.
- Lassen Sie das Verpackungsmaterial nicht achtlos liegen. Dieses könnte für Kinder zu einem gefährlichen Spielzeug werden.
- Schützen Sie das Produkt vor extremen Temperaturen, starken Erschütterungen, brennbaren Gasen, Dämpfen und Lösungsmitteln.
- Setzen Sie das Produkt keiner mechanischen Beanspruchung aus.
- Wenn kein sicherer Betrieb mehr möglich ist, nehmen Sie das Produkt außer Betrieb und schützen Sie es vor unbeabsichtigter Verwendung. Der sichere Betrieb ist nicht mehr gewährleistet, wenn das Produkt:
 - sichtbare Schäden aufweist,
 - nicht mehr ordnungsgemäß funktioniert,
 - über einen längeren Zeitraum unter ungünstigen Umgebungsbedingungen gelagert wurde oder
 - erheblichen Transportbelastungen ausgesetzt wurde.
- Gehen Sie vorsichtig mit dem Produkt um. Durch Stöße, Schläge oder dem Fall aus bereits geringer Höhe wird es beschädigt.
- Richten Sie niemals den Wasserstrahl eines Gartenschlauchs auf das Produkt.
- Das Produkt darf nicht in oder unter Wasser betrieben werden.
- Verwenden Sie das Produkt niemals gleich dann, wenn es von einem kalten in einen warmen Raum gebracht wird. Das dabei entstehende Kondenswasser kann unter Umständen das Produkt zerstören.
- Das Produkt ist nur dann spritzwassergeschützt, wenn die Abdeckung und der Dichtungsring am Gewinde korrekt installiert sind.
- Wenden Sie sich an eine Fachkraft, wenn Sie Zweifel über die Arbeitsweise, die Sicherheit oder den Anschluss des Produkts haben.
- Lassen Sie Wartungs-, Anpassungs- und Reparaturarbeiten ausschließlich von einem Fachmann bzw. einer Fachwerkstatt durchführen.



• Sollten Sie noch Fragen haben, die in dieser Bedienungsanleitung nicht beantwortet werden, wenden Sie sich an unseren technischen Kundendienst oder an andere Fachleute.

b) Batterien/Akkus

- Achtung, LED-Licht:
 - Nicht in den LED-Lichtstrahl blicken!
 - Nicht direkt oder mit optischen Instrumenten betrachten!
- Achten Sie beim Einlegen der Batterien/Akkus auf die richtige Polung.
- Entfernen Sie die Batterien/Akkus, wenn Sie das Gerät längere Zeit nicht verwenden, um Beschädigungen durch Auslaufen zu vermeiden. Auslaufende oder beschädigte Batterien/Akkus können bei Hautkontakt Säureverätzungen hervorrufen. Beim Umgang mit beschädigten Batterien/Akkus sollten Sie daher Schutzhandschuhe tragen.
- Bewahren Sie Batterien/Akkus außerhalb der Reichweite von Kindern auf. Lassen Sie Batterien/Akkus nicht frei herumliegen, da diese von Kindern oder Haustieren verschluckt werden könnten.
- Alle Batterien/Akkus sollten zum gleichen Zeitpunkt ersetzt werden. Das Mischen von alten und neuen Batterien/Akkus im Gerät kann zum Auslaufen der Batterien/Akkus und zur Beschädigung des Geräts führen.
- Nehmen Sie keine Batterien/Akkus auseinander, schließen Sie sie nicht kurz und werfen Sie sie nicht ins Feuer. Versuchen Sie niemals, nicht aufladbare Batterien aufzuladen. Es besteht Explosionsgefahr!

Bedienelemente

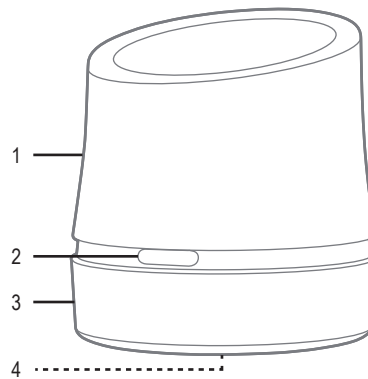

- 1 Leuchtschirm
- 2 Ein-/Ausschalter
- 3 Abdeckung
- 4 Haken (nicht abgebildet)

Batterien einlegen/wechseln



Stellen Sie sicher, dass keine Feuchtigkeit in das Batteriefach gelangen kann.

- Drehen Sie die Abdeckung gegen den Uhrzeigersinn und entnehmen Sie diese.
 - Setzen Sie 3 AA-Batterien polungsrichtig ein. Beachten Sie dabei die Polaritätsangaben innerhalb des Batteriefachs.
 - Setzen Sie die Abdeckung wieder auf und drehen Sie diese im Uhrzeigersinn.
- Wechseln Sie die Batterien, sobald sich die Leuchtkraft erheblich verringert oder falls sich das Produkt nicht mehr einschalten lässt.

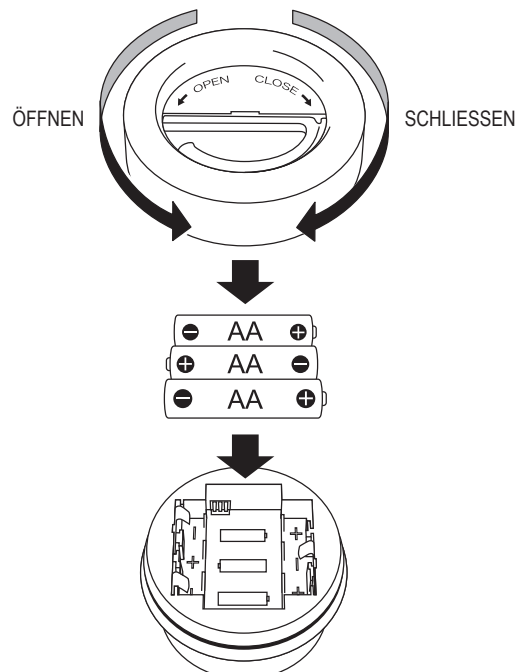

Inbetriebnahme

a) Ein-/Ausschalten

Betätigen Sie den Ein-/Ausschalter, um das Produkt ein- bzw. auszuschalten.

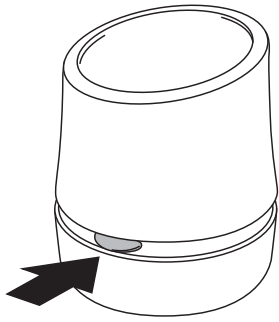

b) Aufhängen



Drehen Sie den Haken vorsichtig nach oben, bis er einrastet. Wenden Sie keine Gewalt an, ansonsten besteht Bruchgefahr.

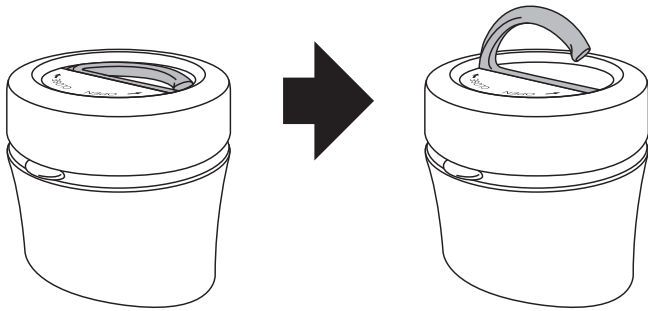

Pflege und Reinigung

- Verwenden Sie auf keinen Fall aggressive Reinigungsmittel, Reinigungsalkohol oder andere chemische Lösungen, da dadurch das Gehäuse angegriffen oder gar die Funktion beeinträchtigt werden kann.
- Tauchen Sie das Produkt nicht in Wasser ein.
- Verwenden Sie ein trockenes, faserfreies Tuch zur Reinigung des Produkts.
- Die LED ist fest eingebaut und kann nicht ausgetauscht werden.

Entsorgung

a) Produkt



Elektronische Geräte sind Wertstoffe und gehören nicht in den Hausmüll. Entsorgen Sie das Produkt am Ende seiner Lebensdauer gemäß den geltenden gesetzlichen Bestimmungen.

Entnehmen Sie evtl. eingelegte Batterien/Akkus und entsorgen Sie diese getrennt vom Produkt.

b) Batterien/Akkus



Sie als Endverbraucher sind gesetzlich (Batterieverordnung) zur Rückgabe aller gebrauchten Batterien/Akkus verpflichtet; eine Entsorgung über den Hausmüll ist untersagt.

Schadstoffhaltige Batterien/Akkus sind mit dem nebenstehenden Symbol gekennzeichnet, das auf das Verbot der Entsorgung über den Hausmüll hinweist. Die Bezeichnungen für das ausschlaggebende Schwermetall sind: Cd=Cadmium, Hg=Quecksilber, Pb=Blei (die Bezeichnung steht auf den Batterien/Akkus z.B. unter dem links abgebildeten Mülltonnen-Symbol).

Ihre verbrauchten Batterien/Akkus können Sie unentgeltlich bei den Sammelstellen Ihrer Gemeinde, unseren Filialen oder überall dort abgeben, wo Batterien/Akkus verkauft werden.

Sie erfüllen damit die gesetzlichen Verpflichtungen und leisten Ihren Beitrag zum Umweltschutz.

Technische Daten

Spannungsversorgung	3 x AA-Batterie (nicht enthalten)
Leuchtmittel	1 x LED
Leistungsaufnahme	max. 0,6 W
Lichtstrom	max. 50 lm
Lichtfarbe	neutralweiß
Betriebsdauer	max. 35 h
Abstrahlwinkel	360°
Schutzart	IPX4
Betriebs-/Lagerbedingungen	-20 bis +40 °C, 0 – 100 % rF
Abmessungen (Ø x H)	8,2 x 9 cm
Gewicht	186 g

Distributed by Conrad Electronic SE, Klaus-Conrad-Str. 1, D-92240 Hirschau

Diese Bedienungsanleitung ist eine Publikation der CEI Conrad Electronic International (HK) Limited, 18th Floor, Tower 2, Nina Tower, No. 8 Yeung Uk Road, Tsuen Wan, New Territories, Hong Kong. Alle Rechte einschließlich Übersetzung vorbehalten. Reproduktionen jeder Art, z. B. Fotokopie, Mikroverfilmung, oder die Erfassung in elektronischen Datenverarbeitungsanlagen, bedürfen der schriftlichen Genehmigung des Herausgebers. Nachdruck, auch auszugsweise, verboten. Diese Bedienungsanleitung entspricht dem technischen Stand bei Drucklegung.

Copyright 2017 by CEI Conrad Electronic International (HK) Limited

*1507464_v1_0517_02_IPL_m_de

Operating instructions

LED lamp, 50 lm, IPX4

Item no. 1507464

Intended use

This product is intended for illumination purposes. The product can be installed standing or via integrated hook. Power is supplied via batteries (not included).

The product is splash proof and therefore suitable for outdoor use.

For safety and approval purposes, you must not rebuild and/or modify this product. Using the product for purposes other than those described above may damage the product. In addition, improper use can cause hazards such as short circuits or fire. Read the instructions carefully and store them in a safe place. Make this product available to third parties only together with its operating instructions.

This product complies with statutory national and European regulations. All company and product names are trademarks of their respective owners. All rights reserved.

Package contents

- LED lamp
- Operating instructions



Up-to-date operating instructions

Download the latest operating instructions at www.conrad.com/downloads or scan the QR code on this page. Follow the instructions on the website.

Explanation of symbols



This symbol is used to highlight important information in these operating instructions. Always read this information carefully.



This symbol indicates special information and advice on how to use the product.

Safety instructions



Read the operating instructions carefully and especially observe the safety information. If you do not follow the safety instructions and information on proper handling in this manual, we assume no liability for any resulting personal injury or damage to property. Such cases will invalidate the warranty/guarantee.

a) General information

- This product is not a toy. Keep it out of the reach of children and pets.
- Do not leave packaging material lying around carelessly. This may become dangerous playing material for children.
- Protect the product from extreme temperatures, strong jolts, flammable gases, vapours and solvents.
- Do not place the product under any mechanical stress.
- If it is no longer possible to operate the product safely, stop using it and prevent unauthorized use. Safe operation can no longer be guaranteed if the product:
 - is visibly damaged,
 - is no longer working properly,
 - has been stored for extended periods in poor ambient conditions or
 - has been subjected to any serious transport-related stress.
- Always handle the product carefully. Jolts, impacts or a fall even from a low height may damage the product.
- Never direct the water jet of a garden hose at the product.
- The product must not be operated in or under water.
- Never use the product immediately after it has been brought from a cold room into a warm one. The condensation generated could destroy the product.
- The product is splash proof only if the cover and the sealing ring around the thread are installed correctly.
- Consult a technician if you are not sure how to use or connect the product.
- Maintenance, modifications and repairs must be done by a technician or an authorized repair centre.
- If you have questions which remain unanswered by these operating instructions, contact our technical support service or other technical personnel.
- Warning, LED light:
 - Do not look directly at the LED light!
 - Do not look into the beam directly or with optical instruments!

b) (Rechargeable) batteries



- Correct polarity must be observed while inserting the (rechargeable) batteries.
- (Rechargeable) batteries should be removed from the device if it is not used for a long period of time to avoid damage through leaking. Leaking or damaged (rechargeable) batteries might cause acid burns when in contact with skin, therefore use suitable protective gloves to handle damaged (rechargeable) batteries.
- (Rechargeable) batteries must be kept out of reach of children. Do not leave (rechargeable) batteries lying around, as there is a risk that children or pets may swallow them.
- All (rechargeable) batteries should be replaced at the same time. Mixing old and new (rechargeable) batteries in the device can lead to (rechargeable) battery leakage and device damage.
- Batteries must not be dismantled, short-circuited or thrown into fire. Never charge conventional, non-rechargeable batteries. There is a risk of explosion.

Product overview

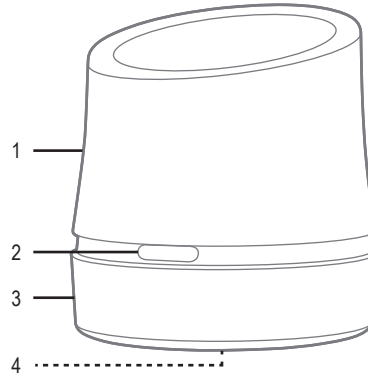

- 1 Lamp shade
- 2 On/off switch
- 3 Cover
- 4 Hook (not illustrated)

Inserting/changing the batteries



Make sure no moisture can enter the battery compartment.

- Rotate the cover anticlockwise and remove it.
 - Insert 3 AA batteries, observing correct polarity. Observe polarity as indicated inside the battery compartment.
 - Reinstall the cover and turn it clockwise.
- Replace the batteries as soon as the luminosity significantly reduces or if the product does no longer turn on.

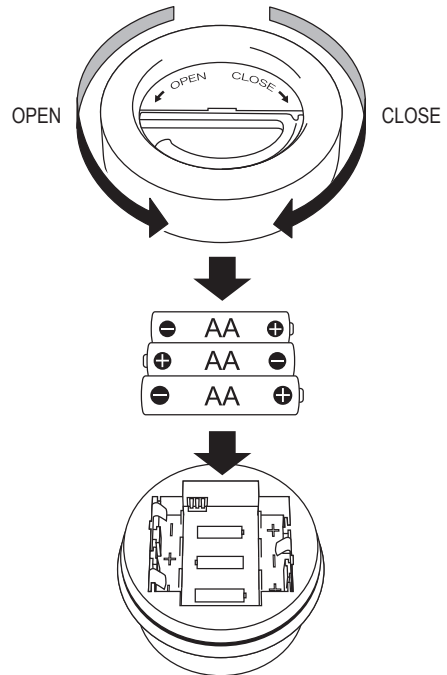

Operation

a) Turning on and off

Press the on/off button to turn the product on or off.

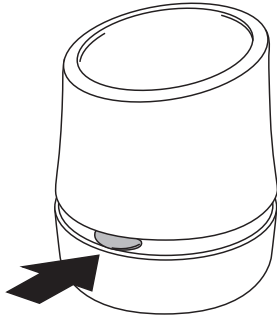

b) Suspension



Gently rotate the hook up until it snaps into place. Do not apply any force; otherwise there is risk of breakage.

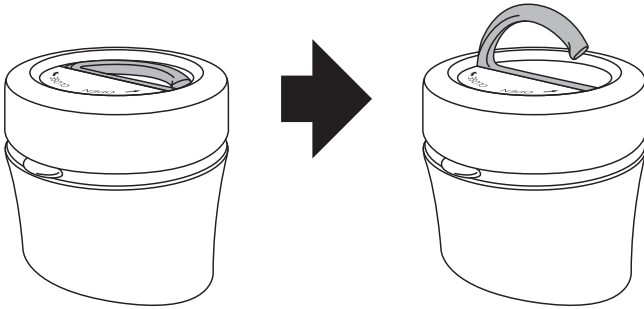

Care and cleaning

- Never use aggressive detergents, rubbing alcohol or other chemical solutions, as these could damage the casing or cause the product to malfunction.
- Do not immerse the product in water.
- Use a dry, lint-free cloth to clean the product.
- The LED is permanently installed and cannot be replaced.

Disposal

a) Product



Electronic devices are recyclable waste and must not be disposed of in household waste. Always dispose of the product according to the relevant statutory regulations.



Remove any inserted batteries and dispose of them separately from the product.

b) (Rechargeable) batteries



You as the end user are required by law to return all used batteries. Batteries must not be placed in household waste.

Batteries containing hazardous substances are labelled with this symbol to indicate that disposal in household waste is forbidden. The abbreviations for heavy metals in batteries are: Cd = Cadmium, Hg = Mercury, Pb = Lead (indicated on the battery, e.g. below the trash icon on the left).

Used (rechargeable) batteries can be returned to local collection points, our stores or battery retailers.

You thus fulfil your statutory obligations and contribute to the protection of the environment.

Technical data

Power supply	3 x AA battery (not included)
Illuminant	1x LED
Power consumption	max. 0.6 W
Luminous flux	max. 50 lm
Light colour	neutral white
Operating time	max. 35 h
Beam angle	360°
Protection class	IPX4
Operating/storage conditions	-20 to +40 °C, 0 – 100 % RH
Dimensions (Ø x H)	8.2 x 9 cm
Weight	186 g

Distributed by Conrad Electronic SE, Klaus-Conrad-Str. 1, D-92240 Hirschau

These operating instructions are published by CEI Conrad Electronic International (HK) Limited, 18th Floor, Tower 2, Nina Tower, No. 8 Yeung Uk Road, Tsuen Wan, New Territories, Hong Kong. All rights including translation reserved. Reproduction by any method, e.g. photocopy, microfilming, or the capture in electronic data processing systems require the prior written approval by the editor. Reprinting, also in part, is prohibited. The operating instructions reflect the current technical specifications at time of print.

Copyright 2017 by CEI Conrad Electronic International (HK) Limited

*1507464_v1_0517_02_IPL_m_en



• Si vous avez encore des questions auxquelles ce mode d'emploi n'a pas su répondre, nous vous prions de vous adresser à notre service technique ou à un expert.

• Attention ! Précautions à prendre avec les lampes à LED :

- Ne regardez pas dans le faisceau de lumière LED !
- Ne le regardez pas directement ou avec des instruments optiques !

b) Piles/accumulateurs

- Respecter la polarité lors de l'insertion des piles / accumulateurs.
- Retirer les piles / accumulateurs de l'appareil s'il n'est pas utilisé pendant longtemps afin d'éviter les dégâts causés par des fuites. Des piles / accumulateurs qui fuient ou qui sont endommagées peuvent provoquer des brûlures acides lors du contact avec la peau ; l'utilisation de gants protecteurs appropriés est par conséquent recommandée pour manipuler les piles / accumulateurs corrompus.
- Garder les piles / accumulateurs hors de portée des enfants. Ne pas laisser traîner de piles / accumulateurs car des enfants ou des animaux pourraient les avaler.
- Il convient de remplacer toutes les piles / accumulateurs en même temps. Le mélange de piles / accumulateurs anciennes et de nouvelles piles / accumulateurs dans l'appareil peut entraîner la fuite de piles / accumulateurs et endommager l'appareil.
- Les piles / batteries ne doivent pas être démontées, court-circuitées ou jetées au feu. Ne tentez jamais de recharger des piles classiques non rechargeables. Un risque d'explosion existe.

F Mode d'emploi

Lanterne à LED, 50 lm, IPX4

N° de commande 1507464

Utilisation prévue

Le produit sert à l'éclairage. Le produit peut être posé ou suspendu au crochet intégré. L'alimentation en énergie électrique est fournie via des piles (non comprises).

Le produit est protégé contre les projections d'eau et convient donc à une utilisation en extérieur.

Pour des raisons de sécurité et d'homologation, toute transformation et/ou modification du produit est interdite. Si vous utilisez le produit à d'autres fins que celles décrites précédemment, cela risque d'endommager le produit. Par ailleurs, une utilisation incorrecte peut être source de dangers tels que court-circuit, incendie. Lisez attentivement le mode d'emploi et conservez-le. Ne donnez le produit à un tiers qu'accompagné de son mode d'emploi.

Le produit est conforme aux exigences des directives européennes et nationales en vigueur. Tous les noms d'entreprises et appellations de produits contenus dans ce mode d'emploi sont des marques déposées des propriétaires correspondants. Tous droits réservés.

Contenu d'emballage

- Lanterne à LED
- Mode d'emploi



Mode d'emploi actualisé

Téléchargez les modes d'emploi actualisés via le lien www.conrad.com/downloads ou scannez le Code QR illustré. Suivez les instructions du site Web.

Explication des symboles



Le symbole du point d'exclamation dans un triangle a pour but d'attirer votre attention sur des consignes importantes du mode d'emploi qui doivent impérativement être respectées.



Le symbole de la flèche précède les conseils et remarques spécifiques à l'utilisation.

Consignes de sécurité



Lisez le mode d'emploi avec attention en étant particulièrement attentif aux consignes de sécurité. En cas de non-respect des consignes de sécurité et des informations données dans le présent mode d'emploi pour une utilisation correcte de l'appareil, nous déclinons toute responsabilité en cas de dommage personnel ou matériel consécutif. En outre, la responsabilité/garantie sera alors annulée.

a) Généralités

- Ce produit n'est pas un jouet. Gardez-le hors de portée des enfants et des animaux domestiques.
- Ne laissez pas traîner le matériel d'emballage. Cela pourrait devenir un jouet très dangereux pour enfants.
- Gardez le produit à l'abri de températures extrêmes, de secousses intenses, de gaz inflammables, de vapeurs et de solvants.
- N'exposez pas le produit à des contraintes mécaniques.
- Si une utilisation en toute sécurité n'est plus possible, cessez d'utiliser le produit et protégez-le d'une utilisation accidentelle. Une utilisation en toute sécurité n'est plus garantie si le produit:
 - présente des traces de dommages visibles,
 - ne fonctionne plus comme il devrait,
 - a été stocké pour une période prolongée dans des conditions défavorables ou bien
 - a été transporté dans des conditions très rudes.
- Maniez le produit avec précaution. À la suite de chocs, de coups ou de chutes, même de faible hauteur, l'appareil peut être endommagé.
- Ne dirigez jamais le jet d'un tuyau d'eau vers le produit.
- Le produit ne doit pas être utilisé dans ou sous l'eau.
- N'allumez jamais l'appareil immédiatement quand il vient de passer d'une pièce froide à une pièce chaude. L'eau de condensation qui en résulterait pourrait détruire l'appareil dans le pire des cas.
- Le produit est uniquement protégé contre les projections d'eau, si le fond et le joint d'étanchéité sur le filetage sont installés correctement.
- Adressez-vous à un technicien spécialisé si vous avez des doutes concernant le mode de fonctionnement, la sécurité ou le branchement de l'appareil.
- Tout entretien, ajustement ou réparation ne doit être effectué que par un spécialiste ou un atelier spécialisé.

Éléments de fonctionnement

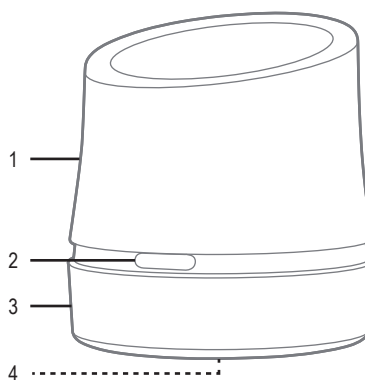

- 1 Abat-jour
- 2 Interrupteur de marche/d'arrêt
- 3 Couvercle
- 4 Crochet (non illustré)

Insertion/remplacement des piles



Assurez-vous qu'aucune humidité ne pénètre dans le compartiment des piles.

- Tournez le fond dans le sens inverse des aiguilles d'une montre et enlevez-le.
 - Insérez 3 piles AA en respectant bien la polarité. Respectez bien les indications de polarité à l'intérieur du compartiment des piles.
 - Remettez le couvercle et tournez celui-ci dans le sens des aiguilles d'une montre.
- Remplacez les piles dès que la luminosité diminue de manière significative ou si vous ne pouvez plus allumer le produit.

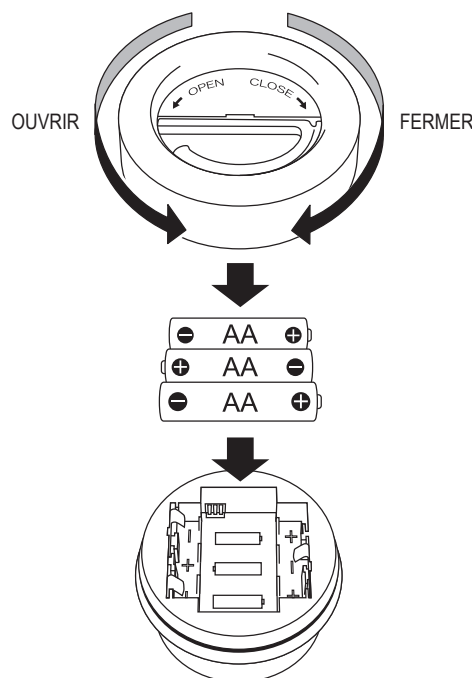

Mise en service

a) Marche/arrêt

Activez l'interrupteur marche/arrêt pour allumer ou éteindre le produit.

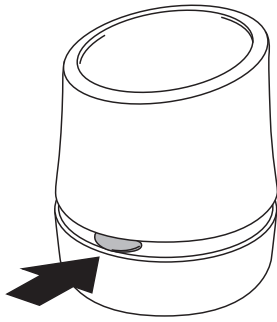

b) Suspendre



Tournez le crochet avec précaution vers le haut jusqu'à ce qu'il s'enclenche. N'utilisez pas la force car il existe un risque de casse.

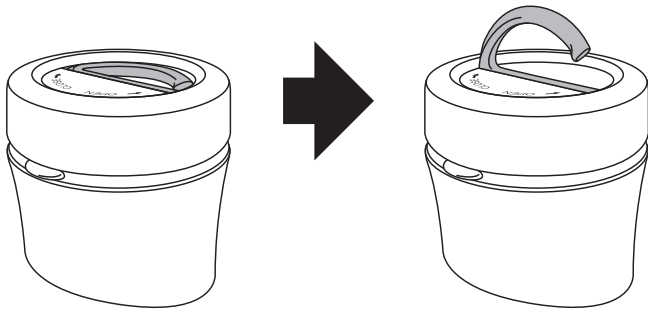

Entretien et nettoyage

- N'utilisez en aucun cas des produits de nettoyage abrasifs, de l'alcool ou autres produits chimiques pour le nettoyage : cela risquerait d'endommager le boîtier voire même de provoquer des dysfonctionnements.
- Le produit ne doit en aucun cas être plongé dans l'eau.
- Pour nettoyer le produit, utilisez un chiffon sec et non pelucheux.
- La diode LED est intégrée et ne peut pas être remplacée.

Élimination des déchets

a) Produit



Les appareils électroniques sont des matériaux recyclables et ne doivent pas être éliminés avec les ordures ménagères. En fin de vie, éliminez l'appareil conformément aux dispositions légales en vigueur.

Retirez les piles / accus éventuellement insérés et éliminez-les séparément du produit.

b) Piles/accumulateurs



Le consommateur final est légalement tenu (ordonnance relative à l'élimination des piles usagées) de rapporter toutes les piles et accumulateurs usagés, il est interdit de les jeter dans les ordures ménagères.

Les piles/accumulateurs qui contiennent des substances toxiques sont caractérisées par les symboles ci-contre qui indiquent l'interdiction de les jeter dans les ordures ménagères. Les désignations pour le métal lourd prépondérant sont : Cd = cadmium, Hg = mercure, Pb = plomb (la désignation se trouve sur les piles/accumulateurs, par ex. sous le symbole de la poubelle illustré à gauche).

Vous pouvez rapporter gratuitement vos piles/accumulateurs usagés aux centres de récupération de votre commune, à nos succursales ou à tous les points de vente de piles/accumulateurs.

Vous respectez ainsi les ordonnances légales et contribuez à la protection de l'environnement.

Données techniques

Alimentation électrique	3 piles AA (non comprises)
Système d'éclairage	1 diode LED
Consommation d'énergie.....	0,6 W maxi
Flux lumineux	50 lm maxi
Couleur de la lumière	blanc neutre
Durée de fonctionnement	35 h maxi
Angle de rayonnement	360°
Indice de protection	IPX4
Conditions de service/stockage....	de -20 à +40 °C, 0 – 100 % HR
Dimensions (Ø x H)	8,2 x 9 cm
Poids.....	186 g

Distributed by Conrad Electronic SE, Klaus-Conrad-Str. 1, D-92240 Hirschau

Ces instructions d'utilisation sont publiées par CEI Conrad Electronic International (HK) Limited, 18th Floor, Tower 2, Nina Tower, No. 8 Yeung Uk Road, Tsuen Wan, New Territories, Hong Kong. Tous droits réservés, y-compris ceux de traduction. La reproduction par n'importe quelle méthode, p. ex. photocopies, microfilms, ou la capture dans des systèmes de traitement électronique des données exigent l'approbation écrite préalable de l'éditeur. La réimpression, même partielle, est interdite. Les instructions d'utilisation reflètent les spécifications techniques applicables au moment de l'impression.

Copyright 2017 by CEI Conrad Electronic International (HK) Limited

*1507464_v1_0517_02_IPL_m_fr

Gebruiksaanwijzing

LED-lantaarn, 50 lm, IPX4

Bestelnr. 1507464

Beoogd gebruik

Het product is bestemd voor verlichting. Het product kan worden neergezet of aan de geïntegreerde haak worden opgehangen. Stroom wordt geleverd door batterijen (niet meegeleverd).

Het product is spatwaterdicht en is daardoor geschikt voor gebruik buitenshuis.

In verband met veiligheid en normering zijn aanpassingen en/of wijzigingen van dit product niet toegestaan. Indien het product voor andere doeleinden wordt gebruikt dan welke hiervoor beschreven zijn, kan het worden beschadigd. Bovendien kan bij verkeerd gebruik een gevaarlijke situatie ontstaan zoals bijv. kortsluiting, brand, enz. Lees de gebruiksaanwijzing goed door en bewaar hem goed. Geef het product alleen samen met de gebruiksaanwijzing door aan derden.

Het product voldoet aan alle wettelijke, nationale en Europese richtlijnen. Alle vermelde firmanamen en productomschrijvingen zijn handelsmerken van de respectieve gerechtigden. Alle rechten voorbehouden.

Leveringsomvang

- LED-lantaarn
- Gebruiksaanwijzing



Meest recente gebruiksaanwijzing

Download de meest recente gebruiksaanwijzing via de link www.conrad.com/downloads hieronder of scan de afgebeelde QR-Code. Volg de aanwijzingen op de website op.

Verklaring van de symbolen



Het symbool met het uitroepteken in een driehoek wijst op belangrijke tips in deze gebruiksaanwijzing die bestelst opgevolgd moeten worden.



Het "pijl"-symbool ziet u waar u bijzondere tips en aanwijzingen over de bediening kunt vinden.

Veiligheidsinstructies



Lees de gebruiksaanwijzing zorgvuldig door en let vooral op de veiligheidsinstructies. Indien u de veiligheidsinstructies en de aanwijzingen voor een juiste bediening in deze gebruiksaanwijzing niet opvolgt, kunnen wij niet aansprakelijk worden gesteld voor de daardoor ontstane schade aan personen of voorwerpen. Bovendien vervalt in dergelijke gevallen de aansprakelijkheid / garantie.

a) Algemeen

- Het product is geen speelgoed. Houd het uit de buurt van kinderen en huisdieren.
- Laat verpakkingsmateriaal niet achteloos rondslingeren. Dit zou voor kinderen gevaarlijk speelgoed kunnen worden.
- Bescherm het product tegen extreme temperaturen, sterke trillingen, brandbare gassen, dampen en oplosmiddelen.
- Stel het product niet bloot aan welke mechanische belasting dan ook.
- Als het product niet langer veilig gebruikt kan worden, stel het dan buiten bedrijf en zorg ervoor dat niemand het per ongeluk kan gebruiken. Veilig gebruik kan niet langer worden gegarandeerd als het product:
 - zichtbaar is beschadigd,
 - niet meer naar behoren werkt,
 - gedurende langere tijd onder ongunstige omstandigheden is bewaard of
 - onderhevig is geweest aan ernstige, met het vervoer samenhangende belasting.
- Behandel het product voorzichtig. Het product kan door schokken, botsingen of zelfs een val van een geringe hoogte beschadigd worden.
- Richt nooit de waterstraal van een tuinslang op het product.
- Gebruik het product niet in of onder water.
- Gebruik het product nooit direct nadat het van een koude naar een warme ruimte is overgebracht. De condens die hierbij wordt gevormd, kan het product onder bepaalde omstandigheden onherstelbaar beschadigen.
- Het product is alleen spatwaterdicht als de afdekking en de afdichting aan de schroefdraad goed zijn geïnstalleerd.
- Raadpleeg een expert wanneer u twijfelt over het juiste gebruik, de veiligheid of het aansluiten van het product.
- Laat onderhoud, aanpassingen en reparaties alleen uitvoeren door een vakman of in een daartoe bevoegde werkplaats.



• Als u nog vragen hebt die niet in deze gebruiksaanwijzing zijn beantwoord, neem dan contact op met onze technische klantendienst of andere vaklieden.

• Let op, LED-licht:

- Niet in de LED-lichtstraal kijken.
- Niet direct en evenmin met optische instrumenten bekijken!

b) Batterijen / Accu's

- Let op de juiste polariteit bij het plaatsen van de batterijen / accu's.
- De batterijen / accu's dienen uit het apparaat te worden verwijderd wanneer het gedurende langere tijd niet wordt gebruikt om beschadiging door lekkage te voorkomen. Lekkende of beschadigde batterijen / accu's kunnen bij contact met de huid brandwonden door zuur opleveren. Gebruik daarom veiligheidshandschoenen bij het omgaan met beschadigde batterijen / accu's.
- Batterijen / accu's moeten buiten het bereik van kinderen worden gehouden. Laat batterijen / accu's niet rondslingeren omdat het gevaar bestaat dat ze door kinderen of huisdieren ingeslikt worden.
- Alle batterijen / accu's dienen op hetzelfde moment te worden vervangen. Het door elkaar gebruiken van oude en nieuwe batterijen / accu's in het apparaat kan leiden tot lekkage van de batterijen/accu's en beschadiging van het apparaat.
- Batterijen / accu's mogen niet uit elkaar gehaald, kortgesloten of in het vuur gegooid worden. Probeer nooit niet-oplaadbare batterijen op te laden. Kans op ontploffingen!

Bedieningselementen

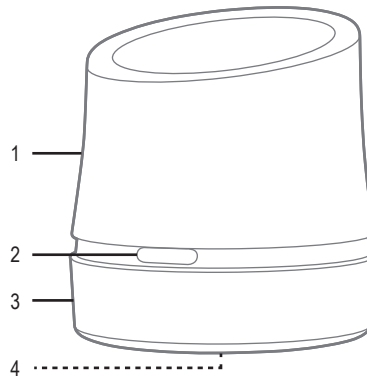

- 1 Lampenkap
- 2 Aan/uit-schakelaar
- 3 Afdekking
- 4 Haak (niet afgebeeld)

Batterijen plaatsen / vervangen



Zorg ervoor dat er geen vocht in het batterijvak kan komen.

- Draai de afdekking tegen de wijzers van de klok in en verwijder hem.
 - Plaats 3AA-batterijen met de juiste polariteit in het vak. Let daarbij op de polariteitsaanduidingen in het batterijvak.
 - Plaats de afdekking weer terug en draai deze met de wijzers van de klok mee weer vast.
- Vervang de batterijen zodra de lichtsterkte duidelijk afneemt of als u het product niet meer aan kunt zetten.

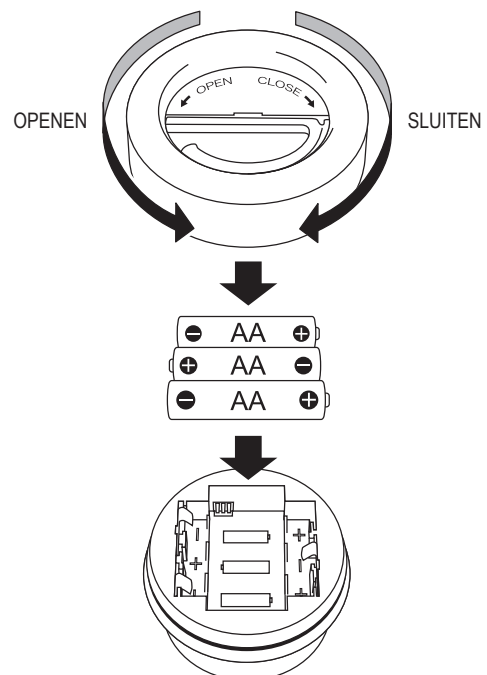

Ingebruikname

a) In- en uitschakelen

Gebruik de aan/uit-schakelaar om het product in of uit te schakelen.

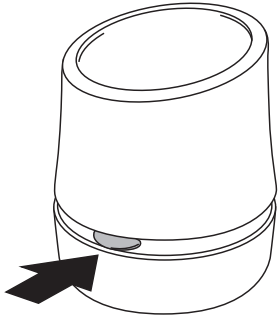

b) Ophangen



Draai de haak voorzichtig omhoog, tot hij vastklikt. Gebruik geen geweld, anders bestaat breukgevaar.

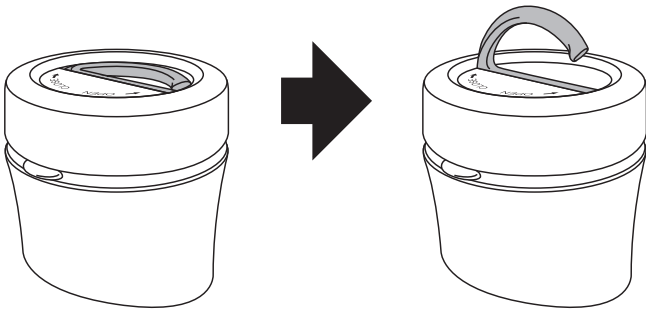

Schoonmaken en onderhoud

- Gebruik in geen geval agressieve schoonmaakmiddelen, schoonmaakalcohol of andere chemische oplosmiddelen omdat die de behuizing kunnen beschadigen of zelfs het functioneren kunnen beïnvloeden.
- Dompel het product niet onder in water.
- Gebruik een droog, pluisvrij doekje om het product mee schoon te maken.
- De LED is vast ingebouwd en kan niet worden verwisseld.

Verwijdering

a) Product



Elektronische apparaten worden beschouwd als waardevolle stoffen en horen niet bij het huisvuil. Gooi het product aan het einde van zijn gebruiksduur weg volgens de geldende wettelijke bepalingen.

Verwijder batterijen/accu's die mogelijk in het apparaat zitten en gooi ze afzonderlijk van het product weg.

b) Batterijen / Accu's



U bent als eindverbruiker volgens de wettelijke voorschriften (batterijverordening) verplicht alle lege batterijen/accu's in te leveren; weggooien met het huisvuil is niet toegestaan.

Batterijen / accu's die schadelijke stoffen bevatten, zijn gemarkeerd met nevenstaand symbool. Deze mogen niet met het huisvuil worden afgevoerd. Aanduidingen voor de zware metalen, waar het hier om gaat, zijn: Cd = cadmium, Hg = kwik, Pb = lood (de aanduiding staat op de batterijen/accu's bijv. onder het links afgebeelde vuilnisbaksymbool).

U kunt verbruikte batterijen/accu's gratis afgeven bij de verzamelpunten van uw gemeente, onze filialen of overal waar batterijen/accu's worden verkocht.

Zo vervult u uw wettelijke verplichtingen en draagt u bij tot de bescherming van het milieu.

Technische gegevens

Voedingsspanning	3 x AA-batterij (niet inbegrepen)
Lichtbron	1 x LED
Vermogensopname	max. 0,6 W
Lichtstroom	max. 50 lm
Lichtkleur	neutraal wit
Bedrijfsduur	max. 35 uur
Verlichtingshoek	360°
Beschermingsgraad.....	IPX4
Bedrijfs-/opslagcondities.....	-20 tot +40 °C, 0 – 100% RV
Afmetingen (Ø x H).....	8,2 x 9 cm
Gewicht.....	186 g

Verspreid door Conrad Electronic SE, Klaus-Conrad-Str. 1, D-92240 Hirschau

Deze gebruiksaanwijzing is een publicatie van CEI Conrad Electronic International (HK) Limited, 18th Floor, Tower 2, Nina Tower, No.8 Yeung Uk Road, Tsuen Wan, New Territories, Hong Kong. Alle rechten, vertaling inbegrepen, voorbehouden. Voor reproducties van welke aard dan ook, bijv. fotokopie, microverfilming of registratie in elektronische gegevensverwerkingsapparatuur, is de schriftelijke toestemming van de uitgever vereist. Nadruk, ook van uittreksels, verboden. Deze gebruiksaanwijzing is conform de technische stand ten tijde van het ter perse gaan.

Copyright 2017 by CEI Conrad Electronic International (HK) Limited

*1507464_v1_0517_02_IPL_m_nl