



renkforce

Ⓓ **Bedienungsanleitung**

„FM01“ Nebelmaschine 400 W

Best.-Nr. 1518603

Seite 2 - 14

ⒼⒷ **Operating instructions**

“FM01” Fog machine 400 W

Item No. 1518603

Page 15 - 27

Ⓕ **Mode d'emploi**

« FM01 » machine à brouillard 400 W

N° de commande 1518603

Page 28 - 40

ⒼⒻ **Gebruiksaanwijzing**

“FM01” Mistmachine 400 W

Bestelnr. 1518603

Pagina 41 - 53



| | Seite |
|--|--------------|
| 1. Einführung | 3 |
| 2. Symbol-Erklärung | 3 |
| 3. Bestimmungsgemäße Verwendung | 4 |
| 4. Lieferumfang | 4 |
| 5. Sicherheitshinweise | 5 |
| 6. Merkmale und Funktionen | 6 |
| 7. Anschluss- und Bedienelemente | 7 |
| 8. Aufstellung/Montage | 8 |
| 9. Elektrischer Anschluss | 9 |
| a) Kabelfernbedienung | 9 |
| b) Netzanschluss | 9 |
| 10. Bedienung | 10 |
| a) Vorbereitung | 10 |
| b) Betrieb | 10 |
| 11. Handhabung | 11 |
| 12. Wartung | 12 |
| a) Reinigung | 12 |
| b) Sicherungswechsel | 12 |
| 13. Behebung von Störungen | 13 |
| 14. Entsorgung | 13 |
| 15. Technische Daten | 14 |

1. Einführung

Sehr geehrte Kundin, sehr geehrter Kunde,

wir bedanken uns für den Kauf dieses Produkts.

Dieses Produkt entspricht den gesetzlichen, nationalen und europäischen Anforderungen.

Um diesen Zustand zu erhalten und einen gefahrlosen Betrieb sicherzustellen, müssen Sie als Anwender diese Bedienungsanleitung beachten!



Diese Bedienungsanleitung gehört zu diesem Produkt. Sie enthält wichtige Hinweise zur Inbetriebnahme und Handhabung. Achten Sie hierauf, auch wenn Sie dieses Produkt an Dritte weitergeben. Heben Sie deshalb diese Bedienungsanleitung zum Nachlesen auf

Bei technischen Fragen wenden Sie sich bitte an:

Deutschland: www.conrad.de

Österreich: www.conrad.at

Schweiz: www.conrad.ch

2. Symbol-Erklärung



Ein Blitzsymbol im Dreieck warnt vor einem elektrischen Schlag oder der Beeinträchtigung der elektrischen Sicherheit des Geräts.



Ein in einem Dreieck befindliches Ausrufezeichen weist auf wichtige Hinweise in dieser Bedienungsanleitung hin, die unbedingt zu beachten sind.



Dieses Zeichen auf dem Gerät weist den Benutzer darauf hin, dass er vor der Inbetriebnahme des Gerätes diese Bedienungsanleitung lesen und beim Betrieb beachten muss.



Das Symbol mit dem Pfeil ist zu finden, wenn besondere Tipps und Hinweise zur Bedienung gegeben werden.



Das Symbol mit dem Haus weist den Benutzer darauf hin, dass das Gerät ausschließlich in geschlossenen Räumen betrieben werden darf.

3. Bestimmungsgemäße Verwendung

Das Produkt dient dazu, eine geeignete Nebelflüssigkeit durch Erhitzung zu verdampfen und hierdurch einen Nebel-effekt zu erzeugen.

Dieses Produkt ist nur für den Anschluss an 230 V/AC, 50 Hz Wechselspannung und nur für Schutzkontaktsteckdosen zugelassen.

Eine Verwendung ist nur in geschlossenen Räumen, also nicht im Freien erlaubt. Der Kontakt mit Feuchtigkeit, z.B. im Badezimmer u.ä. ist unbedingt zu vermeiden.

Aus Sicherheitsgründen dürfen Sie das Produkt nicht umbauen und/oder verändern. Falls Sie das Produkt für andere Zwecke verwenden, als zuvor beschrieben, kann das Produkt beschädigt werden. Außerdem kann eine unsach-gemäße Verwendung Gefahren wie zum Beispiel Kurzschluss, Brand, Stromschlag, etc. hervorrufen. Lesen Sie sich die Bedienungsanleitung genau durch und bewahren Sie diese auf. Reichen Sie das Produkt nur zusammen mit der Bedienungsanleitung an dritte Personen weiter.

Alle enthaltenen Firmennamen und Produktbezeichnungen sind Warenzeichen der jeweiligen Inhaber. Alle Rechte vorbehalten.

4. Lieferumfang

- Nebelmaschine
- Bedienungsanleitung

Aktuelle Bedienungsanleitungen

Laden Sie aktuelle Bedienungsanleitungen über den Link www.conrad.com/downloads herunter oder scannen Sie den abgebildeten QR-Code. Befolgen Sie die Anweisungen auf der Webseite.



5. Sicherheitshinweise



Lesen Sie sich die Bedienungsanleitung aufmerksam durch und beachten Sie insbesondere die Sicherheitshinweise. Falls Sie die Sicherheitshinweise und die Angaben zur sachgemäßen Handhabung in dieser Bedienungsanleitung nicht befolgen, übernehmen wir für dadurch resultierende Personen-/Sachschäden keine Haftung. Außerdem erlischt in solchen Fällen die Gewährleistung/Garantie.

- Das Gerät ist in Schutzklasse I aufgebaut. Als Spannungsquelle darf nur eine ordnungsgemäße Netzsteckdose (230 V/AC, 50 Hz) des öffentlichen Versorgungsnetzes in Schutzkontaktausführung verwendet werden.
- Die Netzsteckdose muss sich in der Nähe des Gerätes befinden und leicht zugänglich sein.
- Nicht im Gebrauch befindliche Geräte müssen spannungsfrei geschaltet werden. Ziehen Sie hierzu den Netzstecker aus der Netzsteckdose.
- Alle Personen, die dieses Gerät bedienen, installieren, aufstellen, in Betrieb nehmen oder warten, müssen entsprechend ausgebildet und qualifiziert sein und diese Bedienungsanleitung beachten.
- Fassen Sie den Netzstecker niemals mit feuchten oder nassen Händen an. Es besteht die Gefahr eines lebensgefährlichen elektrischen Schlages!
- Beachten Sie, dass das Netzkabel nicht gequetscht, geknickt, durch scharfe Kanten beschädigt oder anders mechanisch belastet wird. Vermeiden Sie eine übermäßige thermische Belastung des Netzkabels durch große Hitze oder große Kälte. Verändern sie das Netzkabel nicht. Wird dies nicht beachtet, kann das Netzkabel beschädigt werden. Ein beschädigtes Netzkabel kann einen lebensgefährlichen elektrischen Schlag zur Folge haben.
- Sollte die Netzleitung Beschädigungen aufweisen, so berühren Sie sie nicht. Schalten Sie zuerst die zugehörige Netzsteckdose allpolig ab (z.B. über den zugehörigen Sicherungsautomaten und FI-Schalter) und ziehen Sie danach den Netzstecker vorsichtig aus der Netzsteckdose. Das Produkt darf auf keinen Fall mit einer beschädigten Netzleitung betrieben werden. Bringen Sie es zur Reparatur in eine Fachwerkstatt.
- Stellen Sie keine Gefäße mit Flüssigkeiten, z.B. Gläser, Eimer, Vasen oder Pflanzen auf das Gerät oder in seine unmittelbare Nähe. Flüssigkeiten könnten ins Gehäuseinnere gelangen und dabei die elektrische Sicherheit beeinträchtigen. Außerdem besteht höchste Gefahr eines Brandes oder eines lebensgefährlichen elektrischen Schlages! Schalten Sie in einem solchen Fall die zugehörige Netzsteckdose allpolig ab (z.B. Sicherungsautomat und FI-Schalter abschalten) und ziehen Sie danach den Netzstecker aus der Netzsteckdose. Das Produkt darf danach nicht mehr betrieben werden, bringen Sie es in eine Fachwerkstatt.
- Stellen Sie keine offenen Brandquellen wie brennende Kerzen auf oder direkt neben dem Gerät ab.
- Betreiben Sie das Gerät nicht unbeaufsichtigt.
- Benutzen Sie das Gerät nur in gemäßigtem Klima, nicht in tropischem Klima.
- Schützen Sie das Produkt vor extremen Temperaturen, direktem Sonnenlicht, starken Erschütterungen, hoher Feuchtigkeit, Nässe, brennbaren Gasen, Dämpfen und Lösungsmitteln.
- Setzen Sie das Produkt keiner mechanischen Beanspruchung aus.
- Gehen Sie vorsichtig mit dem Produkt um. Durch Stöße, Schläge oder dem Fall aus bereits geringer Höhe wird es beschädigt.



- Wenn kein sicherer Betrieb mehr möglich ist, nehmen Sie das Produkt außer Betrieb und schützen Sie es vor unbeabsichtigter Verwendung. Der sichere Betrieb ist nicht mehr gewährleistet, wenn das Produkt:
 - sichtbare Schäden aufweist,
 - nicht mehr ordnungsgemäß funktioniert,
 - über einen längeren Zeitraum unter ungünstigen Umgebungsbedingungen gelagert wurde oder
 - erheblichen Transportbelastungen ausgesetzt wurde.
- Das Produkt ist kein Spielzeug, es ist nicht für Kinder geeignet. Kinder können die Gefahren, die im Umgang mit elektrischen Geräten bestehen, nicht einschätzen.
- Lassen Sie Verpackungsmaterial nicht achtlos liegen. Es könnte für Kinder zu einem gefährlichen Spielzeug werden.
- In gewerblichen oder öffentlichen Einrichtungen sind zahlreiche Gesetze und Vorschriften, z.B. zur Unfallverhütung des Verbandes der gewerblichen Berufsgenossenschaften für elektrische Anlagen und Betriebsmittel usw. zu beachten. Sie als Betreiber müssen sich entsprechend bei den zuständigen Stellen und Behörden informieren und sind verantwortlich für die Einhaltung der geltenden Gesetze und Vorschriften.
- Wenden Sie sich an eine Fachkraft, wenn Sie Zweifel über die Arbeitsweise, die Sicherheit oder den Anschluss des Produktes haben.
- Lassen Sie Wartungs-, Anpassungs- und Reparaturarbeiten ausschließlich von einem Fachmann bzw. einer Fachwerkstatt durchführen.
- Sollten Sie noch Fragen haben, die in dieser Bedienungsanleitung nicht beantwortet werden, wenden Sie sich an unseren technischen Kundendienst oder an andere Fachleute.

6. Merkmale und Funktionen

- Fernbedienung
- Geringe Baugröße und niedriges Gewicht für mobilen Einsatz
- Kurze Aufwärm- und Nachheizphase
- 0,25 Liter Tankvolumen

7. Anschluss- und Bedienelemente

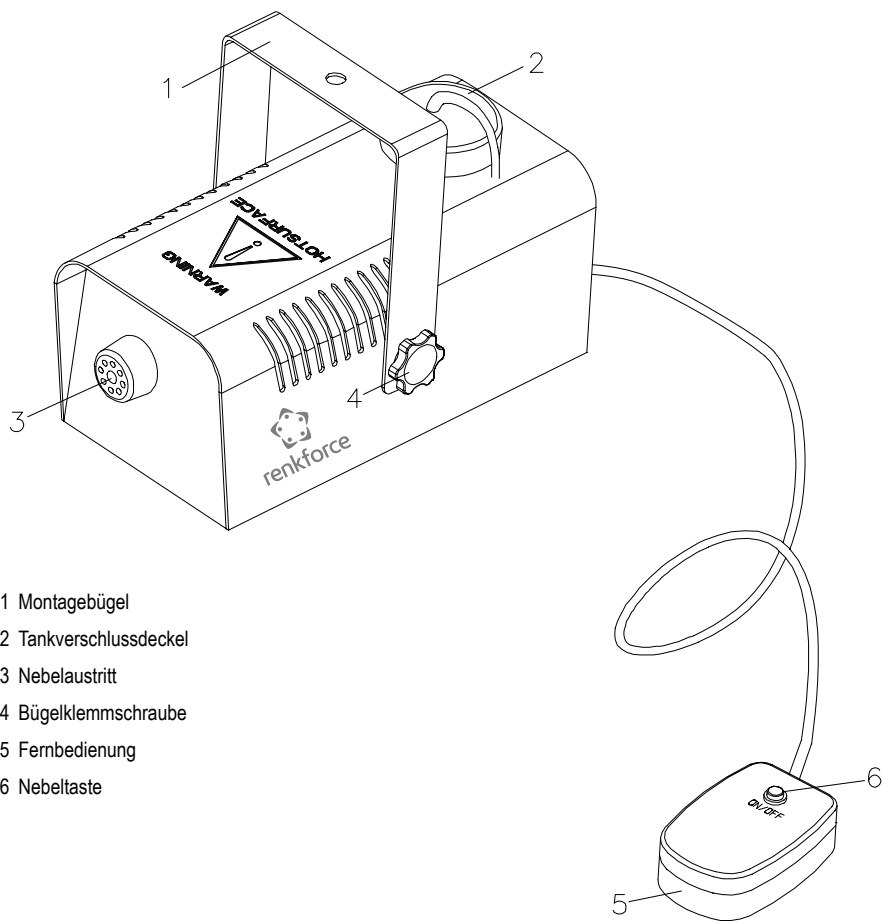

8. Aufstellung/Montage



Die Montage und die Installation des Gerätes dürfen nur durch eine Fachkraft erfolgen, die mit den Gefahren und den einschlägigen Vorschriften hierfür vertraut ist. Die Wartung, Bedienung und Inbetriebnahme dieses Produktes darf nur durch Personen ausgeführt werden, die entsprechend qualifiziert sind.

Achten Sie bei der Auswahl des Montageortes Ihres Gerätes darauf, dass Erschütterungen, Vibrationen, Staub, Hitze, Kälte und Feuchtigkeit vermieden werden müssen. Außerdem dürfen sich keine starken Transformatoren oder Motoren in der Nähe des Gerätes befinden.

Beachten Sie beim Aufstellen/der Montage des Gerätes, dass das Netzanschlusskabel nicht gequetscht oder durch scharfe Kanten beschädigt wird.

Betreiben Sie das Gerät nicht auf brennbaren Oberflächen oder in der Nähe von brennbaren Gegenständen. Halten Sie immer einen Abstand von mindestens 0,5 m zu brennbaren Gegenständen ein.

Achten Sie darauf, dass die Nebelaustrittsöffnung nicht auf Personen, Tieren oder offene Flammen gerichtet wird. Der austretende, heiße Dampf kann zu Verbrennungen führen.

Achten Sie auf eine ausreichende Belüftung des Gerätes, halten Sie den Bereich rund um das Gerät frei und decken Sie die Ventilationsöffnungen niemals ab.

Stellen Sie das Gerät niemals auf einen instabilen Untergrund. Durch ein Herabfallen könnten Personen verletzt werden.

Die Betriebslage des Gerätes ist waagrecht, damit der Tank beim Befüllen und während des Betriebs nicht auslaufen kann.

Das Gerät muss außerhalb des Handbereiches von Personen montiert bzw. aufgestellt werden. Wenn das Gerät aufgehängt wird oder an einem erhöhten Ort aufgestellt wird, darf der Bereich unterhalb des Gerätes nicht betreten werden (Rutsch- und Verletzungsgefahr durch heiße Nebelflüssigkeit und ihre Rückstände).

Während Montage- und Servicearbeiten muss der Bereich unterhalb des Montageortes abgesperrt sein.

Die Montagefläche bzw. -vorrichtung muss dermaßen bemessen sein, dass sie mindestens eine Stunde lang die 10-fache Nutzlast ohne dauernde schädliche Deformierung aushalten kann.

Das Gerät muss außerdem bei der erhöhten Montage/Aufstellung unbedingt durch eine zweite von der eigentlichen Montagevorrichtung unabhängige Sicherheitsaufhängung gesichert werden. Bei fehlerhafter Hauptaufhängung darf kein Teil der Installation herabfallen können.

Bei der Montage sind alle gesetzlichen Vorschriften, die im jeweiligen Land gelten, genau zu beachten.



Abnahme der Installation (bei gewerblicher/öffentlicher Verwendung):

Vor der ersten Inbetriebnahme und nach wesentlichen Änderungen daran muss die Installation (einschließlich des elektrischen Anschlusses) durch einen Sachverständigen geprüft werden.

Einmal jährlich ist eine Prüfung durch einen Sachkundigen erforderlich.

Mindestens alle 4 Jahre muss eine Abnahmeprüfung durch einen Sachverständigen erfolgen.

- Stellen Sie das Gerät unter Berücksichtigung der obigen Sicherheitshinweise auf bzw. montieren Sie es mit dem Montagebügel (1) an einer geeigneten Fläche bzw. an einem geeigneten Traversensystem. Die Montage darf niemals freischwingend erfolgen.
- Befestigen Sie das Gerät mit Montagematerial, das für die Befestigungsfläche geeignet ist und die Last des Gerätes tragen kann.
- Sichern Sie die Montage bzw. erhöhte Aufstellung mit einem geeigneten Sicherheitsfangseil oder einem Fangnetz ab. Die Sicherheitseinrichtung muss unabhängig von der Hauptbefestigung das Gerät im Falle eines Fehlers an der Hauptaufhängung halten können.
- Richten Sie das Gerät waagrecht aus und ziehen Sie die Bügelklemmschrauben (4) gut fest.

9. Elektrischer Anschluss

a) Kabelfernbedienung

- Verlegen Sie das Anschlusskabel der Fernbedienung (5) bis zu dem Ort, von wo Sie das Gerät steuern wollen.

b) Netzanschluss



Wenn der Netzstecker zum Trennen des Gerätes vom Netz nach der Montage nicht mehr oder nur noch schwer erreichbar ist, muss die Spannungsversorgung durch einen Schalter allpolig vom Netz getrennt werden.

Stellen Sie sicher, dass die Spannungsangabe auf dem Gerät mit der Netzspannung Ihres Stromversorgers übereinstimmt. Versuchen Sie nie, das Gerät an einer anderen Spannung zu betreiben.

Lassen Sie die Netzleitung nicht mit anderen Leitungen in Kontakt kommen.

Seien Sie vorsichtig beim Umgang mit Netzleitungen und Netzanschlüssen. Netzspannung kann lebensgefährliche elektrische Schläge verursachen.

Lassen Sie Kabel nicht frei herumliegen, sondern verlegen Sie sie fachmännisch um Unfallgefahren zu vermeiden.

- Der Netzstecker der Netzleitung muss zum Betrieb des Gerätes in eine Netzsteckdose in Schutzkontaktausführung gesteckt werden. Stecken Sie den Netzstecker jedoch noch nicht ein. Vor der Verbindung mit dem Stromversorgungsnetz muss zunächst der Tank mit Nebelflüssigkeit befüllt werden (siehe „Bedienung/Vorbereitung“).

10. Bedienung



Ziehen Sie immer den Netzstecker, bevor Sie den Tank befüllen.

Füllen Sie niemals brennbare Flüssigkeiten in den Tank ein oder fügen Sie diese der Nebelflüssigkeit zu. Benutzen Sie ausschließlich geeignete Nebelflüssigkeiten auf Wasserbasis (geeignete Nebelflüssigkeiten finden Sie im CONRAD-Sortiment, siehe auch „Technische Daten“).

Kippen Sie das Gerät nie, Nebelflüssigkeit könnte austreten oder ins Geräteinnere gelangen und dort Schäden verursachen oder zu Gefahren für den Benutzer führen.

Achten Sie beim Einfüllen der Nebelflüssigkeit darauf, dass keine Flüssigkeit ins Geräteinnere gelangen darf. Dies kann zu Schäden am Gerät führen und lebensgefährliche elektrische Schläge verursachen.

Überfüllen Sie den Tank nie. Beachten Sie beim Befüllen die Füllstandsanzeige auf der Rückseite der Nebelmaschine.

a) Vorbereitung

- Stellen Sie sicher, dass der Netzstecker nicht eingesteckt ist.
- Schrauben Sie den Tankverschlussdeckel (2) vom Gerät ab und füllen Sie Nebelflüssigkeit in den Tank.
- Schrauben Sie den Tankverschlussdeckel (2) wieder auf.
- Richten Sie den Nebelaustritt (3) wunschgemäß aus.
- Stecken Sie den Netzstecker in eine Netzsteckdose in Schutzkontaktausführung.
- Schalten Sie das Gerät mit dem Netzschalter an der Rückseite der Nebelmaschine ein (Schalter in Stellung ON bringen).
- Bei eingeschaltetem Gerät leuchtet der Netzschalter.
- Das Gerät heizt jetzt auf. Der Aufheizvorgang dauert einige Minuten.

b) Betrieb

- Wenn das Gerät seine Betriebstemperatur erreicht hat, leuchtet die rote Anzeige-LED an der Nebeltaste (6) der Fernbedienung (5). Das Gerät ist nun nebelbereit.
- Um den Nebelausstoß zu aktivieren, drücken Sie die Nebeltaste (6) an der Fernbedienung (5).
- Das Gerät nebelt, solange Sie die Nebeltaste (6) gedrückt halten.



Achten Sie darauf, dass der Tank während des Betriebs nie leer wird. Beachten Sie hierzu die Füllstandsanzeige an der Rückseite der Nebelmaschine.

Sollte dies trotzdem einmal geschehen, schalten Sie das Gerät unverzüglich mit dem Netzschalter aus (Schalter in Stellung OFF bringen!) und lassen Sie es abkühlen.

Füllen Sie den Tank nach der Abkühlungsphase erneut auf.

Sollte einmal kein Nebel- oder Dunstaustritt erfolgen, heizt das Gerät nach oder die Aufheizphase ist noch nicht abgeschlossen.

Ein leichtes Nachnebeln nach dem Abschalten des Gerätes ist normal und weist nicht auf einen Defekt hin.

Wenn Sie das Gerät nicht mehr benötigen, ziehen Sie den Netzstecker und lassen Sie das Gerät abkühlen.

Entleeren Sie danach den Tank, wenn das Gerät längere Zeit nicht mehr benutzt wird. Hierdurch wird ein Auslaufen von Nebelflüssigkeit während des Transports oder der Lagerung vermieden.

11. Handhabung

- Stecken Sie den Netzstecker niemals gleich dann in eine Netzsteckdose, wenn das Gerät von einem kalten Raum in einen warmen Raum gebracht wurde. Das dabei entstehende Kondenswasser kann unter Umständen das Gerät zerstören. Lassen Sie das Gerät uneingesteckt auf Zimmertemperatur kommen. Warten Sie bis das Kondenswasser verdunstet ist.
- Ziehen Sie Netzstecker nie an der Leitung aus der Steckdose, ziehen Sie sie immer nur an den dafür vorgesehenen Griffflächen aus der Netzsteckdose.
- Ziehen Sie nach der Benutzung den Netzstecker aus der Netzsteckdose.
- Ziehen Sie aus Sicherheitsgründen bei einem Gewitter immer den Netzstecker aus der Netzsteckdose.
- Berühren Sie das Gerät niemals im Betrieb oder kurz danach in der Nähe des Nebelaustritts (3), da es sich dort stark erhitzt. Es besteht Verbrennungsgefahr.
- Verwenden Sie niemals verschmutzte Nebelflüssigkeiten. Verschließen Sie den Tank und den Vorratsbehälter Ihrer Nebelflüssigkeit immer sofort nach dem Befüllen wieder.
- Entleeren Sie den Tank immer, bevor Sie das Gerät transportieren oder für längere Zeit nicht benutzen.
- Verwenden Sie ausschließlich Nebelflüssigkeiten auf Wasserbasis. Geeignete Nebelfluids sind unter „Technische Daten“ aufgeführt.

12. Wartung

Überprüfen Sie regelmäßig die technische Sicherheit des Gerätes z.B. auf Beschädigung der Netzleitung und des Gehäuses.

Bevor Sie das Gerät reinigen oder warten beachten Sie unbedingt folgende Sicherheitshinweise:



Beim Öffnen von Abdeckungen oder Entfernen von Teilen können spannungsführende Teile freigelegt werden.

Vor einer Wartung oder Instandsetzung muss deshalb das Gerät von allen Spannungsquellen getrennt werden.

Kondensatoren im Gerät können noch geladen sein, selbst wenn es von allen Spannungsquellen getrennt wurde.

Eine Reparatur darf nur durch eine Fachkraft erfolgen, die mit den damit verbundenen Gefahren bzw. einschlägigen Vorschriften vertraut ist.

a) Reinigung



Verwenden Sie für die äußerliche Reinigung auf keinen Fall aggressive Reinigungsmittel, Reinigungsalkohol oder andere chemische Lösungen, da dadurch das Gehäuse angegriffen oder gar die Funktion beeinträchtigt werden kann.

Trennen Sie das Gerät vor der Reinigung vom Stromversorgungsnetz und lassen Sie es abkühlen.

- Das Gerät ist wartungsfrei, öffnen Sie es deshalb niemals. Durch das Öffnen erlischt der Garantieanspruch.
- Das Gehäuse kann äußerlich mit einem feuchten Tuch gereinigt werden.
- Reinigen Sie insbesondere den Bereich des Nebelaustritts (3) regelmäßig.
- Benutzen Sie zur Vermeidung von Ablagerungen und Rückständen in den Nebelfluidkanälen einen speziellen Nebelmaschinenreiniger. Beachten Sie dabei die Anweisungen für die Reinigungsflüssigkeit.

b) Sicherungswechsel

Ist ein Sicherungswechsel erforderlich, ist darauf zu achten, dass nur Sicherungen vom angegebenen Typ und Nennstromstärke (siehe „Technische Daten“) als Ersatz Verwendung finden.



Ein Flickern von Sicherungen oder ein Überbrücken des Sicherungshalters ist unzulässig.

- Ziehen Sie den Netzstecker aus der Netzsteckdose.
- Schrauben Sie mit einem geeigneten Schraubendreher vorsichtig den Sicherungshalter FUSE neben dem Netzschalter an der Geräterückseite mit der defekten Sicherung heraus.
- Entnehmen Sie die defekte Sicherung und ersetzen Sie sie mit einer Sicherung des angegebenen Typs.
- Schrauben Sie nun den Sicherungshalter FUSE mit der neuen Sicherung wieder vorsichtig ein.
- Erst danach das Gerät wieder mit dem Netz verbinden und in Betrieb nehmen.

13. Behebung von Störungen

Mit dem Gerät haben Sie ein Produkt erworben, welches nach dem Stand der Technik gebaut wurde und betriebs-sicher ist. Dennoch kann es zu Problemen oder Störungen kommen. Deshalb möchten wir Ihnen hier beschreiben, wie Sie mögliche Störungen beheben können:



Beachten Sie unbedingt die Sicherheitshinweise!

Keine Funktion, nachdem das Gerät eingeschaltet wurde:

- Der Netzstecker steckt nicht richtig in der Steckdose.
- Die Netzsteckdose wird nicht mit Strom versorgt.
- Die Sicherung hat ausgelöst. Ersetzen Sie sie (siehe „Sicherungswechsel“). Falls die Sicherung erneut auslöst, bringen Sie das Gerät zur Reparatur in eine Fachwerkstatt.

Während des Betriebs ist plötzlich kein Nebeln mehr möglich

- Das Gerät heizt nach. Wenn der Nachheizvorgang abgeschlossen ist, nebelt das Gerät wieder.
- Das Gerät hat keinen Kontakt mehr zur Spannungsversorgung. Überprüfen Sie die korrekte Verbindung und die Spannungsversorgung der Netzsteckdose.
- Der Tank ist leer. Lassen Sie das Gerät abkühlen und füllen Sie den Tank wieder auf.

Das Gerät nebelt nach dem Abschalten/Abstecken noch kurze Zeit nach

- Dies ist kein Defekt. Die restliche in der noch heißen Nebelaustrittsöffnung befindliche Nebelflüssigkeit verdampft.



Andere Reparaturen als zuvor beschrieben sind ausschließlich durch einen autorisierten Fachmann durchzuführen.

14. Entsorgung



Elektronische Geräte sind Wertstoffe und dürfen nicht in den Hausmüll!

Entsorgen Sie das Produkt am Ende seiner Lebensdauer gemäß den geltenden gesetzlichen Bestimmungen.

15. Technische Daten

| | |
|--------------------------------------|---|
| Betriebsspannung..... | 230 V/AC / 50 Hz |
| Leistungsaufnahme | 400 W |
| Sicherung | F5 AL/250 V (5x20 mm) |
| Vorheizdauer | 3 min |
| max. Schussdauer..... | 30 s |
| Nachheizdauer | 50 s |
| Tankinhalt | 0,25 l |
| Nebelflüchtigkeitsverbrauch..... | 15-18 ml/min |
| Nebelausstoßvolumen..... | 50 m³/min |
| geeignete Nebelflüssigkeit..... | siehe Internet-Produktseite unter „Zubehör“ |
| geeignete Reinigungsflüssigkeit..... | Best.-Nr. 590298 (1l) |
| Abmessungen..... | 225 x 110 x 95 mm |
| Gewicht..... | 1,4 kg |
| Betriebs- und Lagerbedingungen | -10 °C bis +45 °C / 0% bis 90% rel. Feuchte (nicht kondensierend) |

Table of Contents



| | Page |
|--|------|
| 1. Introduction | 31 |
| 2. Explanation of Symbols | 31 |
| 3. Intended Use | 32 |
| 4. Scope of Delivery..... | 32 |
| 5. Safety Notes | 33 |
| 6. Features and Functions..... | 34 |
| 7. Connection and Control Elements | 35 |
| 8. Installation/Setup | 36 |
| 9. Electric Connection..... | 37 |
| a) Wire-bound Remote Control..... | 37 |
| b) Mains Connection..... | 37 |
| 10. Operation | 38 |
| a) Preparation | 38 |
| b) Operation..... | 38 |
| 11. Handling..... | 39 |
| 12. Maintenance | 40 |
| a) Cleaning | 40 |
| b) Fuse Replacement | 40 |
| 13. Troubleshooting | 41 |
| 14. Disposal | 41 |
| 15. Technical Data | 42 |

1. Introduction

Dear Customer,

thank you for purchasing this product.

This product complies with the statutory national and European requirements.

To maintain this status and to ensure safe operation, you as the user must observe these operating instructions!



These operating instructions are part of this product. They contain important notes on commissioning and handling. Also consider this if you pass on the product to any third party. Therefore, retain these operating instructions for reference!

If there are any technical questions, please contact:

www.conrad.com/contact

2. Explanation of Symbols



The triangle containing a lightning symbol warns against danger of electrical shock or impairment of the electrical safety of the device.



An exclamation mark in a triangle shows important notes in these operating instructions that must be strictly observed.



This symbol on the device indicates that the user must read these operating instructions before using the product and observe them during operation.



The arrow symbol indicates special advice and operating information.



This symbol with the house informs the user that the device must only be used in enclosed rooms.

3. Intended Use

The product heats an appropriately suited fog liquid to the evaporation point, thus creating a fog effect.

This product is only approved for connection to 230 V/AC, 50 Hz power via an earthed mains socket.

It is intended for indoor use only. Do not use it outdoors. Contact with moisture, e.g. in bathrooms, must be avoided under all circumstances.

For reasons of safety, you must not convert and/or change the product. Using the product for any other purposes than those described above may damage the product. Improper use also may cause dangers such as short circuit, fire, electric shock, etc. Read the operating instructions precisely and keep them. Only pass the product on to any third parties together with the operating instructions.

All company names and product names are trademarks of their respective owners. All rights reserved.

4. Scope of Delivery

- Fog machine
- Operating instructions

Up-to-date operating instructions

Download the latest operating instructions via the link www.conrad.com/downloads or scan the QR code. Follow the instructions on the website.



5. Safety Notes



Read the operating instructions attentively and particularly observe the safety notes. If the safety notes and the information in these operating instructions regarding proper handling are not observed, we assume no liability for any resulting injury/property damage. In such cases, the warranty/guarantee will also lapse.

- The device is designed according to protection class I. The voltage source must be a proper mains socket (230 V/AC, 50 Hz) of the public mains with a protective ground contact.
- The mains socket must be close to the device and easily accessible.
- Any devices not in use must be powered down. For this, pull the mains plug from the mains socket.
- All persons operating, installing, setting up, commissioning or servicing this device must be trained and qualified accordingly and observe these operating instructions.
- Never touch the mains plug with wet or damp hands. There is a risk of potentially fatal electric shock!
- Make sure that the mains cable is not squeezed, bent, damaged by sharp edges or put under mechanical stress. Avoid excessive thermal stress on the mains cable from extreme heat or cold. Do not modify the mains cable. Otherwise the mains cable may be damaged. A damaged mains cable can cause a deadly electric shock.
- Do not touch the mains cable if it is damaged. First, power down the respective mains socket on all poles (e.g. via the respective circuit breaker and FI switch) and then carefully pull the mains plug from the mains socket. The product must never be operated with a damaged mains line. In this case, take it to a specialist workshop for repair.
- Never place containers containing liquids, e.g. glasses, buckets, vases or plants on the device or in its vicinity. Liquids may get into the housing and impair electrical safety. This also poses great danger of fire or potentially fatal electric shock! If this is the case, first power down the respective mains socket on all poles (e.g. switch off circuit breaker and FI switch) and then pull the mains cable from the socket. Do not operate the product anymore afterwards, but take it to a specialist workshop.
- Do not place any open sources of fire, such as burning candles, on or directly next to the device.
- Never operate the device unattended.
- Only operate the device in moderate climates, never in tropical climates.
- Protect the product from extreme temperatures direct sunlight, high humidity, moisture, flammable gases, vapours and solvents.
- Do not subject the product to heavy mechanical stress.
- Handle the product with care. Impact, blows or falls from even a low height will damage the product.



- When secure operation is no longer possible, shut off the product and protect it from inadvertent use. Secure operation is no longer warranted if the product:
 - has visible damage,
 - no longer works properly,
 - was stored under detrimental ambience conditions for an extended period or
 - was subjected to considerable transport strain.
- This product is not a toy and not suitable for children. Children cannot judge the dangers involved when handling electrical devices.
- Do not leave any packing material unattended. It may become a dangerous toy for children.
- Pay attention to the applicable regulations and laws e.g. for the prevention of accidents, when using it in commercial or public places. As the operator, you are obliged to collect information on this from the appropriate offices and authorities and you are responsible for compliance with the applicable laws and regulations.
- Consult an expert if you are unsure as to the function, safety or connection of the product.
- Have maintenance, adjustment and repair work only performed by a specialist or specialist workshop.
- In case you have questions which are not answered in this manual, please contact our technical service or other specialists.

6. Features and Functions

- Remote control
- Small size and low weight for mobile use
- Short warm-up and reheating phase
- 0.25 litre tank volume

7. Connection and Control Elements

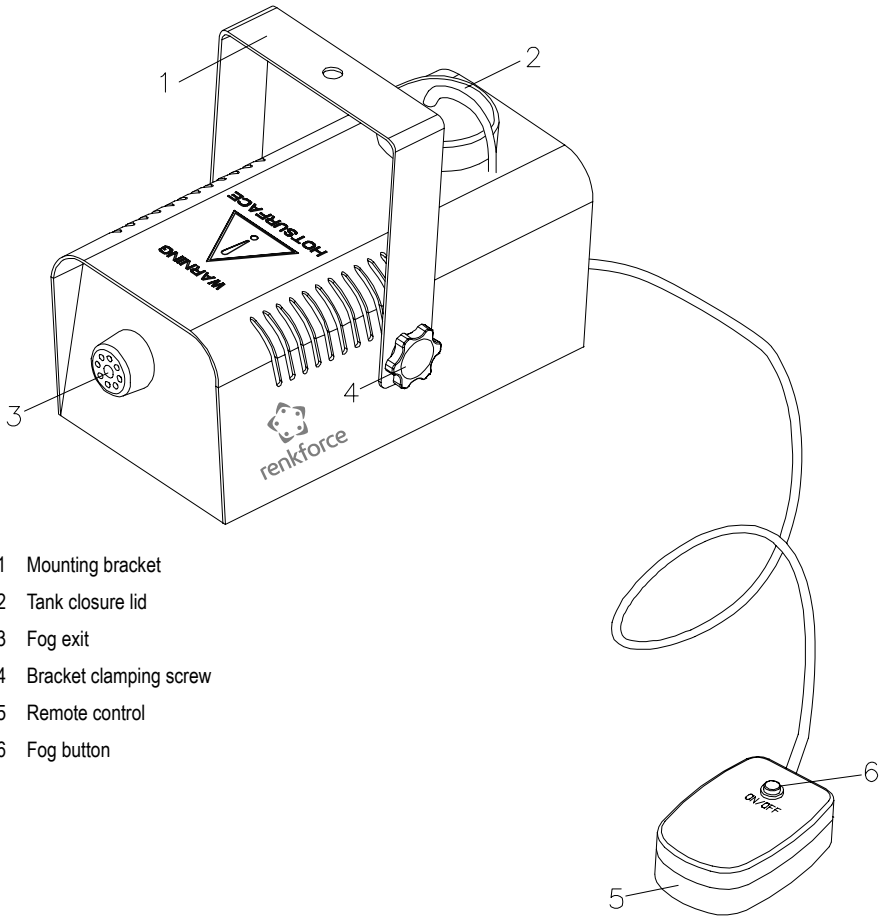

- 1 Mounting bracket
- 2 Tank closure lid
- 3 Fog exit
- 4 Bracket clamping screw
- 5 Remote control
- 6 Fog button

8. Installation/Setup



Assembly and installation of the device must be carried out by a specialist familiar with the hazards and the relevant regulations. Maintenance, operation and commissioning of this device must only be carried out by qualified persons.

When choosing a location for your device, make sure to avoid impact, vibration, dust, hot and cold temperatures and dampness. Furthermore, no powerful transformers or motors must be used close to the device.

When setting up / installing the device, make sure that the power cord is not crushed and cannot be damaged by any sharp edges.

Never operate the device on flammable surfaces or close to flammable objects. Always keep a distance of at least 0.5 m from flammable objects.

Observe that the fog exit opening is not pointed at persons, animals or open flame. The escaping hot steam may cause burns.

Ensure sufficient ventilation of the device, maintain the free zone around the device and never cover the ventilation openings.

Never place the device on an unstable underground. Ensure that it does not fall down and cause injury.

The operating position of the device is horizontal so that the tank cannot spill when filling and in operation.

The device must be mounted or setup out of normal reach. If the device is suspended or operated in an elevated location, make sure no one can enter the space beneath it (danger of slipping and injury due to hot fog liquid and its residues).

During installation or service work, the area below the place of installation must be cordoned off.

The area or equipment of installation must be designed in such a way that it can support the tenfold rated load for at least one hour without being deformed permanently.

It is also essential that the device is secured by means of a second safety restraint that is independent of the actual mounting supports when installing it in an elevated position. No part of the installation must fall down if the main suspension system fails.

All statutory regulations applicable in the respective country must be observed when installing the device.

→ Acceptance test (in case of industrial/public use):

Before first use and after any significant modifications, the installation (including the electrical connections) must be inspected by an official expert.

A yearly inspection by an expert is required.

At least every 4 years, an acceptance test must be carried out by an expert.

- Set up the device under consideration of the above safety notes or install it with the mounting bracket (1) on a suitable surface or a suitable crossbeam system. The assembly must never swing freely.
- Secure the device with assembly fastenings that are compatible with the fastening surface and suitable for carrying the weight of the device.
- Secure the installation or elevated set-up with a suitable safety restraint cable or safety net. The safety device must be able to support the device in the event of a fault in the main support system.
- Align the device horizontally and tighten the bracket clamping screws (4).

9. Electric Connection

a) Wire-bound Remote Control

- Install the connection cable for the remote control (5) up to the site from which you are going to control the device.

b) Mains Connection



If the mains plug is not accessible anymore for disconnecting the device from the mains after installation or if it is accessible but with difficulty for disconnecting the device from the mains, the voltage supply must be separated from the mains via an all-pole switch.

Ensure that the voltage indication on the device matches the mains voltage of your power supply. Never try to operate the device with any other voltage.

Do not let the mains cable come into contact with other cables.

Be careful when handling mains cables and mains connections. Mains voltage may cause potentially fatal electric shock.

Make sure that no cables lie around openly. Install cables professionally to prevent accidents.

- Plug the mains plug of the mains line into a mains socket with a protective ground contact for operation of the device. However, do not plug in the mains plug. Before connecting the device to the power supply, you first have to fill the tank with fog liquid (see "Operation/preparation").

10. Operation



Always pull the mains plug before filling the tank.

Never fill the tank with flammable liquids or add such to the fog liquid. Only ever use suitable water-based fog liquids (the CONRAD range features suitable fog liquids, see "Technical Data").

Never tilt the device. Fog liquids may leak out or enter the inside of the device and cause damage there or injure the operator.

Make sure that no liquid enters the inside of the device when you are filling it with fog liquid. This may cause damage to the device and potentially fatal electrical shock.

Never overfill the tank. When filling, pay attention to the fill level display at the rear of the fog machine.

a) Preparation

- Ensure that the mains plug is not plugged in.
- Unscrew the tank closure lid (2) from the device and fill fog liquid into the tank.
- Then screw on the tank closure lid (2) again.
- Align the fog exit (3) as desired.
- Plug the mains plug into a mains socket with a protective ground contact.
- Switch on the device with the mains switch at the rear of the fog machine (set switch to ON position).
- The mains switch will be lit when the device is on.
- The device heats up now. Heating up takes a few minutes.

b) Operation

- Once the device has reached its operating temperature, the red indicator LED at the fog button (6) of the remote control (5) is lit. The device is now ready to fog.
- To activate the fog emission, push the fog button (6) on the remote control (5).
- The device emits fog as long as you keep the fog button (6) pressed.



Ensure that the tank never runs empty during fog operation. Pay attention to the fill level display at the rear of the fog machine for this.

Should this happen nevertheless, turn the device off immediately using the mains switch (put the switch in the position OFF) and let it cool down.

Refill the tank after cooling.

If no fog or haze emerges, the device is still warming up or reheating.

Slight fog lag after deactivation of the device is normal and does not suggest a defect.

If you no longer require the device, disconnect the mains plug and let the device cool down.

Then empty the tank if the device is not used for any extended period. This prevents leaking of fog liquid during transport or storage.

11. Handling

- Never connect the mains plug to a mains socket immediately after the device has been taken from a cold to a warm environment. The resulting condensation may destroy the device. Allow the device to reach room temperature before connecting it. Wait until the condensation has evaporated.
- Never pull the mains plug from the mains socket by the cable. Only pull it from the mains socket by the intended grip areas.
- Unplug the mains adapter from the mains socket after use.
- Disconnect the mains plug from the mains socket during thunderstorms for reasons of safety.
- Never touch the device in operation or right afterwards close to the fog exit (3), because this area is strongly heated. There is a danger of burns.
- Never use contaminated fog liquids. Close the tank and the storage container for your fog liquid immediately after filling.
- Always empty the tank before transporting the device or if you are not using it for a longer period.
- Use only water-based fog liquid. Suitable fog liquids are listed in the "Technical Data" section.

12. Maintenance

Periodically verify the technical safety of the device, e.g. check for damage to the mains cable or the casing.

Always observe the following safety information before cleaning or servicing the device:



Live components may be exposed if covers are opened or components are removed.

The device must be disconnected from all power sources before any servicing or repair work is carried out.

Capacitors inside the device may still carry voltage even though they have been disconnected from all power sources.

Only qualified experts familiar with the hazards involved and the relevant regulations must perform repairs.

a) Cleaning



Never use any aggressive cleaning agents, cleaning alcohol or other chemical solutions for outer cleaning, since these may damage the casing or even impair function.

Disconnect the device from the power supply and leave it to cool down before cleaning.

- The device is maintenance-free and you should therefore never open it. If you open it, the guarantee will expire.
- The housing can be cleaned with a moist cloth on the outside.
- In particular clean the area of the fog exit (3) regularly.
- Avoid deposits and residue in the fog fluid channels by using a special fog machine cleaner. Observe the instructions for cleaning liquid.

b) Fuse Replacement

If it becomes necessary to replace a fuse, make sure that only fuses of the prescribed type and nominal current are used (see "Technical Data").



Never repair fuses or bridge the fuse holder.

- Unplug the mains adapter from the mains socket.
- Use a suitable screwdriver to carefully screw the fuse holder FUSE next to the mains switch with the defective fuse from the back of the device.
- Remove the defective fuse and replace it with a new fuse of the indicated type.
- Now carefully screw in the fuse holder FUSE with the new fuse.
- After this, you can reconnect the device to the mains and take it into operation.

13. Troubleshooting

By purchasing this device, you have acquired a product designed to the state of the art and operationally reliable. Nevertheless, problems or errors may occur. Therefore, we would like to describe how to eliminate possible errors here:



Always observe the safety information!

No function after the device has been switched on:

- The mains plug is not plugged into the socket correctly.
- The mains socket is not supplied with current.
- The fuse triggered. Replace it (see “Fuse Replacement”). Should the fuse trigger again, have the device repaired in a specialised workshop.

There suddenly is no fog in operation anymore

- The device performs subsequent heating. Once the reheating process is complete, the device will emit fog again.
- The device no longer is connected to the voltage supply. Check for correct connection and voltage supply to the mains socket.
- The tank is empty. Let the device cool off and top up the tank again.

The device produces fog for a short time after deactivation/disconnection

- It is not a defect. The remaining fog liquid in the still-hot fog exit opening evaporates.



Repairs other than those described above must only be carried out by an authorised specialist.

14. Disposal



Electronic devices are recyclable waste and must not be disposed of in the household waste!

Dispose of the product according to the applicable statutory provisions at the end of its service life.

15. Technical Data

| | |
|---------------------------------------|---|
| Operating voltage | 230 V/AC / 50 Hz |
| Power intake..... | 400 W |
| Fuse..... | F5 AL/250 V (5x20 mm) |
| Preheating duration | 3 min |
| max. shot time | 30 s |
| Reheating duration | 50 s |
| Tank contents | 0.25 l |
| Fog liquid consumption..... | 15-18 ml/min |
| Fog emission volume..... | 50 m ³ /min |
| Suitable fog liquid | see Internet product page, "Accessories" |
| Suitable cleaning fluid..... | Item no. 590298 (1l) |
| Dimensions..... | 225 x 110 x 95 mm |
| Weight | 1.4 kg |
| Operating and storage conditions..... | -10 °C to +45 °C / 0% to 90% rel. humidity (non-condensing) |

| | Page |
|--|-------------|
| 1. Introduction | 55 |
| 2. Explication des symboles | 55 |
| 3. Utilisation conforme | 56 |
| 4. Contenu de la livraison | 56 |
| 5. Consignes de sécurité | 57 |
| 6. Caractéristiques et fonctions | 58 |
| 7. Éléments de raccordement et de commande | 59 |
| 8. Installation / montage | 60 |
| 9. Raccordement électrique | 61 |
| a) Télécommande filaire | 61 |
| b) Raccordement au réseau | 61 |
| 10. Utilisation | 62 |
| a) Préparatifs | 62 |
| b) Fonctionnement | 62 |
| 11. Manipulation | 63 |
| 12. Entretien | 64 |
| a) Nettoyage | 64 |
| b) Remplacement des fusibles | 64 |
| 13. Dépannage | 65 |
| 14. Élimination | 65 |
| 15. Données techniques | 66 |

1. Introduction

Cher client, chère cliente,

nous vous remercions d'avoir acheté ce produit.

Ce produit est conforme aux exigences légales, nationales et européennes.

Afin de maintenir cet état et de garantir un fonctionnement sans danger, l'utilisateur doit impérativement observer le présent mode d'emploi !



Le présent mode d'emploi fait partie intégrante de ce produit. Il contient des remarques importantes à propos de la mise en service et de la manipulation. Observez ces remarques, même en cas de cession du produit à un tiers. Conservez donc ce mode d'emploi pour pouvoir le consulter ultérieurement.

Pour toute question technique, veuillez vous adresser à:

France (email): technique@conrad-france.fr

Suisse: www.conrad.ch

2. Explication des symboles



Le symbole de l'éclair dans le triangle met en garde contre tout risque d'électrocution ou toute compromission de la sécurité électrique de l'appareil.



Dans le présent mode d'emploi, un point d'exclamation placé dans un triangle signale les informations importantes à impérativement respecter.



Ce symbole sur l'appareil indique à l'utilisateur qu'il doit lire ce mode d'emploi avant de mettre en service l'appareil et qu'il doit le respecter pendant le fonctionnement.



Le symbole de la flèche précède les conseils et indications spécifiques à l'utilisation.



Le symbole avec la maison indique à l'utilisateur que l'appareil doit exclusivement être utilisé en intérieur.

3. Utilisation conforme

Le produit a été conçu en vue de l'évaporation d'un liquide à brouillard approprié en le chauffant afin de produire un effet de brouillard.

Ce produit a exclusivement été conçu pour un fonctionnement sur tension alternative 230 V/CA, 50 Hz et sur prises de courant de sécurité.

L'utilisation est uniquement autorisée en intérieur, dans les locaux fermés ; l'utilisation en plein air est interdite. Il convient d'éviter impérativement tout contact avec l'humidité, par ex. dans la salle de bains.

Pour des raisons de sécurité vous ne devez pas transformer et/ou modifier le produit. Toute utilisation du produit autre que celle précédemment décrite peut l'endommager. De plus, une utilisation non conforme peut entraîner des dangers tels que court-circuit, incendie, électrocution etc. Lisez attentivement l'intégrité de la notice d'utilisation et conservez-la. En cas de remise du produit à un tiers, il doit toujours être accompagné de son mode d'emploi.

Tous les noms de sociétés et désignations de produits mentionnés sont des marques de leurs propriétaires respectifs. Tous droits réservés.

4. Contenu de la livraison

- Machine à brouillard
- Mode d'emploi

Modes d'emploi actuels

Téléchargez les modes d'emplois actuels sur le lien www.conrad.com/downloads ou bien scannez le code QR représenté. Suivez les indications du site internet.



5. Consignes de sécurité



Lisez attentivement le mode d'emploi et observez notamment les consignes de sécurité. En cas de non-respect des consignes de sécurité et des informations à propos de la manipulation correcte contenues dans le présent mode d'emploi, nous déclinons toute responsabilité pour les dommages corporels et matériels pouvant en résulter. En outre, dans de tels cas la garantie commerciale ou légale s'annule.

- L'appareil appartient à la classe de protection I. Comme source de tension, utilisez uniquement une prise de courant de sécurité conforme (230 V/CA, 50 Hz) raccordée au réseau d'alimentation public.
- La prise de courant doit se trouver à proximité du l'appareil et être facilement accessible.
- Débranchez les appareils hors usage. Retirez pour cela la fiche de secteur de la prise de courant.
- Toute personne susceptible d'utiliser, de monter, d'installer, de mettre en service ou d'effectuer l'entretien de cet appareil doit être formée et qualifiée et observer le mode d'emploi.
- Ne touchez jamais la fiche de secteur avec les mains mouillées ou humides. Il y a danger de mort par électrocution !
- Veillez à ne pas écraser, plier ou endommager le cordon d'alimentation par des arêtes vives et à ne pas l'exposer à d'autres sollicitations mécaniques. Évitez les sollicitations thermiques excessives du cordon d'alimentation liées à une chaleur ou à un refroidissement extrême. Ne modifiez pas le cordon d'alimentation. Si cette précaution n'est pas prise, le cordon d'alimentation peut s'en trouver endommagé. Un cordon d'alimentation endommagé peut entraîner une décharge électrique mortelle.
- Si le cordon d'alimentation est endommagé, ne le touchez pas. Mettez d'abord tous les pôles de la prise de courant correspondante hors tension (par ex. au moyen du coupe-circuit automatique et du disjoncteur différentiel correspondants) puis retirez avec précaution la fiche de secteur de la prise de courant. Le produit ne doit en aucun cas être utilisé avec un câble d'alimentation endommagé. Confiez le à un atelier spécialisé en vue de sa réparation.
- Ne placez pas de récipients comportant des liquides, par ex. verres, seaux, vases ou plantes, sur ou à proximité immédiate de l'appareil. Les liquides pourraient pénétrer à l'intérieur du boîtier et compromettre la sécurité électrique. Un tel geste pourrait, en outre, engendrer des dangers importants d'incendie ou d'électrocution mortelle ! En tel cas, déconnectez tous les pôles de la prise de courant correspondante (par ex. au moyen du coupe-circuit automatique et du disjoncteur différentiel) et retirez ensuite la fiche de la prise de courant. Le produit ne doit ensuite plus être remis en service, confiez-le à un atelier spécialisé.
- Ne placez jamais, par exemple, une bougie allumée sur l'appareil ou à proximité de celui-ci car cela peut constituer une source d'incendie.
- Ne laissez pas l'appareil en marche sans surveillance.
- N'utilisez l'appareil que dans des régions avec un climat tempéré et non pas dans des régions avec un climat tropical.
- Protégez l'appareil contre les températures extrêmes, le rayonnement direct du soleil, les fortes vibrations, l'humidité élevée, l'eau, les gaz inflammables, les vapeurs et les solvants.
- N'exposez pas l'appareil à des contraintes mécaniques.
- Manipulez le produit avec précaution. Les coups, les chocs et les chutes, même de faible hauteur, peuvent l'endommager.



- Si son fonctionnement n'est plus sécurisé, mettez l'appareil hors service et protégez-le contre toute utilisation intempestive. Le fonctionnement sécurisé n'est plus assuré lorsque le produit :
 - présente des dommages apparents,
 - ne fonctionne plus correctement,
 - a été stocké pour une période prolongée dans des conditions ambiantes défavorables ou
 - a subi des contraintes de transport considérables.
- Ce produit n'est pas un jouet, il ne convient pas aux enfants. Les enfants ne sont pas en mesure d'évaluer les risques liés à la manipulation d'appareils électriques.
- Ne laissez pas traîner le matériel d'emballage sans surveillance. Il pourrait constituer un jouet dangereux pour les enfants.
- Dans les installations industrielles publiques, il convient d'observer de nombreuses lois et prescriptions, notamment celles sur la prévention des accidents édictées par les syndicats professionnels pour les installations et les équipements électriques, etc. En tant qu'exploitant, vous devez vous informer en conséquence auprès des autorités et services compétents, et vous êtes responsable du respect des lois et prescriptions en vigueur.
- Si vous avez des doutes quant au fonctionnement, à la sécurité ou au branchement de l'appareil, adressez-vous à un technicien.
- Faites exécuter les travaux de maintenance, adaptation ou réparation exclusivement par un spécialiste ou un atelier spécialisé.
- Si vous avez des questions auxquelles ce mode d'emploi n'a pas pu répondre, veuillez vous adresser à notre service technique ou à d'autres spécialistes.

6. Caractéristiques et fonctions

- Télécommande
- De petite taille et de faible poids pour une utilisation mobile
- Brève phase de préchauffage et de réchauffage
- Réservoir d'une capacité de 0,25 litres

7. Éléments de raccordement et de commande

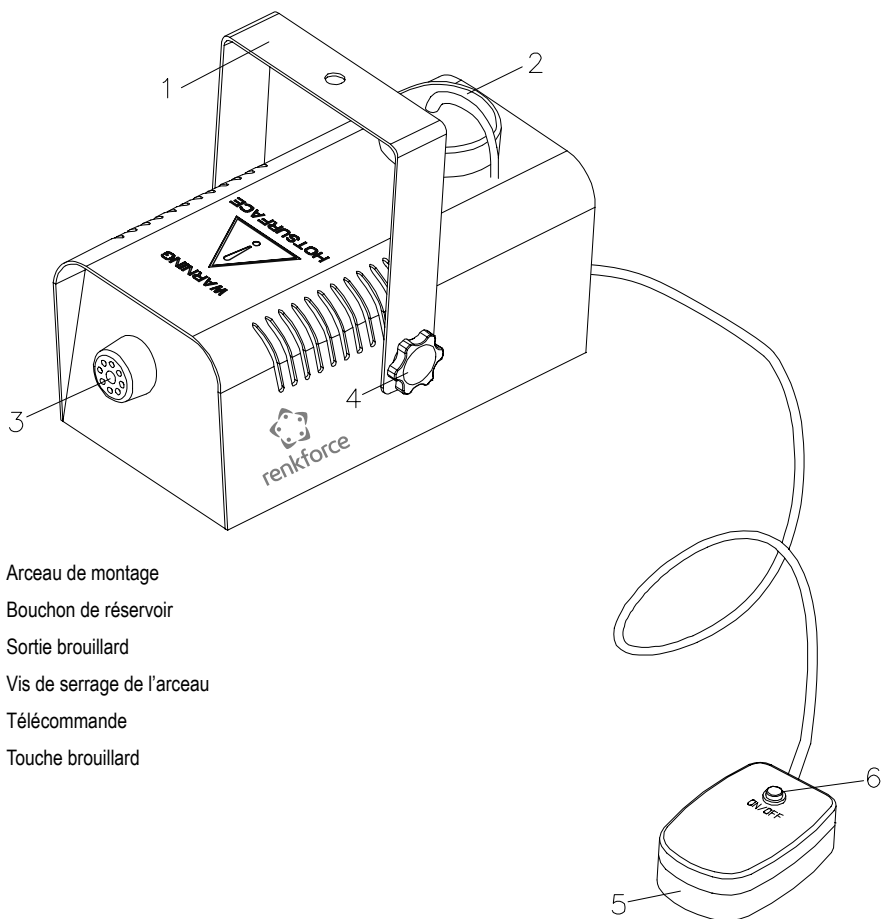

- 1 Arceau de montage
- 2 Bouchon de réservoir
- 3 Sortie brouillard
- 4 Vis de serrage de l'arceau
- 5 Télécommande
- 6 Touche brouillard

8. Installation/montage



Le montage et l'installation de l'appareil doivent uniquement être effectués par un technicien spécialisé connaissant parfaitement les risques potentiels encourus et les prescriptions spécifiques en vigueur. La maintenance, l'utilisation et la mise en service de ce produit ne doivent être effectuées que par des personnes qualifiées.

Veillez à choisir un emplacement où l'appareil est à l'abri des chocs, des vibrations, de la poussière, de la chaleur, du froid et de l'humidité. Par ailleurs, aucun transformateur puissant ou moteur ne doit se trouver à proximité de l'appareil.

Lors de l'installation/du montage de l'appareil, veillez à ce que le câble de raccordement ne soit pas écrasé ou endommagé par des arêtes vives.

Ne mettez pas l'appareil en service sur des surfaces inflammables ou à proximité d'objets inflammables. Observez toujours une distance minimale de 0,5 mètre par rapport aux objets inflammables.

Veillez à ne pas diriger l'orifice de diffusion du brouillard vers des personnes, des animaux ou des flammes nues. La vapeur chaude diffusée peut provoquer des brûlures.

Veillez à une aération suffisante de l'appareil, dégagez l'espace environnant et l'appareil et ne couvrez jamais les orifices de ventilation.

Ne posez jamais l'appareil sur un support instable. Sa chute éventuelle pourrait provoquer des blessures corporelles.

Le fonctionnement de l'appareil s'effectue en position horizontale afin d'éviter toute fuite du réservoir durant le remplissage et le fonctionnement.

L'appareil doit être monté ou installé hors de portée de main des personnes. Lorsque l'appareil est suspendu ou installé à un emplacement en hauteur, il ne faut pas pénétrer dans l'environnement de l'appareil (risque de glissement et de blessure résultant du liquide à brouillard chaud et de ses résidus).

La zone située au-dessous de l'emplacement du montage doit être condamnée pendant les travaux de montage et de service.

La surface et le dispositif de montage doivent être conçus de manière à pouvoir résister pendant au moins 1 heure à une charge utile dix fois supérieure sans déformation durable.

D'autre part, en cas d'installation ou de montage en hauteur, l'appareil doit impérativement être sécurisé par une deuxième suspension de sécurité indépendante du dispositif de montage proprement dit. Même si le dispositif de suspension principal est défectueux, aucune partie de l'installation ne doit pouvoir tomber.

Il convient de respecter exactement toutes les prescriptions légales en vigueur dans le pays respectif lors du montage.



Réception de l'installation (en cas d'utilisation industrielle / publique) :

Avant la première mise en service et suite à d'importantes modifications sur l'appareil, l'installation (y compris le branchement électrique) doit être contrôlée par un expert.

Un contrôle annuel par un expert est obligatoire.

Un contrôle de réception doit être effectué par un expert au moins tous les 4 ans.

- Placez l'appareil en tenant compte des consignes de sécurité ci-dessus ou montez-le avec l'arceau de montage (1) sur une surface appropriée ou sur un système de treillis approprié. Le produit ne doit pas être monté de façon à pouvoir osciller librement.
- Fixez l'appareil à l'aide du matériel de montage approprié à la surface de fixation et capable de supporter le poids de l'appareil.
- Sécurisez le montage ou l'installation en hauteur avec un câble d'arrêt de sécurité adapté ou un filet de sécurité. Indépendamment de la fixation principale, le dispositif de sécurité doit être en mesure de retenir l'appareil en cas de défaillance affectant la suspension principale.
- Orientez l'appareil à l'horizontale et serrez bien les vis de serrage de l'arceau (4).

9. Raccordement électrique

a) Télécommande filaire

- Posez le câble de raccordement de la télécommande (5) jusqu'à l'emplacement à partir duquel vous souhaitez contrôler l'appareil.

b) Raccordement au réseau



Si la fiche secteur pour séparer l'appareil du réseau après le montage n'est plus ou est difficile à atteindre, l'alimentation en tension doit être séparée du réseau sur tous les pôles par un commutateur.

Assurez-vous que la tension indiquée sur l'appareil correspond bien à la tension du secteur fournie par votre compagnie d'électricité. Ne tentez jamais de faire fonctionner l'appareil avec une tension différente.

Le cordon d'alimentation ne doit pas entrer en contact avec d'autres câbles.

La prudence s'impose lors de la manipulation des câbles d'alimentation et des prises secteur. La tension du secteur peut provoquer une électrocution mortelle.

Ne laissez pas traîner ou pendre les câbles, posez-les en veillant à exclure tout danger d'accident.

- En vue de l'alimentation de l'appareil, branchez la fiche de secteur sur une prise de courant de sécurité. N'enfichez toutefois pas encore la fiche de secteur. Avant de procéder au raccordement au réseau d'alimentation électrique, d'abord remplir le réservoir de liquide à brouillard (voir « Utilisation/préparatifs »).

10. Utilisation



Avant de remplir le réservoir, retirez toujours la fiche de secteur.

Ne remplissez jamais le réservoir de liquides inflammables ou n'ajoutez jamais de liquide à brouillard. Utilisez uniquement des liquides à brouillard appropriés à base d'eau (vous trouvez des liquides à brouillard appropriés dans la gamme CONRAD, voir également les « Données techniques »).

N'inclinez jamais l'appareil, le liquide à brouillard pourrait fuir ou pénétrer à l'intérieur de l'appareil et causer des dommages ou entraîner un danger pour l'utilisateur.

Lorsque vous remplissez le liquide à brouillard dans la machine, assurez-vous qu'aucun liquide ne pénètre dans l'appareil. Cela peut endommager l'appareil et provoquer des décharges électriques mortelles.

Ne remplissez jamais trop le réservoir. Consultez lors du remplissage l'indicateur de niveau à l'arrière de la machine à brouillard.

a) Préparatifs

- Assurez-vous que la fiche de secteur n'est pas branchée.
- Dévissez le bouchon de réservoir (2) de l'appareil, puis remplissez le réservoir de liquide à brouillard.
- Revissez fermement le bouchon de réservoir (2).
- Orientez la sortie de brouillard (3) comme vous le souhaitez.
- Enfichez la fiche de courant dans une prise de courant de sécurité.
- Allumez l'appareil avec l'interrupteur principal à l'arrière de la machine à brouillard (placez l'interrupteur en position ON).
- L'interrupteur principal s'éclaire lorsque l'appareil est allumé.
- L'appareil chauffe maintenant. Le processus de chauffe dure quelques minutes.

b) Fonctionnement

- Lorsque l'appareil a atteint sa température de fonctionnement, l'indicateur DEL rouge s'éclaire sur la touche brouillard (6) de la télécommande (5). L'appareil est alors prêt à diffuser le brouillard.
- Pour activer le débit de fumée, appuyez sur la touche brouillard (6) sur la télécommande (5).
- L'appareil diffuse le brouillard tant que vous maintenez la touche brouillard (6) enfoncée.



Veillez à ce que le réservoir ne se vide jamais pendant le fonctionnement. Consultez à cet effet l'indicateur de niveau à l'arrière de la machine à brouillard.

Si cela devait toutefois se produire, éteignez immédiatement l'appareil en actionnant le commutateur principal (commutateur en position OFF) puis laissez-le refroidir.

Remplissez le réservoir au terme de la phase de refroidissement.

Si aucun brouillard ou aucune brume ne sort, l'appareil chauffe encore ou la phase de chauffage n'est pas encore terminée.

Après avoir débranché l'appareil, il est normal qu'un léger brouillard apparaisse; il ne s'agit pas d'une défectuosité.

Si vous n'utilisez plus l'appareil, débranchez-le et laissez-le refroidir.

Si l'appareil n'est pas utilisé pendant une période prolongée, videz ensuite le réservoir. Cela permet d'éviter toute fuite de liquide à brouillard pendant le transport ou le stockage.

11. Manipulation

- Ne branchez jamais immédiatement la fiche de secteur dans une prise de courant après avoir transporté l'appareil d'une pièce froide dans une pièce chaude. L'eau de condensation qui se forme alors risquerait de détruire l'appareil. Attendez que l'appareil ait atteint la température ambiante avant de le brancher. Attendez que l'eau de condensation se soit évaporée.
- Ne tirez jamais sur le câble pour débrancher la fiche de la prise de courant ; retirez toujours la fiche en la saisissant au niveau des surfaces de préhension prévues à cet effet.
- Après l'utilisation, débranchez la fiche de secteur de la prise de courant.
- Pour des raisons de sécurité, débranchez toujours la fiche de secteur de la prise de courant par temps d'orage.
- Ne touchez jamais la sortie de brouillard (3) tant que l'appareil est en marche ou juste après l'avoir éteint, cet orifice est alors très chaud. Il y a danger de brûlure.
- N'utilisez jamais des liquides à brouillard sales. Veillez à toujours fermer le réservoir et le récipient de stockage de votre liquide à brouillard directement après le remplissage.
- Videz le réservoir toujours avant de transporter l'appareil ou lorsque vous ne l'utilisez pas pendant une période prolongée.
- Utilisez exclusivement des liquides à brouillard à base d'eau. Vous trouverez une liste des liquides à brouillard appropriés dans le paragraphe « Données techniques ».

12. Entretien

Contrôlez régulièrement la sécurité technique de l'appareil en vous assurant par ex. de l'absence de détériorations au niveau du cordon d'alimentation et du boîtier.

Avant de procéder au nettoyage ou à l'entretien de l'appareil, observez impérativement les consignes de sécurité suivantes :



L'ouverture des boîtiers et le démontage des pièces risquent de mettre à nu des pièces sous tension.

Avant tout entretien ou réparation, il convient donc de déconnecter l'appareil de toutes les sources de tension.

Les condensateurs montés dans l'appareil peuvent être encore chargés, même après avoir débranché l'appareil de toutes les sources de tension.

Les réparations doivent uniquement être effectuées par un technicien qualifié, familiarisé avec les dangers potentiels encourus et les prescriptions spécifiques en vigueur.

a) Nettoyage



Pour le nettoyage externe, n'employez jamais de détergents agressifs, de l'alcool de nettoyage ou d'autres solutions chimiques, car ceux-ci pourraient attaquer le boîtier ou nuire au fonctionnement correct.

Avant le nettoyage, débranchez l'appareil du réseau d'alimentation électrique et laissez-le refroidir.

- L'appareil ne nécessite aucun entretien et ne doit donc jamais être ouvert. L'ouverture de l'appareil entraîne la perte de la garantie.
- Le boîtier peut être nettoyé avec un chiffon humide.
- Nettoyez en particulier régulièrement la zone de sortie de brouillard (3).
- Afin d'éviter les dépôts et résidus à l'intérieur des canaux du liquide à brouillard, utilisez un nettoyant spécial pour machine à brouillard. Respectez les instructions relatives au liquide de nettoyage.

b) Remplacement des fusibles

Si un remplacement des fusibles s'avère nécessaire, veillez à n'utiliser que des fusibles de rechange du type et au courant nominal spécifiés (voir « Données techniques »).



Il est interdit de réparer les fusibles usés ou de ponter le porte-fusible.

- Retirez la fiche de la prise de courant.
- Dévisser avec précaution à l'aide d'un tournevis adapté le porte-fusible FUSE à côté de l'interrupteur principal au dos de l'appareil avec le fusible défectueux.
- Retirez le fusible défectueux et remplacez-le par un fusible neuf du type spécifié.
- Revissez maintenant avec précaution le porte-fusible FUSE avec le nouveau fusible.
- Vous pouvez ensuite rebrancher l'appareil sur le secteur puis le remettre en marche.

13. Dépannage

Avec l'appareil, vous avez acquis un produit à la pointe du développement technique et bénéficiant d'une grande sécurité de fonctionnement. Il est toutefois possible que des problèmes ou des pannes surviennent. Vous trouverez ci-après plusieurs procédures vous permettant, le cas échéant, d'effectuer un dépannage :



Respectez impérativement les consignes de sécurité !

L'appareil ne fonctionne pas après avoir été allumé :

- La fiche de secteur n'est pas correctement insérée dans la prise de courant.
- La prise de courant n'est pas alimentée en courant.
- Le fusible s'est déclenché. Remplacez-le (voir « Remplacement des fusibles »). Si le fusible se déclenche à nouveau, apportez l'appareil dans un atelier spécialisé.

Il n'est subitement plus possible de diffuser du brouillard pendant le fonctionnement

- L'appareil réchauffe. Lorsque la phase de réchauffage est terminée, l'appareil reprend la production de brouillard.
- L'appareil n'a plus de contact avec la source d'alimentation. Assurez-vous du raccordement correct et de l'alimentation électrique de la prise de courant.
- Le réservoir est vide. Laissez l'appareil refroidir et remplissez à nouveau le réservoir.

L'appareil fonctionne encore brièvement après l'arrêt ou le débranchement

- Il ne s'agit pas d'un défaut. Le liquide à brouillard résiduel contenu dans l'orifice de diffusion du brouillard encore chaud continue de s'évaporer.



Les réparations autres que celles précédemment décrites doivent uniquement être exécutées par un technicien qualifié et agréé.

14. Élimination



Les appareils électroniques sont des matériaux recyclables et il est interdit de les jeter avec les ordures ménagères !

Éliminez le produit à la fin de sa durée de vie conformément à la législation en vigueur.

15. Données techniques

| | |
|--|---|
| Tension de service..... | 230 V/CA / 50 Hz |
| Puissance absorbée..... | 400 W |
| Fusible..... | F5 AL/250 V (5x20 mm) |
| Temps de préchauffage..... | 3 min |
| Durée maximale de diffusion de brouillard..... | 30 s |
| Durée de réchauffage..... | 50 s |
| Contenance du réservoir..... | 0,25 l |
| Consommation de liquide à brouillard..... | 15- 18 ml/min |
| Volume de diffusion de brouillard..... | 50 m ³ /min |
| liquide à brouillard approprié..... | voir rubrique « Accessoires » sur la page du produit sur notre site web |
| liquide de nettoyage approprié..... | N° de commande 590298 (1l) |
| Dimensions..... | 225 x 110 x 95 mm |
| Poids..... | 1,4 kg |

| | Pagina |
|---|---------------|
| 1. Inleiding | 81 |
| 2. Verklaring van symbolen | 81 |
| 3. Voorgeschreven gebruik | 82 |
| 4. Leveringsomvang | 82 |
| 5. Veiligheidsvoorschriften | 83 |
| 6. Kenmerken en functies | 84 |
| 7. Aansluitings- en bedieningselementen | 85 |
| 8. Opstelling/montage | 86 |
| 9. Elektrische aansluiting | 87 |
| a) Kabelafstandsbediening | 87 |
| b) Netaansluiting | 87 |
| 10. Bediening | 88 |
| a) Voorbereiding | 88 |
| b) Werking | 88 |
| 11. Gebruik | 89 |
| 12. Onderhoud | 90 |
| a) Reiniging | 90 |
| b) Vervangen van de zekering | 90 |
| 13. Verhelpen van storingen | 91 |
| 14. Afvoer | 91 |
| 15. Technische gegevens | 92 |

1. Inleiding

Geachte klant,

hartelijk dank voor de aanschaf van dit product.

Dit product voldoet aan de wettelijke nationale en Europese voorschriften.

Volg de instructies van de gebruiksaanwijzing op om deze status van het apparaat te handhaven en een ongevaarlijke werking te garanderen!



Deze gebruiksaanwijzing hoort bij dit product. Deze bevat belangrijke instructies voor de ingebruikname en bediening. Let hierop, ook wanneer u dit product aan derden doorgeeft. Bewaar deze gebruiksaanwijzing zorgvuldig voor toekomstige referentie.

Bij technische vragen kunt u zich wenden tot onze helpdesk.

Voor meer informatie kunt u kijken op www.conrad.nl of www.conrad.be

2. Verklaring van symbolen



Een bliksemschicht in een driehoek waarschuwt voor een elektrische schok of een veiligheidsbeperking van elektrische onderdelen in het apparaat.



Een uitroepteken in een driehoek wijst op belangrijke instructies in deze gebruiksaanwijzing die absoluut moeten worden opgevolgd.



Dit teken op het toestel wijst de gebruiker erop, dat hij of zij voor de ingebruikname van het toestel de gebruiksaanwijzing moet lezen en deze bij het gebruik in acht moet nemen.



Het symbool met de pijl vindt u bij bijzondere tips of aanwijzingen voor de bediening.



Het symbool met het huis wijst de gebruiker op het feit dat het apparaat uitsluitend in gesloten ruimtes mag worden gebruikt.

3. Voorgeschreven gebruik

Het product wordt gebruikt om een geschikte nevelvloeistof door verhitting te verdampen en hierdoor een nevel effect te produceren.

Dit product is alleen goedgekeurd voor aansluiting op 230 V/AC, 50 Hz wisselspanning en voor randgeaarde stopcontacten.

Het product mag uitsluitend in gesloten ruimten worden gebruikt, dus niet in de open lucht. Contact met vocht, bijv. in de badkamer, moet absoluut worden voorkomen.

Uit veiligheidsoverwegingen mag u het product niet ombouwen en/of wijzigen. Als u het product voor een ander doel gebruikt dan hierboven beschreven, kan het product worden beschadigd. Bovendien kan een foutief gebruik gevaren veroorzaken, zoals bijvoorbeeld kortsluiting, brand, stroomslag, etc. Lees de gebruiksaanwijzing nauwkeurig en bewaar deze. Geef het product uitsluitend samen met de gebruiksaanwijzing aan derden door.

Alle vermelde bedrijfs- en productnamen zijn handelsmerken van de respectievelijke eigenaren. Alle rechten voorbehouden.

4. Leveringsomvang

- Mistmachine
- Gebruiksaanwijzing

Actuele gebruiksaanwijzingen

Download de actuele gebruiksaanwijzingen via de link www.conrad.com/downloads of scan ze met behulp van de afgebeelde QR-code. Volg de aanwijzingen op de website.



5. Veiligheidsvoorschriften



Lees aandachtig de gebruiksaanwijzing en let in het bijzonder op de veiligheidsvoorschriften. Als u de veiligheidsvoorschriften en de informatie met betrekking tot het correct gebruik in deze gebruiksaanwijzing niet volgt, zijn wij niet aansprakelijk voor de resulterende persoonlijke letsels/materiële schade. Bovendien vervalt in zulke gevallen de garantie.

- Het product is volgens beschermingsklasse I geconstrueerd. Als spanningsbron mag alleen een intact stopcontact met randaarde van het openbare lichtnet worden gebruikt (230 V/AC, 50 Hz).
- Er dient een stopcontact in de buurt van het apparaat en gemakkelijk bereikbaar te zijn.
- Niet in gebruik zijnde apparaten moeten spanningsloos worden gemaakt. Trek hiervoor de stekker uit de contactdoos.
- Alle personen, die het apparaat bedienen, installeren, opstellen, in bedrijf nemen of onderhouden, moeten hiervoor opgeleid en voldoende gekwalificeerd zijn en deze gebruiksaanwijzing opvolgen.
- Raak de stekker nooit met vochtige of natte handen aan. Er bestaat het gevaar voor een levensgevaarlijke elektrische schok!
- Zorg dat het netsnoer niet wordt afgeknelnd, geknikt, door scherpe randen wordt beschadigd of op andere wijze mechanisch wordt belast. Vermijd overmatige thermische belasting van het netsnoer door te grote hitte of koude. Verander het netsnoer niet. Indien u hier niet op let, dan kan het netsnoer beschadigd raken. Een beschadigd netsnoer kan een levensgevaarlijke elektrische schok tot gevolg hebben.
- Als het netsnoer beschadigd is, mag u het niet aanraken. Schakel eerst de betreffende contactdoos aan alle polen uit (vb. via de bijbehorende veiligheidsschakelaar en differentieelschakelaar) en trek daarna de netstekker voorzichtig uit de contactdoos. Het product mag in geen geval met een beschadigd netsnoer worden gebruikt. Breng het voor reparatie naar een reparatiedienst.
- Zet geen vloeistof, bijv. glazen, emmers, vazen of planten op het apparaat of in de buurt ervan. Vloeistoffen kunnen in de behuizing dringen en daarbij afbreuk doen aan de elektrische veiligheid. Bovendien bestaat het gevaar van brand of een elektrische schok; levensgevaarlijk! Schakel in dit geval de bijhorende wandcontactdoos aan alle polen uit (bv. veiligheids- en differentieelschakelaar uitschakelen) en trek vervolgens de netstekker uit het stopcontact. Het product mag daarna niet meer worden gebruikt, breng het naar een onderhoudswerkplaats.
- Zet geen brandende voorwerpen, zoals kaarsen, op of naast het apparaat.
- Het apparaat mag nooit zonder toezicht in werking zijn.
- Gebruik het toestel uitsluitend in een gematigd klimaat; niet in een tropisch klimaat.
- Bescherm het product tegen extreme temperaturen, direct zonlicht, hevige trillingen, hoge vochtigheid, water, brandbare gassen, dampen en oplosmiddelen.
- Stal het product niet aan mechanische belasting bloot.
- Ga voorzichtig met het product om. Door stoten, slagen of vallen wordt het al vanop geringe hoogte beschadigd.



- Als er geen veilig bedrijf meer mogelijk is, neemt u het product buiten bedrijf en beschermt u het tegen ongewenst gebruik. Het veilig bedrijf is niet langer gewaarborgd, als het product:
 - zichtbare schade vertoont,
 - niet meer correct functioneert,
 - gedurende langere tijd onder ongunstige omstandigheden is opgeslagen of
 - aan hoge transportbelasting werd blootgesteld.
- Houd het product buiten bereik van kinderen; het is geen speelgoed. Kinderen kunnen niet inschatten welke gevaren aan het gebruik van elektrische apparatuur zijn verbonden.
- Laat verpakkingsmateriaal niet achteloos slingeren. Dit kan voor kinderen gevaarlijk speelgoed zijn.
- In commerciële omgevingen dienen talrijke wetten en voorschriften, bijv. de Arbo-voorschriften ter voorkoming van ongevallen met betrekking tot elektrische installaties en bedrijfsmiddelen, in acht te worden genomen. Als gebruiker moet u zich informeren bij de betrokken diensten en overheden, en bent u verantwoordelijk voor het opvolgen van de geldende regels en voorschriften.
- Raadpleeg een vakman wanneer u vragen heeft over de werkwijze, veiligheid of aansluiting van het product.
- Laat onderhouds-, aanpassings- en herstellingswerken uitsluitend door een vakman of deskundige werkplaats uitvoeren.
- Raadpleeg onze technische helpdesk of andere vakmensen wanneer u vragen heeft die niet in deze gebruiksaanwijzing worden beantwoord.

6. Kenmerken en functies

- Afstandsbediening
- Geringe bouwafmeting en laag gewicht voor mobiel gebruik
- Korte opwarm- en nawarmfase
- 0,25 liter tankvolume

7. Aansluitings- en bedieningselementen

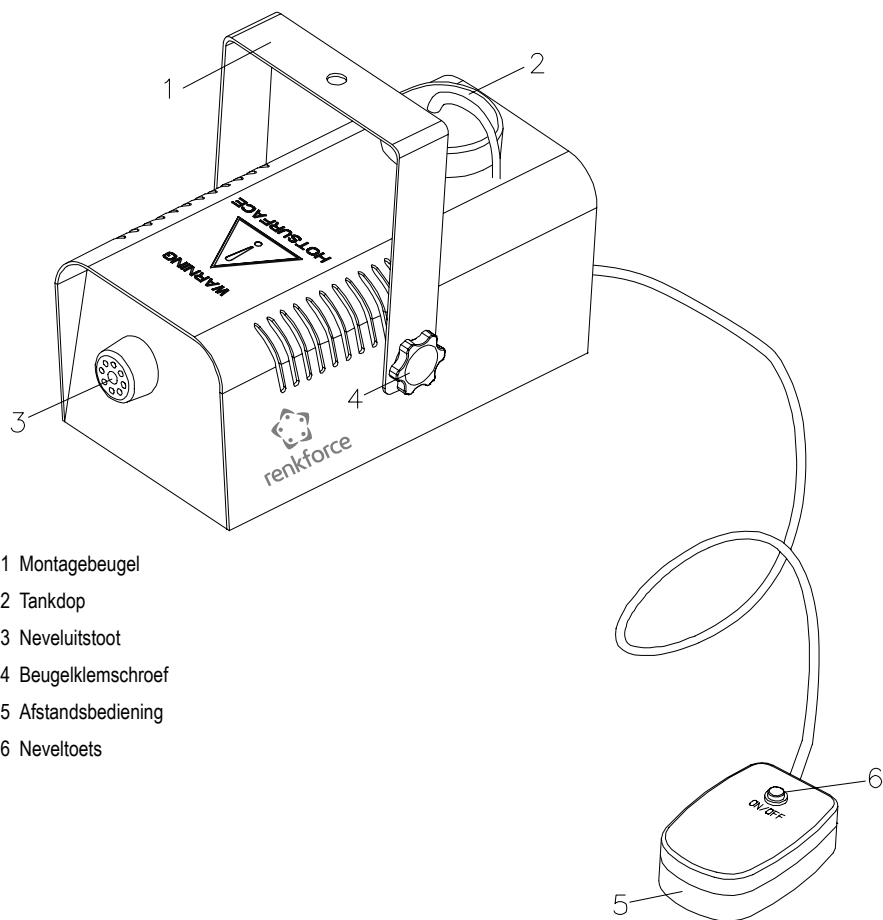

8. Opstelling/montage



De montage en de installatie van het apparaat mogen uitsluitend door een vakman worden uitgevoerd die vertrouwd is met de gevaren en relevante voorschriften. Het product mag alleen onderhouden, bediend en in gebruik genomen worden door personen die overeenkomstig gekwalificeerd zijn.

Let er bij de keuze van de montageplaats van uw apparaat op dat schokken, trillingen, stof, hitte, koude en vocht moeten worden vermeden. Er mogen bovendien geen sterke transformatoren of motoren in de buurt van het apparaat zijn.

Zorg dat bij het opstellen/monteren van het apparaat dat het netsnoer niet wordt afgeknelde of door scherpe randen wordt beschadigd.

Gebruik het apparaat niet op brandbare oppervlakken of in de buurt van brandbare voorwerpen. Houd steeds een afstand aan van minstens 0,5 m tot brandbare voorwerpen.

Let er a.u.b. op, dat de uittreedopening van de nevel niet op personen, dieren of open vlammen wordt gericht. De uittreedende, hete damp kan leiden tot brandwonden.

Zorg voor voldoende ventilatie van het apparaat, houd de omgeving rond het apparaat vrij, en dek de ventilatieopeningen nooit af.

Plaats het apparaat nooit op een instabiele ondergrond. Door het vallen ervan kunnen personen letsel oplopen.

Het apparaat moet horizontaal worden gehouden zodat de tank bij het vullen en tijdens het bedrijf niet kan uitlopen.

Het apparaat moet buiten handbereik van personen worden gemonteerd of opgesteld. Als het apparaat wordt opgehangen of op een hogere plaats wordt opgesteld, dan mag het gebied onder het apparaat niet betreden worden (gevaar op uitglijden en letsels door de hete nevel/loei-stof en haar resten).

Tijdens montage- en servicewerkzaamheden dient de omgeving onder de montageplaats te zijn afgezet.

Het montageoppervlak of de montage-inrichting dient zo geconstrueerd te zijn dat deze minstens 1 uur lang de 10-voudige werkbelasting zonder blijvende schadelijke vervorming kan doorstaan.

Het apparaat dient bovendien bij verhoogde montage/opstelling door een tweede veiligheidsophanging beveiligd te worden, die niet afhankelijk van de eigenlijke montage-inrichting is. Bij fouten van het hoofdophangingsysteem mogen er geen onderdelen van de installatie naar beneden vallen.

Bij de montage moet worden voldaan aan alle wettelijke bepalingen, van kracht in het betrokken land.



Keuring van de installatie (bij commercieel/openbaar gebruik):

Vóór de eerste ingebruikneming en na ingrijpende wijzigingen dient de installatie (met inbegrip van de elektrische aansluiting) door een deskundige gecontroleerd te worden.

De installatie moet een keer per jaar door een deskundige gecontroleerd worden.

Minstens om de 4 jaar moet een keuringsproef door een deskundige worden uitgevoerd.

- Stel het apparaat met inachtneming van de bovengenoemde veiligheidsaanwijzingen op resp. monteer het met de montagebeugel (1) op een geschikt oppervlak of aan een geschikt traversesysteem. Het apparaat mag nooit zonder beugel worden gemonteerd.
- Bevestig het apparaat met montage materiaal dat geschikt is voor het bevestigingsoppervlak en dat voldoende draagkracht heeft voor het apparaat voor lasereffecten.
- Beveilig de montage of verhoogde opstelling met een geschikte veiligheidsvangkabel of een vangnet. De veiligheidsinrichting moet, onafhankelijk van de hoofdbevestiging van het apparaat, kunnen houden in geval van een fout bij de hoofdophanging.
- Richt het apparaat horizontaal uit en draai de beugelklemschroeven (4) vast aan.

9. Elektrische aansluiting

a) Kabelafstandsbediening

- Leg de aansluitkabel van de afstandsbediening (5) tot op de plaats, van waaraf u het apparaat wilt bedienen.

b) Netaansluiting



Als de stekker voor de uitschakeling van het apparaat na de montage niet meer of enkel nog moeilijk bereikt kan worden, moet de voedingsspanning met alle polen van het net losgekoppeld worden met behulp van een schakelaar.

Zorg ervoor dat de informatie m.b.t. de spanning op het apparaat overeenstemt met de netspanning van uw stroomtoevoer. Probeer het apparaat nooit op een andere spanningsbron te laten werken.

Zorg ervoor dat het netsnoer niet met andere kabels in aanraking komt.

Wees voorzichtig bij de omgang met netsnoeren en netaansluitingen. Netspanning kan levensgevaarlijke elektrische schokken veroorzaken.

Laat kabels niet los liggen. Deze dienen op deskundige wijze gelegd te worden om gevaar voor ongevallen te voorkomen.

- De netstekker van het netsnoer moet voor het bedrijf van het apparaat in een stopcontact met randaarde worden gestoken. Steek echter de netstekker nog niet in. Voor het verbinden met het stroomnet moet eerst de tank met nevelvloeistof worden gevuld (zie "Bediening/Voorbereiding").

10. Bediening



Trek steeds eerst de stekker uit het stopcontact, voordat u de tank vult.

Giet nooit brandbare vloeistoffen in de tank en voeg deze nooit aan de nevelvloeistof toe. Gebruik uitsluitend geschikte nevelvloeistoffen op waterbasis (geschikte nevelvloeistoffen vindt u in het assortiment van CONRAD, zie ook "Technische gegevens").

Kiep het apparaat nooit om. Nevelvloeistof kan lekken of in het interieur van het apparaat komen en daar schade veroorzaken, of gevaar veroorzaken voor de gebruiker.

Let er bij het vullen met nevelvloeistof op, dat er geen vocht in het binnenste van het apparaat komt. Dit kan leiden tot schade aan het apparaat en levensgevaarlijke elektrische schokken veroorzaken.

Overvul de tank nooit. Let bij het vullen op de vulpeilaanduiding aan de achterzijde van de nevelmachine.

a) Voorbereiding

- Controleer dat de stekker niet in het stopcontact zit.
- Schroef de tankdop (2) van het apparaat af, en vul de tank met nevelvloeistof.
- Schroef de tankdop (2) terug vast.
- Stel de neveluitstoot (3) naar wens af.
- Steek de stekker in een stopcontact met randaarde.
- Schakel het apparaat met de netschakelaar aan de achterzijde van de nevelmachine in (schakelaar in stand ON zetten).
- Als het apparaat ingeschakeld is, zal de netschakelaar branden.
- Het apparaat warmt nu op. Het opwarmproces duurt enkele minuten.

b) Werking

- Zodra het apparaat zijn bedrijfstemperatuur bereikt heeft, brandt het rode LED-indicatielampje aan de neveltoets (6) van de afstandsbediening (5). Het apparaat is nu klaar voor gebruik.
- Om de neveluitstoot te activeren drukt u op de neveltoets (6) op de afstandsbediening (5).
- Het apparaat nevelt zolang u de neveltoets (6) ingedrukt houdt.



Let er op dat de tank tijdens de werking nooit leeg raakt. Let hiervoor op de vulpeilaanduiding aan de achterzijde van de nevelmachine.

Indien zulks toch zou gebeuren, schakelt u het apparaat met de netschakelaar (schakelaar in stand OFF zetten) onmiddellijk uit en laat u het afkoelen.

Vul de tank na het afkoelen opnieuw.

Als er een keer geen nevel- of mist wordt uitgestoten, warmt het apparaat nog op, of is de opwarmfase nog niet afgesloten.

Een licht naroken na het uitschakelen van het apparaat is normaal en duidt niet op een defect.

Trek als u het apparaat niet meer nodig heeft de stekker uit het stopcontact en laat het apparaat afkoelen.

Ledig daarna de tank, als u het apparaat langere tijd niet gebruikt. Hierdoor wordt een uitlopen van de nevelvloeistof tijdens het transport of de opslag vermeden.

11. Gebruik

- Steek de netstekker nooit direct in een contactdoos als het toestel van een koude in een warme ruimte is gebracht. Het te ontstane condenswater kan onder bepaalde omstandigheden het apparaat vernietigen. Laat het apparaat op kamertemperatuur komen terwijl het niet met het stroomnet is verbonden. Wacht tot het condenswater verdund is.
- Trek nooit aan het netsnoer om de stekker uit de contactdoos te verwijderen, pak altijd de netstekker beet bij de daarvoor bestemde greepvlakken om deze uit de contactdoos te verwijderen.
- Trek na gebruik hiervoor de stekker uit de contactdoos.
- Neem bij onweer de netstekker altijd uit de contactdoos.
- Raak het apparaat nooit aan tijdens het bedrijf of kort daarna in de buurt van de neveluitstoot (3), omdat het daar sterk opwarmt. Er bestaat gevaar op verbranden.
- Gebruik nooit vervuilde nevelvloeistoffen. Sluit de tank en het reservoir met uw nevelvloeistof meteen na het vullen weer.
- Ledig de tank steeds, voor u het apparaat transporteert of voor langere tijd niet zult gebruiken.
- Gebruik uitsluitend nevelvloeistoffen op waterbasis. Geschikte nevelvloeistoffen zijn opgesomd onder "Technische gegevens".

12. Onderhoud

Controleer regelmatig de technische veiligheid van het apparaat, bijvoorbeeld op beschadiging van het netsnoer en de behuizing.

Voor u het apparaat reinigt of onderhoudt, neemt u volgende veiligheidsvoorschriften in acht.



Bij het openen van deksels of het verwijderen van onderdelen kunnen spanningvoerende delen vrij komen te liggen.

Daarom moet het toestel voor onderhoud of reparatie worden losgekoppeld van alle spanningsbronnen.

Condensatoren in het toestel kunnen nog geladen zijn, zelfs als ze van alle spanningsbronnen zijn losgekoppeld.

Een reparatie mag uitsluitend plaatsvinden door een technicus die vertrouwd is met de risico's resp. de van toepassing zijnde voorschriften.

a) Reiniging



Gebruik voor de uitwendige reiniging in geen geval agressieve reinigingsmiddelen, reinigingsalcohol of andere chemische oplosmiddelen, omdat deze schade kunnen veroorzaken aan het oppervlak of zelfs de functionering aantasten.

Koppel het apparaat voor het reinigen los van het stroomnet, en laat het afkoelen.

- Het apparaat is onderhoudsvrij en mag absoluut niet worden geopend. Als u het apparaat opent, vervalt uw garantie.
- De behuizing kan aan de buitenzijde met een vochtig doek worden gereinigd.
- Reinig in het bijzonder de omgeving van de neveluitstoot (3) regelmatig.
- Gebruik voor het vermijden van afzettingen en resten in de nevelkanalen een speciale nevelmachinereiniger. Let daarbij op de aanwijzingen voor de reinigingsvloeistof.

b) Vervangen van de zekering

Wanneer er een zekering vervangen moet worden, moet erop worden gelet dat alleen zekeringen van het aangegeven type en met de aangegeven nominale stroomsterkte (zie "Technische gegevens") worden gebruikt.



Het repareren van zekeringen of het overbruggen van de zekeringhouder is niet toegestaan.

- Haal de stekker uit het stopcontact.
- Schroef met een geschikte schroevendraaier voorzichtig de zekeringhouder FUSE naast de netschakelaar aan de achterkant van het apparaat met de defecte zekering uit.
- Verwijder de defecte zekering en vervang deze door een nieuwe zekering van hetzelfde type.
- Schroef de zekeringhouder FUSE nu met de nieuwe zekering nu weer voorzichtig in het apparaat.
- Verbind het toestel nu pas weer met de netvoeding en neem het in gebruik.

13. Verhelpen van storingen

U heeft met dit systeem een product aangeschaft dat volgens de nieuwste stand der techniek is ontwikkeld en veilig is in het gebruik. Toch kunnen zich enkele problemen of fouten voordoen. Daarom willen wij hier beschrijven hoe u mogelijke storingen kunt verhelpen:



Neem altijd de veiligheidsvoorschriften in acht!

Geen functie nadat het apparaat ingeschakeld werd:

- De netstekker zit niet goed in de contactdoos.
- De contactdoos wordt niet van stroom voorzien.
- De zekering is gesmolten. Vervang deze (zie "Vervangen van de zekering"). Als de zekering opnieuw doorslaat, brengt u het apparaat voor reparatie naar een speciaalzaak.

Tijdens het bedrijf is plots geen nevelen meer mogelijk

- Het apparaat warmt na. Als het naverwarmen afgesloten is, nevelt het apparaat weer.
- Het apparaat heeft geen contact meer met de voeding. Controleer de correcte verbinding en de spanning van het stopcontact.
- De tank is leeg. Laat het apparaat afkoelen en vul de tank opnieuw.

Het apparaat nevelt ondanks het uitschakelen/ontkoppelen nog korte tijd na

- Dit is geen defect. De rest van de zich nog in de neveluitgang bevindende nevelvloeistof verdamppt.



Andere reparaties zoals hiervoor omschreven mogen alleen door een geautoriseerde vakman worden uitgevoerd.

14. Afvoer



Elektronische apparaten zijn waardevolle stoffen en behoren niet bij het huisvuil!

Het product dient na afloop van de levensduur volgens de geldende wettelijke voorschriften te worden afgevoerd.

15. Technische gegevens

| | |
|-------------------------------------|--|
| Bedrijfsspanning | 230 V/AC / 50 Hz |
| Vermogensopname | 400 W |
| Zekering..... | F5 AL/250 V (5x20 mm) |
| Voorverwarmduur | 3 min |
| max. uitstootduur..... | 30 s |
| Naverwarmduur | 50 s |
| Tankinhoud | 0,25 l |
| Verbruik mistvloeistof..... | 15-18 ml/min |
| Neveluitstootvolume | 50 m ³ /min |
| geschikte nevelvloeistof..... | zie internet productpagina onder "Accessoires" |
| geschikte reinigingsvloeistof..... | Bestelnr. 590298 (1l) |
| Afmetingen | 225 x 110 x 95 mm |
| Gewicht..... | 1,4 kg |
| Gebruiks- en opslagvoorwaarden..... | -10 °C tot +45 °C / 0% tot 90% rel. luchtvochtigheid (niet condenserend) |

(D) Dies ist eine Publikation der Conrad Electronic SE, Klaus-Conrad-Str. 1, D-92240 Hirschau (www.conrad.com).

Alle Rechte einschließlich Übersetzung vorbehalten. Reproduktionen jeder Art, z. B. Fotokopie, Mikroverfilmung, oder die Erfassung in elektronischen Datenverarbeitungsanlagen, bedürfen der schriftlichen Genehmigung des Herausgebers. Nachdruck, auch auszugsweise, verboten. Die Publikation entspricht dem technischen Stand bei Drucklegung.

Copyright 2019 by Conrad Electronic SE.

(GB) This is a publication by Conrad Electronic SE, Klaus-Conrad-Str. 1, D-92240 Hirschau (www.conrad.com).

All rights including translation reserved. Reproduction by any method, e.g. photocopy, microfilming, or the capture in electronic data processing systems require the prior written approval by the editor. Reprinting, also in part, is prohibited. This publication represent the technical status at the time of printing.

Copyright 2019 by Conrad Electronic SE.

(F) Ceci est une publication de Conrad Electronic SE, Klaus-Conrad-Str. 1, D-92240 Hirschau (www.conrad.com).

Tous droits réservés, y compris de traduction. Toute reproduction, quelle qu'elle soit (p. ex. photocopie, microfilm, saisie dans des installations de traitement de données) nécessite une autorisation écrite de l'éditeur. Il est interdit de le réimprimer, même par extraits. Cette publication correspond au niveau technique du moment de la mise sous presse.

Copyright 2019 by Conrad Electronic SE.

(NL) Dit is een publicatie van Conrad Electronic SE, Klaus-Conrad-Str. 1, D-92240 Hirschau (www.conrad.com).

Alle rechten, vertaling inbegrepen, voorbehouden. Reproducties van welke aard dan ook, bijvoorbeeld fotokopie, microverfilmung of de registratie in elektronische gegevensverwerkingsapparatuur, vereisen de schriftelijke toestemming van de uitgever. Nadruk, ook van uittreksels, verboden. De publicatie voldoet aan de technische stand bij het in druk bezorgen.

Copyright 2019 by Conrad Electronic SE.