



Bedienungsanleitung
Instruction Manual

Enjoy it.

QUICK GUIDE **TravelPilot 55 Active**

Inhaltsverzeichnis / Table of content

| | |
|-----------------|---|
| 3 - 18 | DE Schnellstart |
| 19 - 34 | EN Quickstart Guide |
| 35 - 50 | FR Guide de mise en route rapide |
| 51 - 66 | ES Manual de Inicio Rápido |
| 67 - 82 | IT Guida rapida |
| 83 - 98 | NL Snelstartgids |
| 99 - 114 | PL Skrócona instrukcja obsługi |



Schnellstart / DE

TravelPilot

Vielen Dank, dass Sie sich für ein Blaupunkt Navigationssystem entschieden haben. Eine gute Wahl. Wir wünschen Ihnen viel Spaß und viele staufreie Kilometer mit Ihrem neuen TravelPilot.

Im Falle eines Falles sind wir natürlich auch nach dem Kauf für Sie da. Bei technischen Fragen und/oder Problemen suchen Sie bitte unseren Service/Support unter www.blaupunkt.de auf.

Das ausführliche Handbuch zur Software sowie Handbücher in anderen Sprachen finden Sie zum Download auf www.blaupunkt.de

Bitte registrieren Sie Ihr Produkt schnellstmöglich auf unserer Webseite. Dadurch erhalten Sie viele Vorteile wie z.B. aktuellste Software sowie neueste Kartendaten usw. Das Meiste davon natürlich kostenlos.

Aktuelles und zusätzliches Kartenmaterial können Sie über unsere Webseite: www.blaupunkt.de bestellen.

Bitte BEACHTEN!!!

- Das Produkt kann ohne vorherige Ankündigung verändert werden. Wir entschuldigen uns für eventuelle Unannehmlichkeiten, die daraus entstehen könnten.
- Bitte sichern Sie die Daten des GPS-Navigationsgeräts. Blaupunkt übernimmt keine Haftung für den Verlust von Karten- und anderen Daten.
- Obwohl das Handbuch eingehend überprüft wurde, können unter Umständen Fehler auftauchen. Sollten Sie einen Fehler entdecken, wenden Sie sich bitte an den Kundendienst: First Service Center.
- Lesen Sie sich die Anweisungen in diesem Handbuch sorgfältig durch und verwenden Sie nur Zubehör von Blaupunkt, um Schäden zu vermeiden. Durch die Nichteinhaltung dieser Anweisungen entfallen jegliche Garantieleistungen und die persönliche Sicherheit kann unter Umständen gefährdet werden. In diesen Fällen übernimmt die Baros GmbH keine Verantwortung.
- Die Daten elektronischer Navigationskarten stimmen aufgrund von Verkehrsentwicklungen möglicherweise nicht mit den tatsächlichen Gegebenheiten überein. Folgen Sie den Verkehrsregeln und -Schildern und fahren Sie entsprechend der jeweiligen Straßenverhältnisse.
- Die Bedienung des GPS-Navigationsgeräts während der Fahrt kann schwere Unfälle verursachen. Baros GmbH übernimmt keine Haftung für Unfälle und Verluste aufgrund von unsachgemäßer Nutzung.
- Informationen zu Softwareupdates und -upgrades finden Sie auf unserer Website unter: www.blaupunkt.de

Die Abbildungen im Handbuch entsprechen dem jeweils beschriebenen Gegenstand und können je nach Ausführung etwas abweichen.

[Hinweis]: Sofern Ihr Navigationssystem über einen eingebauten *TMC-Empfänger* zum Empfang von Staumeldungen verfügt, ist dessen Empfangsantenne in das Ladekabel integriert. Zum korrekten Empfang von Staumeldungen muss das Kfz-Ladekabel mit dem Navigationssystem verbunden werden!

Bitte nutzen Sie zum Bedienen Ihres Gerätes NUR einen stumpfen Stift oder die Fingerkuppen. Die Oberfläche des Bildschirms ist kratzempfindlich. Benutzen Sie zur Bedienung keine scharfkantigen Gegenstände oder Fingernägel.

Bedienen Sie zu Ihrer eigenen Sicherheit das Gerät nicht während des Fahrens!

Nutzen Sie dieses Produkt ordnungsgemäß. Es ist lediglich zur Unterstützung bei der Fahrt gedacht. Es ist nicht für präzise Streckenvermessung, Richtungsvermessung oder die Kartographie geeignet.

Die berechnete Route ist nur als Hilfestellung zur Navigation gedacht. Es liegt in der Verantwortung des Fahrzeugführers auf Straßenschilder und lokale Besonderheiten im Straßenverlauf zu achten.

Wenn Sie das Fahrzeug verlassen, achten Sie darauf, dass Ihr Gerät nicht der direkten dauerhaften Einstrahlung der Sonne ausgesetzt ist. Eine Überhitzung der Batterie kann zu massiven Beschädigungen des Gerätes als auch zu Fehlfunktionen führen.

Das GPS Satelliten-System wird von der Regierung der USA betrieben. Diese ist ausschließlich für die Leistung und Funktion des GPS Signals verantwortlich. Jegliche Änderungen am GPS-System kann die Genauigkeit beeinträchtigen.

Das GPS-Signal kann nicht durch solide Materialien, ausgenommen Glas, dringen. Wenn Sie sich innerhalb eines Gebäudes oder Tunnels befinden, wird das GPS Signal nicht oder nicht korrekt empfangen.

Mindestens 4 GPS Satelliten sind nötig, um eine Positionsbestimmung vorzunehmen. Die Empfangsqualität kann durch äußere Einflüsse wie z.B. schlechtes Wetter beeinflusst werden. Dies kann auch bei Alleen mit vielen Bäumen oder Straßenfluchten mit hohen Gebäuden der Fall sein.

Andere drahtlose Geräte oder die Bordelektronik von Fahrzeugen können den Empfang des GPS Signals stören oder eine instabile Ortsbestimmung verursachen.

Sie benötigen eine Windschutzscheibenhalterung, um das Navigationsgerät im Fahrzeug sicher nutzen zu können. Wählen Sie die Position dieser Halterung sorgfältig aus, damit diese Sie nicht während der Fahrt behindert bzw. Ihnen die freie Sicht versperrt. Eine Montage über den Airbags ist besonders gefährlich.

Inbetriebnahme

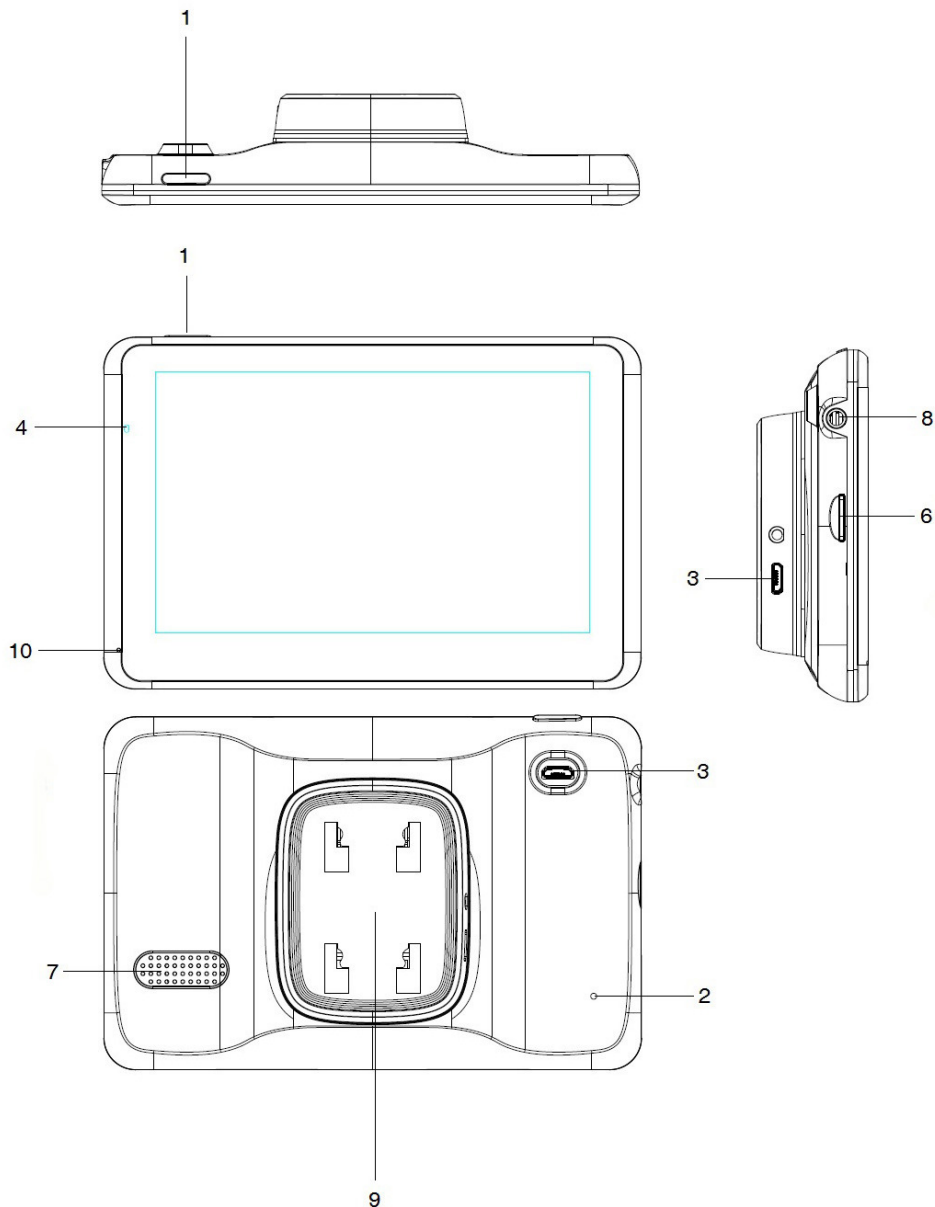



| Nr | Komponenten | Erläuterung |
|----|---------------------------|--|
| 1 | Ein/Aus Schalter | Schaltet das Gerät ein, aus oder in Bereitschaft |
| 2 | Reset-Taste | Zum Neustart des Systems bei Problemen |
| 3 | USB-Anschluss | Datenaustausch über Mini USB Kabel. Laden des GPS-Gerätes |
| 4 | Ladeanzeige | Im Lademodus ist diese Leuchte rot. Sie leuchtet grün, wenn sie vollständig geladen ist. |
| 5 | Display | Anzeige der Karte und Bedienelemente |
| 6 | Micro SD-Kartensteckplatz | Kartensteckplatz: für optionale Erweiterungen |
| 7 | Lautsprecher | |
| 8 | Kopfhörer Anschluss | |
| 9 | Aktive Magnethalterung | |
| 10 | Mikrofon | |

Erste Schritte



Wenn Sie die Navigationssoftware zum ersten Mal in Gebrauch nehmen, wird der anfängliche Einrichtungsprozess automatisch gestartet. Tun Sie Folgendes:

☞ Wählen Sie die Programmsprache. Falls Ihre bevorzugte Sprache nicht auf der Seite erscheint, tippen Sie auf  /  oder ziehen Sie die Liste mit Ihrem Finger nach oben bzw. unten, um alle verfügbaren Sprachen anzeigen zu lassen. Tippen Sie auf , um Ihre bevorzugte Sprache auszuwählen. Tippen Sie auf **OK**, um Ihre Auswahl zu bestätigen, und fahren Sie auf der nächsten Seite fort.

☞ Lesen Sie den Endbenutzer-Lizenzvertrag für die Software und die Datenbank und tippen Sie auf **OK**, um den Nutzungsbedingungen zuzustimmen.

☞ Sie werden nun gefragt, ob die Software Nutzungsdaten und GPS-Protokolle erfassen darf, die zur Verbesserung der Anwendung sowie der Kartenqualität und -abdeckung herangezogen werden können. Tippen Sie auf **Ja**, um die anonyme statistische Erhebung zuzulassen, oder deaktivieren Sie diese Funktion.

☞ Der Konfigurationsassistent wird gestartet. Tippen Sie auf **Weiter**, um fortzufahren.

☞ Wählen Sie das Profil der Sprachanweisungssprache. Falls Ihre bevorzugte Sprache nicht auf der Seite erscheint, scrollen Sie in der Liste nach unten, um weitere verfügbare Profile angezeigt zu bekommen. Tippen Sie auf einen beliebigen Eintrag in der Liste, um ein kurzes Audiobeispiel der Stimme zu hören. Tippen Sie auf **Weiter**, um Ihre Auswahl zu bestätigen, und fahren Sie auf der nächsten Seite fort.

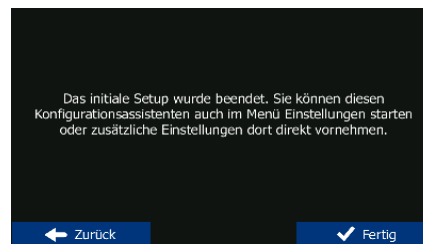
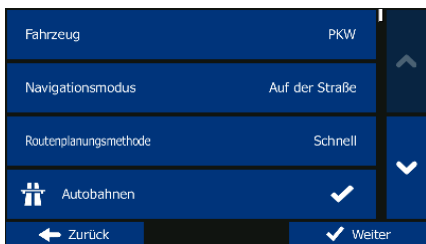

☞ Legen Sie das Zeitformat und die Einheiten, die Sie bevorzugen, fest. Tippen Sie auf **Weiter**, um Ihre Einstellungen zu bestätigen.







☞ Legen Sie die Routenplanungsoptionen, die Sie bevorzugen, fest. Tippen Sie auf **Weiter**, um Ihre Einstellungen zu bestätigen.

☞ Die anfängliche Einrichtung ist damit beendet. Tippen Sie auf **Fertig**.

Startbildschirm: das Navigationsmenü







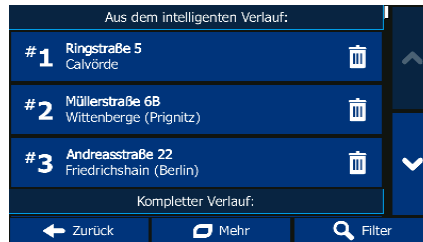
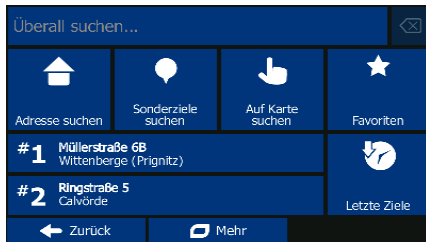

Nach der anfänglichen Einrichtung wird bei jedem Start der Software das Navigationsmenü aufgerufen. Sie haben folgende Optionen:

- Tippen Sie auf , um Ihr Ziel durch Eingabe einer Adresse oder Auswahl eines Sonderziels, einer Stelle auf der Karte oder eines Ihrer Favoriten festzulegen. Darüber hinaus können Sie eines Ihrer letzten Ziele aus dem intelligenten Verlauf wählen oder ein Koordinatenpaar eingeben.
- Tippen Sie auf , um die Routenparameter anzuzeigen. Sie können die Route in voller Länge auf der Karte sehen. Darüber hinaus können Sie routenbezogene Aktionen durchführen, z. B. Ihre Route ändern oder löschen, einen Ausgangspunkt festlegen, eine alternative Route wählen, bestimmte Routenabschnitte meiden, die Navigation simulieren oder das Ziel in Ihren Favoriten speichern.
- Tippen Sie auf , um Routendemos zu simulieren oder um weitere Anwendungen auszuführen.
- Tippen Sie auf , um die Funktionsweise der Navigationssoftware individuell anzupassen.
- Tippen Sie auf , um die Navigation auf der Karte zu starten.
- Tippen Sie auf , um die Verkehrsmeldungsübersicht zu öffnen.
- Mit  können Sie die Navigation stoppen und die Software beenden.

Zielmenü



Tippen Sie im Navigationsmenü auf **Ziel**. Im Zielmenü haben Sie folgende Optionen:

- Tippen Sie auf  **Adresse suchen**, um eine Adresse als Ihr Ziel zu wählen.
- Mit  **Sonderziele suchen** können Sie ein Sonderziel als Ihr Ziel wählen.
- Tippen Sie auf  **Auf Karte suchen**, um zu einem auf der Karte ausgewählten Punkt zu navigieren.
- Mit  **Favoriten** können Sie Ihr Ziel aus der Liste Ihrer Favoriten wählen.
- Tippen Sie auf  **#1** bzw.  **#2**, um zum auf der Schaltfläche angezeigten Ziel zu navigieren.
- Mit  **Letzte Ziele** können Sie Ihr Ziel aus der Liste Ihrer letzten Ziele auswählen.
- Tippen Sie auf **Mehr**, um andere Suchmethoden zu sehen.

Navigation zu einer Adresse





Tippen Sie im Navigationsmenü auf **Ziel** und dann auf  **Adresse suchen**. Standardmäßig wird die Stadt bzw. der Ort vorgeschlagen, in der bzw. in dem Sie sich gerade befinden.

👉 Ändern Sie ggf. das Land. Tippen Sie auf die Schaltfläche mit dem Namen des Landes.

1. Geben Sie den Namen des Landes über die Tastatur ein.

- Nachdem Sie einige Buchstaben eingegeben haben, werden die mit der eingegebenen Zeichenfolge übereinstimmenden Ländernamen aufgelistet. Tippen Sie auf das gewünschte Land.

Ändern Sie ggf. die Stadt oder den Ort. Tippen Sie auf die Schaltfläche mit dem Stadt-/Ortsnamen und geben Sie einen Teil des Namens über die Tastatur ein. Während der Eingabe wird der wahrscheinlichste Treffer immer im Eingabefeld angezeigt. Sie haben folgende Optionen:

- Tippen Sie auf , um die im Eingabefeld vorgeschlagene Stadt bzw. den Ort auszuwählen.
- Tippen Sie auf , um Ihre Eingabe zu korrigieren.
- Tippen Sie auf **Ergebnisse**, um die Liste der auf Ihre Eingabe zutreffenden Stadt-/Ortsnamen durchzusehen. Wählen Sie eine Stadt bzw. einen Ort aus der Liste.

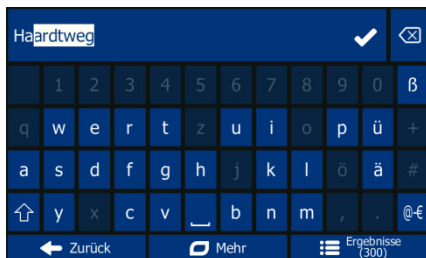

Geben Sie den Straßennamen ein:

- Tippen Sie auf **Straßename**.
- Geben Sie einen Teil des Straßennamens über die Tastatur ein.
- Tippen Sie auf , um die im Eingabefeld vorgeschlagene Straße auszuwählen, bzw. auf **Ergebnisse**, um die Liste aller auf Ihre Eingabe zutreffenden Straßen zu sehen. Wählen Sie eine Straße aus der Liste.

Geben Sie die Hausnummer ein:

- Tippen Sie auf **Hausnummer**.
- Geben Sie die Hausnummer über die Tastatur ein.
- Tippen Sie auf **OK**, um die Eingabe der Adresse abzuschließen.

Die Karte wird angezeigt, wobei sich das gewählte Ziel in der Mitte befindet. Tippen Sie gegebenenfalls auf einen anderen Ort auf der Karte und tippen Sie dann auf **Weiter**, um das Ziel zu bestätigen.

Nach einer kurzen Zusammenfassung der Routenparameter wird auf der Karte die Gesamtroute dargestellt. Warten Sie einige Sekunden oder tippen Sie auf **Los!** und starten Sie die Navigation.

Schnellsuche

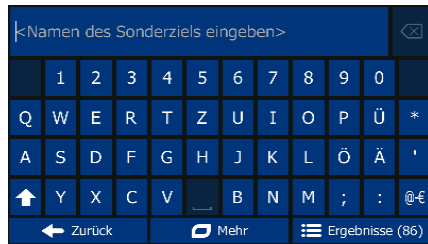

Mit Hilfe der Schnellsuche können Sie in der Nähe eines bekannten Sonderziels nach einem Ort suchen. Suchen Sie zuerst nach dem Namen des Sonderziels und machen Sie Ihr Ziel dann auf der Karte ausfindig. Gehen Sie (vom Navigationsmenü ausgehend) wie folgt vor:



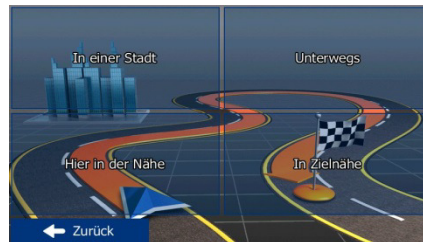

- 👉 Tippen Sie auf **Ziel**.
- 👉 Tippen Sie auf **Überall suchen....**
- 👉 Geben Sie den Namen des Sonderziels über die virtuelle Tastatur ein.
- 👉 Tippen Sie nach der Eingabe einiger Zeichen auf **Ergebnisse** und wählen Sie das gewünschte Sonderziel aus der Liste der zutreffenden Namen.
- 👉 Bewegen Sie die Liste ggf. nach unten, markieren Sie das gewünschte Sonderziel und tippen Sie auf **Wählen**.
- 👉 Sehen Sie sich die Einzelheiten des Sonderziels an und tippen Sie dann auf **Wählen**.
- 👉 Eine Übersichtskarte mit dem ausgewählten Sonderziel in der Mitte wird angezeigt. Sehen Sie sich die Karte an und tippen Sie an jener Stelle, die Sie als Ihr Ziel wählen möchten, in die Karte. Der rote Cursor erscheint an der angetippten Stelle.
- 👉 Tippen Sie auf **Wählen**.
- 👉 Nach einer Kurzübersicht über die Routenparameter erscheint eine Karte mit dem ausgewählten Ziel in der Mitte. Die Route wird automatisch berechnet. Tippen Sie auf **Los!**, um mit der Navigation zu beginnen.

Navigation zu einem Sonderziel







Tippen Sie auf der Kartenanzeige auf **Menü**, um zum Navigationsmenü zurückzukehren. Tippen Sie

im Navigationsmenü auf **Ziel** und dann auf . Folgende vordefinierte Suchkategorien werden Ihnen angeboten:

- Tippen Sie auf , um alle Tankstellen entlang Ihrer Route oder, falls keine Route verfügbar ist, im Umkreis Ihrer aktuellen Position oder letzten bekannten Position aufzulisten.
- Tippen Sie auf , um alle Parkplätze in der Nähe Ihres Ziels oder, falls kein Ziel verfügbar ist, im Umkreis Ihrer aktuellen Position oder Ihrer letzten bekannten Position aufzulisten.
- Tippen Sie auf , um alle Restaurants entlang Ihrer Route bzw. im Umkreis Ihrer aktuellen Position oder Ihrer letzten bekannten Position aufzulisten.
- Tippen Sie auf , um alle Übernachtungsmöglichkeiten in der Nähe Ihres Ziels bzw. im Umkreis Ihrer aktuellen Position oder Ihrer letzten bekannten Position aufzulisten.

Sie können auch auf  tippen und nach dem Namen eines Sonderziels suchen.

Wenn keine der obigen Optionen zutrifft, tippen Sie auf , um an folgenden Orten nach einem Sonderziel zu suchen:

- Tippen Sie auf , um eine Suche rund um Ihre aktuelle Position durchzuführen. Wenn diese nicht vorliegt, wird in der Nähe Ihrer letzten bekannten Position gesucht.
- Tippen Sie auf , um nach einem Sonderziel in einer ausgewählten Stadt bzw. an einem ausgewählten Ort zu suchen.
- Tippen Sie auf , um im Umkreis des Ziels der aktiven Route nach einem Sonderziel zu suchen.

- Tippen Sie auf **Unterwegs**, um entlang der aktiven Route und nicht rund um einen bestimmten Punkt zu suchen. Diese Funktion ist nützlich, wenn Sie einen Zwischenstopp für später finden möchten, beispielsweise Tankstellen oder Raststätten, die nur eine geringe Abweichung von Ihrer Route erfordern.

Beispiel für die Navigation zu einem Sonderziel

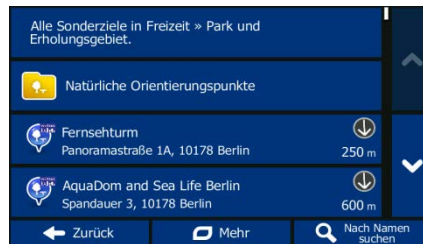
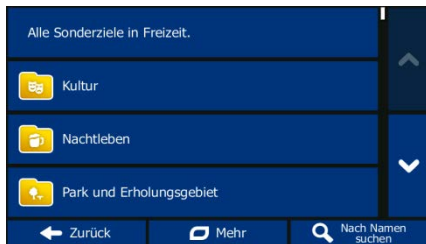



Beispiel: Gehen Sie (vom Navigationsmenü ausgehend) wie folgt vor, um einen Park in der Nähe Ihres Ziels zu finden:

- ☞ Tippen Sie auf **Ziel**.
- ☞ Tippen Sie auf **Sonderziele suchen**.
- ☞ Tippen Sie auf **Benutzerdef. Suche**.
- ☞ Tippen Sie auf **In Zielnähe**.
- ☞ Die Liste der Sonderzielkategorien wird angezeigt. Tippen Sie auf **Freizeit** oder bewegen Sie Ihren Finger, um die Liste durchzusehen, und tippen Sie auf **Freizeit**.
- ☞ Tippen Sie auf **Alle Sonderziele auflisten**, um die gesamte Kategorie durchzusehen, oder tippen Sie auf **Park und Erholungsgebiet**, um Ihre Suche weiter einzugrenzen.
- ☞ Tippen Sie auf einen der Listeneinträge.
- ☞ Sehen Sie sich die Einzelheiten und den Standort des Sonderziels an und tippen Sie dann auf **Weiter**.
- ☞ Nach einer kurzen Zusammenfassung der Routenparameter wird auf der Karte die Gesamtroute dargestellt. Warten Sie einige Sekunden oder tippen Sie auf **Los!** und starten Sie die Navigation.

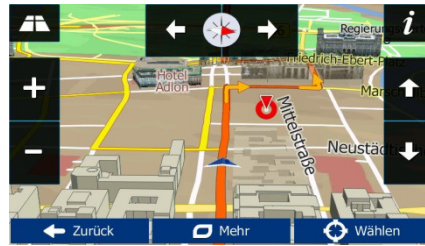
Die Kartenanzeige



Die Kartenanzeige ist die wichtigste und am häufigsten verwendete Programmseite der Software. Der Pkw-Zeiger (standardmäßig ein blauer Pfeil) zeigt Ihre aktuelle Position an und die orangefarbene Linie die empfohlene Route. Auf der Seite werden Schaltflächen und Datenfelder angezeigt, die Sie bei der Navigation unterstützen. Während der Navigation werden Routeninformationen auf dem Display angezeigt.

- Wenn kein Routenziel festgelegt wurde, sehen Sie oben auf dem Bildschirm Ihre Bewegungsrichtung und links und rechts die Hausnummern. Beim Navigieren einer Route werden das nächste Fahrmanöver und die nächste Straße auf Ihrer Route angezeigt. Tippen Sie auf eines dieser Felder, um den Reiseplan zu öffnen.
- Tippen Sie auf , um das Menü „Schnellzugriff“ mit einer Reihe von Funktionen zu öffnen, die Sie bei der Navigation unterstützen.
- Tippen Sie an einer beliebigen Stelle in die Karte, um die Gegend rund um Ihren aktuellen Standort zu betrachten. Weitere Karten-Steurelemente werden angezeigt.
- Tippen Sie auf , um drei Datenfelder in der Karte zu öffnen. Wenn Sie eines dieser Felder antippen, werden die anderen ausgeblendet. Das sind die Standardwerte während der Navigation (sie können in den Karteneinstellungen geändert werden):
 - die verbleibende Entfernung zum Ziel,
 - die verbleibende Fahrzeit und
 - die geschätzte Ankunftszeit am Ziel.
- Tippen Sie auf **Menü**, um das Navigationsmenü zu öffnen.





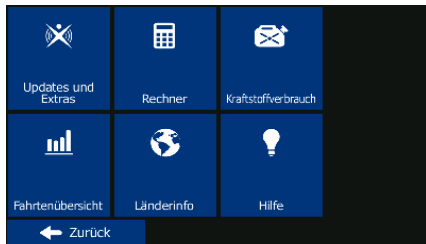

Bitte beachten Sie, dass die Kartenanzeige je nach Modell abweichen kann (z.B. 3D Gebäude).

Menü „Mehr“





Im Menü „Mehr“ finden Sie verschiedene zusätzliche Anwendungen. Tippen Sie im Navigationsmenü

auf .



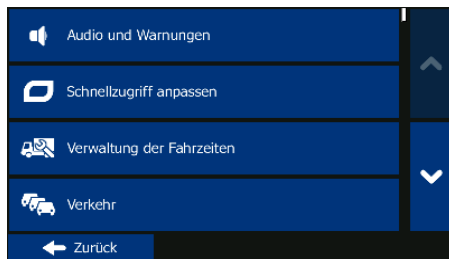

-  **Updates und Extras**: Besuchen Sie www.naviextras.com, um zusätzliche Inhalte wie neue Karten oder 3D-Orientierungspunkte und nützliche Anwendungen zu beziehen.
-  **Rechner**: Greifen Sie auf den Taschenrechner zu.
-  **Kraftstoffverbrauch**: Greifen Sie auf den Kraftstoffverbrauchszähler zu.
-  **Fahrtenübersicht**: Greifen Sie auf Ihre gespeicherten Fahrten- und Routenaufzeichnungen zu.
-  **Länderinfo**: Greifen Sie auf Länderinformationen zu, zum Beispiel Tempolimit, maximaler Blutalkoholspiegel oder verpflichtend mitzuführende Ausrüstungsgegenstände.
-  **Hilfe**: Sehen Sie sich die Demo an und erfahren Sie anhand von Routensimulationsbeispielen, wie die Navigation funktioniert, lesen Sie den Endbenutzer-Lizenzvertrag für die Software und die Datenbank durch oder sehen Sie sich Informationen zur Karte bzw. anderen Inhalten der Anwendung an.

Einstellungsmenü



Tippen Sie im Navigationsmenü auf . Im Einstellungsmenü haben Sie folgende Optionen. (scrollen, um die ganze Liste zu sehen):

-  **Audio und Warnungen** : Mit dieser Schaltfläche können Sie die Lautstärke anpassen, Ihr Gerät auf stumm schalten oder die Sprache für die Audioanweisungen ändern. Darüber hinaus können Sie verschiedene Warnmeldungen aktivieren und konfigurieren.
-  **Schnellzugriff anpassen** : Der Inhalt des Menüs „Schnellzugriff“ kann komplett angepasst werden. Tippen Sie auf die Schaltfläche, deren Funktion Sie ändern möchten, und wählen Sie die neue Funktion aus der Liste.
-  **Verwaltung der Fahrzeiten** : Um Ihre Ankunftszeit besser berechnen zu können, müssen die bei jedem Wegpunkt anfallenden Warte- und Ladezeiten einbezogen werden. Zeitgeber können Sie darauf aufmerksam machen, dass Sie eine Pause einlegen müssen oder Ihre maximale tägliche Fahrzeit erreicht haben.
-  **Verkehr** : Die empfohlene Route zwischen zwei Orten kann variieren. Sofern entsprechende Daten vorhanden sind, können Verkehrsinformationen bei der Routenberechnung berücksichtigt werden.
-  **Routeneinstellungen** : Diese Einstellungen legen fest, wie Routen berechnet werden. Hier können Sie den verwendeten Fahrzeugtyp, die für die Routenplanung herangezogenen Straßenarten sowie die Routenplanungsmethode wählen.
-  **Karteneinstellungen** : Sie können das Aussehen der Kartenanzeige auf Ihre Zwecke abstimmen. Passen Sie die Kartendarstellung an Ihre Bedürfnisse an, wählen Sie geeignete Farbdesigns für Tag und Nacht aus der Liste, ändern Sie blauer Pfeil in ein 3D-Pkw-Modell, blenden Sie 3D-Gebäude ein bzw. aus, schalten Sie die Routenaufzeichnungen ein bzw. aus und verwalten Sie die POI-Anzeigeinstellungen (welche POIs auf der Karte angezeigt werden sollen).
-  **Visuelle Anweisungen** : Hier können Sie einstellen, wie Ihnen die Software mithilfe diverser routenbezogener Informationen auf der Kartenanzeige bei der Navigation helfen soll.
-  **Anzeige** : Zu den displaybezogenen Einstellungen zählen unter anderem Menüanimationen und unterschiedliche Designs für Tag und Nacht.

- 
 • **Regional** : Sie können die Anwendung an Ihre Sprache und an die in Ihrem Land verwendeten Maßeinheiten sowie Datums- und Zeitformate anpassen. Hier können Sie auch Ihre aktuelle Uhrzeit einstellen und Ihre Zeitzone wählen.
- 
 • **Fahrtenübersicht** : Die Fahrten- und Routenaufzeichnungen enthalten nützliche Informationen über Ihre Fahrten. Die Fahrtenaufzeichnungen können manuell gespeichert werden, wenn Sie Ihr Ziel erreichen. Wahlweise können Sie hier auch die automatische Speicherung aktivieren.
- 
 • **Protokollspeicherung** : Die Software erfasst Nutzungsdaten und GPS-Protokolle, die zur Verbesserung der Anwendung und der Kartenqualität und -abdeckung herangezogen werden können. Hier können Sie die Speicherung dieser Protokolle aktivieren bzw. deaktivieren.
- 
 • **Konfigurationsassistent** : Sie können die grundlegenden Softwareparameter ändern, die Sie während der anfänglichen Einrichtung festgelegt haben.
- 
 • **Reset to Defaults** : Hier können Sie alle gespeicherten Daten löschen und sämtliche Einstellungen auf die standardmäßigen Werkseinstellungen zurücksetzen.

Garantieerklärung

Bitte verwahren Sie den Kaufbeleg für dieses Gerät für die Dauer der Garantie auf, da er bei einer eventuellen Reklamation beigelegt werden muss.

Sie (der Endverbraucher) erhalten 24 Monate Garantie mit Beginn des Verkaufsdatums. Der Artikel wurde unter Anwendung modernster Herstellungsverfahren gefertigt und strengen Qualitätskontrollen unterzogen. Sollten während der Garantiezeit Mängel auftreten, wenden Sie sich bitte **ausschließlich an den Hersteller und an Ihren Händler, wo das Produkt bezogen wurde.**

Service-Kontakt unter: www.blaupunkt.de

Die Garantie gilt nicht für Schäden, die durch unsachgemäße Behandlung oder durch äußere Einwirkung (Wasser, Sturz, Sonne, Schlag oder Bruch) verursacht wurden.

Konformitätserklärung

Hiermit erklärt die Baros GmbH, dass sich die Geräte Blaupunkt TravelPilot 55 Active in Übereinstimmung mit den grundlegenden Anforderungen und den übrigen einschlägigen Bestimmungen der Richtlinie 1999/5/EG befinden.

Die Konformitätserklärung kann unter folgender Adresse gefunden werden:

www.blaupunkt.de

Kundenservice/Kontakt

Sollte Ihr Gerät einen Defekt aufweisen/Sie ein Problem damit haben, schicken Sie uns das Gerät bitte unter Berücksichtigung der folgenden Punkte an die unten stehende Adresse.

1. Senden Sie uns Ihr Gerät immer im **Originalkarton**.
2. Fügen Sie ein **Anschreiben** mit einer **Fehlerbeschreibung** und Ihrer **vollständigen Adresse** sowie
3. einer **Kopie des Kaufbeleges** bei.
4. Bitte frankieren Sie das Paket, das Sie an uns senden (**ausreichend Porto**).

Anschrift des Service Centers:

First Service Center
Kleine Düwelstr. 21
DE-30171 Hannover





Quickstart Guide / EN

TravelPilot

Thank you for buying the Blaupunkt navigation system.
A good choice. We wish you a lot of fun and congestion-free kilometres with your new Blaupunkt navigation system.
In the worst case we will help you.

For technical questions and / or problems, please contact us via our webpage www.blaupunkt.de

The complete manuals for the hardware and software and manuals for other languages can be downloaded as well from www.blaupunkt.de

Please register your product as soon as possible on our website. This will give you benefits such as latest software and the latest map data, etc. - Most of it, of course, free.

Updates and additional maps, you can also order over our website www.blaupunkt.de.

Dear Customer,

Thanks for using a navigation system of Blaupunkt.

- Blaupunkt reserves the rights of final interpretation of the manual.
- The product is subject change without notice. Please accept our apology for your inconvenience.
- Please back up your data and information in the GPS navigator. Blaupunkt assumes no responsibility for any loss caused by material loss.
- The manual might contain a few mistakes though it has been checked. If any mistake is found, please contact the Blaupunkt customer service center.
- Please read the instructions in this manual and use only accessories of Blaupunkt to avoid unpredicted damage. Failure to follow the instructions will invalidate warranty and might endanger personnel safety, for which Baros GmbH assumes no responsibility.
- Data of navigation electronic maps might be inconsistent with actual traffic signals due to transportation development. Please follow traffic regulations and signs and drive according to road situation. Operating the GPS navigator device while driving might cause serious accidents. Baros GmbH assumes no responsibility for accidents and loss due to improper use.
- For information of software update and upgrade, please go to our website www.blaupunkt.de

The pictures in the manual are subject to the material object.

In case that your navigation-system contains a built-in TMC-receiver for reception of traffic-information, its antenna is integrated into car-charge-cable. For correct reception of traffic-information, the car-charger needs to be connected to the USB-port of the navigation-system!

Please use only a blunt stylus or fingertips to operate your device. The screen surface is easily scratched. Do not use objects with sharp edges or long fingernails.

For your own safety, do not operate the controls of the product while driving. Use this product prudently. The product is intend to be used only as a navigation aid. It is not for precise measurement of direction, distance, location or topography.

The calculated route is for reference only. It is the user's responsibility to follow the traffic signs and local regulations along the road.

When you get off the car, do not leave your device on the dashboard that is subject to direct sunlight. The overheating of the battery can cause malfunction and /or danger.

GPS is operated by the United States government, which is solely responsible for the performance of GPS. Any change to the GPS system can affect the accuracy of all GPS equipments.

GPS satellite signal can not pass through solid materials (except glass). When you are inside a tunnel or building, GPS positioning is not available.

A minimum of 4 GPS satellite signal is needed to determine current GPS position. Signal reception can be affected by situations such as bad weather or dense overhead obstacles (e.g. trees and tall buildings).

Other wireless devices in the vehicle might interface with the reception of satellite signals and cause the reception to be unstable.

A car holder is needed when using the device in a car. Be sure to place the device in an appropriate place, so as not to obstruct the driver's view or deployment of air bag.

Components

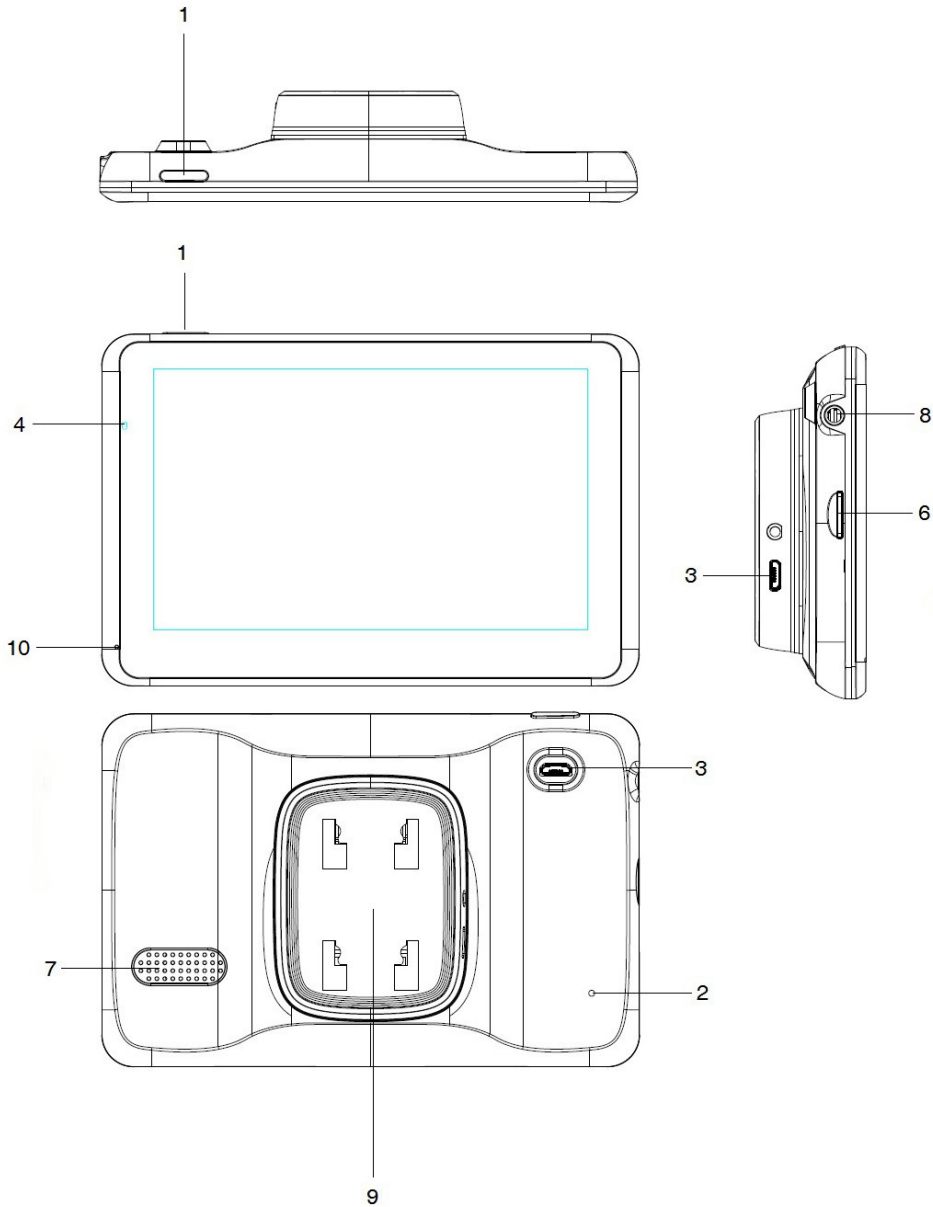

| SN | Component | Explanation |
|----|------------------------|---|
| 1 | Power key | Powering on/ off the device or enter sleep mode |
| 2 | Reset key | Restart the system |
| 3 | USB Port | Exchanging data over MINI USB cable. Charge the GPS |
| 4 | Power Indicator | The light is red during charging, it will turn green when the battery is fully charged. |
| 5 | Display | Map and control elements |
| 6 | Micro-SD slot | For inserting an optional flash-memory-card |
| 7 | Speaker | |
| 8 | Headphone jack | |
| 9 | Active magnetic holder | |
| 10 | microphone | |

Getting started

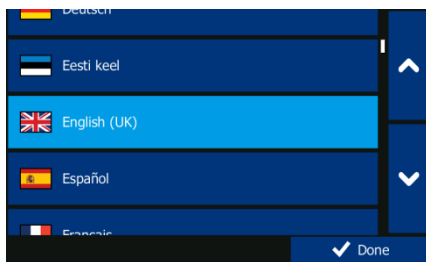

When using the navigation software for the first time, an initial setup process starts automatically. Do as follows:

- ☞ Select the program language. If your preferred language does not appear on the screen, tap,



or drag the list up or down with your finger to view all available languages. Tap



to select your preferred language. Tap **Done** to confirm your selection, and proceed to the next page.

- ☞ Read the Software and Database End User Licence Agreement, and tap **Accept** if you agree with the terms of use.
- ☞ You are now asked whether you allow the software to collect usage information and GPS logs that may be used for improving the application and the quality and coverage of maps. Tap **Yes** to allow the anonymous statistics or disable this function.
- ☞ The Configuration wizard starts. Tap **Next**, to continue.
- ☞ Select the voice guidance language profile. If your preferred language does not appear on the screen, scroll the list for other available profiles. Tap any item in the list for a short voice sample. Tap to confirm your selection, and proceed to the next page.

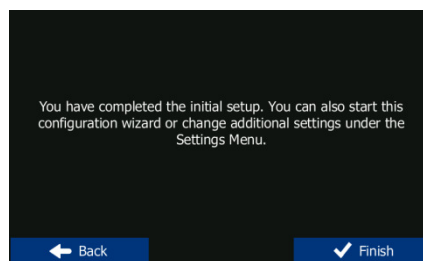
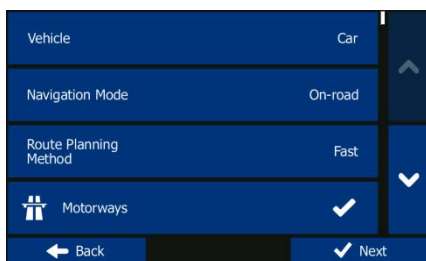





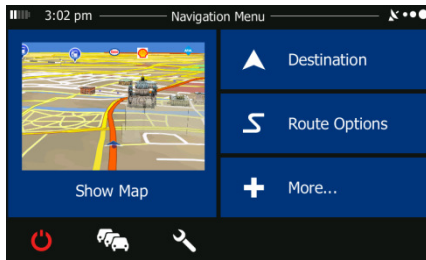

- ☞ Set your preferred time format and units. Tap **Next** to confirm your preferences.
- ☞ Set your preferred route planning options. Tap **Next** to confirm your preferences.
- ☞ The initial setup is now complete. Tap **Finish**.

The application starts.

Startup screen: the Navigation menu







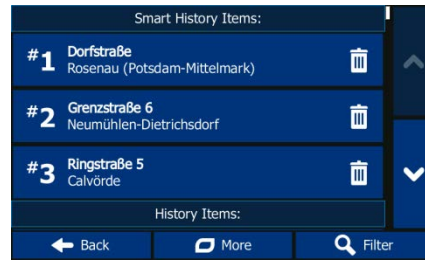
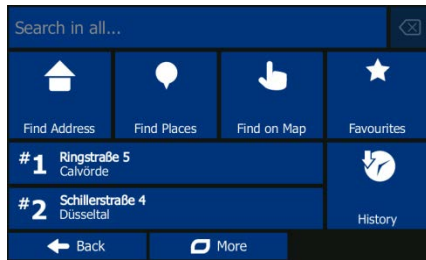

After the initial setup, and whenever the software is started, the Navigation menu appears. You have the following options:

- Tap  to select your destination by entering an address or selecting a place of interest, a location on the map or one of your Favourite destinations. You can also look up your recent destinations from the Smart History or by entering its coordinate.
- Tap  to display the route parameters. You can view the route in its full length on the map. You can also perform route-related actions such as editing or cancelling your route, setting a start point for the route, picking route alternatives, avoiding parts of the route, simulating navigation or adding the destination to your Favourites.
- Tap  to simulate demo routes or to run some additional applications.
- Tap  to customise the way the navigation software works.
- Tap  to start navigating on the map.
- Tap  to open the Traffic Summary screen.
- Tap  to stop navigation and exit the software.

Destination menu



In the Navigation menu, tap **Destination**. The Destination menu provides you with the following options:

- Tap  to specify an address as your destination.
- Tap  to select a place of interest as your destination.
- Tap  to navigate to a location selected on the map.
- Tap  to choose from the list of your favourite destinations.
- Tap  or  to navigate to the recent destination that is shown on the button.
- Tap  to choose from the list of all recent destinations.
- Tap **More** for other search methods.

Navigating to an address

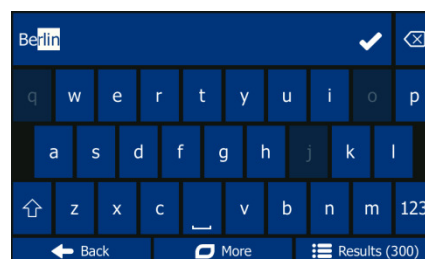
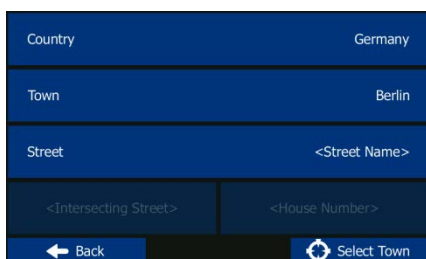



In the Navigation menu, tap **Destination**, then tap . By default, the screen proposes the city or town where you are located.

 If needed, change the country. Tap the button showing the name of the country.

1. Use the keyboard to enter the name of the country.

2. After entering a couple of characters, the list of countries that match the entered string appears. Tap the country of your choice.

☞ If needed, change the city/town. Tap the button showing the name of the city/town, and use the keyboard to enter a part of its name. As you enter letters, the most likely city/town name is always shown in the input field. You have the following options:

- Tap  to select the city/town that is offered in the input field.
- Tap  to correct your entry.
- Tap **Results** to browse the list of city/town names matching your input. Select a city/town from the list.

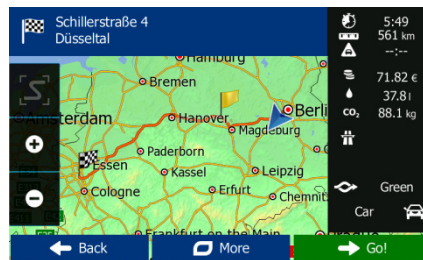
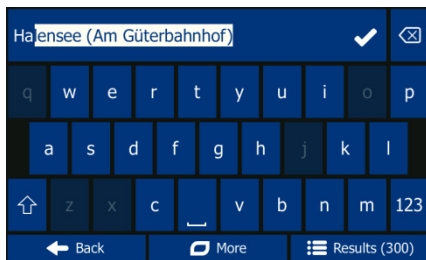

☞ Enter the street name:

1. Tap **Street Name**.
2. Use the keyboard to enter a part of the street name.
3. Tap  to select the street that is offered in the input field or tap to browse the list of all streets matching your input. Select a street from the list.

☞ Enter the house number:

1. Tap **House Number**.
2. Use the keyboard to enter the house number.
3. Tap **Done** to finish entering the address.

☞ The map appears with the selected destination in the middle. Tap another map location if necessary, then tap **Next** to confirm the destination.

☞ After a short summary of the route parameters, the map appears showing the entire route. Wait for a few seconds or tap **GO!** and start navigating.

Quick Find

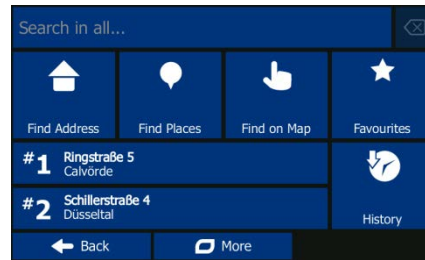

With the help of Quick Find, you can search for a location near to a known Place of Interest. Search for the Place by its name first and then find your destination on the map. Do as follows (starting from the Navigation menu):



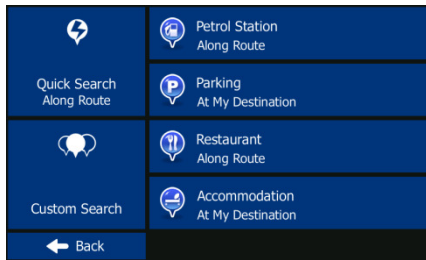

- 👉 Tap **Destination**.
- 👉 Tap **Search in all....**
- 👉 Start entering the name of the Place of Interest on the virtual keyboard.
- 👉 After entering some letters, tap **Results**, and select the Place from the list of matching place names.
- 👉 Scroll down the list if necessary, highlight the desired Place and tap **Select**.
- 👉 Check the details of the Place, and then tap **Select**.
- 👉 An overview map is displayed with the selected Place in the middle. Browse the map, and tap the map location that you want as your destination. The red Cursor appears where you tap the map.
- 👉 Tap **Select**.
- 👉 After a short summary of the route parameters, the map appears with the selected destination in the middle. The route is automatically calculated. Tap **GO!** and start navigating.

Navigating to a place of interest







On the Map screen, tap **Menu** to return to the Navigation menu. In the Navigation menu, tap

Destination, then tap . You are offered the following preset search categories:

- Tap  **Petrol Station Along route** to get a list of petrol stations along the route or if it is not available, around your current position or your last known position.
- Tap  **Parking At My Destination** to get a list of parking lots near the destination or if it is not available, around your current position or your last known position.
- Tap  **Restaurant Along Route** to get a list of restaurants along the route, around your current position or your last known position.
- Tap  **Accommodation At My Destination** to get a list of accommodations near the destination, around your current position or your last known position.

You can also tap  and search for a place by entering its name.

If none of the above is appropriate, tap  to find a place of interest at the following locations:

- Tap  **Around Here** to search around the current position or if it is not available, around the last known position.
- Tap  **In a Town** to search for a place within a selected city or town.
- Tap  **Around Destination** to search for a place around the destination of the active route.
- Tap  **Along Route** to search along the active route, and not around a given point. This is useful when you search for a later stopover that results in a minimal detour only, such as searching for upcoming petrol stations or restaurants.

An example of navigating to a place of interest



Example: To find a park around your destination, do as follows (starting from the Navigation menu):



Tap **Destination**.



Tap **Around Destination**.

The list of place categories appears. Tap  or slide your finger to browse the list, and tap



Tap  to browse the whole category, or tap  to narrow down your search.

Tap any of the list items.

Check the details and the location of the place, and then tap **Next**.

After a short summary of the route parameters, the map appears showing the entire route. Wait for a few seconds or tap **GO!** and start navigating.

The Map screen



The Map screen is the most important and frequently used screen of the software. The Vehimarker (a blue arrow by default) represents your current position, and the orange line shows the recommended route. There are screen buttons and data fields on the screen to help you navigate. During navigation, the screen shows route information.

- At the top of the screen, you see your heading and the house numbers on left and right if you have not selected a route destination. When navigating a route, you see the next manoeuvre and the next street/road on your route. Tap either of them to open the route itinerary.

- Tap  to open the Quick menu with a selection of functions that are useful during navigation.

- Tap the map anywhere to explore the map around your current position. Additional map control buttons appear.

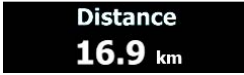
- Tap  to open three data fields on the map. Tap any of them to suppress the others. The default values for navigation (you can change them in Map settings):

- the remaining distance to the destination,
- the remaining time of the trip, and
- the estimated time of the arrival at the destination.

- Tap **Menu** to open the Navigation menu.





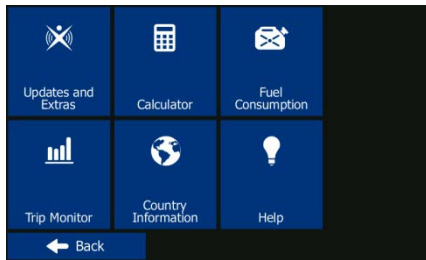

Please NOTE that the map screen can be different depending on the model (for example, 3D buildings)

'More' menu





The 'More' menu provides you with various additional applications. In the Navigation menu,





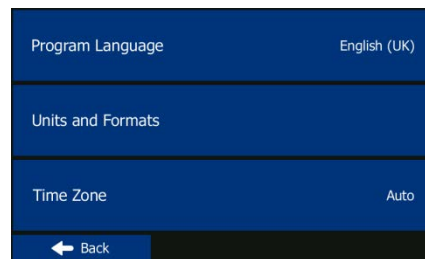
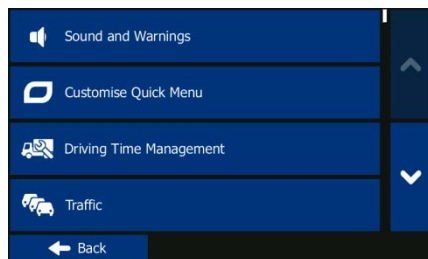



tap  **+** More...





-  **Updates and Extras**: Visit www.naviextras.com to get additional content, such as new maps or 3D landmarks and useful applications.
-  **Calculator**: Access the scientific calculator application.
-  **Fuel Consumption**: Access the fuel consumption monitor.
-  **Trip Monitor**: Access your saved trip and track logs.
-  **Country Information**: Access country information, such as speed limit, maximum blood alcohol level or compulsory equipment.
-  **Help**: Run the Demo and watch sample route simulations to see how navigation works, read the Software and Database End User License Agreement, or check the map and other contents of the application.

Settings menu



In the Navigation menu, tap . The Settings menu provides you with the following options (scroll the list to see all):

-  **Sound and Warnings** : Adjust the different sound volumes, change the voice guidance profile, or enable and set up warnings.
-  **Customise Quick Menu** : Change the function buttons in the Quick menu of the Map screen.
-  **Driving Time Management** : Before selecting one of the Lorry profiles as the Vehicle type used in route calculation, set up the editable lorry attribute profile with the parameters of your lorry. These parameters will be used in route calculation.
-  **Traffic** : You can adjust traffic related settings such as using preloaded statistical or online traffic, or select whether to take traffic events into consideration when calculating the route.
-  **Route Settings** : Select the type of vehicle you are driving, the road types used in route planning, and the route planning method.
-  **User Profiles** : If more drivers use TravelPilot for navigating, their settings can be remembered by using one of the user profiles.
-  **Map Settings** : Adjust map related settings: change the daytime and night colour schemes, change the default zoom level, switch between 2D and 3D map, suppress buildings or change the Vehimarker.
-  **Visual Guidance** : Adjust how the software helps you navigate with different kinds of route related information on the Map screen.
-  **Display** : Turn the menu animations on or off, select a different skin for the application, or adjust the display backlight

- 
 • **Regional** : Change the program language, the time format, units or the time zone.
- 
 • **Trip Monitor** : Turn the automatic trip or track log saving on or off, check the current size of the trip database.
- 
 • **Log Collection** : The application collects usage information and GPS logs that may be used for improving the application and the quality and coverage of maps. Here you can enable or disable collecting these logs.
- 
 • **Start Configuration Wizard** : Modify the basic software parameters set during the initial setup process.
- 
 • **Reset to Defaults** : Delete all saved data and reset all settings to their factory defaults.

Guarantee

Please keep the proof of purchase for this device for the entire duration of the guarantee period, as it must be produced in the event of any claim.

You (as the end user) receive a 24-month guarantee from the date of sale. The article has been manufactured using the most modern production methods and subjected to strict quality controls.

Please contact only the **manufacturer (not the dealer where you purchased it) in the event of any defects during the guarantee period.**

Contact Service: www.blaupunkt.de

The guarantee does not cover damage caused by improper use or external influence (water, falling, sunlight, breakage or impact).

Declaration of Conformity

Hereby Baros GmbH, declares, that the devices Blaupunkt TravelPilot 55 Active, are in compliance with the essential requirements and other relevant regulations of Directive 1999/5/EC.

The Declaration of Conformity can be found at: **www.blaupunkt.de**

Userinformation/Contact

If your device has a defect or you have problems with it, please contact our Service & Support Centre

If you need to send your device to us, please attend to the following points:

1. Use only the **original packaging**
2. Add a **detailed error description**
3. Add your **full name and address and a copy of your purchase receipt**
4. Stamp and send the package to us (**sufficient postage**)

Address of our Service Center:

First Service Center
Kleine Düwelstr 21
DE-30171 Hannover/Germany





Guide de mise en route rapide / FR

TravelPilot

Nous vous remercions d'avoir acheté un produit Blaupunkt.
Vous avez fait le bon choix.
Bien entendu, vous bénéficierez de nos services après-vente.
En cas de question ou de problème technique, contactez-nous sur
le site blaupunkt.de.

Cher client,

Nous vous remercions d'utiliser un système de navigation Blaupunkt.

- Blaupunkt se réserve le droit d'interprétation du présent guide.
- Le produit peut être modifié à tout moment sans préavis. Nous vous prions de nous excuser pour tout éventuel désagrément.
- Veuillez créer une sauvegarde de vos données et de vos informations dans le navigateur GPS. Blaupunkt ne sera tenu pour responsable d'aucune perte résultant de dégâts matériels.
- Il se peut que ce guide renferme quelques erreurs, bien qu'il ait été révisé. Si vous identifiez une erreur, veuillez contacter le service clientèle de Blaupunkt.
- Veuillez lire les consignes contenues dans ce guide et utiliser uniquement des accessoires Blaupunkt afin d'éviter tout dommage imprévu. Le non-respect de ces consignes invalidera la garantie et pourrait compromettre la sécurité des personnes, auquel cas Baros GmbH déclinera toute responsabilité.
- Il peut arriver que les cartes électroniques de navigation ne concordent pas avec la signalisation routière réelle en raison du développement des infrastructures de transport. Prenez soin de respecter le code de la route et la signalisation routière et de conduire en tenant compte des conditions de circulation. Vous vous exposez à des accidents graves si vous utilisez le navigateur GPS en conduisant. Baros GmbH ne peut être tenu pour responsable des accidents et pertes résultant d'une utilisation inappropriée.
- Pour en savoir plus sur les mises à jour et les mises à niveau logicielles, veuillez vous rendre sur le site www.blaupunkt.de
Les images présentées dans ce guide sont assujetties à l'objet matériel.

Si votre système de navigation renferme un récepteur TMC intégré assurant la réception des données de circulation, l'antenne de ce dernier est intégrée au câble du chargeur auto. Pour recevoir correctement les informations de circulation, le chargeur doit être connecté au port USB du système de navigation.

Veuillez manipuler votre appareil uniquement à l'aide d'un stylet à pointe arrondie ou de votre doigt. La surface de l'écran se raye facilement. Ne pas utiliser d'objets coupants ou d'ongles longs.

Pour votre sécurité, n'accédez pas aux commandes du produit pendant que vous conduisez.

Utilisez ce produit avec prudence. Il est destiné à servir uniquement d'aide à la navigation. Il ne saurait mesurer avec précision la direction, la distance, la localisation ou la topographie.

Le trajet calculé n'est donné qu'à titre indicatif. C'est à l'utilisateur qu'il incombe de respecter la signalisation et la réglementation routières locales.

Lorsque vous sortez du véhicule, ne laissez pas votre appareil sur un tableau de bord exposé directement au soleil. La surchauffe de la batterie pourrait entraîner une panne et/ou un danger.

Le GPS est déployé par le gouvernement des États-Unis, qui seul est responsable de la performance de cette technologie. La moindre modification du système GPS pourrait affecter l'exactitude de tous les dispositifs GPS.

Le signal satellite GPS ne peut pas traverser les matériaux solides (à l'exception du verre). Lorsque vous êtes à l'intérieur d'un tunnel ou d'un bâtiment, le positionnement GPS n'est pas disponible.

Le signal GPS doit afficher au moins 4 barres pour pouvoir déterminer votre position. La réception du signal peut être affectée par des facteurs tels qu'une météo défavorable ou des obstacles en hauteur denses (arbres et bâtiments hauts).

Il peut arriver que les autres appareils sans fils présents dans le véhicule interfèrent avec les signaux satellite et rendent la réception instable.

Un support auto est requis lorsque vous utilisez l'appareil dans une voiture. Prenez soin de placer l'appareil à un endroit approprié, afin d'éviter d'obstruer le champ de vision du conducteur ou le déploiement d'un airbag.

Composants

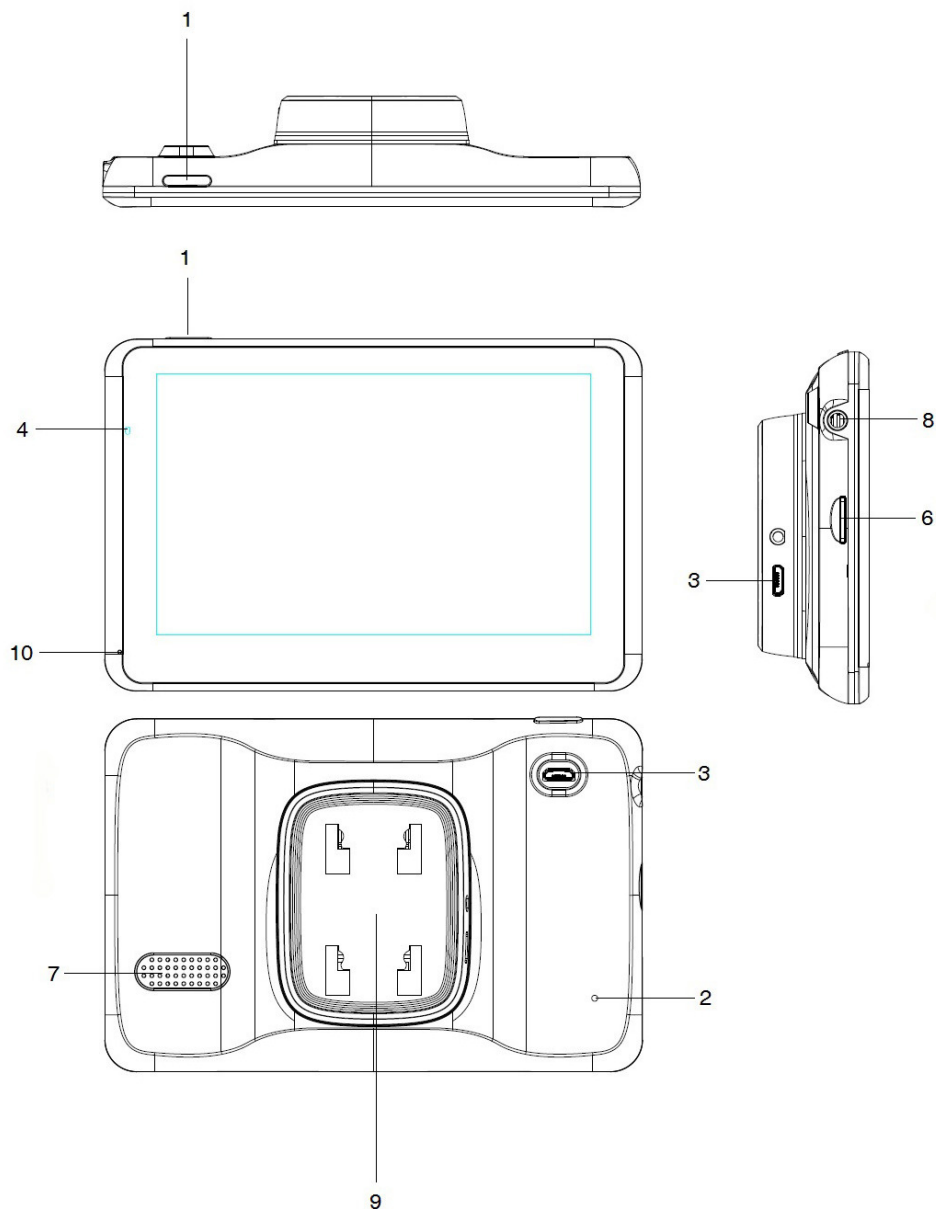

| N° | Composant | Explication |
|----|--------------------------|---|
| 1 | Bouton Marche/Arrêt | Pour allumer ou éteindre l'appareil ou le mettre en veille |
| 2 | Bouton Réinitialiser | Réinitialise le système |
| 3 | Port USB | L'échange de données via un câble mini USB. Télécharger le GPS |
| 4 | Indicateur de pouvoir | La lumière est rouge pendant le fait de charger, il tournera vert quand la batterie est complètement chargée. |
| 5 | Écran | L'écran de la carte et des éléments d'affichage |
| 6 | Fente micro SD | Permet l'utilisation d'une carte mémoire flash, fournie séparément |
| 7 | Haut-parleur | |
| 8 | Port du casque | |
| 9 | Support magnétique actif | |
| 10 | Microphone | |

Prise en main

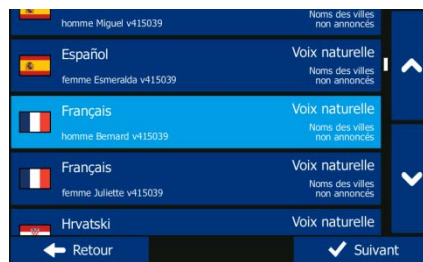
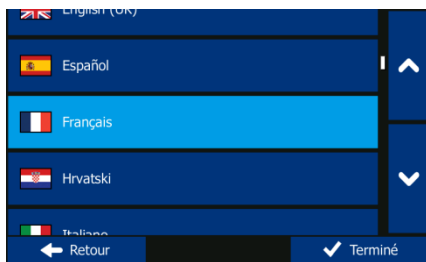

Lorsque vous utilisez le logiciel de navigation pour la première fois, un processus de configuration initiale commence automatiquement. Procédez comme suit :

- ☞ Sélectionnez la langue du programme. Si votre langue préférée n'apparaît pas à l'écran, touchez   ou faites glisser la liste vers le haut ou vers le bas à l'aide votre doigt pour voir  toutes les langues disponibles. Touchez  pour sélectionner la langue souhaitée. Touchez **Terminé** pour confirmer votre sélection et passer à la page suivante.
- ☞ Lisez le contrat de licence d'utilisation du logiciel et de la base de données, puis touchez **Accepter** si vous êtes d'accord avec les conditions d'utilisation.
- ☞ Vous êtes invité à préciser si vous permettez au logiciel de collecter des informations d'usage et les journaux GPS nécessaires à l'amélioration de l'application ainsi qu'à la qualité et la couverture des cartes. Touchez **Oui** pour autoriser les statistiques anonymes ou désactiver cette fonction.
- ☞ L'assistant de configuration démarre. Touchez **Suivant** pour continuer.
- ☞ Sélectionnez le profil de la langue des instructions vocales. Si votre langue préférée n'apparaît pas à l'écran, déroulez la liste pour voir les autres profils disponibles. Touchez n'importe quel élément de la liste pour un bref aperçu vocal. Touchez **Suivant** pour confirmer votre sélection et passer à la page suivante.

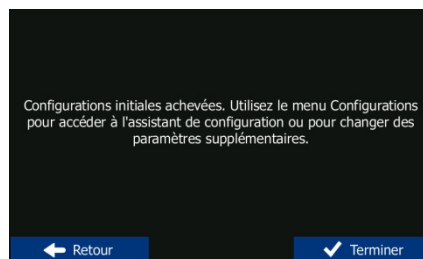

- ☞ Définissez votre format heure préféré et les unités. Touchez **Suivant** pour confirmer vos préférences.
 - ☞ Définissez vos options de planification d'itinéraire préférées. Touchez **Suivant** pour confirmer vos préférences.
 - ☞ La configuration initiale est terminée. Touchez **Terminer**.
- L'application démarre.

Écran Démarrage : le menu Navigation

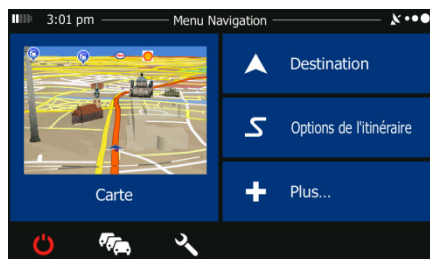



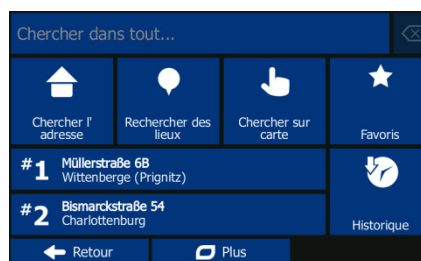

Après la configuration initiale et chaque fois que le logiciel démarre, le menu de Navigation apparaît. Vous pouvez alors procéder comme suit :

- Touchez  pour sélectionner votre destination en saisissant une adresse ou en sélectionnant un point d'intérêt, un emplacement sur la carte ou l'une de vos destinations favorites. Vous pouvez également rechercher vos destinations récentes à partir de l'Historique intelligent ou en saisissant leurs coordonnées.
- Touchez  pour afficher les paramètres de l'itinéraire. Vous pouvez voir l'itinéraire dans toute sa longueur sur la carte. Vous pouvez aussi accomplir des actions liées à l'itinéraire, telles que modifier ou supprimer votre itinéraire, définir un point de départ pour l'itinéraire, choisir des types d'itinéraire, éviter certaines parties de l'itinéraire, simuler la navigation ou ajouter la destination à vos favoris.
- Touchez  pour accéder aux simulations d'itinéraires de la Démo ou lancer d'autres applications.
- Touchez  pour personnaliser le mode de fonctionnement du logiciel de navigation.
- Touchez  pour afficher l'écran Résumé du trafic.
- Touchez  pour commencer la navigation sur la carte.
- Touchez  pour arrêter la navigation et quitter le logiciel.

Menu de destination



Dans le Menu de Navigation, touchez **Destination**. Le Menu de destination vous fournit les options suivantes:

- Touchez  pour indiquer une adresse comme votre destination.
- Touchez  pour sélectionner un point d'intérêt comme votre destination.
- Touchez  pour accéder à un emplacement sélectionné sur la carte.
- Touchez  pour choisir dans la liste de vos destinations favorites.
- Touchez la ligne d'entrée horizontale au-dessus de ces boutons pour rechercher votre destination sans tenir compte de son type dans Combined Search.
- Touchez  ou  pour accéder à la destination récente qui s'affiche sur le bouton.
- Touchez  pour choisir dans la liste de toutes les destinations récentes.
- Touchez  pour obtenir d'autres méthodes de recherche.

Accéder à une adresse

| | |
|--------------------|--------------------|
| Pays | Allemagne |
| Ville | Berlin |
| Rue | <Nom de la rue> |
| <Rue transversale> | <Numéro de maison> |
| Retour | Sélectionner ville |

| | | | | | | | | | |
|--------|------|-----------------|---|---|---|---|---|-----|---|
| Berlin | ✓ | ✕ | | | | | | | |
| 1 | 2 | 3 | 4 | 5 | 6 | 7 | 8 | 9 | 0 |
| a | z | e | r | t | y | u | i | o | p |
| q | s | d | f | g | h | j | k | l | m |
| ↑ | w | x | c | _ | v | b | n | à/! | |
| Retour | Plus | Résultats (300) | | | | | | | |



Dans le menu Navigation, touchez **Destination** puis . Par défaut, l'écran propose la ville où vous vous trouvez.

👉 Le cas échéant, modifiez le pays. Touchez le bouton qui affiche le nom du pays.

1. Utilisez le clavier pour saisir le nom du pays.
2. Après avoir saisi quelques caractères, la liste des pays correspondant à la chaîne saisie apparaît. Touchez le pays de votre choix.

👉 Le cas échéant, modifiez la ville. Touchez le bouton indiquant le nom de la ville et saisissez une partie de son nom à l'aide du clavier. En saisissant des lettres, le nom de la rue le plus probable s'affiche toujours sur la ligne d'entrée. Vous pouvez alors procéder comme suit :

- Touchez pour sélectionner la ville proposée dans la zone de saisie.
- Touchez pour corriger votre entrée.
- Touchez **Résultats** pour parcourir la liste des noms de ville/banlieue correspondant à votre entrée. Sélectionnez une ville dans la liste.

| | | | | | | | | | |
|----------------------------|------|-----------------|---|---|---|---|---|-----|---|
| Halensee (Am Güterbahnhof) | ✓ | ✕ | | | | | | | |
| 1 | 2 | 3 | 4 | 5 | 6 | 7 | 8 | 9 | 0 |
| a | z | e | r | t | y | u | i | o | p |
| q | s | d | f | g | h | j | k | l | m |
| ↑ | w | x | c | _ | v | b | n | à/! | |
| Retour | Plus | Résultats (300) | | | | | | | |

| | | |
|---|---|--------|
| München 80539 Deutschland | 5:07 576 km --:-- 72.2 € 38.0 l 88.5 kg Vert Voiture | |
| Amsterdam Berlin Bruxelles Luxembourg Stuttgart Munich Prague Breslau Vienne | | |
| Retour | Plus | Aller! |

👉 Saisissez le nom de la rue :

1. Touchez **Nom de la rue**.
2. Utilisez le clavier pour saisir une partie du nom de la rue.
3. Touchez , pour sélectionner la rue suggérée dans la zone de saisie ou touches **Résultats** pour parcourir la liste de toutes les rues correspondant à votre entrée. Sélectionnez une rue dans la liste.

👉 Saisissez le numéro de l'habitation:

1. Touchez **Numéro de maison**.
2. Utilisez le clavier pour saisir le numéro de l'habitation.
3. Touchez **Terminé** pour finir de saisir l'adresse.

- ☞ La carte apparaît affichant la destination sélectionnée au centre. Touchez une autre emplacement sur la carte si besoin est, puis touchez **Suivant** pour confirmer la destination.
- ☞ Après un bref résumé des paramètres de l'itinéraire, la carte apparaît affichant tout l'itinéraire. Patientez quelques secondes ou touchez **Aller!** pour lancer la navigation.

Recherche rapide

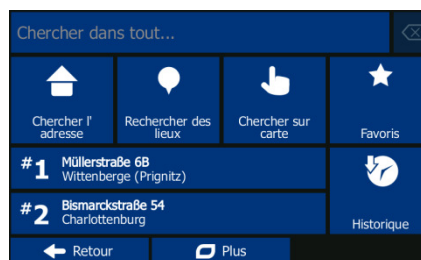
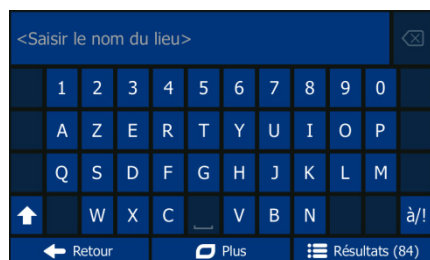

À l'aide de la fonction de Recherche rapide, vous pouvez rechercher un emplacement situé près d'un lieu d'intérêt connu. Recherchez un lieu à partir de son nom puis cherchez votre destination sur la carte. Procédez comme suit (en commençant par le menu Navigation) :

- ☞ Touchez **Destination**.
- ☞ Touchez **Chercher dans tout...**
- ☞ Commencez par saisir le nom du lieu d'intérêt à l'aide du clavier virtuel.
- ☞ Après avoir saisi quelques lettres, touchez **Résultats** et sélectionnez le lieu dans la liste des noms de lieux correspondante.
- ☞ Faites défiler la liste vers le bas si besoin est, sélectionnez le lieu voulu et touchez **Sélectionner**.
- ☞ Vérifiez les détails concernant le lieu puis touchez **Sélectionner**.
- ☞ Une carte générale apparaît affichant le lieu sélectionné au centre. Parcourez la carte et touchez l'emplacement de la carte que vous choisissez comme destination. Le curseur rouge apparaît où vous touchez la carte.
- ☞ Touchez **Sélectionner**.
- ☞ Après un bref résumé des paramètres de l'itinéraire, la carte apparaît affichant la destination sélectionnée au centre. L'itinéraire est calculé automatiquement. Touchez **Aller!** pour lancer la navigation.



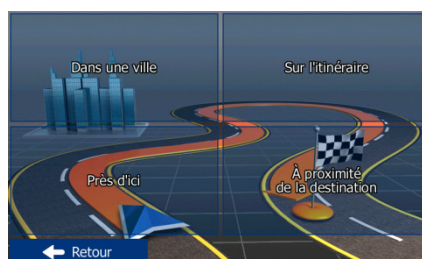

Accéder à un lieu d'intérêt



Sur l'écran Carte, touchez **menu** pour revenir au menu Navigation. Dans le menu Navigation, touchez



Destination puis . Les catégories de recherche suivantes sont prédéfinies :





- Touchez  pour obtenir la liste des stations-services sur votre itinéraire ou, le cas échéant, autour de votre position actuelle ou de votre dernière position connue.
- Touchez  pour obtenir une liste des parkings à proximité de votre destination ou, le cas échéant, autour de votre position actuelle ou de votre dernière position connue.
- Touchez  pour obtenir une liste des restaurants sur votre itinéraire, autour de votre position actuelle ou de votre dernière position connue.
- Touchez  pour obtenir une liste des hébergements à proximité de votre destination, autour de votre position actuelle ou de votre dernière position connue.



Vous pouvez aussi toucher et chercher un lieu en saisissant son nom.



Si aucune des catégories de recherche susmentionnées ne vous convient, touchez pour trouver un lieu d'intérêt dans les emplacements suivants :

- Touchez  pour effectuer des recherches autour de la position actuelle ou, le cas échéant, autour de la dernière position connue.
- Touchez  pour rechercher un lieu dans une ville sélectionnée.
- Touchez  pour chercher un lieu autour de la destination de l'itinéraire actif.
- Touchez  pour effectuer des recherches sur l'itinéraire actif et non autour d'un point donné. Cela s'avère utile lorsque vous souhaitez ajouter un arrêt ultérieur sans effectuer un grand détour, notamment pour une station-service ou un restaurant.

Accéder à un lieu d'intérêt — Exemple

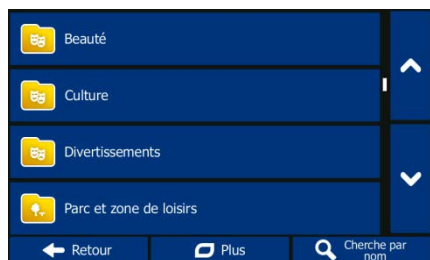

Exemple : Pour chercher un parc autour de votre destination, procédez comme suit (en commençant par le menu Navigation) :

☞ Touchez **Destination**.



☞ Touchez



☞ Touchez

☞ Touchez **À proximité de la destination**.

☞ La liste de catégories de lieu apparaît. Touchez  ou parcourez la liste en faisant glisser votre doigt puis touchez .

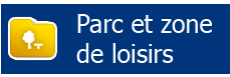
☞ Touchez  pour parcourir toute la catégorie ou touchez  pour limiter votre recherche.

☞ Touchez l'un des éléments de la liste.

☞ Vérifiez les détails et l'emplacement du lieu puis touchez **Suivant**.

☞ Après un bref résumé des paramètres de l'itinéraire, la carte apparaît affichant tout l'itinéraire. Patientez quelques secondes ou touchez **Aller!** pour lancer la navigation.

L'écran Carte



L'écran Carte est l'écran le plus important et le plus fréquemment utilisé du logiciel. Le marqueur de véhicule (blue arrow par défaut) représente votre position actuelle et orange line indique l'itinéraire recommandé. L'écran comporte des boutons d'écran et des champs de données pour vous aider à naviguer. Pendant la navigation, l'écran affiche des informations sur l'itinéraire.

- Au-dessus de l'écran, vous voyez votre cap et les numéros de maison sur la gauche et sur la droite si vous n'avez pas sélectionné la destination d'un itinéraire. Lorsque vous parcourez un itinéraire, vous voyez la manœuvre et la rue suivantes sur votre itinéraire. Touchez l'une d'entre elles pour ouvrir l'itinéraire.

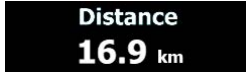

- Touchez  pour afficher le menu Rapide comprenant une sélection de fonctions utiles au cours de la navigation.
- Touchez la carte n'importe où pour l'explorer tout autour de votre position actuelle. Des boutons de commande supplémentaires de la carte s'affichent.
- Touchez  pour afficher trois champs de données sur la carte. Touchez l'un d'entre eux pour supprimer les autres. Les valeurs par défaut pour la navigation (vous pouvez les modifier dans Paramètres de la carte) :
 - la distance restante pour parvenir à destination,
 - le temps restant du trajet, et
 - l'heure d'arrivée prévue à destination.
- Touchez **Menu** pour afficher le menu de Navigation.

S'il vous plaît noter que l'écran de carte peut être différente selon le modèle (par exemple, des bâtiments en 3D).







Menu Plus



Le menu Plus vous donne accès à plusieurs applications supplémentaires. Dans le Menu de

Navigation, touchez





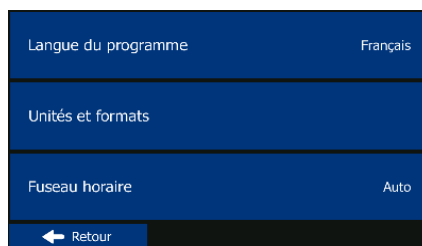
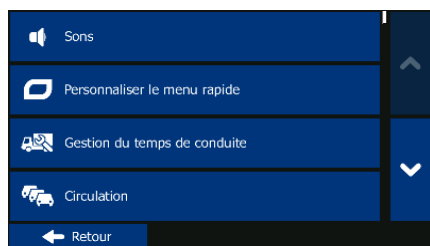

-  : visitez www.naviextras.com pour obtenir des contenus supplémentaires, tels que de nouvelles cartes ou des repères en 3D et des applications utiles.
-  : La calculatrice scientifique répond à tous vos besoins en matière de calculs. Touchez le bouton Mode pour obtenir des fonctions supplémentaires et utiliser la mémoire pour enregistrer vos résultats.
-  : accédez à d'autres applications utiles : le calculateur, le carburant et le moniteur d'entretien, les informations sur le lever et le coucher du soleil ou le moniteur des journaux de trajet et de suivi.
-  : Si vous enregistrez vos journaux de trajet lorsque vous arrivez à un certain niveau de votre destination ou si vous permettez à l'application de les enregistrer automatiquement, tous ces journaux sont répertoriés ici. Touchez l'un des trajets pour voir les statistiques, le profil de la vitesse et de l'altitude. Si vous avez aussi enregistré le journal de suivi, vous pouvez l'afficher sur la carte avec la couleur sélectionnée. Les journaux de trajet peuvent être exportés dans des fichiers GPX pour un usage ultérieur.
-  : Sélectionnez un pays dans la liste et consultez des informations utiles sur la conduite concernant le pays sélectionné. Il se peut que les informations incluent les limites de vitesse imposées sur des types de routes différents, le niveau d'alcool contenu dans le sang et tout équipement obligatoire que vous devez présenter lorsque vous êtes intercepté par la police.
-  : lancez la Démo qui, à travers des simulations d'itinéraires, explique le fonctionnement de la navigation, lisez le contrat de licence de l'utilisateur final pour la base de données et le logiciel, ou vérifiez la carte et les autres contenus de l'application.

Menu Réglages



Dans le Menu de Navigation, touchez . Le menu Réglages vous fournit les options suivantes (faites défiler la liste pour les voir toutes) :

-  **Sons** : réglez les volumes sonores variés, modifiez le profil d'instructions vocales, ou activez et configurez les avertissements.
-  **Personnaliser le menu rapide** : modifiez les boutons de fonction dans le menu Rapide de l'écran Carte.
-  **Gestion du temps de conduite** : avant de sélectionner l'un des profils Camion comme type de véhicule utilisé dans le calcul de l'itinéraire, configurez le profil modifiable des attributs du camion à l'aide des paramètres de votre camion. Ces paramètres seront utilisés dans le calcul de l'itinéraire.
-  **Circulation** : vous pouvez ajuster les paramètres liés à la circulation, tels que l'utilisation du trafic en ligne ou statistique préchargé, ou déterminer si vous voulez prendre en compte les événements trafic lors du calcul de l'itinéraire.
-  **Paramétrage de l'itinéraire** : sélectionnez le type de véhicule que vous conduisez, les types de routes utilisés dans la planification d'itinéraire et la méthode de planification d'itinéraire.
-  **Paramètres de la carte** : réglez les paramètres liés à la carte : modifiez les thèmes de couleurs diurnes et nocturnes, modifiez le niveau de zoom par défaut, basculez entre la carte 2D et 3D, supprimez les bâtiments ou modifiez le marqueur de véhicule.
-  **Guidage visuel** : ajustez la manière dont le logiciel vous permet de naviguer avec des informations liées à divers types d'itinéraire sur l'écran Carte.
-  **Afficher** : allumez et éteignez les animations du menu, sélectionnez un thème différent pour l'application, ou réglez l'affichage du rétroéclairage.
-  **Régional** : modifiez la langue du programme ; le format de l'heure, les unités ou le fuseau horaire.

-  **Moniteur Trajet** : allumez ou éteignez l'enregistrement automatique des journaux de trajet ou de suivi, vérifiez la taille actuelle de la base de données du trajet.
-  **Collecte du journal** : l'application collecte les informations d'usage et les journaux GPS qui pourront servir à l'amélioration de l'application, de la qualité et de la couverture des cartes. Ici, vous pouvez activer ou désactiver en collectant ces journaux.
-  **Assistant configuration** : modifiez les paramètres de base du logiciel définis au cours du processus de configuration initiale.
-  **Réinitialiser** : supprimez toutes les données enregistrées et rétablissez tous les réglages usine.

Garantie

Veillez conserver une preuve de l'achat de cet appareil pendant toute la période de garantie. Cette preuve devra être présentée en cas de revendication.

Vous (l'utilisateur final) bénéficiez d'une garantie de 24 mois à compter de la date d'achat. L'article a été fabriqué suivant les procédés les plus modernes et soumis à des contrôles de qualité rigoureux.

Vous êtes prié de contacter le **fabricant (et non le revendeur auprès duquel l'achat a été effectué) uniquement en cas de défaillance observée durant la période de garantie.**

La garantie ne couvre pas les dommages résultant d'une utilisation inappropriée ou d'un phénomène externe (ruissellement, précipitation, exposition au soleil, bris ou choc).

Déclaration de conformité

Je soussigné Baros GmbH déclare par la présente, que l'appareils TravelPilot 55 Active sont conforme avec les normes essentielles et les autres réglementations pertinentes de la Directive 1999/5/CE.

La déclaration de conformité peut être consultée sur le site **www.blaupunkt.de**

Informations/Contact de l'utilisateur

Si votre appareil présente une défaillance ou si vous avez des difficultés à l'utiliser, veuillez contacter notre Centre de service et d'assistance

Si vous devez nous envoyer votre appareil, veuillez suivre les consignes suivantes :

1. Utilisez uniquement **l'emballage d'origine**
2. Ajoutez une **description détaillée** de l'erreur
3. Ajoutez **votre nom et votre adresse complets ainsi qu'une copie de votre preuve d'achat**
4. Affranchissez le colis et envoyez-le nous (**suffisamment affranchi**)





Manual de Inicio Rápido / ES

TravelPilot

Gracias por adquirir un producto de Blaupunkt.
Ha tomado una decisión inteligente.
También cuenta con nuestro servicio posventa.
Para cualquier consulta o problema técnico, póngase en contacto en blaupunkt.de

Caro Cliente,

Gracias por elegir el sistema de navegación de Blaupunkt.

- Blaupunkt reserva-se al derecho de interpretación definitiva de este manual. Este producto está sujeto a cambios sin aviso previo. Lamentamos los eventuales inconvenientes causados.
- Haga copias de seguridad de sus datos y informaciones del navegador GPS. Blaupunkt no acepta cualquier responsabilidad por la pérdida de mapas o cualquier otro dato.
- A pesar de haber sido verificado, este manual podrá contener algunos errores. Si encontrar algún error, por favor, contacte, el centro de apoyo a clientes de Blaupunkt.
- Leía atentamente las instrucciones de este manual y utilice solamente accesorios Blaupunkt para evitar daños inesperados. El no cumplimiento de las instrucciones de este manual invalidará la garantía y podrá colocar en peligro su seguridad personal, por la cual Baros GmbH no acepta cualquier responsabilidad.
- Los datos constantes de los mapas electrónicos de navegación podrán no ser consistentes con las señales de tráfico existentes debido a la evolución de las carreteras. Por favor, cumpla las normas y señales de tráfico y adapte su estilo de conducción a las condiciones del tráfico.
- No programe su equipo de navegación GPS mientras conduce porque podrá provocar accidentes graves. Baros GmbH no acepta cualquier responsabilidad por accidentes o daños originados por la utilización incorrecta del equipo.
- Para informaciones sobre actualizaciones y nuevas versiones de software, visite nuestro sitio web en www.blaupunkt.de

Las imágenes de este manual podrán cambiar de acuerdo con las características del equipo.

Si su sistema de navegación incluir un receptor TMC incorporado para recepción de información de tráfico, la antena del receptor estará integrada en el cable del cargador de mechero. Para una recepción correcta de la información de tráfico deberá conectar el cargador de mechero a la puerta USB de su sistema de navegación!

Su equipo deberá SOLAMENTE ser operado con una puntera propia sin punta o utilice la punta de su dedo. La superficie de la pantalla se puede golpear fácilmente si utilizar objetos puntiagudos o las uñas afiladas.

Para su seguridad, no utilice los mandos de este producto mientras conduce. Utilice este producto con prudencia.

Este producto se destina a ser utilizado solamente para apoyo a la navegación. No se destina a la obtención de medidas exactas de distancia, dirección, localización o topografía.

La ruta calculada es solamente indicativa. El usuario debe obedecer a la legislación local y señales de tráfico existentes en su ruta.

Cuando salir del vehículo, no deje su equipo en el salpicadero, expuesto a la luz solar directa. El sobre-calentamiento de la batería puede originar averías y/o ser peligroso.

El sistema GPS es operado por el gobierno de los Estados Unidos de América, que es el único responsable por su desempeño. La precisión de los equipos GPS puede ser afectada por posibles cambios al sistema GPS.

La señal de satélite GPS no traspasa materiales sólidos (con excepción del cristal) y no está disponible dentro de túneles y edificios.

Para determinar la localización GPS actual son necesarios por lo menos 4 señales de satélite GPS. La recepción de la señal puede ser afectada en ciertas condiciones, tales como tempestades o debajo de obstáculos densos (por ejemplo, árboles y edificios altos).

La proximidad de otros equipos de telecomunicaciones inalámbricos dentro del vehículo puede interferir con los señales de satélite, originando inestabilidad de la recepción.

Para utilizar el equipo en un automóvil será necesario que lo tenga en un soporte adecuado para automóvil. Instale el equipo de manera a no perjudicar el campo de visión del conductor, ni a interferir con el funcionamiento de los airbags.

Componentes

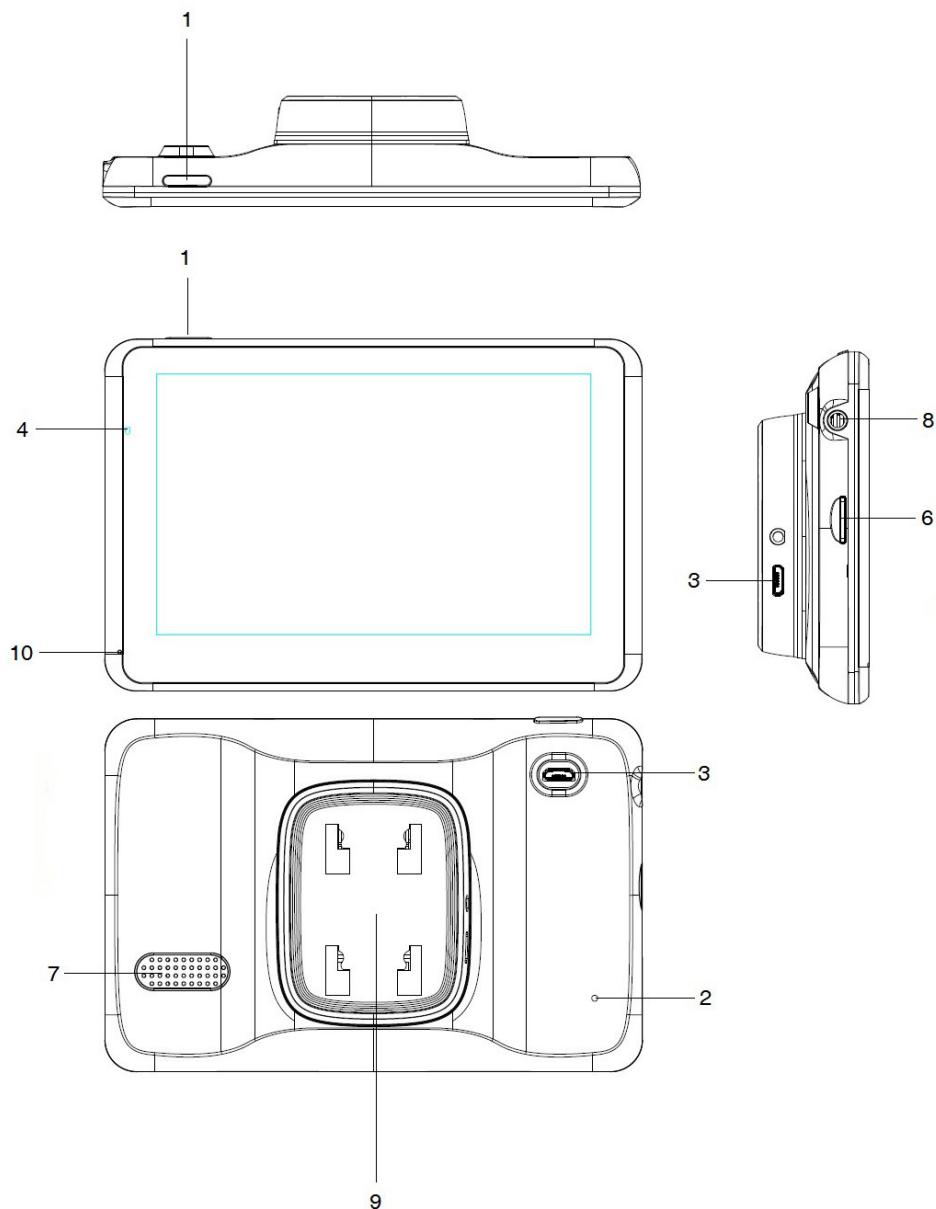

| N.º | Componente | Explicación |
|-----|--------------------------|--|
| 1 | Botón de alimentación | Para conectar/desconectar el equipo o activar el modo de ahorro de energía. |
| 2 | Botón Reiniciar | Para reiniciar el sistema. |
| 3 | Toma USB | El intercambio de datos a través de mini cable USB. Descarga el dispositivo GPS |
| 4 | Indicador de poder | La luz es roja durante el cobro, girará verde cuando la batería es totalmente cobrada. |
| 5 | Pantalla | Mostrar el mapa y elementos de control |
| 6 | Ranura sd micro | Para insertar una tarjeta de memoria flash (opcional). |
| 7 | Altavoz | |
| 8 | Puerto de auriculares | |
| 9 | Soporte magnético active | |
| 10 | Micrófono | |

Introducción

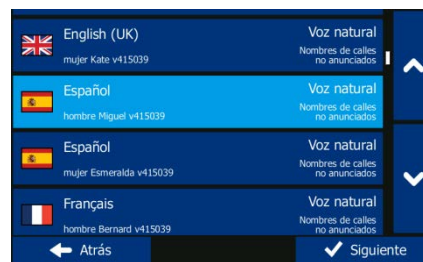
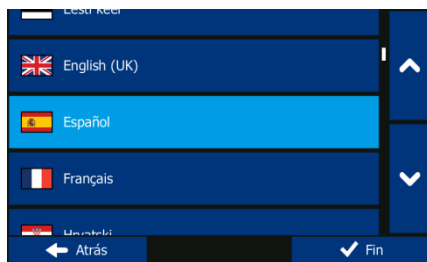

Al utilizar el software de navegación por primera vez, se inicia automáticamente un proceso de configuración inicial. Proceda de la forma siguiente:

👉 Seleccione el idioma del programa. Si el idioma que busca no aparece en la pantalla, toque



o arrastre la lista hacia arriba o hacia abajo con con el dedo para

ver todos los idiomas disponibles, Toque  para seleccionar el idioma de su preferencia. Toque **Fin** para confirmar la selección y continuar con la página siguiente.

👉 Lea el Contrato de licencia para usuario final de la base de datos y el software y pulse **Aceptar** si acepta las condiciones de uso.

👉 Ahora se le preguntará si desea permitir que el software recoja datos de uso y registros GPS que puedan utilizarse para mejorar la aplicación, así como la calidad y cobertura de los mapas. Toque **Sí** para permitir las estadísticas anónimas o desactivar esta función.

👉 Se inicia el Asistente de configuración. Toque **Siguiente** para continuar.

👉 Seleccione el perfil de idioma de la guía de voz. Si el idioma que busca no aparece en la pantalla, desplácese por la lista para ver otros perfiles disponibles. Toque cualquier elemento de la lista para obtener una breve muestra de voz. Toque **Siguiente** para confirmar la selección y continuar con la página siguiente

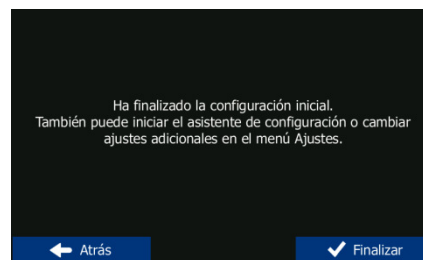
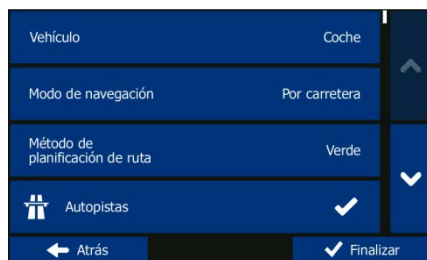

👉 Establezca el formato de hora y unidades de su preferencia. Toque **Siguiente** para confirmar sus preferencias.





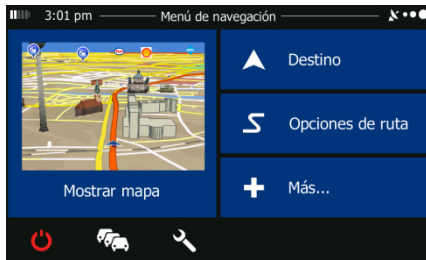

👉 Establezca las opciones de planificación de ruta de su preferencia. Toque **Siguiente** para confirmar sus preferencias.

👉 La configuración inicial se ha realizado correctamente. Toque **Finalizar** Se inicia la aplicación.

Pantalla de inicio: el Menú de navegación







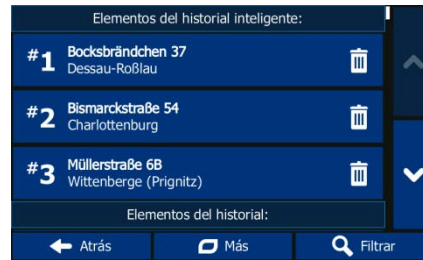
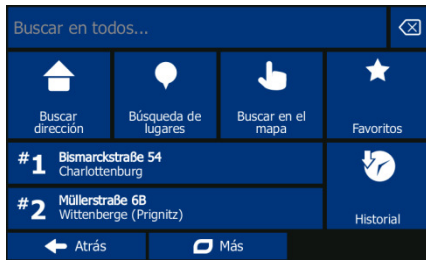

Tras la configuración inicial y cada vez que se inicie el software, aparecerá el Menú de navegación. Existen las siguientes opciones:

- Toque  para seleccionar su destino introduciendo una dirección o seleccionando un lugar de interés, una posición en el mapa o uno de sus destinos favoritos. También puede buscar los destinos recientes en el historial inteligente o si introduce un par de coordenadas.
- Toque  para visualizar los parámetros de la ruta. Puede ver la ruta en su totalidad en el mapa. También puede llevar a cabo acciones sobre las rutas como editar o cancelar la ruta, establecer un punto de salida de la ruta, escoger rutas alternativas, evitar partes de la ruta, simular la navegación o añadir el destino a sus favoritos.
- Toque  para simular rutas de demostración o ejecutar algunas aplicaciones adicionales.
- Toque  si desea personalizar el funcionamiento del software de navegación.
- Toque  para abrir la pantalla Resumen de tráfico.
- Toque  para iniciar la navegación en el mapa.
- Toque  para detener la navegación y salir del software.

Menú de destino



En el Menú de navegación, toque **Destino**. El Menú de destino consta de las siguientes opciones:

- Toque  para especificar una dirección como destino.
- Toque  para seleccionar un lugar de interés como destino.
- Toque  para navegar a una posición seleccionada en el mapa.
- Toque  para elegir destinos de su lista de favoritos.
- Pulse el campo de entrada horizontal situado sobre estos botones para encontrar su destino, sea cual sea su tipo, en Combined Search.
- Toque  o  para navegar a un destino reciente que se muestra en el botón.
- Toque  para elegir de entre la lista de destinos recientes.
- Toque **Más** para acceder a otros métodos de búsqueda.

Navegación hasta una dirección

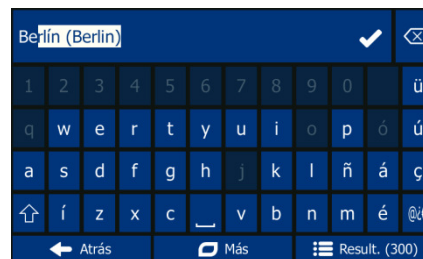
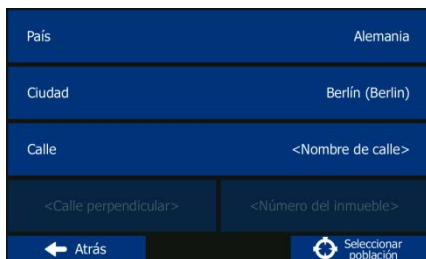



En el Menú de navegación, toque **Destino** y, a continuación, toque . De forma predeterminada, la pantalla propone la ciudad o población en la que se encuentra.

👉 En caso de ser necesario, cambie el país. Toque el botón que incluye el nombre del país.

1. Utilice el teclado para introducir el nombre del país.

2. Tras introducir un par de caracteres se mostrará la lista de países que coinciden con la cadena de texto introducida. Toque el país que desee.

👉 En caso de ser necesario, cambie la población. Toque el botón que incluye el nombre de la población, y utilice el teclado para introducir parte de su nombre. A medida que introduzca letras, en el campo de entrada siempre se mostrará el nombre de la población más parecido. Existen las siguientes opciones:

- Toque  para seleccionar la población que se muestra en el campo de entrada.
- Toque  para corregir el texto introducido.
- Toque **Resultados** para examinar la lista de nombres de poblaciones que coinciden con el texto introducido. Seleccione una población de la lista.

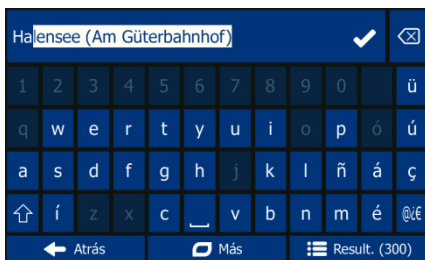

👉 Introduzca el nombre de la calle:

1. Toque **Nombre de calle**.
2. Utilice el teclado para introducir parte del nombre de la calle.

3. Toque , para seleccionar la calle que se muestra en el campo de entrada, o toque **Resultados** para examinar la lista de todas las calles que coinciden con el texto introducido. Seleccione una calle de la lista

👉 Introduzca el número del inmueble:

1. Toque **Número del inmueble**.
2. Utilice el teclado para introducir el número de casa.
3. Toque **Fin** cuando haya terminado de introducir la dirección.

👉 El mapa vuelve a aparecer con el destino seleccionado en el centro. Si es necesario, toque otra ubicación del mapa y, a continuación, toque **Siguiente** para confirmar el destino.

👉 Tras un breve resumen de los parámetros de la ruta, el mapa aparece y muestra la ruta completa. Espere unos segundos, o toque **Ir** y empiece a navegar.

Búsqueda rápida

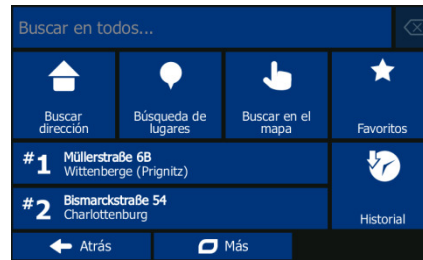
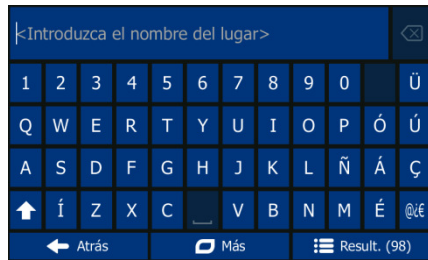

Con la ayuda de Búsqueda rápida podrá buscar un lugar próximo a un Lugar de interés conocido. Busque primero el lugar por su nombre y, a continuación, busque su destino en el mapa. Proceda de la forma siguiente (partiendo del Menú de navegación):



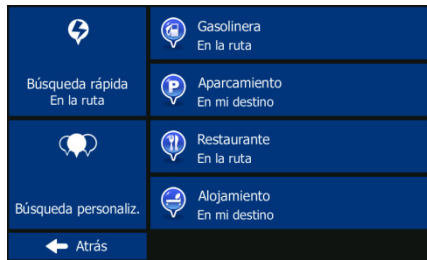

- ☞ Toque **Destino**.
- ☞ Toque **Buscar en todos....**
- ☞ Comience a introducir el nombre del Lugar de interés con el teclado virtual.
- ☞ Tras introducir varias letras, toque **Resultados**, y seleccione el Lugar de la lista de nombres de lugares correspondientes.
- ☞ En caso de ser necesario, desplace la lista hacia abajo, resalte el Lugar que desee y toque **Elegir**.
- ☞ Revise los detalles del Lugar y, a continuación, toque **Elegir**.
- ☞ Se mostrará una vista general del mapa, con el Lugar seleccionado en el centro. Examine el mapa y toque el lugar del mapa que desea establecer como destino. Aparecerá un cursor rojo en la posición del mapa que toque.
- ☞ Toque **Elegir**.
- ☞ Tras un breve resumen de los parámetros de la ruta, el mapa aparece con el destino seleccionado en el centro. La ruta se calcula automáticamente. Toque **Ir** y empiece a navegar.

Navegación hasta un lugar de interés







En la pantalla Mapa, toque **Menú** para volver al Menú de navegación. En el Menú de navegación,

toque **Destino** y, a continuación, toque . Se le mostrarán las siguientes categorías de búsqueda predefinidas:

- Toque  para acceder a una lista de gasolineras en la ruta o, en caso de no estar disponible, cerca de su posición actual o su última posición conocida.
- Toque  para acceder a una lista de aparcamientos cerca del destino o, en caso de no estar disponible, cerca de su posición actual o su última posición conocida.
- Toque  para acceder a una lista de restaurantes en la ruta, cerca de su posición actual o cerca de su última posición conocida.
- Toque  para acceder a una lista de alojamientos cerca del destino, cerca de su posición actual o cerca de su última posición conocida.

También puede tocar  y buscar un lugar escribiendo su nombre.

Si ninguna de las opciones anteriores procede, toque  para buscar un lugar de interés en las siguientes ubicaciones:

- Toque  para buscar alrededor de la posición actual o si no está disponible, alrededor de la última posición conocida.
- Toque  para buscar un lugar de una población específica.
- Toque  para buscar un lugar alrededor del destino de la ruta activa.
- Toque  para buscar a lo largo de la ruta activa y no alrededor de un punto determinado. Esta opción es útil cuando busca una parada que le haga desviarse lo mínimo, como cuando busca gasolineras o restaurantes cercanos.

Un ejemplo de navegación hasta un lugar de interés

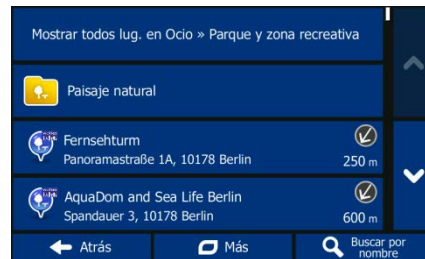
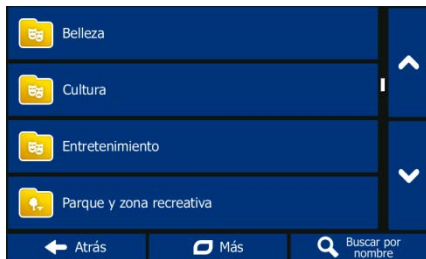



Ejemplo: para buscar un aparcamiento cerca de su destino, proceda de la forma siguiente (partiendo del Menú de navegación):



☞ Toque **Destino**.

☞ Toque  Búsqueda de lugares.

☞ Toque  Búsqueda personaliz.

☞ Toque **Cerca del destino**.

☞ Se mostrará la lista de categorías de lugares. Toque  o deslice su dedo para examinar la lista, y toque  Ocio.

☞ Toque  Mostrar todos lugares para examinar toda la categoría, o toque  Parque y zona recreativa para limitar su búsqueda.

☞ Toque cualquiera de los elementos de la lista.

☞ Revise los detalles y la ubicación del lugar y, a continuación, toque **Siguiente**.

☞ Tras un breve resumen de los parámetros de la ruta, el mapa aparece y muestra la ruta completa. Espere unos segundos, o toque **Ir** y empiece a navegar.

La pantalla Mapa

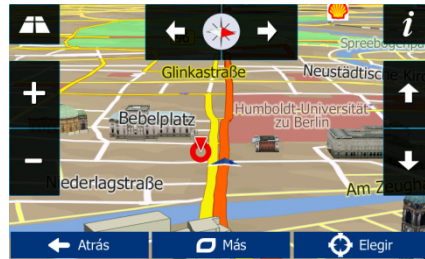

La pantalla Mapa es la más importante y la que más se utiliza en el software. El vehimarcador (una blue arrow por defecto) representa su posición actual y la orange line muestra la ruta recomendada. En la pantalla aparecen botones y campos de datos para facilitar la navegación. Durante la navegación, la pantalla muestra información de la ruta.

- En la parte superior de la pantalla puede ver la dirección y el número de los inmuebles a la izquierda y a la derecha si no ha seleccionado un destino para la ruta. Al navegar por una ruta, puede ver la siguiente maniobra y la siguiente calle/vía de su ruta. Toque cualquiera de ellos para abrir el itinerario de la ruta.



- Toque  para abrir el menú rápido que contiene una selección de funciones que son útiles durante la navegación.
- Toque en cualquier sitio del mapa para explorar la zona alrededor de su posición actual. Se muestran botones de control de mapa adicionales.



- Toque  para abrir tres campos de datos en el mapa. Toque cualquiera de ellos para suprimir los otros. Los valores predeterminados (puede cambiarlos en Ajustes de mapa):
 - la distancia restante al destino,
 - el tiempo restante hasta el destino, y
 - la hora estimada de llegada al destino.
- Toque el botón **Menú** para abrir el Menú de navegación.

Tenga en cuenta que la pantalla del mapa puede ser diferente dependiendo del modelo (por ejemplo, edificios en 3D).

Menú Más



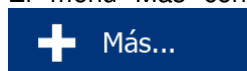

El menú Más contiene diversas aplicaciones adicionales. En el Menú de navegación, toque





- 

Actualizaciones y extras: Visite www.naviextras.com para obtener contenido adicional, como nuevos mapas, monumentos en 3D y aplicaciones de gran utilidad.
- 

Calculadora: La calculadora científica es una gran ayuda cuando es necesario realizar cálculos. Toque el botón MODO para obtener funciones adicionales y use la memoria para guardar los resultados.
- 

Consumo de combustible: Acceda a otras aplicaciones útiles: la calculadora, el monitor de combustible y mantenimiento, información sobre las horas de salida y puesta de sol o el monitor de registro de ruta y viaje.
- 

Seguimiento de viajes: Si guarda registros del viaje cuando llega a algunos destinos, o si deja que la aplicación los guarde de forma automática, dichos registros aparecen aquí. Toque uno de los viajes para ver las estadísticas, la velocidad y el perfil de altitud del mismo. Si también se ha guardado un registro de la ruta, puede visualizarlo en el mapa con el color seleccionado. Los registros de ruta se pueden exportar a archivos GPX para su uso posterior.
- 

Información del país: Permite seleccionar un país de la lista y consultar información sobre conducción de gran utilidad relacionada con dicho país. Esta información puede incluir los límites de velocidad en los distintos tipos de vía, el nivel máximo de alcohol en sangre y los equipos obligatorios que debe mostrar si le para la policía.
- 



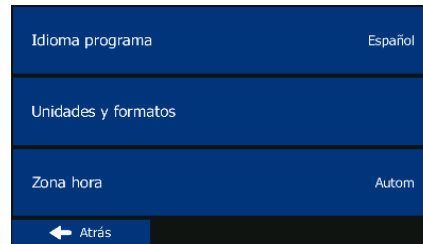
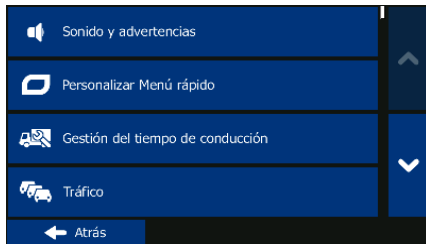

Ayuda: Permite ejecutar la demostración y ver simulaciones de ruta de muestra para ver cómo funciona la navegación, leer el Contrato de licencia para usuario final del software y la base de datos o comprobar el mapa y otros contenidos de la aplicación.

Menú Ajustes



En el Menú de navegación, toque . El menú Ajustes consta de las siguientes opciones (desplácese por la lista para ver todas):

-  **Sonido y advertencias**: Ajuste los diferentes volúmenes de sonido, cambie el perfil de guía de voz o active y configure advertencias.
-  **Personalizar Menú rápido**: Cambie los botones de función del menú rápido de la pantalla Mapa.
-  **Gestión del tiempo de conducción**: Antes de seleccionar uno de los perfiles de camión como tipo de vehículo utilizado en el cálculo de la ruta, configure el perfil editable de atributos de camión con los parámetros de su camión. Estos parámetros se utilizarán en el cálculo de la ruta.
-  **Tráfico**: Puede configurar ajustes relacionados con el tráfico como tráfico en línea o estadísticas de tráfico precargadas o seleccionar si desea tener en cuenta elementos de tráfico al calcular la ruta.
-  **Ajustes de la ruta**: Permite seleccionar el tipo de vehículo que conduce, los tipos de vía utilizados en la planificación de la ruta y el método de planificación de ruta.
-  **Ajustes de mapa**: Establezca los ajustes relacionados con el mapa: cambie los temas de color diurnos y nocturnos, cambie el nivel de zoom predeterminado, alterne entre mapa en 2D y 3D, suprima edificios o cambie el vehimarcador.
-  **Guía visual**: Ajuste la forma en que el software le ayuda a navegar con diferentes tipos de información relacionada con la ruta en la pantalla Mapa.
-  **Pantalla**: Active o desactive las animaciones de menú, seleccione una máscara diferente para la aplicación o ajuste la retroiluminación de la pantalla.
-  **Regional**: Cambie el idioma del programa, el formato de hora y las unidades o la zona horaria.

-  **Seguimiento de viajes**: Active o desactive el almacenamiento automático de registros de ruta y viaje, compruebe el tamaño actual de la base de datos de viajes.
-  **Recopilación de registros**: La aplicación recopila datos de uso y registros GPS que pueden utilizarse para mejorar la aplicación, así como la calidad y cobertura de los mapas. Aquí puede activar o desactivar la recopilación de estos registros.
-  **Iniciar asistente config.**: Permite modificar los parámetros de software básicos definidos durante el proceso de configuración inicial.
-  **Restaurar ajustes fábrica**: Permite eliminar todos los datos guardados y restablecer todos los ajustes a sus valores predeterminados de fábrica.

Garantía

Mantenga la prueba de compra de este equipo todo el período de la garantía, pues le será solicitada en caso de reclamación.

Usted (usuario final) dispone de una garantía de 24 meses contados a partir de la fecha de compra. Este artículo fue fabricado utilizando los más modernos procesos de producción y fue sujeto a un riguroso control de calidad. **Si detectar algún defecto durante el período de la garantía, contacte directamente al fabricante (no contacte el revendedor donde ha comprado el equipo).**

La garantía no cubre los daños causados por un uso inadecuado o un factor externo (agua, caída, luz del sol, rotura o impacto).

Declaración de conformidad

Por la presente Baros GmbH, declara que los dispositivos Blaupunkt TravelPilot 55 Active cumple los requisitos básicos y otras normas pertinentes de la Directiva 1999/5/CE.

La Declaración de conformidad se puede encontrar en:
www.blaupunkt.de

Información para usuarios / Contacto

Si su equipo presentar algún defecto o si ocurran problemas de funcionamiento, contacte con nuestro Centro de Servicio y Soporte.

Si desear remitirnos su equipo, por favor, observe los siguientes puntos:

1. Utilice solamente el **embalaje original**
2. Incluya una **descripción detallada del problema**
3. Incluya su **nombre y dirección completos, así como una copia de la prueba de compra/factura**
4. Pegue los sellos postales y remítanos el embalaje (**con franquicia postal adecuada**)





Guida rapida / IT

TravelPilot

Grazie per aver acquistato il sistema di navigazione portatile Blaupunkt. Un'ottima scelta!

Blaupunkt vi augura un sacco di chilometri sereni e liberi dal traffico in compagnia del nostro navigatore, felici di esservi d'aiuto.

Per domande tecniche e/o problemi, non esitate a contattarci via e-mail a support@first-servicecenter.de

Il registrare il prodotto al più presto sul nostro sito vi permetterà di usufruire del software più recente e degli ultimi aggiornamenti delle mappe, ecc...in modo prevalentemente gratuito.

Gentile Cliente

Grazie per aver utilizzato un sistema di navigazione di Blaupunkt.

- Blaupunkt si riserva i diritti nell'interpretazione finale del manuale.
- Il prodotto è soggetto a cambiamenti senza preavviso. Vi preghiamo pertanto di accettare fin d'ora le nostre scuse per gli inconvenienti che da ciò possano essere causati.
- Si prega di eseguire costantemente il backup dei dati e delle informazioni nel navigatore GPS. Blaupunkt non può assumersi alcuna responsabilità per qualsiasi danno causato da perdita delle informazioni contenute.
- Il manuale potrebbe contenere qualche errore anche se è stato controllato. In caso di errore trovato, si prega di contattare il Servizio Clienti Blaupunkt. Si prega di leggere le istruzioni contenute in questo manuale e usare solo gli accessori originali Blaupunkt per evitare danni imprevedibili. La mancata osservanza delle avvertenze invaliderà la garanzia e potrebbe mettere in pericolo la sicurezza del personale, per la quale Baros GmbH non si può assumere alcuna responsabilità.
- I dati di navigazione espressi delle mappe elettroniche potrebbero non essere coerenti con i segnali stradali esistenti a causa della dinamicità di strade e della segnaletica stessa. Si prega di seguire le norme di circolazione e quelle indicate dai segnali e guidare in base alle specifiche situazioni stradali che si incontrano durante la guida.
- Il funzionamento del dispositivo navigatore GPS durante la guida può causare gravi incidenti. Baros GmbH non si assume alcuna responsabilità per incidenti a causa di un uso improprio.
- Per informazioni di aggiornamento del software e l'aggiornamento, si prega di visitare il sito ufficiale Blaupunkt www.blaupunkt.de

Le immagini nel manuale sono soggetti ai cambiamenti dei prodotti.

Nel caso in cui il sistema di navigazione abbia installato un ricevitore TMC per la ricezione dei dati sul traffico, l'antenna è integrata nel cavo dell'alimentazione auto a 12v. Per la corretta ricezione di informazioni di traffico, l'alimentatore deve essere collegato alla porta USB del navigatore.

Si prega non utilizzare il dispositivo con un oggetto appuntito ma solo utilizzando le dita. La superficie dello schermo si graffia facilmente.

Non utilizzare il navigatore portatile con oggetti taglienti o con le unghie lunghe.

Per la propria sicurezza, non azionare i comandi del prodotto durante la guida.

Per la propria sicurezza, non azionare i comandi del prodotto durante la guida. Usare questo prodotto con prudenza. Il prodotto è destinato ad essere utilizzato solo come ausilio alla navigazione. Non è da ritenersi valido per altri utilizzi come la misurazione precisa della direzione, della distanza, della posizione o della topografia. Il percorso calcolato è solo di riferimento.

È responsabilità dell'utente seguire le vigenti norme di guida e i segnali stradali lungo la strada.

Quando si lascia la vettura, non lasciare l'apparecchiatura sul cruscotto, se è soggetto a luce diretta del sole.

Il surriscaldamento della batteria può causare malfunzionamenti e/o situazioni di pericolo.

Il sistema GPS è gestito dal governo degli Stati Uniti d'America, che è il solo responsabile per le prestazioni del GPS. Qualsiasi modifica apportata al sistema GPS può influenzare la precisione di tutte le apparecchiature GPS.

Il segnale satellitare GPS non riesce ad attraversare i materiali solidi (eccetto il vetro). Quando si è all'interno di una galleria o di un edificio, il posizionamento GPS non sarà quindi disponibile.

Un minimo di segnale da 4 satelliti GPS è necessario per determinare la posizione corrente del sistema di navigazione GPS. La ricezione del segnale può essere influenzata da situazioni come il cattivo tempo e ostacoli alti (per esempio alberi e edifici alti).

Altri dispositivi a trasmissione senza fili presenti nel veicolo possono disturbare la ricezione dei segnali satellitari e causare una ricezione instabile.

Il supporto specifico è necessario quando si utilizza il dispositivo in auto.

Assicurarsi di alloggiare il dispositivo in una posizione appropriata, in modo da non ostacolare la visibilità del conducente o la fuoriuscita degli air bag.

Descrizione funzioni

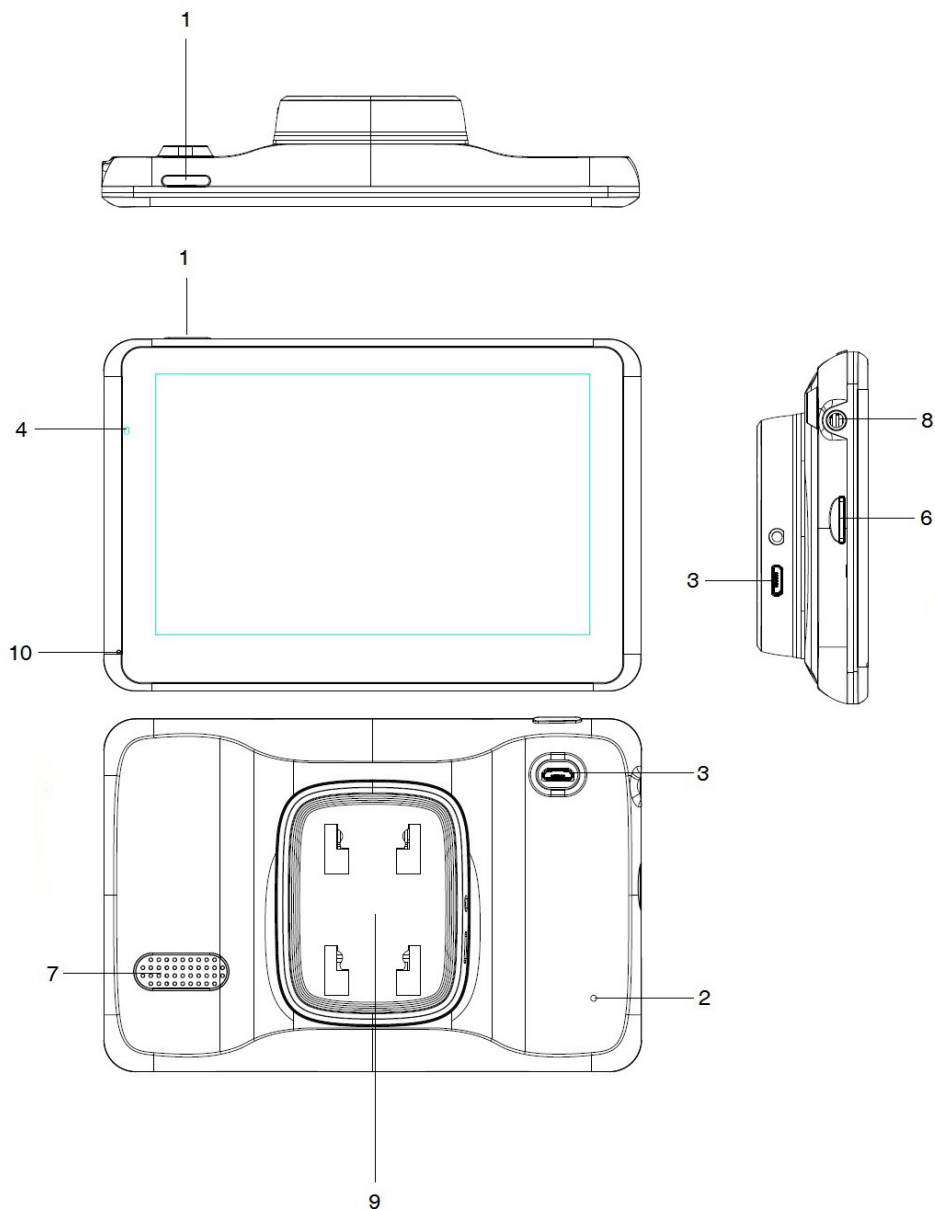

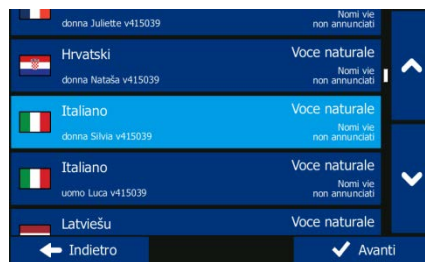
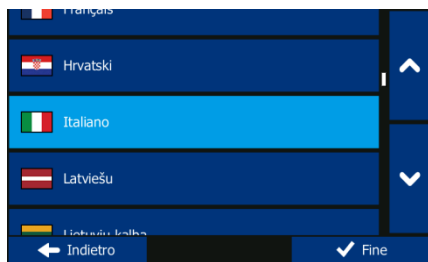

| NR | Componente | Funzione |
|----|-----------------------------|--|
| 1 | Tasto di accensione | Accensione / spegnimento del dispositivo o di attivazione della modalità sleep |
| 2 | Tasto reset | Reimposta l'apparato |
| 3 | Presa USB | Scambio di dati tramite cavo mini USB. Scarica il dispositivo GPS |
| 4 | Indicatore di alimentazione | La luce è rossa durante la carica, essa diventa verde quando la batteria è completamente carica. |
| 5 | Display | Visualizza mappa ed elementi di comando |
| 6 | Slot Micro-SD | Per l'inserimento di schede di memoria opzionali |
| 7 | Altoparlanti | |
| 8 | Collegamento cuffie | |
| 9 | Supporto magnetico attivo | |
| 10 | Microfono | |

Guida introduttiva



La prima volta che si utilizza il software di navigazione, si avvia automaticamente un processo di impostazione iniziale. Procedere come segue:

- Selezionare la lingua del programma. Se la lingua desiderata non appare sullo schermo, toccare  /  oppure trascinare l'elenco verso l'alto o verso il basso con un dito per vedere tutte

le lingue disponibili. Toccare,  per selezionare la lingua desiderata. Toccare **Fine** per confermare la scelta, quindi procedere alla pagina successiva.

- Leggere il Contratto di licenza con l'utente finale del software e del database, quindi toccare **Accetta** per accettarne le condizioni per l'utilizzo.
- Verrà ora chiesto se si consente al software di raccogliere informazioni sull'uso dell'applicazione e i registri GPS, per utilizzarli al fine di migliorare l'applicazione e la qualità e copertura delle mappe. Toccare **Sì** per consentire la raccolta di statistiche in forma anonima o disattivare la funzione.
- Viene avviata la Configurazione guidata. Toccare **Avanti** per continuare.
- Selezionare il profilo linguistico della guida vocale. Se la lingua desiderata non appare sullo schermo, scorrere l'elenco per vedere tutti i profili disponibili. Toccare le voci dell'elenco per udire un breve esempio della guida vocale. Toccare **Avanti** per confermare la scelta, quindi procedere alla pagina successiva.

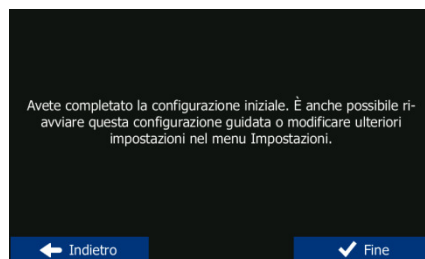
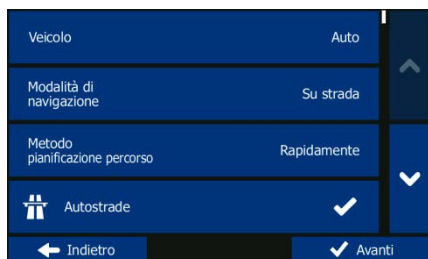





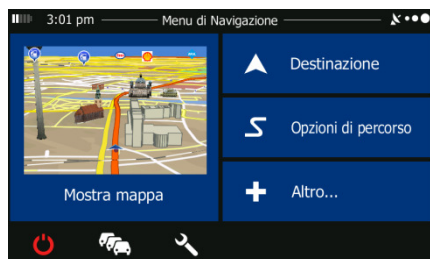

- Impostare il formato dell'ora e le unità di misura preferiti. Toccare **Avanti** per confermare le preferenze.
- Impostare le opzioni di pianificazione del percorso preferite. Toccare **Avanti** per confermare le preferenze.
- L'impostazione iniziale è ora completa. Toccare **Fine**.

Schermata di avvio: il menu di Navigazione









Una volta completata l'impostazione iniziale, ad ogni avvio del software viene visualizzato il menu di Navigazione. Sono disponibili le seguenti opzioni:

- Toccare  **Destinazione** per scegliere la destinazione immettendo un indirizzo oppure selezionando un POI (punto di interesse), un punto della mappa o uno dei propri Preferiti. È possibile anche cercare tra le destinazioni recenti della Cronologia Smart oppure immettere delle coordinate.
- Toccare  **Opzioni di percorso** per visualizzare i parametri del percorso. È possibile visualizzare l'intero percorso sulla mappa. Si possono anche eseguire azioni relative al percorso, come modificarlo o eliminarlo, impostare un punto di partenza, scegliere percorsi alternativi, evitare parti del percorso, simulare la navigazione o aggiungere la destinazione ai propri Preferiti.
- Toccare  **Altro...** per simulare percorsi dimostrativi o eseguire applicazioni aggiuntive.
- Toccare  per personalizzare il funzionamento del software di navigazione.
- Toccare  per aprire la schermata Sommario traffico.
- Toccare  **Mostra mappa** per iniziare a navigare sulla mappa.
- Toccare  per arrestare la navigazione e uscire dal software.

Menu Destinazione



Nel menu di Navigazione, toccare **Destinazione**. Il menu Destinazione offre le seguenti opzioni:

- Toccare  per specificare un indirizzo come destinazione.
- Toccare  per selezionare un POI come destinazione.
- Toccare  per navigare verso una posizione selezionata sulla mappa.
- Toccare  per selezionare dall'elenco delle destinazioni preferite.
- Toccare il campo di immissione orizzontale sopra questi pulsanti per trovare la destinazione indipendentemente dal suo tipo in Combined Search.
- Toccare  o  per navigare verso la destinazione recente visualizzata sul pulsante.
- Toccare  per selezionare dall'elenco di tutte le destinazioni recenti.
- Toccare **Altro** per altri metodi di ricerca.

Navigazione verso un indirizzo

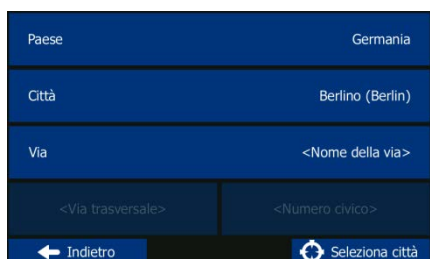



Nel menu di Navigazione, toccare **Destinazione**, quindi toccare . Per impostazione predefinita, viene proposta la città in cui ci si trova.

☞ Se necessario, cambiare il Paese. Toccare il pulsante con il nome del Paese.

1. Usare la tastiera per immettere il nome del Paese.
2. Una volta immessi un paio di caratteri, viene visualizzato l'elenco di tutti i Paesi corrispondenti alla stringa inserita. Toccare il Paese desiderato.

☞ Se necessario, cambiare la città. Toccare il pulsante con il nome della città, quindi usare la tastiera per immettere parte del nome. Mentre si immettono le lettere, nel campo di immissione viene visualizzato il nome della città più probabile. Sono disponibili le seguenti opzioni:

- Toccare  per selezionare la città proposta nel campo di immissione.
- Toccare  per correggere quanto immesso.
- Toccare **Risultati** per scorrere l'elenco dei nomi di città corrispondenti a quanto immesso. Selezionare la città dall'elenco.

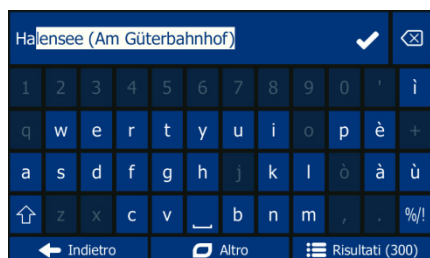

☞ Immettere il nome della via:

1. Toccare **Nome della via**.
2. Usare la tastiera per immettere parte del nome della via.
3. Toccare  per selezionare la via proposta nel campo di immissione, oppure toccare **Risultati** per scorrere l'elenco di tutte le vie corrispondenti a quanto immesso. Selezionare la via dall'elenco.

☞ Immettere il numero civico:

1. Toccare **Numero civico**.
2. Usare la tastiera per immettere il numero civico.
3. Toccare **Fine** per terminare l'immissione dell'indirizzo.

☞ Viene visualizzata la mappa con la destinazione selezionata al centro. Se necessario, toccare un altro punto della mappa, quindi toccare **Avanti** per confermare la destinazione.

☞ Dopo un breve sommario dei parametri del percorso, viene visualizzata la mappa con l'intero percorso. Attendere alcuni secondi oppure toccare **Vai!** e iniziare la navigazione.

Ricerca rapida

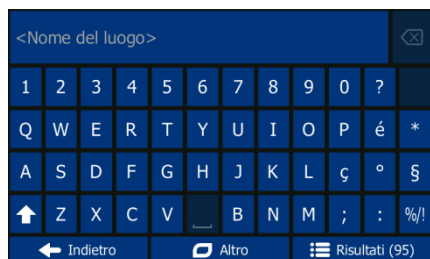

Con la Ricerca rapida è possibile trovare un luogo vicino a un POI conosciuto. Cercare il POI per nome, quindi individuare la destinazione sulla mappa. Procedere come segue (partendo dal menu di Navigazione):



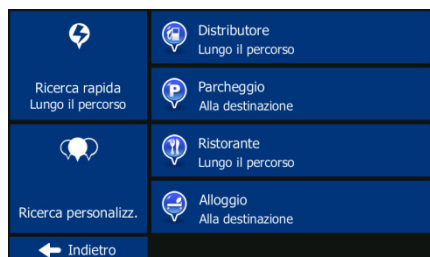

- ☞ Toccare **Destinazione**.
- ☞ Toccare **Ricerca generale...**
- ☞ Iniziare a immettere il nome del POI con la tastiera virtuale.
- ☞ Dopo aver immesso alcune lettere, toccare **Risultati** e selezionare il POI dall'elenco dei nomi trovati.
- ☞ Se necessario, scorrere l'elenco verso il basso, evidenziare il POI desiderato, e quindi toccare **Selezione**.
- ☞ Verificare i dettagli del luogo, quindi toccare **Selezione**.
- ☞ Viene visualizzata una mappa panoramica con il luogo selezionato al centro. Esplorare la mappa, quindi toccare il punto della mappa da selezionare come destinazione. Nel punto in cui si tocca la mappa appare il cursore rosso.
- ☞ Toccare **Selezione**.
- ☞ Dopo un breve riassunto dei parametri del percorso, viene visualizzata la mappa con la destinazione selezionata al centro. Il percorso viene calcolato automaticamente. Toccare **Vai!** per iniziare la navigazione.

Navigazione verso un POI



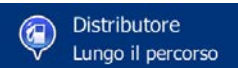

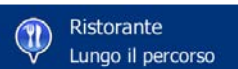

Nella schermata Mappa, toccare **Menu** per tornare al menu Navigazione. Nel menu di Navigazione,

toccare **Destinazione**, quindi toccare . Vengono proposte le seguenti categorie di ricerca predefinita:

- Toccare  per ottenere un elenco dei distributori lungo il percorso oppure, se non ce ne sono, vicino alla posizione corrente o all'ultima posizione nota.
- Toccare  per ottenere un elenco dei parcheggi vicino alla destinazione oppure, se non ce ne sono, vicino alla posizione corrente o all'ultima posizione nota.
- Toccare  per ottenere un elenco dei ristoranti lungo il percorso, vicino alla posizione corrente o all'ultima posizione nota.
- Toccare  per ottenere un elenco degli alloggi vicino alla destinazione, vicino alla posizione corrente o all'ultima posizione nota.

È possibile anche toccare  e cercare un POI in base al suo nome.

Se le opzioni sopra elencate non includono quanto si desidera cercare, toccare  per trovare un POI nelle seguenti posizioni:

- Toccare  per effettuare la ricerca vicino alla posizione corrente oppure, se questa non è disponibile, vicino all'ultima posizione nota.
- Toccare  per cercare un luogo nella città selezionata.
- Toccare  per cercare un POI (punto di interesse) vicino alla destinazione del percorso attivo.
- Toccare  per effettuare la ricerca lungo il percorso attivo, e non vicino a una data posizione. Questa opzione risulta utile quando si cerca un luogo per effettuare una sosta con la minima deviazione possibile, come ad esempio quando si cercano i distributori o i ristoranti lungo il percorso.

Esempio di navigazione verso un POI

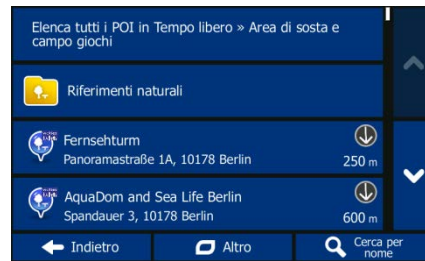
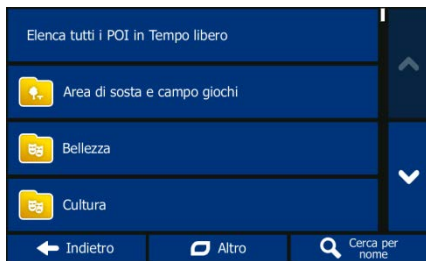

Esempio: Per trovare un parco vicino alla destinazione, procedere come segue (partendo dal menu Navigazione):

☞ Toccare **Destinazione**.



☞ Toccare



☞ Toccare

☞ Toccare **Vicino a destinazione**.

☞ Appare l'elenco delle categorie di POI. Toccare  oppure scorrere l'elenco con un dito, quindi

Toccare .

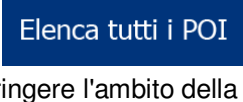
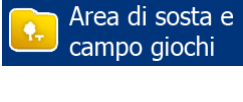
☞ Toccare  per scorrere l'intera categoria, oppure toccare  per restringere l'ambito della ricerca.

☞ Toccare una voce dell'elenco.

☞ Verificare i dettagli del luogo, quindi toccare **Avanti**.

☞ Dopo un breve sommario dei parametri del percorso, viene visualizzata la mappa con l'intero percorso. Attendere alcuni secondi oppure toccare **Vai!** e iniziare la navigazione..

La schermata Mappa



La schermata Mappa è la schermata più importante e di uso più frequente del software. Il simbolo del veicolo (per impostazione predefinita una blue arrow) rappresenta la posizione corrente, mentre la orange line indica il percorso consigliato. Nella schermata sono presenti pulsanti a sfioramento e campi di dati che facilitano la navigazione. Durante la navigazione, la schermata mostra le informazioni sul percorso.

- Se non è stata selezionata una destinazione del percorso, nella parte superiore della schermata sono visualizzati la direzione di percorrenza e i numeri civici a destra e a sinistra. Durante la navigazione di un percorso invece, sono visualizzate la manovra successiva e la via successiva del percorso. Toccarne una per aprire l'itinerario del percorso.



- Toccare  per aprire il menu Scelta rapida, che offre una selezione delle funzioni più utili durante la navigazione.
- Toccare un punto qualsiasi della mappa per esplorarla intorno alla posizione corrente. Vengono visualizzati ulteriori pulsanti di controllo della mappa.

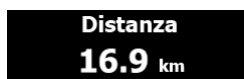

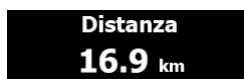
- Toccare  per aprire tre campi di dati sulla mappa. Toccarne uno per far sparire gli altri. I valori predefiniti per la navigazione (possono essere modificati in Impostazioni mappa):
 - la distanza restante alla destinazione,
 - il tempo restante del percorso, e
 - l'ora di arrivo stimata alla destinazione.
- Toccare **Menu** per aprire il menu di Navigazione.

Si prega di notare che la schermata della mappa può essere diversa a seconda del modello (ad esempio, edifici 3D).

Menu Altro





Il menu Altro offre diverse applicazioni aggiuntive. Nel menu di Navigazione, toccare





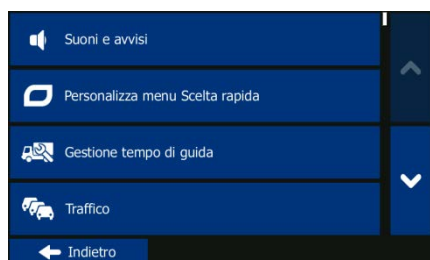

-  **Aggiornamenti ed extra**: Visitare www.naviextras.com per scaricare contenuti aggiuntivi, quali nuove mappe o riferimenti 3D e altre utili applicazioni.
-  **Calcolatrice**: La calcolatrice scientifica fornisce un prezioso in tutte le esigenze di calcolo. Toccare il pulsante MOD. per accedere alle funzioni aggiuntive e salvare i risultati nella memoria.
-  **Consumo carburante**: Accedere ad altre utili applicazioni: la calcolatrice, il monitor del carburante e della manutenzione, informazioni sull'alba e sul tramonto o il monitor di viaggio e il monitor dei registri di viaggio.
-  **Monitor di viaggio**: Qui sono elencati i registri di viaggio, se questi vengono salvati automaticamente dall'applicazione o manualmente all'arrivo ad alcune delle destinazioni. Toccare un viaggio per visualizzarne le statistiche e i profili di velocità e altitudine. Se è stato salvato anche il registro di traccia, è possibile visualizzarlo sulla mappa nel colore selezionato. I registri di traccia possono essere esportati in file GPX per utilizzarli in un secondo momento.
-  **Informazioni sul Paese**: Selezionare un paese dall'elenco per visualizzare utili informazioni di guida relative a tale Paese. Tali informazioni possono includere i limiti di velocità per diversi tipi di strada, il tasso alcolemico massimo consentito ed eventuali dotazioni obbligatorie da tenere a bordo della vettura, che potrebbero dover essere esibite alla polizia in caso di controlli.
-  **Guida**: Eseguire la Demo per vedere esempi di simulazione del percorso e scoprire come avviene la navigazione, leggere il Contratto di licenza con l'utente finale del software e del database, oppure trovare informazioni sulle mappe e gli altri contenuti dell'applicazione.

Menu Impostazioni



Nel menu di Navigazione, toccare . Il menu Impostazioni fornisce le seguenti opzioni (scorrere l'elenco per vederle tutte):

-  **Suoni e avvisi**: Regolare il volume dei diversi suoni, cambiare il profilo della guida vocale o attivare e impostare gli avvisi.
-  **Personalizza menu Scelta rapida**: Cambiare i pulsanti funzione nel menu Scelta rapida della schermata Mappa.
-  **Gestione tempo di guida**: Per calcolare con maggiore precisione l'ora di arrivo, è necessario includere i tempi di attesa o di carico/scarico di ciascuna tappa. I timer di guida forniscono degli avvisi quando è necessario fare una pausa o quando è stato raggiunto il tempo di guida massimo per la giornata.
-  **Traffico**: È possibile regolare le impostazioni relative al traffico, come l'uso delle informazioni statistiche precaricate o delle informazioni sul traffico online, oppure scegliere se prendere in considerazione gli eventi del traffico nel calcolo del percorso.
-  **Parametri del percorso**: Selezionare il tipo di veicolo usato, i tipi di strada da utilizzare nella pianificazione del percorso e il metodo di pianificazione del percorso.
-  **Impostazioni mappa**: Regolare le impostazioni relative alla mappa: passare tra le combinazioni di colori diurna e notturna, cambiare il livello di zoom predefinito, passare tra mappa 2D e 3D, disattivare la visualizzazione degli edifici o cambiare il simbolo del veicolo.
-  **Guida visiva**: È possibile impostare i diversi tipi di informazioni relative al percorso che vengono visualizzate nella schermata Mappa.
-  **Display**: Attivare o disattivare le animazioni dei menu, selezionare uno skin diverso per l'applicazione, oppure regolare la retroilluminazione del display.
-  **Locali**: Cambiare la lingua del programma, il formato dell'ora, le unità di misura o il fuso orario.

- 
 Monitor di viaggio: Attivare o disattivare il salvataggio automatico dei registri di traccia o di viaggio, verificare le dimensioni correnti del database di viaggio.
- 
 Raccolta registri: L'applicazione raccoglie informazioni sull'uso e i registri GPS, per utilizzarli al fine di migliorare l'applicazione e la qualità e copertura delle mappe. Qui è possibile attivare e disattivare la raccolta di tali registri.
- 
 Configurazione guidata: Modificare i parametri di base del software configurati durante il processo di impostazione iniziale.
- 
 Ripristina predefiniti: Eliminare tutti i dati salvati e ripristinare tutte le impostazioni predefinite di fabbrica.

Garanzia

Si prega di conservare il documento fiscale rilasciato all'atto dell'acquisto del prodotto, poiché il prodotto deve essere accompagnato sempre, per far valere la garanzia, da una prova di acquisto.

Il consumatore godrà di 24 mesi di garanzia con inizio la data di acquisto. Il prodotto è stato realizzato con i più moderni metodi di produzione e sottoposto a rigorosi controlli di qualità.

Se durante il periodo di garanzia, si presentano dei difetti, si prega di contattare solo il produttore e/o il rivenditore presso il quale è stato acquistato il prodotto.

support@first-servicecenter.de

La garanzia non copre i danni causati da un uso improprio o da guasti provocati da agenti esterni (acqua, cadute, esposizione a forti sorgenti di calore o fratture).

Dichiarazione di conformità

Con la presente Baros GmbH dichiara che il dispositivo Blaupunkt TravelPilot 55 Active è conforme ai requisiti essenziali e alle altre disposizioni rilevanti della Direttiva 1999/5/CE.

La dichiarazione di conformità è reperibile all'indirizzo:

www.blaupunkt.de

Servizio Clienti

Se il prodotto è difettoso / hai un problema con esso, vi preghiamo di inviarci l'unità tenendo conto dei seguenti elementi:

1. Invia il tuo dispositivo sempre nella loro scatola originale o in alternativa utilizza un imballo di cartone robusto. Il prodotto deve essere imballato in modo sicuro e che risulti sempre essere protetto. Il tutto deve essere fatto prima dell'arrivo dell'eventuale corriere.
2. Allegare una lettera con la descrizione e il vostro indirizzo completo
3. Allegare una copia del documento fiscale d'acquisto

First Service Center Kleine Düwelstr. 21 DE-30171 Hannover

Seguire sempre le indicazioni ricevute attraverso il telefono o via e-mail in evidenza nel paragrafo precedente "garanzia".





Snelstartgids / NL

TravelPilot

Hartelijk dank voor de aankoop van dit Blaupunkt product.

Een goede keuze.

Ook na uw aankoop staan we natuurlijk voor u klaar om u te helpen.

Neem voor technische vragen en / of problemen contact met ons op

www.blaupunkt.de

Beste klant,

Hartelijk dank dat u gekozen heeft voor een navigatiesysteem van Blaupunkt.

- Blaupunkt behoudt zich het recht voor op de eindinterpretatie van deze handleiding.
Het product kan zonder voorafgaande kennisgeving worden gewijzigd. Onze excuses voor het ongemak.
- Maak een reservekopie van de gegevens en informatie in het GPS-navigatieapparaat. Blaupunkt is niet aansprakelijk voor verliezen als gevolg van materiële schade.
- Hoewel de handleiding is gecontroleerd, kan deze toch fouten bevatten. Mocht u een fout tegenkomen, neem dan contact op met de klantenservice van Blaupunkt.
- Lees de instructies in deze handleiding door en gebruik uitsluitend accessoires van Blaupunkt om beschadiging te voorkomen. Door het niet opvolgen van deze instructies komt de garantie te vervallen en kan persoonlijk letsel optreden. Hiervoor kan Baros GmbH niet aansprakelijk worden gehouden.
- Vanwege ontwikkelingen in het wegennet kunnen navigatiegegevens op basis van elektronische kaarten inconsistent zijn met actuele verkeerstekens. Volg verkeersregels en -tekens op en pas uw rijgedrag aan aan de condities van en situaties op de weg.
- Het bedienen van het GPS-navigatieapparaat tijdens het rijden kan tot ernstige ongevallen leiden. Baros GmbH is niet aansprakelijk voor ongevallen en schade als gevolg van onjuist gebruik.
- Bezoek onze website www.blaupunkt.de

Het uiterlijk van uw navigatiesysteem kan licht afwijken van de afbeeldingen in deze handleiding.

Indien uw navigatiesysteem is uitgerust met een TCM-ontvanger voor de ontvangst van verkeersinformatie, bevindt zich de antenne in de kabel van de auto-oplader. Voor een juiste ontvangst van de verkeersinformatie dient de auto-oplader te zijn aangesloten op de USB-poort van het navigatiesysteem!

Gebruik uitsluitend een stompe stylus of uw vingertop voor het bedienen van uw apparaat. Er kunnen gemakkelijk krassen op het schermoppervlak ontstaan. Vermijd het gebruik van scherpe voorwerpen of lange vingernagels.

Bedien het product voor uw eigen veiligheid niet tijdens het rijden!

Wees voorzichtig met het gebruik van dit product. Het product is slechts bedoeld als navigatiehulp. Het is niet bedoeld voor het nauwkeurig meten van richting, afstand, plaats of topografie.

De berekende route dient slechts als referentie. De bestuurder is verantwoordelijk voor het opvolgen van verkeerstekens en plaatselijke verkeersregels.

Laat uw apparaat bij het verlaten van de auto niet in direct zonlicht achter.

Oververhitting van de accu kan leiden tot storingen en/of gevaar.

Het GPS-systeem wordt beheerd door de Amerikaanse overheid, die als enige verantwoordelijk is voor de prestaties van het systeem. Elke wijziging aan het GPS-systeem kan van invloed zijn op de nauwkeurigheid van alle GPS-apparaten.

Signalen van GPS-satellieten worden tegengehouden door vaste materialen (behalve glas). Navigatie met GPS is in tunnels of binnen gebouwen dan ook niet mogelijk.

Er zijn minimaal 4 signalen van GPS-satellieten nodig om de huidige GPS-positie te kunnen bepalen. De signaalontvangst kan worden belemmerd door situaties als slecht weer of obstakels (bijv. bomen of hoge gebouwen).

Andere draadloze apparatuur in het voertuig kan interferentie veroorzaken met de ontvangst van satellietsignalen, waardoor de ontvangst instabiel wordt.

Voor gebruik in de auto is een houder nodig. Bevestig het apparaat op een geschikte plaats, zonder het zicht van de bestuurder of het uitklappen van airbags te hinderen.

Onderdelen

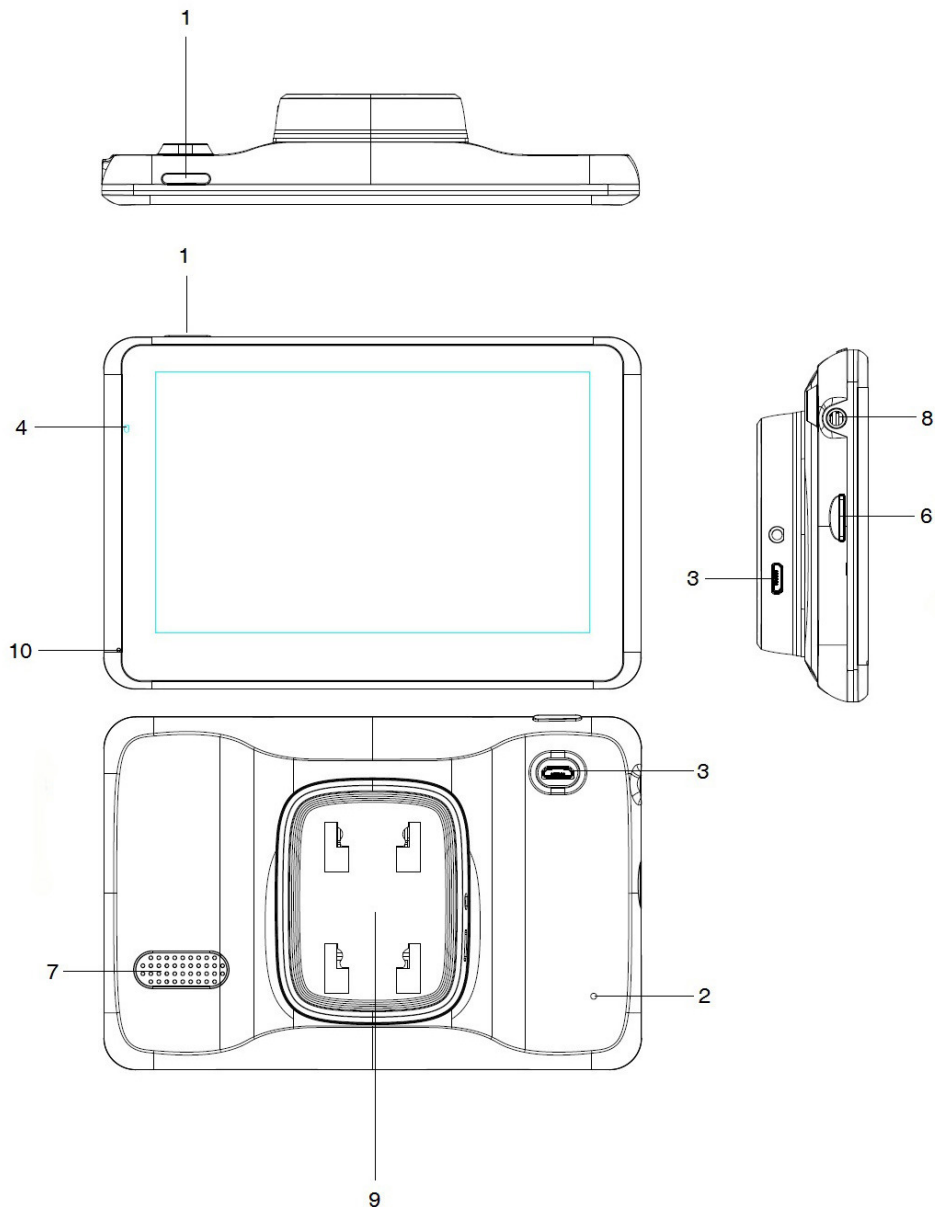

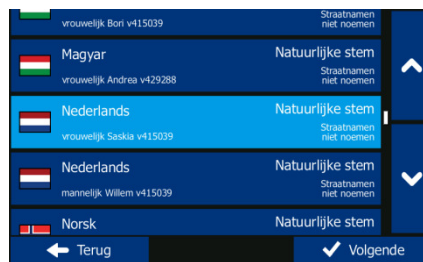
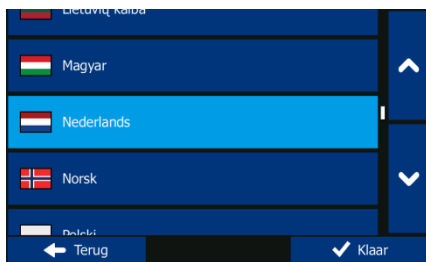

| NR | Onderdeel | Beschrijving |
|----|---------------------------|---|
| 1 | Aan-/uitknop | Het apparaat in- of uitschakelen of de slaapstand activeren |
| 2 | Resetknop | Het systeem opnieuw opstarten |
| 3 | USB-poort | Data-uitwisseling via mini-USB-kabel. Download het GPS-apparaat |
| 4 | Indicatorlampje | In het opladen van mode, dit licht is rood. Het brandt groen wanneer deze volledig is opgeladen |
| 5 | Display | De kaart weergeven en controles |
| 6 | Micro-SD Slot | Card Slot: voor optionele uitbreidingen |
| 7 | Luidspreker | |
| 8 | Koptelefoonpoort | |
| 9 | Actieve magnetische mount | |
| 10 | Microfoon | |

Van start gaan



Als u de navigatiesoftware de eerste keer gebruikt, wordt een automatisch proces gestart voor het instellen van de basisinstellingen. Ga als volgt te werk:

- ☞ Selecteer de programmataal. Als de taal van uw keuze niet op het scherm wordt getoond, tik dan op  /  of sleep de lijst met uw vingers omhoog of omlaag om alle beschikbare talen te zien. Tik op  **Nederlands** om de taal van uw keuze te kiezen. Tik op **Klaar** om uw keuze te bevestigen, en ga door naar de volgende pagina
- ☞ Lees de Software- en databaselicentieovereenkomst voor eindgebruikers en tik op **Akkoord** als u akkoord gaat met de gebruiksvoorwaarden.
- ☞ U wordt nu gevraagd of u toestaat dat de software gebruiksinformatie en GPS-loggegevens verzamelt, die gebruikt kunnen worden ter verbetering van het programma en de dekking door de kaarten. Tik op **Ja** om de anonieme statistieken toe te staan of schakel deze functie uit.
- ☞ De Configuratiewizard wordt geactiveerd. Tik op **Volgende** om verder te gaan.
- ☞ Selecteer het taalprofiel van de gesproken begeleiding. Indien de taal van uw voorkeur niet op het scherm verschijnt, blader dan door de lijst voor de overige beschikbare profielen. Tik op één van de lijstitems voor een kort stemvoorbeeld. Tik op **Volgende** om uw keuze te bevestigen, en ga door naar de volgende pagina.

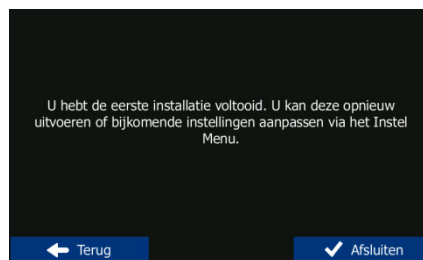



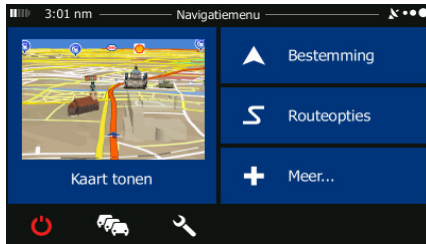

- ☞ Stel het formaat voor de tijd en eenheden van uw keuze in. Tik op **Volgende** om uw keuzes te bevestigen.
- ☞ Stel de opties voor het route plannen van uw keuze in. Tik op **Volgende** om uw keuzes te bevestigen.
- ☞ De basisinstellingen zijn nu compleet. Tik op **Afsluiten**.

Het programma wordt gestart.

Beginscherm: het Navigatiemenu



Na afronding van de basisinstellingen, en zodra de software wordt gestart, verschijnt het navigatiemenu. U hebt de volgende opties:

- Tik op  om uw bestemming te selecteren - u kunt dan een adres of een interessante plaats; een locatie op de kaart, of één van uw favoriete bestemmingen invoeren. U kunt ook één van uw recente bestemmingen in de slimme geschiedenis opzoeken of door de coördinaten in te voeren.
- Tik op  om de routeparameters weer te geven. U kunt de volledige route op de kaart weergeven. U kunt ook route-gerelateerde handelingen verrichten, zoals het bewerken of annuleren van uw route, het plaatsen van een vertrekpunt voor de route, het kiezen van alternatieve routes, vermijden van bepaalde trajecten in de route, de navigatie simuleren of het toevoegen van de route aan uw favorieten.
- Tik op  om demoroutes te simuleren of aanvullende programma's uit te voeren.
- Tik op  als u de manier waarop de navigatiesoftware werkt wilt aanpassen.
- Tik op  om het scherm Verkeersoverzicht te openen.
- Tik op  om de navigatie op de kaart te starten.
- Tik op  om de navigatie te stoppen en de software af te sluiten.

Het menu Bestemming

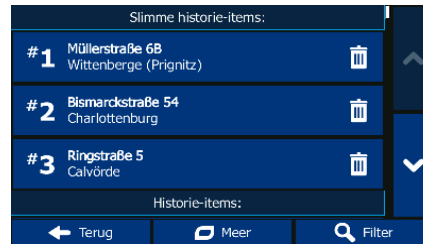

Tik in het navigatiemenu op **Bestemming**. Het menu Bestemming biedt u de volgende opties:

- Tik op  om een adres als uw bestemming in te voeren.
- Tik op  om een interessante plaats te kiezen als uw bestemming.
- Tik op  om naar een locatie op de kaart te navigeren.
- Tik op  om een keuze te maken uit de lijst met uw favoriete bestemmingen.
- Tik op het horizontale invoerveld boven deze toetsen om uw bestemming te vinden, ongeacht het type binnen Combined Search.
- Tik op  of  om naar de recente bestemming die op de knop wordt getoond te navigeren.
- Tik op  om een keuze te maken uit de lijst met alle recente bestemmingen.
- Tik op **Meer** voor overige zoekmethododes.

Navigeren naar een adres

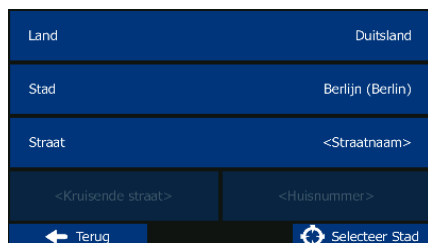



Tik in het navigatiemenu op **Bestemming** en vervolgens op . Standaard geeft het scherm aan in welke stad of plaats u zich bevindt.

☞ Indien nodig, kunt u het land wijzigen. Tik op de toets die de naam van het land toont.

1. Gebruik het toetsenbord om de naam van het land in te voeren.
2. Zodra u enkele tekens hebt ingevoerd, verschijnt de lijst met landen waarin de ingevoerde tekenreeks voorkomt. Tik op het land van uw keuze.

☞ Indien nodig, kunt u de stad/plaats wijzigen. Tik op de toets die de naam van de stad/plaats toont en voer een deel van de naam in via het toetsenbord. Terwijl u letters invoert, wordt altijd de meest waarschijnlijke stad- of plaatsnaam getoond in het invoerveld. U hebt de volgende opties:

- Tik op  om de stad- of plaatsnaam te selecteren die in het invoerveld wordt aangeboden.
- Tik op  om de invoer te corrigeren.
- Tik op **Resultaten** om door de lijst met stad-/plaatsnamen te bladeren die met uw invoer overeenkomen. Kies een stad of plaats uit de lijst.



☞ Voer de straatnaam in:

1. Tik op **Straatnaam**.
2. Gebruik het toetsenbord om een deel van de straatnaam in te voeren.
3. Tik op  om de straatnaam te selecteren die in het invoerveld wordt aangeboden, of tik op **Resultaten** om door de lijst met alle straatnamen te bladeren die met uw invoer overeenkomen. Kies een straatnaam uit de lijst.

☞ Voer het huisnummer in:

1. Tik op **Huisnummer**.
2. Gebruik het toetsenbord om het huisnummer in te voeren.
3. Tik op **Klaar** zodra u klaar bent met het invoeren van het adres.

☞ De kaart wordt weergegeven, met de geselecteerde bestemming in het midden. Tik, indien nodig, op een andere kaartlocatie, en tik vervolgens op **Volgende** om de bestemming te bevestigen.

☞ Na een korte samenvatting van de routeparameters, verschijnt de kaart met de volledige route. Wacht enkele seconden of tik op **Vertrek!** en begin met navigeren.

Snelzoeken



Met behulp van Snelzoeken kunt u naar een locatie nabij een bekende, interessante plaats zoeken. Zoek eerst naar de plaats op naam en zoek vervolgens uw bestemming op de kaart. Doe het volgende (starten vanuit het Navigatiemenu):

- ☞ Tik op **Bestemming**.
- ☞ Tik op **Zoek in alle....**
- ☞ Begin met het invoeren van de naam van de interessante plaats via het virtuele toetsenbord.
- ☞ Na het invoeren van enkele letters, tikt u op **Resultaten**, en kiest u de plaats uit de lijst met plaatsnamen die overeenkomen.
- ☞ Blader, indien nodig, door de lijst, markeer de gewenste plaats, en tik op **Kies**.
- ☞ Controleer de gegevens van de plaats en tik op **Kies**.
- ☞ Er wordt een overzichtskaart weergegeven met de geselecteerde plaats in het midden. Blader door de kaart, en tik op de locatie op de kaart die u als bestemming wilt. Op de plaats waar u op de kaart tikt, verschijnt de rode cursor.
- ☞ Tik op **Kies**.
- ☞ Na een korte samenvatting van de routeparameters, verschijnt de kaart met de geselecteerde bestemming in het midden. De route wordt automatisch berekend. Tik op **Vertrek!** en start de navigatie.

Navigeren naar een interessante plaats

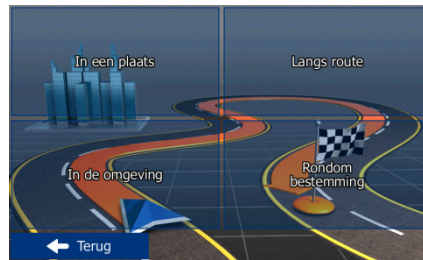



Tik in het Kaartscherm op **Menu** om terug te gaan naar het Navigatiemenu. Tik in het navigatiemenu

op **Bestemming** en vervolgens op . U hebt de volgende ingestelde zoekcategorieën tot uw beschikking.

- Tik op  voor een lijst van tankstations langs de route of, wanneer dit niet beschikbaar is, rondom uw huidige positie of uw laatst bekende positie.
- Tik op  voor een lijst van parkeerplaatsen nabij de bestemming of, wanneer dit niet beschikbaar is, rondom uw huidige positie of uw laatst bekende positie.
- Tik op  voor een lijst van restaurants langs de route, rondom uw huidige positie of uw laatst bekende positie.
- Tik op  voor een lijst van accommodaties nabij de bestemming, rondom uw huidige positie of uw laatst bekende positie.

U kunt ook op  tikken en naar een plaats zoeken door de naam in te voeren.

Als geen van bovenstaande opties van toepassing is, tikt u op  om een interessante plaats op de volgende locaties te zoeken:

- Tik op  om rond de huidige positie te zoeken, of als deze niet beschikbaar is, rond de laatst bekende positie.
- Tik op  om een locatie te zoeken binnen een geselecteerde stad of plaats.
- Tik op  om naar een plaats te zoeken in de buurt van de bestemming van uw actieve route.
- Tik op  om langs de actieve route te zoeken en niet rondom een bepaald punt. Dat kan handig zijn wanneer u zoekt naar een tussenstop waarvoor u slechts minimaal van de route hoeft af te wijken bijv. tankstations of restaurants die u nadert.

Voorbeeld van het navigeren naar een interessante plaats

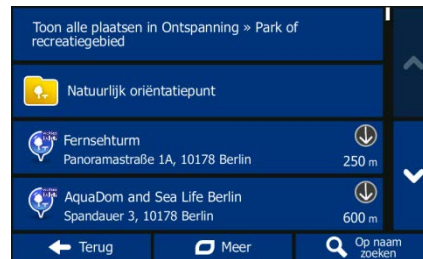

Voorbeeld: om een park nabij uw bestemming te zoeken, doet u het volgende (starten vanuit het Navigatiemenu):

☞ Tik op **Bestemming**.



☞ Tik op **Random bestemming**.

☞ De lijst met plaatscategorieën wordt weergegeven. Tik op of schuif met uw vinger om door

de lijst te bladeren, en tik op

☞ Tik op om door de hele categorie te bladeren, of tik op om het zoeken te beperken.

☞ Tik op één van de lijstitems.

☞ Controleer de gegevens en de locatie van de plaats, en tik vervolgens op **Volgende**.

☞ Na een korte samenvatting van de routeparameters, verschijnt de kaart met de volledige route. Wacht enkele seconden of tik op Vertrek! en begin met navigeren..

Het kaartscherm



Het kaartscherm is het belangrijkste en meest gebruikte scherm van de software. De voertuigaanduiding (standaard een blue arrow) geeft uw actuele positie aan en de orange line geeft de aanbevolen route weer. Op het scherm ziet u scherpictogrammen en gegevensvelden. Hiermee kunt u navigeren. Tijdens de navigatie toont het scherm route-informatie.

- Bovenaan het scherm ziet u uw rijrichting en de huisnummers aan de linker- en rechterkant, als u geen bestemming voor uw route hebt gekozen. Als u langs een route navigeert, ziet u de volgende manoeuvre en de volgende straat/weg op uw route. Tik op één van de items om de routebeschrijving te openen.



- Tik op  om het snelmenu te openen, met een selectie van functies die handig zijn tijdens het navigeren.
- Tik op een willekeurige plaats op de kaart om de kaart rondom uw huidige positie te bestuderen. Er verschijnen aanvullende kaartbesturingstoetsen.



- Tik op  om drie gegevensvelden op de kaart te openen. Tik op één ervan om de andere te onderdrukken. De standaardwaarden voor navigatie (u kunt deze onder Kaartinstellingen wijzigen):
 - de resterende afstand tot de bestemming,
 - de resterende tijd van de route, en
 - de geschatte aankomsttijd op de bestemming.
- Tik op **Menu** om het navigatiemenu te openen.

Houdt u er rekening mee dat de kaart scherm verschillend kan zijn afhankelijk van het model (bijvoorbeeld 3D-gebouwen).

Het menu 'Meer'

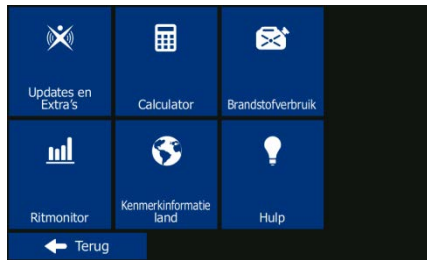



Het menu Meer biedt u verschillende aanvullende toepassingen. Tik in het navigatiemenu op





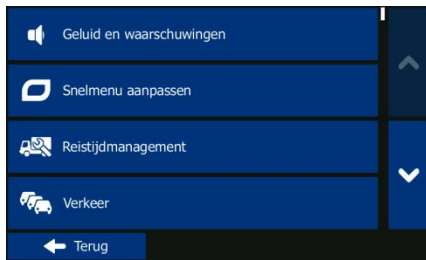

-  **Updates en Extra's**: Bezoek www.naviextras.com om meer inhoud te krijgen; zoals nieuwe kaarten of 3D-oriëntatiepunten en handige programma's.
-  **Calculator**: De wetenschappelijke calculator helpt u bij alle berekeningen. Tik op de toets Modus voor aanvullende functies en gebruik het geheugen om uw resultaten op te slaan.
-  **Brandstofverbruik**: Open andere nuttige programma's: de calculator, de brandstof- en onderhoudsmonitor, informatie over voor zonsopgang en zonsondergang of de rit- en routelogmonitor.
-  **Ritmonitor**: Als u de logbestanden van uw rit opslaat bij aankomst op sommige van uw bestemmingen of ervoor zorgt dat het programma de logbestanden automatisch opslaat, worden deze logbestanden hier getoond. Tik op één van de ritten om de statistieken, het snelheidsprofiel en het hoogteprofiel van deze rit te bekijken. Als er ook een routelog is opgeslagen, kunt u deze op de kaart met de gekozen kleur weergeven. Routelogs kunnen worden geëxporteerd naar GPX-bestanden voor later gebruik.
-  **Kenmerk-informatie land**: Kies een land uit de lijst en bekijk handige rij-informatie over het gekozen land. Deze rij-informatie kan ook informatie omvatten over snelheidslimieten voor verschillende wegtypen, het toegestane alcoholpercentage in het bloed, en verplichte apparatuur die u moet kunnen tonen wanneer u door de politie wordt aangehouden.
-  **Hulp**: Start de demo om voorbeeld-routesimulaties te bekijken en te zien hoe navigatie werkt, lees de Software- en databaselicentieovereenkomst voor eindgebruikers, of bekijk de kaart en overige programmaonderdelen.

Het menu Instellingen



Tik in het navigatiemenu op . Het menu Instellingen biedt u de volgende opties (blader door de lijst om alles te zien):

-  **Geluid en waarschuwingen**: Stel het volume van de verschillende opties af, wijzig het profiel van de gesproken begeleiding, of stel waarschuwingen in en activeer deze.
-  **Snelmenu aanpassen**: Wijzig de functietoetsen in het Snelmenu van het Kaartscherm.
-  **Reistijdmanagement**: Voordat u één van de vrachtwagen-profielen selecteert als voertuig dat in de routeberekening moet worden gebruikt, moet u het eigenschappenprofiel voor vrachtwagens bewerken met de parameters van uw vrachtwagen. Deze parameters worden dan voor de routeberekening gebruikt.
-  **Verkeer**: U kunt instellingen aanpassen die met het verkeer te maken hebben, zoals opgeslagen, statistische of online verkeersinformatie en u kunt ook kiezen of er rekening moet worden gehouden met verkeerssituaties bij het berekenen van de route.
-  **Route-instellingen**: Selecteer het type voertuig dat u bestuurt, de wegtypen die voor de routeplanning worden gebruikt, en de routeplanningsmethode.
-  **Kaartinstellingen**: Pas kaart-gerelateerde instellingen aan: wijzig de kleurenschema's voor dag en nacht; wijzig het standaard zoomniveau, wissel tussen de 2D- en 3D-kaart, onderdruk gebouwen of wijzig de voertuigaanduiding.
-  **Visuele begeleiding**: Stel in hoe de software u helpt bij het navigeren via verschillende route-gerelateerde gegevens op het kaartscherm.
-  **Weergave**: Schakel de menu-animaties in of uit, kies een ander weergavethema voor het programma, of pas de achtergrondverlichting van het display aan.
-  **Regionaal**: Wijzig de programmataal, het formaat voor tijd en eenheden of de tijdzone.

-  Ritmonitor : Schakel het automatisch opslaan van de rit- of routelogs in of uit, controleer de actuele omvang van de rittendatabase.
-  Logbestandverzameling : Het programma verzamelt gebruiksinformatie en GPS-loggegevens, die gebruikt kunnen worden ter verbetering van het programma en de dekking door de kaarten. U kunt het verzamelen van deze loggegevens hier inschakelen of uitschakelen.
-  Start configuratiewizard : De basisinstellingen voor de softwareparameters aanpassen.
-  Instellingen resetten : Wis alle opgeslagen gegevens en reset alle instellingen naar de fabriekswaarden.

Garantie

Bewaar de aankoopbon van dit apparaat voor de duur van de garantie. Hiernaar kan bij een eventuele claim gevraagd worden.

U (als eindgebruiker) heeft 24 maanden garantie vanaf de aankoopdatum. Het product is vervaardigd met de modernste productiemethoden en is aan strenge kwaliteitscontroles onderworpen. Neem uitsluitend contact op met de **producent en met de dealer waar u het product gekocht heeft in het geval van storingen tijdens de garantieperiode.**

De garantie dekt geen schade als gevolg van oneigenlijk gebruik of een externe fenomeen (afvoer, neerslag, blootstelling aan de zon, schade of shock).

Conformiteitsverklaring

Hierbij verklaart Baros GmbH dat de apparaten Blaupunkt TravelPilot 55 Active voldoet aan de essentiële vereisten en andere relevante regelgeving van Richtlijn 1999/5/EG.

De conformiteitsverklaring is beschikbaar op:
www.blaupunkt.de

Klantenservice/Contact

Neem contact op met onze klantenservice wanneer uw apparaat defect is of wanneer u er problemen mee heeft. Houd rekening met de onderstaande punten, wanneer u het apparaat naar ons op moet sturen:

1. Gebruik uitsluitend de **originele verpakking**.
2. Voeg een **gedetailleerde omschrijving van de storing** bij.
3. Vermeld uw **volledige naam en adres en voeg een kopie van de aankoopbon bij**.
4. Frankeer het pakket dat u naar ons opstuurt (**voldoende frankering**).

Vou is het adres van ons Service Center op: www.blaupunkt.de





Skrócona instrukcja obsługi / PL

TravelPilot

Dziękujemy za zakup produktu firmy Blaupunkt.
Dokonałeś właściwego wyboru.
Oczywiście, będziesz korzystać z naszych usług posprzedażnych.
Jeśli masz pytania lub problemy techniczne, prosimy o kontakt
site www.blaupunkt.de

Szanowni Państwo,

Dziękujemy za korzystanie z urządzenia nawigacyjnego firmy Blaupunkt.

- Blaupunkt zastrzega sobie prawo do ostatecznej interpretacji instrukcji. W produkcie mogą być wprowadzone zmiany bez uprzedzenia. Przepraszamy za jakiegokolwiek niedogodności.
- Należy wykonać kopię zapasową danych i informacji w urządzeniu nawigacyjnym GPS. Blaupunkt nie ponosi odpowiedzialności za jakiegokolwiek straty spowodowane utratą danych.
- Pomimo sprawdzenia instrukcji obsługi, może ona zawierać pewne błędy. W razie odnalezienia jakiegokolwiek błędu, należy skontaktować się z centrum obsługi klienta firmy Blaupunkt.
- By uniknąć nieprzewidzianych uszkodzeń prosimy o zapoznanie się z treścią niniejszej instrukcji i stosować wyłącznie akcesoria Blaupunkt. Niezastosowanie się do instrukcji może doprowadzić do utraty gwarancji, a także zagrozić bezpieczeństwu osób, za co firma Baros GmbH nie ponosi odpowiedzialności.
- Mogą występować różnice między elektronicznymi mapami nawigacyjnymi, a faktycznym oznakowaniem drogi ze względu na rozwój infrastruktury drogowej. Należy przestrzegać przepisów ruchu drogowego oraz znaków i jechać stosownie do warunków panujących na drodze.
- Obsługiwanie urządzenia nawigacyjnego GPS podczas kierowania pojazdem może być przyczyną poważnego wypadku. Baros GmbH nie ponosi odpowiedzialności za wypadki i straty będące następstwem niewłaściwego użytkowania urządzenia.
- Aby uzyskać więcej informacji o aktualizacji oprogramowania, proszę przejść na naszą witrynę internetową www.blaupunkt.de

Zdjęcia w instrukcji przedstawiają rzeczywiste obiekty.

Jeżeli urządzenie nawigacyjne wyposażono we wbudowany odbiornik komunikatów o ruchu drogowym (TMC), jego antena jest zintegrowana z przewodem do ładowania w samochodzie. Aby zapewnić prawidłowy odbiór komunikatów o ruchu drogowym ładowarka samochodowa musi być podłączona do gniazda USB w urządzeniu nawigacyjnym!

Urządzenie obsługuje się WYŁĄCZNIE palcem lub rysikiem o miękkiej końcówce. Ekran urządzenia można łatwo zarysować. Nie dotykać ekranu ostrymi przedmiotami ani palcami z długimi paznokciami.

Dla własnego bezpieczeństwa, nie należy obsługiwać urządzenia podczas kierowania pojazdem.

Używać tego produktu rozważnie. Produkt przeznaczony jest do stosowania wyłącznie jako pomoc w nawigacji. Nie służy ono do precyzyjnego mierzenia kierunku, odległości, lokalizacji czy topografii.

Wytyczona trasa jest jedynie pogładowa. Użytkownik odpowiada za przestrzeganie znaków drogowych oraz przepisów obowiązujących na drodze.

Po opuszczeniu samochodu, nie wolno pozostawiać urządzenia na desce rozdzielczej narażonej na bezpośrednie działanie promieni słonecznych. Przegrzanie baterii może być niebezpieczne i doprowadzić do uszkodzenia urządzenia.

Rząd USA jest operatorem globalnego systemu ustalania pozycji (GPS) i ponosi wyłączną odpowiedzialność za jego działanie. Jakakolwiek zmiana w systemie GPS może mieć wpływ na dokładność wszystkich urządzeń GPS.

Sygnal satelitalny GPS nie przenika przez ciała stałe (z wyjątkiem szkła). Gdy pojazd znajduje się wewnątrz tunelu bądź budynku, ustalenie jego położenia za pomocą systemu GPS jest niemożliwe.

W celu ustalenia aktualnego położenia urządzenie musi odbierać sygnały co najmniej czterech satelitów GPS. Odbiór sygnału może być zakłócany złą pogodą lub też przeszkodami o dużej gęstości nad pojazdem (np. drzewa i wysokie budynki).

Inne urządzenia bezprzewodowe w pojeździe mogą zakłócać odbiór sygnałów satelitarnych i powodować niestabilny odbiór.

Do korzystania z urządzenia w samochodzie potrzebny jest uchwyt samochodowy.

Urządzenie należy umieścić w odpowiednim miejscu, tak aby nie ograniczać kierowcy widoczności ani uniemożliwić prawidłowego otwarcia poduszki powietrznej.

Elementy składowe

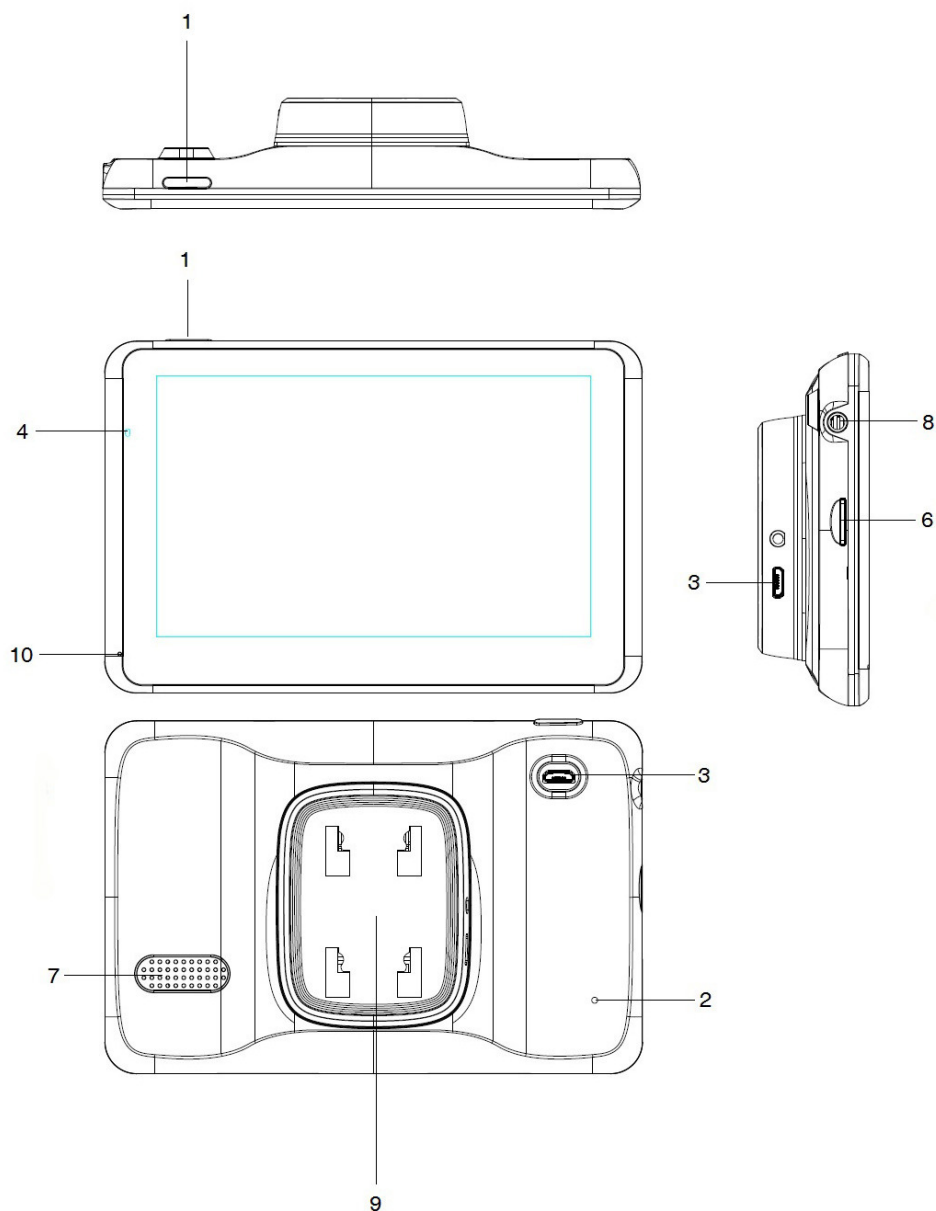

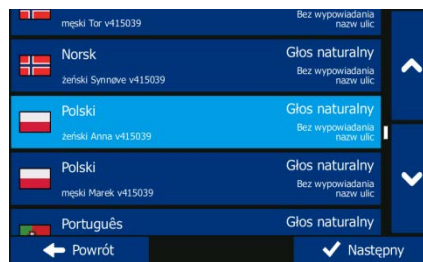
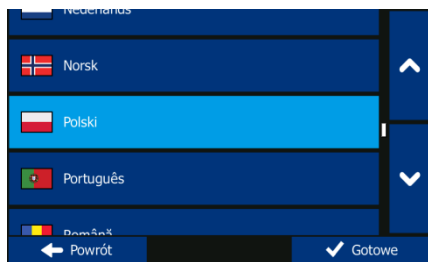

| L.p | Element składowy | Opis |
|-----|----------------------------|---|
| 1 | Przycisk zasilania | Włączanie/wyłączanie urządzenia lub tryb uśpienia |
| 2 | Przycisk zerowania | Służy do zerowania i ponownego uruchomienia urządzenia. |
| 3 | Gniazdo USB. | Wymiany danych przez kabla mini USB. Ładowanie urządzenia GPS |
| 4 | Wskaźnik zasilania | Świeci na czerwono podczas ładowania, to zmienia kolor na zielony, gdy bateria jest w pełni naładowana. |
| 5 | Ekran | Pokaż mapę i elementy sterowania |
| 6 | Mikro sd szczelina | Gniazdo kart: dla opcjonalnych rozszerzeń |
| 7 | Głośników | |
| 8 | Port słuchawkowy | |
| 9 | Aktywny uchwyt magnetyczny | |
| 10 | Mikrofon | |

Rozpoczynanie pracy



Gdy uruchamiasz program nawigacyjny po raz pierwszy, zostanie automatycznie uruchomiony początkowy proces konfiguracji. Wykonaj następujące czynności:

👉 Wybierz język programu. Jeśli na ekranie nie zostanie wyświetlony preferowany język, naciśnij tippen Sie auf  lub  albo przeciągnij listę w górę lub w dół. Zostaną wyświetlone inne dostępne języki. Naciśnij , aby wybrać preferowany język. Naciśnij **Gotowe** aby potwierdzić wybór i przejść do następnej strony.

👉 Zapoznaj się z licencją użytkownika końcowego na oprogramowanie oraz na bazę danych. Jeśli wyrażasz zgodę na jej warunki, naciśnij **Akceptuj**.

👉 Zostanie wyświetlone pytanie o zgodę na pobieranie przez oprogramowanie informacji i zapisów GPS, które posłużą do ulepszania aplikacji oraz jakości i zakresu oferowanych map. Naciśnij Tak, aby umożliwić anonimowe zbieranie statystyk lub wyłączyć tę funkcję.

👉 Zostanie uruchomiony Kreator konfiguracji. Aby kontynuować, naciśnij **Następny**.

👉 Wybierz język podpowiedzi głosowych. Jeśli preferowany język nie jest wyświetlany na ekranie, przewiń listę i wyświetl inne dostępne profile. Naciśnij dowolny element na liście, aby usłyszeć krótką próbkę danego głosu. Naciśnij **Następny**, aby potwierdzić wybór i przejść do następnej strony.

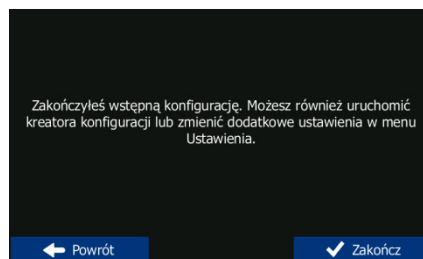
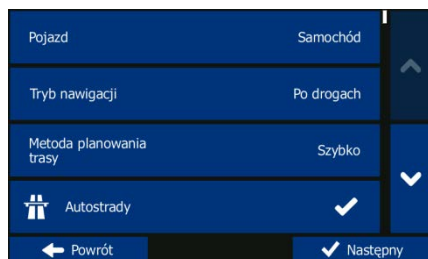

👉 Ustaw preferowany format godziny oraz jednostek. Naciśnij **Następny**, aby potwierdzić wybrane preferencje.

👉 Ustaw preferowane opcje planowania trasy. Naciśnij **Następny**, aby potwierdzić wybrane preferencje.





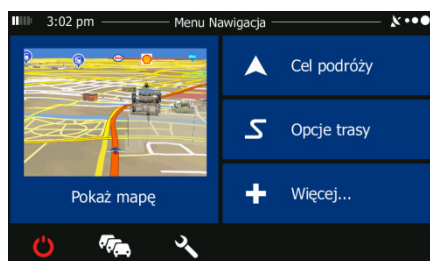

👉 Początkowa konfiguracja została zakończona. Naciśnij Zakończ.

Aplikacja zostanie uruchomiona.

Ekran początkowy: menu Nawigacja



Menu Nawigacja jest wyświetlane po zakończonej konfiguracji oraz przy każdym uruchomieniu programu. Dostępne są następujące opcje:

- Naciśnij  **Cel podróży**, aby wybrać cel podróży przez wprowadzenie adresu, wybranie miejsca użyteczności publicznej, wskazanie lokalizacji na mapie lub wybór jednego z ulubionych celów podróży. Można także wyszukać ostatnie cele podróży przy użyciu funkcji Inteligentna historia lub wprowadzić współrzędne celu podróży.
- Naciśnij  **Opcje trasy**, aby wyświetlić parametry trasy. Trasę można wyświetlić w całości na mapie. Można także wykonać różne czynności związane z trasą, takie jak edycja lub anulowanie trasy, ustalenie punktu początkowego trasy, wybór tras alternatywnych, wybranie fragmentów trasy do ominięcia, symulacja nawigacji lub dodanie celu podróży do Ulubionych.
- Naciśnij  **Więcej...**, aby wyświetlić symulację tras demonstracyjnych lub uruchomić dodatkowe aplikacje.
- Naciśnij  , aby dostosować sposób działania oprogramowania nawigacyjnego.
- Naciśnij  , aby dostosować sposób działania oprogramowania nawigacyjnego.
- Naciśnij  **Pokaż mapę**, aby rozpocząć nawigację na mapie.
- Naciśnij  , aby przerwać nawigację i wyjść z programu.

Menu Cel trasy

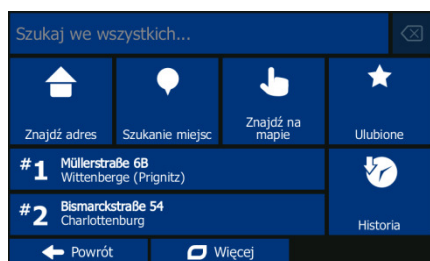

W menu Nawigacja naciśnij  **Cel podróży**. Menu Cel trasy zawiera następujące opcje:

- Naciśnij  **Znajdź adres**, aby podać adres jako cel podróży.
- Naciśnij  **Szukanie miejsc**, aby jako cel podróży wybrać miejsce użyteczności publicznej.
- Naciśnij  **Znajdź na mapie**, aby przejść do lokalizacji wybranej na mapie.
- Naciśnij  **Ulubione**, aby wybrać cel podróży z listy ulubionych celów podróży.
- Naciśnij poziome pole wprowadzania danych znajdujące się nad tymi przyciskami, aby wyszukać cel podróży niezależnie od typu w Combined Search.
- Naciśnij  **#1** lub  **#2**, aby nawigować do ostatniego celu podróży wyświetlanego na przycisku.
- Naciśnij  **Historia**, aby wybrać cel podróży z listy wszystkich ostatnich celów podróży.
- Naciśnij **Więcej**, aby skorzystać z innych metod wyszukiwania.

Nawigacja do adresu

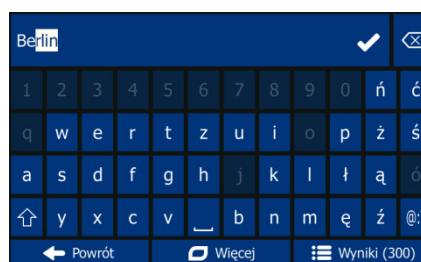
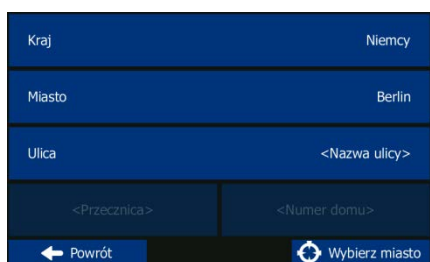



W menu Nawigacja naciśnij **Cel podróży** i  **Znajdź adres**. Domyślnie jest proponowany ekran z bieżącym miastem.

☞ W razie konieczności zmień kraj. Naciśnij ten przycisk i rozpocznij wpisywanie nazwy kraju.

1. Przy użyciu klawiatury zacznij wpisywać nazwę kraju, który chcesz znaleźć.
2. Po wpisaniu kilku znaków zostanie wyświetlona lista pasujących krajów. Naciśnij wybrany kraj.

☞ Jeśli to konieczne, wybierz nowe miasto. Naciśnij ten przycisk, aby wyświetlić nazwę miejscowości, oraz użyj klawiatury, aby wprowadzić część danej nazwy. Wraz z wprowadzaniem kolejnych liter w polu wprowadzania jest zawsze wyświetlana najbardziej prawdopodobna nazwa. Dostępne są następujące opcje:

- Naciśnij , aby wybrać miejscowość proponowaną w polu wprowadzania.
- Naciśnij , aby poprawić wpisaną pozycję.
- Naciśnij **Wyniki**, aby przejrzeć listę nazw miejscowości pasujących do wprowadzonych danych. Wybierz z listy miasto.



☞ Wpisz nazwę ulicy:

1. Naciśnij **Nazwa ulicy**.
2. Przy użyciu klawiatury zacznij wpisywać nazwę ulicy.
3. Naciśnij , aby wybrać proponowaną nazwę ulicy, lub **Wyniki**, aby przejrzeć listę wszystkich ulic pasujących do wprowadzonych danych. Wybierz ulicę z listy.

☞ Wpisz numer domu:

1. Naciśnij **Numer domu**.
2. Wpisz numer domu.
3. Aby zakończyć wpisywanie adresu, naciśnij przycisk **Gotowe**.

☞ Zostanie wyświetlona mapa z wybranym celem podróży na środku. Jeśli to konieczne, naciśnij inną lokalizację na mapie. Aby potwierdzić cel podróży, naciśnij **Następny**.

☞ Po krótkim podsumowaniu parametrów trasy na mapie pojawi się cała trasa. Poczekaj kilka sekund lub naciśnij **Idź!**, aby od razu rozpocząć nawigację.

Szybkie wyszukiwanie

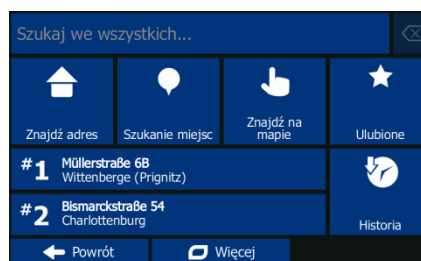
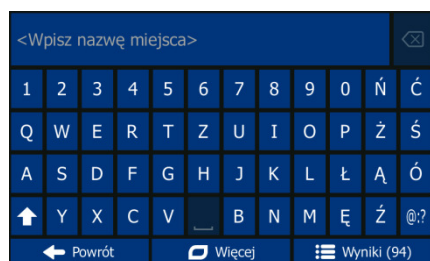

Dzięki Szybkemu wyszukiwaniu można wyszukać położenie w pobliżu znanego miejsca użyteczności publicznej. Wyszukaj najpierw to miejsce według jego nazwy a następnie znajdź na mapie cel podróży. Wykonaj z menu Nawigacja następujące czynności:

- ☞ Naciśnij **Cel podróży**.
- ☞ Naciśnij **Szukaj we wszystkich....**
- ☞ Zaczynj wpisywać nazwę miejsca użyteczności publicznej na klawiaturze wirtualnej.
- ☞ Po wprowadzeniu kilku liter naciśnij **Wyniki** i wybierz miejsce z listy pasujących nazw.
- ☞ Jeśli to konieczne, przewiń listę w dół, wyróżnij wybrane miejsce i naciśnij **Wybierz**.
- ☞ Sprawdź szczegóły danego miejsca i naciśnij **Wybierz**.
- ☞ Zostanie wyświetlona mapa poglądowa z wybranym miejscem na środku. Przejrzyj mapę i naciśnij położenie, które chcesz wybrać jako cel podróży. W miejscu naciśnięcia mapy zostanie wyświetlony czerwony kursor.
- ☞ Naciśnij **Wybierz**.
- ☞ Po krótkim zestawieniu parametrów trasy na ekranie zostanie wyświetlona mapa z przedstawionym na środku wybranym celem podróży. Trasa zostanie automatycznie obliczona. Naciśnij **Idź!** i rozpocznij nawigację.

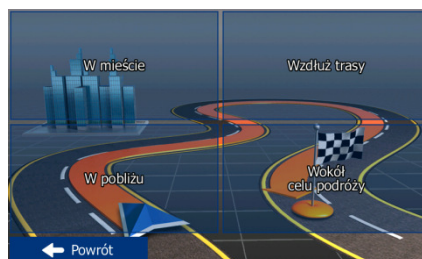
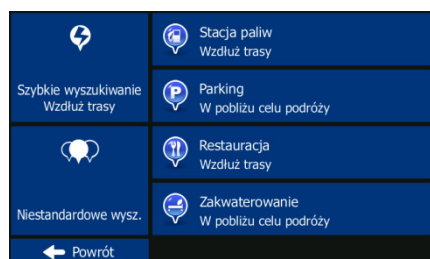

Nawigacja do miejsc użyteczności publicznej



Aby wrócić do **menu** Nawigacja, na ekranie mapy naciśnij Menu. W menu Nawigacja naciśnij



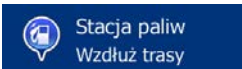

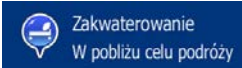

Cel podróży i **Szukanie miejsc**. Dostępne są następujące zdefiniowane wcześniej kategorie wyszukiwania:

- Naciśnij , aby wyświetlić listę stacji benzynowych wzdłuż trasy lub, gdy trasa nie jest dostępna, przy aktualnej pozycji lub przy ostatnim znanym położeniu.
- Naciśnij , aby wyświetlić listę parkingów przy celu podróży lub, gdy cel podróży nie jest dostępny, przy aktualnej pozycji lub przy ostatnim znanym położeniu.
- Naciśnij , aby wyświetlić listę restauracji wzdłuż trasy, przy aktualnej pozycji lub przy ostatnim znanym położeniu.
- Naciśnij , aby wyświetlić listę noclegów przy celu podróży, przy aktualnej pozycji lub przy ostatnim znanym położeniu.

Możesz także nacisnąć  i wyszukać miejsce, wprowadzając jego nazwę.

Jeśli żadna z powyższych opcji nie jest odpowiednia, naciśnij , aby znaleźć interesujące miejsce w następujących położeniach:

- Naciśnij , aby wykonać wyszukiwanie wokół aktualnej pozycji lub, jeśli nie jest dostępne, ostatniej znanej pozycji.
- Naciśnij , aby wyszukać miejsce w wybranym mieście.
- Naciśnij , aby wyszukać miejsce w pobliżu celu podróży na aktywnej trasie.
- Naciśnij , aby przeszukać miejsca wzdłuż aktywnej trasy (a nie jednego punktu). Taka opcja przydaje się w sytuacji, gdy szukasz miejsca, którego lokalizacja jest jak najbliższej trasy, np. stacji benzynowej czy restauracji.

Przykładowa nawigacja do miejsc użyteczności publicznej

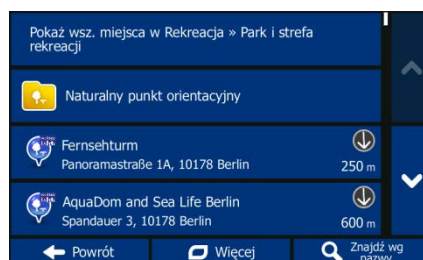
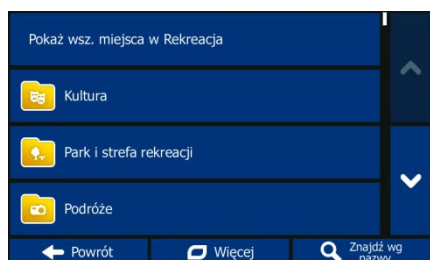

Przykład: Aby znaleźć park w pobliżu celu podróży, wykonaj z menu Nawigacja następujące czynności

👉 Naciśnij **Cel podróży**.



👉 Naciśnij  Szukanie miejsc.

👉 Naciśnij  Niestandardowe wysz.

👉 Naciśnij **Wokół celu podróży**.

👉 Zostanie wyświetlona lista kategorii miejsc. Naciśnij  lub przesuń palec, aby przewinąć listę,

i naciśnij  Rekreacja.

👉 Naciśnij  Pokaż wszystkie miejsca, aby przejrzeć całą kategorię, lub naciśnij  Park i strefa rekreacji, aby zawęzić wyniki wyszukiwania.

👉 Naciśnij dowolny z elementów listy.

👉 Sprawdź szczegóły danego miejsca i jego położenie, a następnie naciśnij **Następny**.

👉 Po krótkim podsumowaniu parametrów trasy na mapie pojawi się cała trasa. Poczekaj kilka sekund lub naciśnij **Idź!**, aby od razu rozpocząć nawigację

Ekran Mapa



Ekran Mapa to najważniejsze i najczęściej używane okno. Symbol pojazdu (domyślnie blue arrow) przedstawia aktualną pozycję, a orange line przedstawia zalecaną trasę. Nawigację ułatwiają dostępne na ekranie przyciski ekranowe i pola danych. W czasie nawigacji na ekranie są wyświetlane informacje o trasie.

- Na górze ekranu jest wyświetlany kierunek oraz numery domów po lewej i prawej stronie (jeśli nie został wybrany cel podróży). Podczas nawigacji po trasie jest wyświetlany następny planowany manewr oraz następna ulica. Naciśnij jedną z tych informacji, aby wyświetlić plan trasy.



- Naciśnij , aby otworzyć Szybkie menu z funkcjami przydatnymi podczas nawigacji.
- Naciśnij gdziekolwiek mapę, aby wyświetlić mapę wokół aktualnej pozycji. Zostaną wyświetlone dodatkowe przyciski do sterowania mapą.



- Naciśnij , aby otworzyć na mapie trzy pola danych. Naciśnij dowolne z nich, aby ukryć pozostałe. Domyślne wartości nawigacji (można je zmienić w opcji Ustawienia mapy):
 - odległość pozostała do celu podróży,
 - pozostały czas przejazdu trasy oraz
 - szacowany czas przyjazdu do celu podróży.
- Naciśnij **Menu**, aby otworzyć menu Nawigacja.





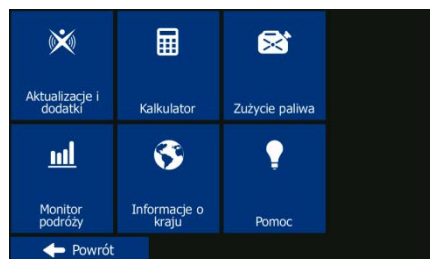

Należy pamiętać, że ekran mapy może być różny w zależności od modelu (na przykład budynku 3D).

Menu Więcej





Menu „Więcej” udostępnia różne funkcje i dodatkowe aplikacje. W menu Nawigacja naciśnij





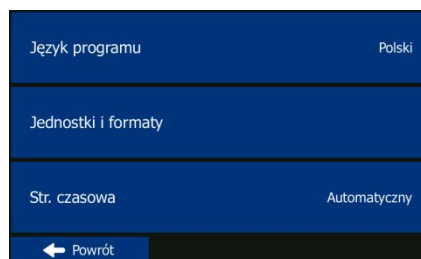
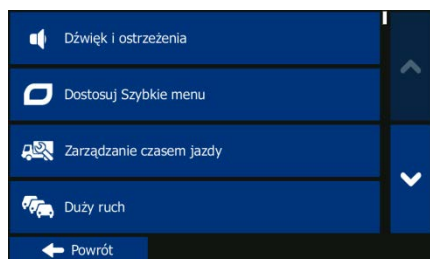

- : Aby uzyskać dodatkową zawartość, taką jak nowe mapy czy punkty orientacyjne 3D oraz dodatkowe aplikacje, otwórz stronę www.naviextras.com.
- : Kalkulator naukowy pozwala wykonać wszystkie niezbędne obliczenia. Naciśnij przycisk Tryb, aby uzyskać dostęp do dodatkowych funkcji. Funkcja pamięci pozwala na zapisanie wyników obliczeń.
- : Dostęp do innych przydatnych aplikacji: kalkulatora, monitora paliwa i czynności konserwacyjnych, informacji o wschodzie i zachodzie słońca oraz monitora podróży i ścieżek.
- : Jeśli po osiągnięciu celu podróży zapisujesz dzienniki podróży lub jeśli wykonuje to automatycznie aplikacja, możesz je w tym miejscu obejrzeć. Naciśnij jedną z podróży, aby wyświetlić informacje statystyczne o podróży, informacje o prędkości podróżowania i wysokości. Po zapisaniu ścieżki podróży można ją wyświetlić na mapie przy użyciu wybranego koloru. Ścieżki podróży mogą być eksportowane do plików GPX w celu użycia ich w przyszłości.
- : Wybierz z listy kraj, o którym chcesz wyświetlić przydatne informacje drogowe. Są to m.in. ograniczenia prędkości na różnego rodzaju drogach, maksymalny dopuszczalny poziom alkoholu we krwi oraz wyposażenie dodatkowe, które należy okazać po zatrzymaniu przez policję.
- : Uruchom Pokaz, aby obejrzeć przykładowe symulacje tras i zapoznać się ze sposobem działania nawigacji. Można zapoznać się z umową licencyjną dla użytkownika końcowego na oprogramowanie oraz na bazę danych lub sprawdzić mapę i inne materiały aplikacji.

Menu Ustawienia



W menu Nawigacja naciśnij . Menu Ustawienia oferuje następujące opcje (aby wyświetlić wszystkie, przewiń przedstawioną listę):

-  **Dźwięk i ostrzeżenia**: Ustawienie siły głosu, zmiana profilu podpowiedzi głosowych oraz włączenie i konfiguracja ostrzeżeń.
-  **Dostosuj Szybkie menu**: Zmiana funkcji przycisków w Szybkim menu na ekranie mapy.
-  **Zarządzanie czasem jazdy**: Przed wybraniem do obliczeń trasy jako typu pojazdu profilu ciężarówki, należy wprowadzić w nim parametry konkretnego pojazdu. Parametry te zostaną wykorzystane w obliczaniu trasy.
-  **Duży ruch**: Regulacja ustawień ruchu drogowego przy użyciu zapisanych wcześniej informacji statystycznych lub bieżących informacji o ruchu drogowym online oraz włączenie lub wyłączenie uwzględniania zdarzeń drogowych podczas obliczania trasy.
-  **Ustawienia trasy**: Wybór typu pojazdu, którym jedziesz, używany typ dróg podczas planowania trasy oraz metody planowania trasy.
-  **Ustawienia mapy**: Regulacja ustawień mapy: zmiana kompozycji kolorów na dzień i na noc, zmiana domyślnego poziomu powiększenia, przełączenie między mapami 2D i 3D, ukrycie budynków lub zmiana symbolu pojazdu.
-  **Nawigacja wizualna**: Dostosuj, w jaki sposób oprogramowanie ma ułatwiać nawigację za pomocą różnych informacji związanych z trasą w oknie mapy.
-  **Ekran**: Włączenie lub wyłączenie animacji menu, wybór innego wyglądu aplikacji, regulacja podświetlenia.
-  **Regionalne**: Zmiana języka programu, formatu daty i godziny, używanych jednostek oraz obowiązującej strefy czasowej.

-  **Monitor podróży**: Włączenie lub wyłączenie automatycznego zapisywania dzienników podróży i ścieżek oraz sprawdzenie bieżącego rozmiaru bazy danych podróży.
-  **Rejestracja ścieżki**: Aplikacja pobiera informacje o sposobie pracy i ścieżki GPS, które posłużą do ulepszania aplikacji oraz jakości i zakresu oferowanych map. W tym miejscu można włączyć lub wyłączyć zapisywanie takich ścieżek.
-  **Kreator konfiguracji**: Modyfikacja podstawowych ustawień oprogramowania wprowadzonych podczas konfiguracji początkowej.
-  **Przywróć domyślne**: Usunięcie wszystkich zapisanych danych oraz przywrócenie domyślnych ustawień fabrycznych.

Gwarancja

Prosimy zachować dowód zakupu urządzenia przez cały okres gwarancji, ponieważ dowód zakupu należy przedstawić w przypadku jakichkolwiek roszczeń.

Użytkownik urządzenia otrzymuje 24 miesiące gwarancji prawidłowego działania urządzenia od daty sprzedaży. Urządzenie wyprodukowano przy zastosowaniu najnowocześniejszych metod produkcji i poddano surowej kontroli jakości.

W przypadku wystąpienia wad w okresie gwarancji **prosimy kontaktować się wyłącznie producentem (nie sprzedawcą).**

Gwarancja nie obejmuje uszkodzeń wynikających z nieprawidłowego użytkowania lub zewnętrznego zjawiska (odpływ, opad, nasłonecznienie, uszkodzenia lub porażenia prądem).

Deklaracja zgodności

Baros GmbH niniejszym oświadcza, że urządzenie Blaupunkt TravelPilot 55 Active spełnia podstawowe wymagania oraz inne stosowne przepisy dyrektywy 1999/5/WE. Deklaracja zgodności znajduje się w Internecie pod adresem: **www.blaupunkt.de**

Kontakt

Jeśli urządzenie ma wadę lub występują z nim problemy, prosimy o kontakt z naszym działem obsługi klienta

Wysyłając urządzenie do nas należy zwrócić uwagę na następujące kwestie:

1. Należy zapakować urządzenie w wyłącznie w **oryginalne opakowanie**
2. Załączyć **szczegółowy opis problemu**
3. Załączyć **imię, nazwisko i adres oraz kopię dowodu zakupu**
4. Szczelnie zamknąć i wysłać paczkę do nas (**upewnić się, że opłata pocztowa jest wystarczająca**)

Vou jest adres naszego centrum obsługi pod adresem: www.blaupunkt.de

