

Montageanleitung GPS / Cellular Low Profile Klebe-Antenne

Installation Instructions
GPS/Cellular
Low Profile Patch Antenna

Instruction de montage
GPS/Cellular
Low Profile Antenne intérieure collante

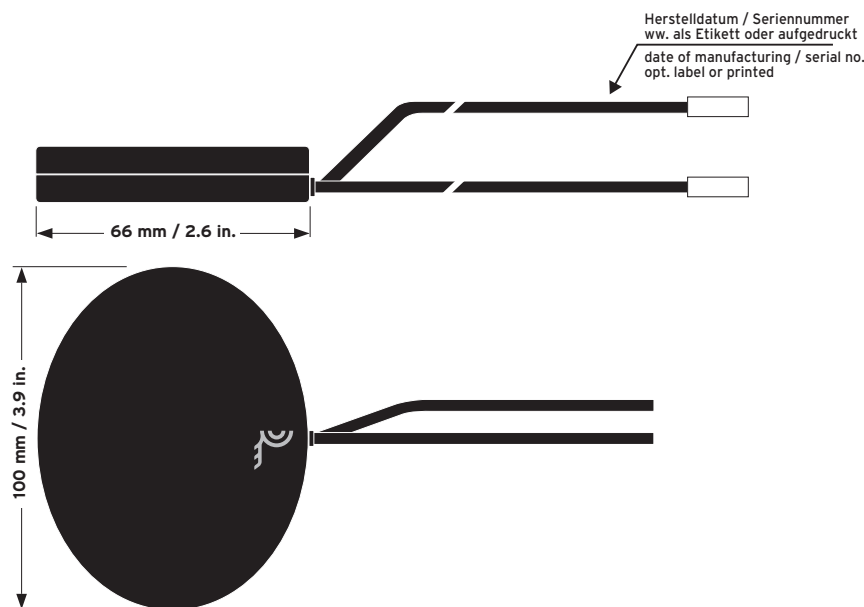

Bestimmungsgemässer Gebrauch:
Dieses Produkt ist ausschliesslich für den Verbau in Automobilen bestimmt und dient zum Senden bzw. Empfangen von Funksignalen im jeweils definierten Frequenzbereich.

Die beschriebenen Leistungsmerkmale sind nur dann verbindlich, wenn sie bei Vertragsabschluss ausdrücklich vereinbart wurden. Diese Druckschrift wurde von Hirschmann Car Communication GmbH auf Übereinstimmung mit den beschriebenen Antennen und Antennenzubehör (Kabel, Stecker etc.) geprüft. Dennoch können Abweichungen hinsichtlich der Richtigkeit oder Genauigkeit nicht ausgeschlossen werden, sodass Hirschmann für die vollständige Übereinstimmung keine Gewähr übernimmt. Hirschmann behält sich das Recht vor, den Inhalt dieser Druckschrift ohne Ankündigung zu ändern.

D

Hirschmann Car Communication GmbH
Stuttgarter Strasse 45 - 51
D-72654 Neckartenzlingen
Tel +49-7127-14-1873
Fax +49-7127-14-1428
E-mail: amsales@hirschmann-car.com

Normal Use:
This product is exclusively designed for the installation in vehicles and serve for the emission and reception of radio signals in each defined frequency range.

The performance features described here are binding only if they have been expressly guaranteed in the contract. This publication has been created by Hirschmann Car Communication GmbH according to the best of our knowledge. Hirschmann reserves the right to change the contents of this manual without prior notice. Hirschmann can give no guarantee in respect of the correctness or accuracy of the details in this publication.

F

Hirschmann Car Communication S.A.S
84 Bld de la Mission Marchand
F-92400 Courbevoie
Tel +33-1-80 88 51 00
Fax +33-1-80 88 51 01
E-mail: hcc@hirschmann-car.fr

GPS 1890 LP/P/...

Bestell-Nr. / Ord. code / N° de cde.

920 061-999

Technische Änderungen vorbehalten.

Dieses Produkt ist nach seiner Verwendung entsprechend den aktuellen Entsorgungsvorschriften Ihres Landkreises / Landes / Staates als Elektronikschrott einer geordneten Entsorgung zuzuführen.

Right of modification reserved.

After its use, this product has to be processed as electronic scrap to a proper disposal according to the prevailing waste disposal regulations of your community / district / country / state.

Sous réserve de modifications techniques

Ce produit doit être éliminé en tant que déchet électronique conformément au règlement actuel sur l'élimination des déchets de votre département / région / pays.

Utilisation approprié:
Ce produit est fait exclusivement pour l'utilisation dans les automobiles et sert pour l'émission et la réception des signaux dans la gamme des fréquences définie.

La société Hirschmann Car Communication GmbH ne se porte garante de la véracité des informations techniques que si elles ont été spécifiées de manière expresse à la signature du contrat. Le contenu de ce document a été minutieusement contrôlé afin de s'assurer qu'il corresponde bien aux antennes et accessoires (câbles, connecteurs) décrits. Toutefois, Hirschmann ne peut en aucun cas être tenu responsable de l'exactitude de ces informations. Hirschmann se réserve le droit de modifier sans préavis le contenu de ce document.

USA

Hirschmann Car Communication, Inc.
1183 Centre Road
Auburn Hills, MI 48326
Tel +1-248 373 7150
Fax +1-248 276 2350
E-mail: sales@hirschmann-mi.com

Montagebeispiele / Mounting examples / Exemple pour montage

1.) Armaturen Brett / Dashboard / Tableau de bord

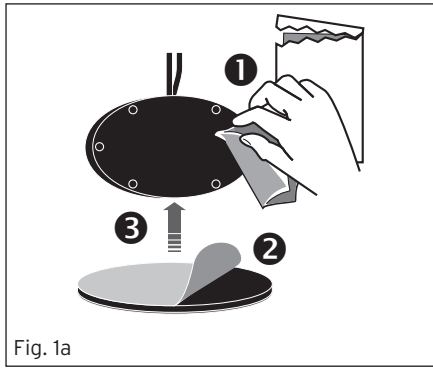

Fig. 1a

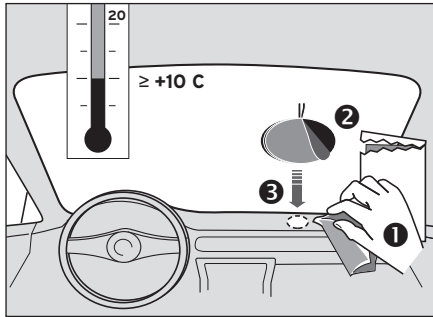

Fig. 1b

2.) Frontscheibe / Windscreen / Pare-brise

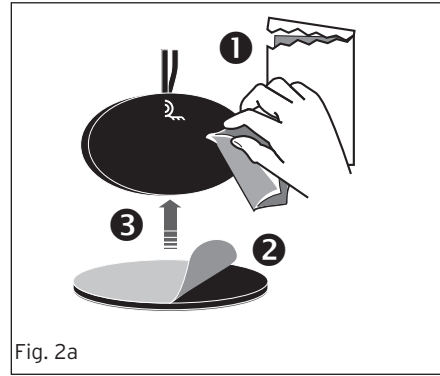

Fig. 2a

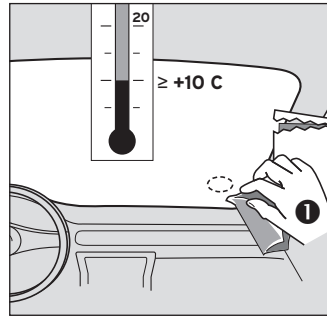

Fig. 2b

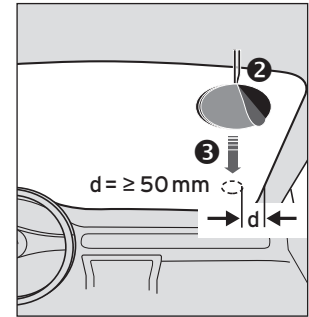

Fig. 2c

Technische Daten / Technical data / Dates techniques

Abmessungen / Dimensions	100 mm x 66 mm x 21 mm / 3.9 x 2.6 x 0.8 in.
Gewicht / Weight / Poids	ca. 201 g / 7.09 oz.
Temperaturbereich / Temperature range / Température d'entreposage	-40 - +80°C / -40 - +176 °F
Schutzklasse / Protection class / Classe de protection	IP66 (acc. IEC 60529)
Kabeltyp / Cable type / Type de câble	RG 174
Kabel und Anschluss / Cable and connector / Câble et connecteur	spezifisch für Antennenvariante (siehe Verpackungsetikett/Datenblatt) specific for antenna version (see package label/datasheet) spécifique selon version d'antenne (voir étiquette d'emballage/fiche technique)
GPS	
Frequenzbereich / Frequency range / Gamme de fréquence	1,57542 GHz – 1.023 MHz, (L1-band)
Impedanz / Impedance / Impédance	50 Ohm
VSWR	≤ 2,0
Gewinn / Gain	2 dBic ¹⁾
Polarisation / Polarization / Polarisation	RHCP
Verstärkung / Amplification	27 ± 3 dB
Rauschmaß / Noise figure / Facteur de bruit (50 Ohm)	< 2,5 dB
Betriebsspannung / Voltage supply / Tension de service	3 - 5,5 VDC (ferngespeist, remotely fed, alimenté à distance)
Stromaufnahme / Current consumption / Consommation	< 25 mA bei/at 5 V
CELLULAR	
Frequenzbereich / Frequency range / Gamme de fréquence	GSM 850: 824 - 894 MHz GSM 900: 880 - 960 MHz GSM 1800: 1710 - 1880 MHz GSM 1900: 1850 - 1990 MHz UMTS: 1920 - 2170 MHz
Impedanz / Impedance / Impédance	50 Ohm
VSWR	≤ 2,0
Gewinn / Gain	0 dBi ²⁾
Polarisation / Polarization / Polarisation	linear, vertikal/ linear, vertical/linéaire, verticale
Belastbarkeit / Load capacity / Charge admissible	max. 10 W gepulst nach GSM standard/ standard/pulse acc. GSM standard/impulsion standard GSM
Diagnose / Diagnostic	Resistor 10 kOhm

¹⁾ dBic: gemessen gegenüber Isotropen-Strahler, zirkulare Polarisation / referenced to an isotropic radiator, circular polarization / mesuré par rapport au radiateur isotrope, polarization circulaire

²⁾ dBi: gemessen gegenüber Isotropen-Strahler / referenced to an isotropic radiator / mesuré par rapport au radiateur isotrope