

XLayer Powerbank **NOTEBOOK**

Gebrauchsanweisung | User Guide

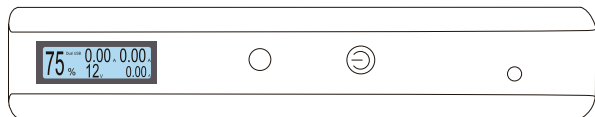

Spezifikationen

Modell: 213267
Batterietyp: Lithium-Ionen
Kapazität: 16.000 mAh
Input Typ: 15V / 1A
Output Typ: 12V 16V 19V
Maße: 161 mm x 72 mm x 31 mm
Gewicht: 446 g

Specifications

Model: 213267
Battery type: lithium-ion
Capacity: 16.000 mAh
Input type: 15V / 1A
Output type: 12V 16V 19V
Dimensions: 161 mm x 72 mm x 31 mm
Weight: 446 g

Packungsinhalt

XLayer Powerbank PLUS Notebook
Netzstecker
Laptop Adapter
4-in-1 Ladekabel
Verbindungskabel
Gebrauchsanweisung

Package Contents

XLayer Powerbank PLUS Notebook
Power Supply
Laptop adapter
4-in-1 charging cable
Connection cable
User guide

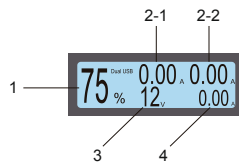
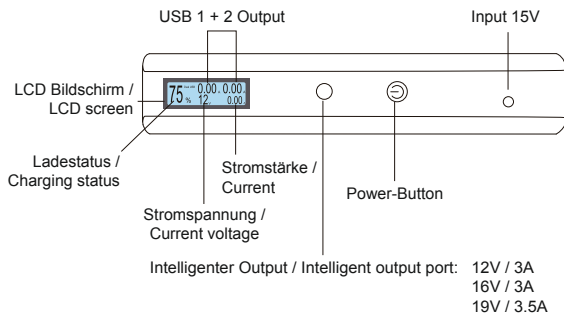
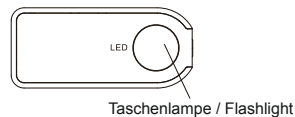
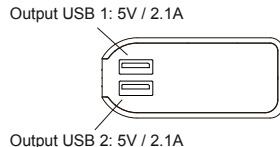

1. Ladestatus in %
2. 2-1 Output USB 1
2-2 Output USB 2
3. Ausgangsspannung: 12V, 16V oder 19V
4. Output Laptop

1. Charging status in %
2. 2-1 Output USB 1
2-2 Output USB 2
3. Output voltage: 12V, 16V or 19V
4. Output laptop

Laptop mit 12V / 16V / 19V laden

1. Verbinden Sie die Powerbank mit Ihrem Laptop mithilfe eines geeigneten Netzsteckers.
2. Powerbank einschalten.
3. Power-Button erneut betätigen um die vom Gerät benötigte Voltmenge einzustellen. Laptops nutzen unterschiedliche Voltmengen, informieren Sie sich daher vorab über die Spezifikation für Ihr Gerät.
4. Der Laptop wird binnen 15 Sekunden mit dem Ladevorgang beginnen.
5. Wenn Sie die Voltmenge ändern wollen, schalten Sie beide Geräte zunächst einmal aus. Warten Sie 15 Sekunden und beginnen Sie noch einmal bei Schritt 1.

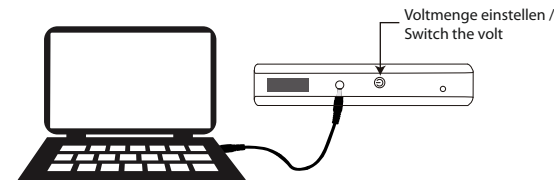

Beispiel: 19V Laptop aufladen / Take charging for 19V laptop as an example

To charge your laptop with 12V / 16V / 19V

1. Selecting suitable charge connector of computer and connect it.
2. Pressing the power-button lightly and start the power source.
3. Pressing the switch again to charge different Volt. Different computer have different voltage in the market. Please make sure the computer's volt that you used.
4. Laptop will start charging within 15 seconds.
5. If you need to reselect the Volt please turn off the computer and the power source. After 15 seconds, please start again with step 1.

LED Taschenlampe einschalten

1. Powerbank einschalten.
2. Power-Button 3 Sekunden lang gedrückt halten, um die Taschenlampe einzuschalten.
3. Bei erneuter Betätigung des Power-Buttons wird die Taschenlampe auf SOS-Warnlicht umschalten.
4. Eine weitere Betätigung schaltet ein weiteres Warnlicht ein.
5. Zum Ausschalten erneut den Power-Button betätigen.

Power-Button für drei Sekunden gedrückt halten um die LED Taschenlampe einzuschalten /
Press the power button for three seconds to turn on the LED flashlight

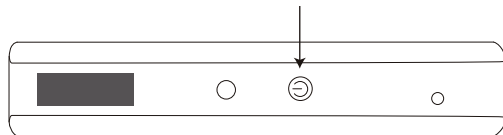

How to turn on the LED flashlight

1. Short press the power-button and start the device.
2. Press the power-button for three seconds. The LED light system starts at a continuous lightning state.
3. Short press the button once again. The flash is turned on.
4. Short press the button one more time. The light gives out SOS signal.
5. Short press the button another time. The light is turned off.

Sicherheitshinweise

- Halten Sie das Gerät fern von Feuchte und Nässe.
- Nehmen Sie keine Veränderungen am Gerät vor. Achtung Verletzungsgefahr!
- Halten Sie das Gerät fern von Kindern.
- Kehren Sie Output und Input auf keinen Fall durch Veränderungen am Gerät um.
- Halten Sie das Gerät fern von Hitze und Feuer.
- Benutzen Sie kein Ladegerät, dessen Spannung größer ist als die höchstzulässige Spannung des aufzuladenden Gerätes.
- Die Temperatur der Powerbank sollte im Ladevorgang nicht mehr als 40°C haben.
- Beschädigen Sie das Produkt nicht. Selbst stürze aus geringer Höhe können das Gerät beschädigen.
- Kontaktieren Sie ihren Händler, wenn sie Probleme beim Laden Ihrer Geräte haben.
- Bitte halten Sie die Powerbank fern von entflammaren Gegenständen.
- Sollten Flüssigkeiten in Ihre Augen gelangen, verwischen Sie nicht Ihre Augen, sondern waschen Sie sie mit kalten klarem Wasser aus!
- Stellen sie bei Überhitzung, Qualmen oder Austreten von Flüssigkeiten den Gebrauch der Powerbank unverzüglich ein.
- Um die Haltbarkeit des Akkus bei unregelmäßigen Gebrauch zu gewährleisten, laden Sie das Gerät bitte einmal alle 3 Monate vollständig auf.

Safety Notice

- Do not use the product in bathroom or other damp places or near the water.
- Do not remodel or dismantle the device.
- Keep the product away from children.
- Do not reverse the connections of output or input.
- Do not throw the produkt into fire.
- Please don't use the charger whose charging voltage is more than the product to charge.
- The temperature should be kept between 0°C to 40°C when the device is being charged.
- Do not hit or throw the product.
- If there is problem with charging, please kontakt your dealer.
- Keep the product away from flammable objects (Bed or carpet).
- If liquid of the device is splashing into your eyes do not wipe the eyes but wash them with clean water immediatley.
- If the product is heating and discolouring, please stop using, as it may lead to liquid, smoke and burn.
- After long term storage or not in use, please ensure that devices will be charged and discharged in every three months.

Dieses Elektrogerät gehört nicht in den Hausmüll. Für die fachgerechte Entsorgung wenden Sie sich bitte an die öffentlichen Sammelstellen in Ihrer Gemeinde.

This electrical device does not belong in the garbage. For proper disposal, please contact the public collection in your community

Für Schäden an angeschlossenen Geräten wird keine Haftung übernommen. Informieren Sie sich unbedingt **vor** dem Gebrauch beim Hersteller Ihres Gerätes über die Verwendbarkeit dieses Zubehörproduktes.

Hiermit erklärt Gaudio, dass sich das Gerät XLayer **Powerbank Plus Notebook** 16.000 mAh in Übereinstimmung mit den grundlegenden Anforderungen und den übrigen einschlägigen Bestimmungen der Richtlinie 1999/5/EG befindet. Die Konformitätserklärung kann unter folgender Adresse gefunden werden: www.gaudio.de/ke/213267.pdf

Please note: we don't accept liability for any damages on connected devices. Please check compatibility of our product with the manufacturer of your device **before use**.

