

## ⓓ Bedienungsanleitung

Version 01/18



### Tischventilator

Best.-Nr. 1629562 - 30 W

Best.-Nr. 1629561 - 40 W

### Bestimmungsgemäße Verwendung

Das Produkt dient als Ventilator mit Oszillationsfunktion im Innenbereich. Die Ventilator-Geschwindigkeit kann in zwei Stufen (Best.-Nr. 1629562) bzw. drei Stufen (Best.-Nr. 1629561) eingestellt werden.

Eine Verwendung ist nur in geschlossenen Räumen, also nicht im Freien erlaubt. Der Kontakt mit Feuchtigkeit, z.B. im Badezimmer u.ä. ist unbedingt zu vermeiden.

Aus Sicherheits- und Zulassungsgründen (CE) dürfen Sie das Produkt nicht umbauen und/oder verändern. Falls Sie das Produkt für andere Zwecke verwenden, als zuvor beschrieben, kann das Produkt beschädigt werden. Außerdem kann eine unsachgemäße Verwendung Gefahren wie zum Beispiel Kurzschluss, Brand, Stromschlag, etc. hervorrufen. Lesen Sie sich die Bedienungsanleitung genau durch und bewahren Sie diese auf. Reichen Sie das Produkt nur zusammen mit der Bedienungsanleitung an dritte Personen weiter.

Das Produkt entspricht den gesetzlichen, nationalen und europäischen Anforderungen. Alle enthaltenen Firmennamen und Produktbezeichnungen sind Warenzeichen der jeweiligen Inhaber. Alle Rechte vorbehalten.

### Lieferumfang

- Tischventilator
- Bedienungsanleitung



### Aktuelle Bedienungsanleitungen

Laden Sie aktuelle Bedienungsanleitungen über den Link [www.conrad.com/downloads](http://www.conrad.com/downloads) herunter oder scannen Sie den abgebildeten QR-Code. Befolgen Sie die Anweisungen auf der Webseite.

### Symbol-Erklärungen



Dieses Symbol wird verwendet, wenn Gefahr für Ihre Gesundheit besteht, z.B. durch elektrischen Schlag.



Das Symbol mit dem Ausrufezeichen weist Sie auf besondere Gefahren bei Handhabung, Betrieb oder Bedienung hin.



Das „Pfeil“-Symbol steht für spezielle Tipps und Bedienhinweise.

### Sicherheitshinweise



**Lesen Sie sich die Bedienungsanleitung aufmerksam durch und beachten Sie insbesondere die Sicherheitshinweise. Falls Sie die Sicherheitshinweise und die Angaben zur sachgemäßen Handhabung in dieser Bedienungsanleitung nicht befolgen, übernehmen wir für dadurch resultierende Personen-/Sachschäden keine Haftung. Außerdem erlischt in solchen Fällen die Gewährleistung/Garantie.**

- Das Produkt ist kein Spielzeug. Halten Sie es von Kindern und Haustieren fern.
- Lassen Sie das Verpackungsmaterial nicht achtlos liegen. Dieses könnte für Kinder zu einem gefährlichen Spielzeug werden.
- Schützen Sie das Produkt vor extremen Temperaturen, direktem Sonnenlicht, starken Erschütterungen, hoher Feuchtigkeit, Nässe, brennbaren Gasen, Dämpfen und Lösungsmitteln.
- Setzen Sie das Produkt keiner mechanischen Beanspruchung aus.
- Wenn kein sicherer Betrieb mehr möglich ist, nehmen Sie das Produkt außer Betrieb und schützen Sie es vor unbeabsichtigter Verwendung. Der sichere Betrieb ist nicht mehr gewährleistet, wenn das Produkt:
  - sichtbare Schäden aufweist,
  - nicht mehr ordnungsgemäß funktioniert,
  - über einen längeren Zeitraum unter ungünstigen Umgebungsbedingungen gelagert wurde oder
  - erheblichen Transportbelastungen ausgesetzt wurde.
- Gehen Sie vorsichtig mit dem Produkt um. Durch Stöße, Schläge oder dem Fall aus bereits geringer Höhe wird es beschädigt.



- Dieses Gerät ist nicht dafür bestimmt, durch Personen (einschließlich Kinder) mit eingeschränkten physischen, sensorischen oder geistigen Fähigkeiten oder mangels Erfahrung und/oder mangels Wissen benutzt zu werden, es sei denn, sie werden durch eine für ihre Sicherheit zuständige Person beaufsichtigt oder erhielten von ihr Anweisungen, wie das Gerät zu benutzen ist.
- Kinder müssen beaufsichtigt werden, damit sie nicht mit dem Gerät spielen.
- Um Kinder vor den Gefahren eines Elektrogeräts zu schützen, müssen Sie darauf achten, dass das Gerät niemals unbeaufsichtigt ist. Aus diesem Grund müssen Sie für das Gerät einen Aufbewahrungsort auswählen, den Kinder nicht erreichen können. Achten Sie darauf, dass das Kabel nicht herunter hängt.
- Prüfen Sie vor dem Anschluss an das Stromnetz, ob die Anschlusswerte am Typenschild des Produktes mit denen Ihrer Hausstromversorgung übereinstimmen.
- Berühren Sie das Produkt niemals mit nassen oder feuchten Händen.
- Das Gerät ist in Schutzklasse II aufgebaut. Als Spannungsquelle darf nur eine ordnungsgemäße Netzsteckdose (230 V/AC, 50 Hz) des öffentlichen Versorgungsnetzes verwendet werden.
- Gießen Sie nie Flüssigkeiten über elektrische Geräte aus und stellen Sie keine mit Flüssigkeit gefüllten Gegenstände neben das Gerät. Sollte dennoch Flüssigkeit oder ein Gegenstand ins Geräterinnere gelangt sein, schalten Sie in einem solchen Fall die zugehörige Netzsteckdose stromlos (z.B. Sicherungsautomat abschalten) und ziehen Sie danach den Netzstecker aus der Netzsteckdose. Das Produkt darf danach nicht mehr betrieben werden, bringen Sie es in eine Fachwerkstatt.
- Verwenden Sie das Produkt niemals gleich dann, wenn es von einem kalten in einen warmen Raum gebracht wird. Das dabei entstehende Kondenswasser kann unter Umständen das Produkt zerstören. Außerdem besteht beim Netzteil Lebensgefahr durch einen elektrischen Schlag! Lassen Sie das Produkt zuerst auf Zimmertemperatur kommen, bevor es angeschlossen und verwendet wird. Dies kann u.U. mehrere Stunden dauern.
- Um sich vor einem Stromschlag zu schützen, tauchen Sie das Kabel, den Stecker oder das Gerät niemals in Wasser oder eine andere Flüssigkeit.
- Betreiben Sie den Ventilator nicht in der Nähe eines geöffneten Fensters, um zu vermeiden, dass ein Kurzschluss durch Tropf- oder Regenwasser verursacht wird.
- Vor der Entfernung der Schutzkörbe muss der Ventilator vom Stromnetz getrennt sein. Betreiben Sie den Ventilator niemals ohne Schutzkörbe.
- Achten Sie darauf, dass sich keine Teile, wie Textilien, am Rotorblatt verfangen können.
- Lassen Sie das Produkt niemals unbeaufsichtigt, wenn es sich im Betrieb befindet.
- Betreiben Sie das Gerät nur mit einwandfrei verschlossenem Schutzkorb.
- Ziehen Sie nach jedem Gebrauch und vor jeder Reinigung den Netzstecker aus der Steckdose.
- Decken Sie das Produkt während des Betriebes niemals ab.
- Verletzungsgefahr! Während das Produkt in Betrieb steht, führen Sie keine Gegenstände oder Finger durch den Schutzkorb.
- Trennen Sie den Ventilator von der Stromversorgung, bevor Sie ihn bewegen.
- Die Netzsteckdose muss sich in der Nähe des Geräts befinden und leicht zugänglich sein.
- Ziehen Sie Netzstecker nie an der Leitung aus der Steckdose, ziehen Sie sie immer nur an den dafür vorgesehenen Griffflächen aus der Netzsteckdose.
- Ziehen Sie aus Sicherheitsgründen bei einem Gewitter immer den Netzstecker aus der Netzsteckdose.
- Beachten Sie, dass das Netzkabel nicht gequetscht, geknickt, durch scharfe Kanten beschädigt oder anders mechanisch belastet wird. Vermeiden Sie eine übermäßige thermische Belastung des Netzkabels durch große Hitze oder große Kälte. Verändern Sie das Netzkabel nicht. Wird dies nicht beachtet, kann das Netzkabel beschädigt werden. Ein beschädigtes Netzkabel kann einen lebensgefährlichen elektrischen Schlag zur Folge haben.
- Sollte die Netzleitung Beschädigungen aufweisen, so berühren Sie sie nicht. Schalten Sie zuerst die zugehörige Netzsteckdose stromlos (z.B. über den zugehörigen Sicherungsautomaten) und ziehen Sie danach den Netzstecker vorsichtig aus der Netzsteckdose. Betreiben Sie das Produkt auf keinen Fall mit beschädigter Netzleitung.
- Ein beschädigtes Netzkabel darf nur vom Hersteller, einer von ihm beauftragten Werkstatt oder einer ähnlich qualifizierten Person ersetzt werden, um Gefährdungen zu vermeiden.
- Netzstecker dürfen nie mit nassen Händen ein- oder ausgesteckt werden.
- Dieses Gerät darf nur für Haushaltszwecke, und für die Anwendung, für die es hergestellt wurde, verwendet werden.
- Das Gerät muss auf einer ebenen, stabilen Fläche platziert werden.
- Bewegen Sie das Gerät niemals, indem Sie am Kabel ziehen, und achten Sie darauf, dass das Kabel nicht verwickelt wird.
- Wickeln Sie das Kabel nicht um das Gerät und knicken Sie es nicht.
- Verwenden Sie das Gerät niemals direkt neben einer Wärmequelle.



- Wenden Sie sich an eine Fachkraft, wenn Sie Zweifel über die Arbeitsweise, die Sicherheit oder den Anschluss des Produktes haben.
- Lassen Sie Wartungs-, Anpassungs- und Reparaturarbeiten ausschließlich von einem Fachmann bzw. einer Fachwerkstatt durchführen.
- Sollten Sie noch Fragen haben, die in dieser Bedienungsanleitung nicht beantwortet werden, wenden Sie sich an unseren technischen Kundendienst oder an andere Fachleute.

## Bedienelemente

- 1 Vorderer Schutzkorb
- 2 Abdeckmutter
- 3 Rotorblatt
- 4 Befestigungsring für hinteren Schutzkorb
- 5 Hinterer Schutzkorb
- 6 Rotorschaft
- 7 Motorgehäuse
- 8 Oszillationsschalter
- 9 Funktionsschalter
- 10 Standfuß  
(nur BN 1629561 zweiteilig)

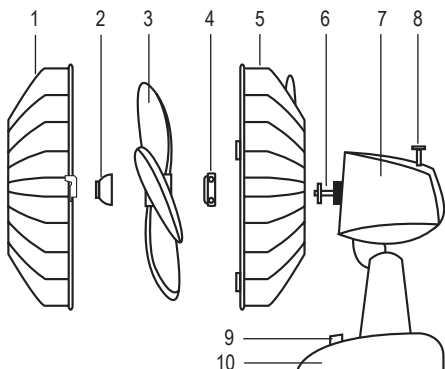

## Montage

Packen Sie das Produkt sorgfältig aus und entfernen Sie das Verpackungsmaterial. Legen Sie die Einzelteile geordnet auf eine saubere Oberfläche und prüfen Sie die Vollständigkeit gemäß Kapitel „Bedienelemente“, wie oben abgebildet.



**Achtung!** Drehen Sie Befestigungsring und Abdeckmutter nur soweit fest, bis Sie einen leichten Widerstand spüren, um ein Überdrehen und somit eine Beschädigung des Gewindes zu vermeiden.

- Nur bei BN 1629561: Setzen Sie die Haupteinheit mit Motorgehäuse (7) in den Standfuß (10) bis sie einrastet.
- Drehen Sie den Befestigungsring (4) entgegen dem Uhrzeigersinn vom Rotorschaft (6) ab.
- Setzen Sie den hinteren Schutzkorb (5) so auf das Motorgehäuse, dass der Schutzkorb am Motorgehäuse anliegt und die Nocken ihn in Position halten. Der Haltegriff muss sich oben befinden. Setzen Sie den Befestigungsring über den Rotorschaft auf das Gewinde am Motorgehäuse und drehen Sie ihn im Uhrzeigersinn, bis der hintere Schutzkorb fest sitzt.
- BN 1629561: Setzen Sie das Rotorblatt (3) so auf den Rotorschaft, dass die Schlitze an der Rückseite auf die Stifte am Rotorschaft passen.
- BN 1629562: Setzen Sie das Rotorblatt (3) so auf den Rotorschaft, dass die abgeflachte Öffnung auf das abgeflachte Gewinde am Rotorschaft passt.
- Fixieren Sie das Rotorblatt mit der Abdeckmutter (2). Halten Sie das Rotorblatt mit einer Hand fest und drehen dabei die Abdeckmutter entgegen dem Uhrzeigersinn fest.
- Überprüfen Sie das Rotorblatt per Hand-Drehung. Stellen Sie sicher, dass keine Reibung auftritt; tritt Reibung auf, wiederholen Sie die vorherigen Schritte ein weiteres Mal.
- Entfernen Sie Sicherungsschraube und Mutter vom vorderen Schutzkorb (1). Hängen Sie den vorderen Schutzkorb am hinteren Schutzkorb an. Achten Sie dabei darauf, dass sich die Löcher für die Sicherungsschraube übereinander befinden. Befestigen Sie die Sicherungsschraube mit einem Kreuzschlitzschraubendreher. Setzen Sie die mitgelieferte Mutter auf der gegenüberliegenden Seite an, um die Sicherungsschraube festzudrehen. Schließen Sie die Klammern.

## Inbetriebnahme



Halten Sie ausreichend Abstand von Hitze erzeugenden Geräten.

Stellen Sie das Produkt nicht unter Vasen oder Blumentöpfe, um zu vermeiden dass das Produkt mit Tropfwasser in Kontakt kommt.

- Stellen Sie sicher, dass der Ventilator auf einer ebenen und stabilen Oberfläche steht, um ein Umfallen zu vermeiden.
- Achten Sie darauf, dass der Ventilator ausgeschaltet ist. Drücken Sie zum Ausschalten den Funktionsschalter 0 (9). Verbinden Sie den Netzstecker mit einer geeigneten Steckdose.
- Stellen Sie mit den Funktionsschaltern die gewünschte Ventilatorgeschwindigkeit ein.
- Verändern Sie die Luftströmung, indem Sie das Motorgehäuse (7) vorsichtig nach oben oder nach unten bewegen. Wenden Sie beim Bewegen des Motorgehäuses keine übermäßige Kraft an. Bewegen Sie das Motorgehäuse maximal bis zum Anschlag.
- Drücken Sie den Oszillationsschalter (8) nach unten. Der Ventilator schwenkt wechselweise nach links und rechts. Ziehen Sie den Oszillationsschalter vollständig nach oben. Die Oszillation stoppt.
- Drücken Sie den Funktionsschalter 0, um den Ventilator auszuschalten.

## Wartung und Reinigung

### a) Allgemein

- Schalten Sie das Produkt vor jeder Reinigung aus und ziehen Sie den Netzstecker aus der Steckdose.
- Verwenden Sie keine scheuernden oder chemischen Reinigungsmittel.
- Wischen Sie die Teile des Ventilators, einschließlich Schutzkörbe und Standfuß, regelmäßig mit einem trockenen Staubtuch ab.
- Wenn Sie das Produkt für längere Zeit nicht verwenden, decken Sie es ab und lagern es an einem trockenen und vor Sonneneinstrahlung geschützten Ort

### b) Reinigung des Rotorblattes und der Schutzkörbe

- Bei stärkerer Staubablagerung am Rotorblatt (3) kann das Produkt wie im Kapitel „Montage“ beschrieben, in umgekehrter Reihenfolge demontiert werden.
- Der hintere und vordere Schutzkorb, sowie das Rotorblatt können mit einem leicht angefeuchteten Tuch abgewischt werden.



Vorsicht Verletzungsgefahr! Das Rotorblatt hat scharfe Kanten.

- Trocknen Sie nach der Reinigung und vor der erneuten Montage alle Teile sorgfältig ab.
- Montieren Sie das Produkt in umgekehrter Reihenfolge.

## Entsorgung



Elektronische Geräte sind Wertstoffe und gehören nicht in den Hausmüll.

Entsorgen Sie das Produkt am Ende seiner Lebensdauer gemäß den geltenden gesetzlichen Bestimmungen.

Sie erfüllen damit die gesetzlichen Verpflichtungen und leisten Ihren Beitrag zum Umweltschutz.

## Technische Daten

### Allgemein

Betriebsspannung.....	220 – 240 V/AC, 50/60 Hz
Schutzklasse .....	II
Kabellänge.....	ca. 1,6 m
Betriebs-/Lagerbedingungen .....	-5 bis +45 °C, 0 – 95 % rF

### Bestell Nr. 1629562

Korbdurchmesser .....	ca. 27 cm
Leistungsaufnahme .....	30 W
Oszillationsbereich .....	ca. 85 °
Neigungswinkel .....	ca. 25 °
Luftdurchsatz .....	ca. 1392 m³/h
Geschwindigkeitsstufen.....	2
Abmessungen (L x B x H).....	ca. 27 x 25 x 30 cm
Gewicht.....	ca. 1,25 kg

### Bestell Nr. 1629561

Korbdurchmesser .....	ca. 34 cm
Leistungsaufnahme .....	40 W
Oszillationsbereich .....	ca. 85 °
Neigungswinkel .....	ca. 25 °
Luftdurchsatz .....	ca. 1792 m³/h
Geschwindigkeitsstufen.....	3
Abmessungen (L x B x H).....	ca. 34 x 25 x 48 cm
Gewicht.....	ca. 1,75 kg

Dies ist eine Publikation der Conrad Electronic SE, Klaus-Conrad-Str. 1, D-92240 Hirschau (www.conrad.com).

Alle Rechte einschließlich Übersetzung vorbehalten. Reproduktionen jeder Art, z. B. Fotokopie, Mikroverfilmung, oder die Erfassung in elektronischen Datenverarbeitungsanlagen, bedürfen der schriftlichen Genehmigung des Herausgebers. Nachdruck, auch auszugsweise, verboten. Die Publikation entspricht dem technischen Stand bei Drucklegung.

Copyright 2018 by Conrad Electronic SE.

\*1629561\_2\_v1\_0118\_02\_hk\_m\_DE

### Table fan

Item no. 1629562 - 30 W

Item no. 1629561 - 40 W

### Intended use

This product is a table fan designed for indoor use. It comes with an oscillating function. There are two (item no. 1629562) or three (item no. 1629561) speed settings available.

It is intended for indoor use only. Do not use it outdoors. Contact with moisture, e.g. in bathrooms, must be avoided under all circumstances.

For safety and approval purposes (CE), you must not rebuild and/or modify this product. If you use the product for purposes other than those described above, the product may be damaged. In addition, improper use can cause hazards such as short circuiting, fire, electric shock etc. Read the instructions carefully and keep them. Make this product available to third parties only together with its operating instructions.

This product complies with the statutory national and European requirements. All company names and product names are trademarks of their respective owners. All rights reserved.

### Delivery content

- Table fan
- Operating instructions



### Up-to-date operating instructions

Download the latest operating instructions at [www.conrad.com/downloads](http://www.conrad.com/downloads) or scan the QR code on this page. Follow the instructions on the website.

### Explanation of symbols



This symbol indicates a health hazard, e.g. electric shock.



The exclamation mark indicates specific risks associated with handling, function and use.



The "arrow" symbol indicates special tips and operating information.

### Safety instructions



**Read the operating instructions carefully and especially observe the safety information. If you do not follow the safety instructions and information on proper handling in this manual, we assume no liability for any resulting personal injury or damage to property. Such cases will invalidate the warranty/guarantee.**



- The device is not a toy. Keep it out of the reach of children and pets.
- Do not leave packaging material lying around carelessly. These may become dangerous playing material for children.
- Protect the product from extreme temperatures, direct sunlight, strong jolts, high humidity, moisture, flammable gases, vapours and solvents.
- Do not place the product under any mechanical stress.
- If it is no longer possible to operate the product safely, take it out of operation and protect it from any accidental use. Safe operation can no longer be guaranteed if the product:
  - is visibly damaged,
  - is no longer working properly,
  - has been stored for extended periods in poor ambient conditions or
  - has been subjected to any serious transport-related stresses.
- Please handle the product carefully. Jolts, impacts or a fall even from a low height can damage the product.



- This device is not intended to be used by persons (including children) with reduced physical, sensory or mental abilities or lack of experience and / or lack of knowledge unless they are supervised by a person responsible for their safety or have received instructions on how to use the device.
- Children should be supervised to ensure that they do not play with the device.
- Always ensure that you do not leave the product unattended during use to protect children against the hazards of electrical devices. Choose a storage location that is out of reach of children. Ensure that the cable does not hang down.
- Before connecting to the mains, make sure that your local AC mains voltage matches the specifications on the nameplate.
- Never touch the product with wet or damp hands.
- The device was constructed according to protection class II. Only a proper mains socket (230 V/AC, 50 Hz) of the public supply net must be used as voltage source.
- Never pour any liquids over electrical devices or put objects filled with liquid right next to the device. If liquid or an object enters the interior of the device nevertheless, first power down the respective socket (e.g. switch off circuit breaker) and then pull the mains plug from the mains socket. Do not operate the product anymore afterwards, but take it to a specialist workshop.
- Never use the product immediately after it has been brought from a cold room into a warm one. The condensation generated could destroy the product. The plug-in power supply unit also involves danger to life by electric shock! Allow the product to reach room temperature before connecting it to the power supply and putting it to use. This may take several hours.
- Never submerge the cable, plug or the device in water or other liquids, as this can result in an electrical shock.
- Do not use the fan near an open window to prevent a short circuit due to dripping rainwater.
- The protective fan cage must not be removed before the fan has been disconnected from the mains. Never use the fan without the protective cage.
- Make sure that no objects (such as textiles) can get caught in the rotor blade.
- Never leave the product unattended during use.
- Only use the device when the protective fan cage is closed and in perfect condition.
- Remove the mains plug from the mains socket after use and before cleaning.
- Never cover the product during use.
- Risk of injury! Do not insert any objects or fingers into the protective cage when the fan is on.
- Disconnect the fan from the mains before moving it.
- The mains outlet must be located near to the device and be easily accessible.
- Never pull the mains plug from the socket by pulling at the cable. Always pull it from the mains socket using the intended grips.
- Disconnect the mains plug from the mains socket in thunderstorms for reasons of safety.
- Make sure that the mains cable is not squeezed, bent, damaged by sharp edges or put under mechanical stress. Avoid excessive thermal stress on the mains cable from extreme heat or cold. Do not modify the mains cable. Otherwise the mains cable may be damaged. A damaged mains cable can cause a deadly electric shock.
- Do not touch the mains cable if it is damaged. First, power down the respective mains socket (e.g. via the respective circuit breaker) and then carefully pull the mains plug from the mains socket. Never use the product if the mains cable is damaged.
- A damaged mains cable may only be replaced by the manufacturer, a workshop commissioned by the manufacturer or a similarly qualified person, so as to prevent any danger.
- Never plug in or unplug the mains plug when your hands are wet.
- This device is only designed for household use and for the purpose for which it was manufactured.
- The fan must be placed on a flat, stable surface.
- Never move the fan by pulling on the cable. Ensure that the cable does not become tangled.
- Do not wrap the cable around the device or bend it.
- Never use the fan directly next to a heat source.
- Consult an expert when in doubt about operation, safety or connection of the device.
- Maintenance, modifications and repairs are to be performed exclusively by an expert or at a qualified shop.
- If you have questions which remain unanswered by these operating instructions, contact our technical support service or other technical personnel.

## Operating elements

- 1 Front protective cage
- 2 Cap nut
- 3 Rotor blade
- 4 Mounting ring for rear protective cage
- 5 Rear protective cage
- 6 Rotor shaft
- 7 Motor housing
- 8 Oscillation switch
- 9 Function switches
- 10 Stand  
(only BN 1629561 two-parts)

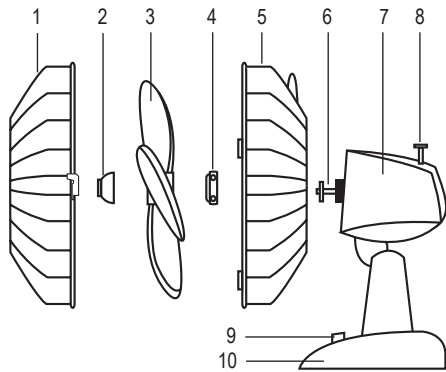

## Assembly

Carefully unpack the product and remove the packaging. Sort the components, place them on a clean surface and check that all parts are present as shown under "Operating elements" (see above).



**Important!** Only turn the mounting ring and cap nut until you feel slight resistance. Overtightening these parts may damage the thread.

- Only for item no. 1629561: Place the main unit with the motor housing (7) into the stand (10) until it clicks into place.
- Turn the mounting ring (4) anticlockwise and remove it from the rotor shaft (6).
- Place the rear protective cage (5) onto the motor housing, ensuring that the protective cage is aligned with the motor housing and that the notches hold it in position. The handle should be at the top. Place the mounting ring over the rotor shaft onto the thread on the motor housing and turn it clockwise until the rear protective cage is fixed in place.
- Item no. 1629561: Place the rotor blade (3) onto the rotor shaft, ensuring that the slots on the back fit into the pegs on the rotor shaft.
- Item no. 1629562: Place the rotor blade (3) onto the rotor shaft, ensuring that the flattened opening fits onto the flattened thread on the rotor shaft.
- Fix the rotor blade in place using the cap nut (2). Hold the rotor blade in place with one hand and turn the cap nut anticlockwise until it is secure.
- Check that the rotor blade rotates properly by turning it with your hand. Ensure that there is no friction; if so, repeat the previous steps again.
- Remove the fixing screw and nut from the front protective cage (1). Attach the front protective cage to the rear protective cage, ensuring that the holes for the fixing screw are on top of each other. Tighten the screw with a Phillips screwdriver. Place the nut onto the opposite side to secure the screw in place, and then lock the clips.

## Operation



Keep the fan away from devices that generate heat.

Do not place the product under vases or flowerpots to prevent water dripping onto the product.

- Ensure that the fan is placed on a flat and stable surface to prevent accidents.
- Ensure that the fan is turned off. Press the function switch 0 (9) to turn the fan off. Insert the mains plug into a suitable mains socket.
- Set the desired fan speed using the function switches.
- Change the air flow by carefully moving the motor housing (7) up or down. Do not use excessive force when moving the motor housing. Do not attempt to move the motor housing further than it is intended to go.
- Push the oscillation switch (8) downwards. The fan swivels left and right. Pull the oscillation switch upwards to stop the oscillation.
- Press the function switch 0 to turn off the fan.

## Maintenance and cleaning

### a) General information

- Turn off the fan before cleaning and remove the mains plug from the mains socket.
- Do not use any abrasive or chemical cleaning materials.
- Wipe the fan components (only the protective cage and the stand) regularly with a dry dustcloth.
- If you are not going to use the product for a long time, cover it and store it in a dry location away from direct sunlight.

### b) Cleaning the rotor blade and protective cage

- If a significant amount of dust accumulates on the rotor blade (3), the fan can be disassembled by following the steps in "Assembly" in the reverse order.
- The rear and front protective cages and the rotor blade can be wiped clean using a slightly damp cloth.



**Danger of injury!** The rotor blade has sharp edges.

- Dry all components carefully after cleaning and before reassembly.
- Assemble the product in the reverse order.

## Disposal



Electronic devices are recyclable waste and must not be disposed of in the household waste.

At the end of its service life, dispose of the product according to the relevant statutory regulations.

You thus fulfil your statutory obligations and contribute to the protection of the environment.

## Technical data

### General information

Operating voltage .....	220 – 240 V/AC, 50/60 Hz
Protection class .....	II
Cable length .....	approx. 1.6 m
Operating/storage conditions.....	-5 to +45 °C, 0 – 95 % RH

### Item no. 1629562

Cage diameter .....	approx. 27 cm
Power consumption .....	30 W
Oscillation range.....	approx. 85 °
Tilt angle .....	approx. 25 °
Air flow rate.....	approx. 1392 m <sup>3</sup> /h
Speed levels .....	2
Dimensions (L x W x H).....	approx. 27 x 25 x 30 cm
Weight .....	approx. 1.25 kg

### Item no. 1629561

Cage diameter .....	approx. 34 cm
Power consumption .....	40 W
Oscillation range.....	approx. 85 °
Tilt angle .....	approx. 25 °
Air flow rate.....	approx. 1792 m <sup>3</sup> /h
Speed levels .....	3
Dimensions (L x W x H).....	approx. 34 x 25 x 48 cm
Weight .....	approx. 1.75 kg



### Ventilateur de table

N° de commande 1629562 - 30 W

N° de commande 1629561 - 40 W

### Utilisation prévue

Ce produit sert de ventilateur muni d'une fonction d'oscillation en intérieur. Il est possible de régler la vitesse du ventilateur à deux niveaux (n° de commande 1629562) ou trois niveaux (n° de commande 1629561).

L'utilisation est uniquement autorisée en intérieur, dans les locaux fermés ; l'utilisation en plein air est interdite. Impérativement éviter tout contact avec l'humidité, par ex. dans la salle de bains, etc.

Pour des raisons de sécurité et d'homologation (CE), toute transformation et/ou modification du produit est interdite. Si vous utilisez le produit à d'autres fins que celles décrites précédemment, cela risque d'endommager le produit. Par ailleurs, une utilisation incorrecte peut être source de dangers tels que court-circuit, incendie, électrocution. Lisez attentivement le mode d'emploi et conservez-le. Ne transmettez le produit à des tiers qu'accompagné de son mode d'emploi.

Le produit est conforme aux exigences des directives européennes et nationales en vigueur. Tous les noms d'entreprises et appellations de produits contenus dans ce mode d'emploi sont des marques déposées des propriétaires correspondants. Tous droits réservés.

### Contenu d'emballage

- Ventilateur de table
- Mode d'emploi



### Mode d'emploi actualisé

Téléchargez les modes d'emploi actualisés via le lien [www.conrad.com/downloads](http://www.conrad.com/downloads) ou scannez le Code QR illustré. Suivez les instructions du site Web.

### Explication des symboles



Ce symbole est utilisé afin de signaler un danger pour votre santé, par ex., par une décharge électrique.



Le symbole avec un point d'exclamation attire l'attention sur les risques spécifiques lors du maniement, du fonctionnement et de l'utilisation du produit.



Le symbole de la « flèche » renvoie aux conseils et aux consignes d'utilisation particuliers.

### Consignes de sécurité



**Lisez le mode d'emploi avec attention en étant particulièrement attentif aux consignes de sécurité. En cas de non-respect des consignes de sécurité et des informations données dans le présent mode d'emploi pour une utilisation correcte de l'appareil, nous déclinons toute responsabilité en cas de dommage personnel ou matériel consécutif. En outre, la responsabilité/garantie sera alors annulée.**

- Ce produit n'est pas un jouet. Gardez-le hors de portée des enfants et des animaux domestiques.
- Ne laissez pas traîner le matériel d'emballage. Cela pourrait devenir un jouet pour enfants très dangereux.
- Gardez le produit à l'abri de températures extrêmes, de la lumière du soleil directe, de secousses intenses, d'humidité élevée, d'eau, de gaz inflammables, de vapeurs et de solvants.
- N'exposez pas le produit à des contraintes mécaniques.
- Si une utilisation en toute sécurité n'est plus possible, cessez d'utiliser le produit et protégez-le d'une utilisation accidentelle. Une utilisation en toute sécurité n'est plus garantie si le produit :
  - présente des traces de dommages visibles,
  - le produit ne fonctionne plus comme il devrait,
  - a été stocké pour une période prolongée dans des conditions défavorables ou bien
  - a été transporté dans des conditions très rudes.



- Maniez le produit avec précaution. À la suite de chocs, de coups ou de chutes, même de faible hauteur, l'appareil peut être endommagé.
- L'appareil n'est pas conçu pour être utilisé par des personnes (y-compris les enfants) présentant des capacités physiques, sensorielles ou intellectuelles limitées ou sans expériences et/ou sans connaissances, à moins que celles-ci soient sous la surveillance d'une personne en charge de leur sécurité, ou bien qu'elles aient reçu de sa part des instructions sur la façon de faire fonctionner l'appareil.
- Les enfants doivent rester sous surveillance pour garantir qu'ils ne jouent pas avec l'appareil.
- Pour protéger les enfants des dangers des appareils électriques, veillez à ne jamais laisser les appareils sans surveillance. Par conséquent, il faudra choisir un lieu de rangement pour l'appareil inaccessible aux enfants. Veillez à ce que le cordon ne pende pas.
- Avant de brancher l'appareil, assurez-vous que les spécifications de la plaque signalétique correspondent à celles des prises de courant de votre domicile.
- Ne touchez jamais le produit avec les mains mouillées ou humides.
- L'appareil est conforme à la classe de protection II. Comme source de tension, il convient d'utiliser uniquement une prise de courant conforme (230 V/CA, 50 Hz) raccordée au réseau d'alimentation public.
- Ne versez jamais de liquides sur les appareils électriques et ne posez pas d'objets contenant des liquides à côté de l'appareil. Si du liquide ou un objet devait toutefois pénétrer à l'intérieur de l'appareil, mettez d'abord la prise de courant correspondante hors tension (déconnectez par ex. le coupe-circuit automatique) et débranchez ensuite la fiche de la prise de courant. N'utilisez ensuite plus le produit et confiez-le à un atelier spécialisé.
- N'allumez jamais l'appareil immédiatement quand il vient d'être mis d'une pièce froide dans une pièce chaude. L'eau de condensation qui en résulte pourrait, dans des conditions défavorables, détruire l'appareil. Il y a en plus danger de mort par électrocution au niveau du bloc de la prise ! Laissez l'appareil éteint s'acclimater à la température ambiante avant de le brancher et de le mettre en service. Selon les cas, cela peut prendre plusieurs heures.
- N'immergez jamais le cordon, la fiche ou l'appareil dans de l'eau ou un autre liquide afin de vous éviter un choc électrique.
- N'utilisez pas le ventilateur près de fenêtres ouvertes pour éviter les courts-circuits occasionnés par de l'eau qui goutte ou de l'eau de pluie.
- Avant de retirer la grille de protection, le ventilateur doit être déconnecté de l'alimentation en courant. N'utilisez jamais le ventilateur sans les grilles de protection.
- Assurez-vous qu'aucun objet, tel que des chiffons, ne s'enchevêtre dans la pale du rotor.
- Ne laissez jamais le produit sans surveillance lorsqu'il fonctionne.
- N'utilisez l'appareil que si la grille de protection est complètement verrouillée.
- Après chaque utilisation et avant de nettoyer l'appareil, débranchez le ventilateur de la prise secteur.
- Ne recouvrez en aucun cas l'appareil pendant qu'il fonctionne.
- Risque de blessures! N'insérez aucun objet ou doigt à travers la grille de protection lorsque le produit est utilisé.
- Débranchez le ventilateur de l'alimentation avant de le déplacer.
- La prise électrique doit se trouver à proximité de l'appareil et être facilement accessible.
- Ne tirez jamais sur le câble pour débrancher la fiche de secteur de la prise de courant ; retirez toujours la fiche en la saisissant au niveau des surfaces de préhension prévues à cet effet.
- Pour des raisons de sécurité, débranchez la fiche de secteur de la prise de courant par temps d'orage.
- Veillez à ce que le câble d'alimentation ne soit pas écrasé, plié, endommagé par des arêtes vives ou ne soit exposé à d'autres contraintes mécaniques. Évitez les sollicitations thermiques excessives du cordon d'alimentation liées à une chaleur ou à un refroidissement extrême. Ne transformez pas le cordon d'alimentation. Le cas contraire, vous risqueriez d'endommager le cordon d'alimentation. Un cordon d'alimentation endommagé peut occasionner une électrocution mortelle.
- Si le cordon d'alimentation est endommagé, ne le touchez pas. Mettez tout d'abord la prise de courant correspondante hors tension (par ex. au moyen du coupe-circuit automatique correspondant) puis retirez avec précaution la fiche de la prise de courant. N'utilisez en aucun cas le produit lorsque le cordon d'alimentation est endommagé.
- Un câble d'alimentation doit être remplacé uniquement par le fabricant, par un atelier agréé ou par une autre personne qualifiée afin d'éviter tout danger.
- Ne jamais brancher ou débrancher la fiche de secteur avec les mains mouillées.
- Cet appareil est uniquement destiné à des utilisations domestiques et seulement dans le but pour lequel il est fabriqué.
- L'appareil doit être posé sur une surface stable et plane.
- Ne déplacez jamais l'appareil en tirant sur le cordon et veillez à ce que ce dernier ne devienne pas entortillé.
- N'enroulez pas le cordon autour de l'appareil et ne le pliez pas.



- N'utilisez pas cet appareil à proximité de sources directes de chaleur.
- Adressez-vous à un technicien spécialisé si vous avez des doutes concernant le mode de fonctionnement, la sécurité ou le raccordement de l'appareil.
- Tout entretien, ajustement ou réparation ne doit être effectué que par un spécialiste ou un atelier spécialisé.
- Si vous avez encore des questions auxquelles ce mode d'emploi n'a pas su répondre, nous vous prions de vous adresser à notre service technique ou à un expert.

## Éléments de fonctionnement

- 1 Grille de protection avant
- 2 Écrou borgne
- 3 Pale du rotor
- 4 Anneau de fixation pour la grille de protection arrière
- 5 Grille de protection arrière
- 6 Arbre du rotor
- 7 Carter du moteur
- 8 Commutateur d'oscillation
- 9 Commutateur de fonctions
- 10 Socle  
(seulement n° de commande 1629561 en deux parties)

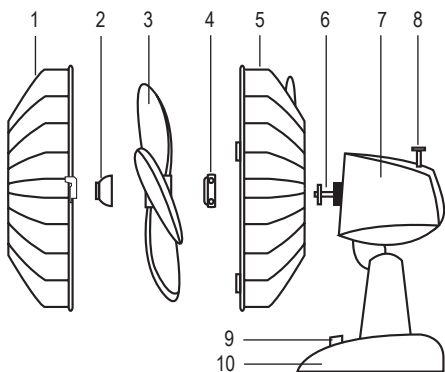

## Montage

Déballiez délicatement l'appareil et enlevez tout le matériel d'emballage. Disposez les pièces bien en ordre sur une surface propre et assurez-vous qu'elles sont au complet en vous référant au chapitre « Éléments de fonctionnement », voir ci-dessus.



Attention ! Serrez l'anneau de fixation et l'écrou borgne juste suffisamment pour sentir une légère résistance, faute de quoi vous risqueriez de trop les serrer et d'abîmer le filetage.

- Seulement pour n° de commande 1629561 : Emboîtez la partie principale avec le carter du moteur (7) dans le socle (10) ; vous devez l'entendre s'encliquer.
- Ôtez l'anneau de fixation (4) de l'arbre du rotor (6) en le dévissant dans le sens inverse des aiguilles d'une montre.
- Installez la grille de protection arrière (5) sur le carter du moteur de manière à ce qu'elle repose contre celui-ci et à ce que les encoches la tiennent bien en place. La poignée de transport doit être orientée vers le haut. Enfilez l'anneau de fixation sur l'arbre du rotor et vissez-le sur le filetage du carter du moteur dans le sens des aiguilles d'une montre jusqu'à ce que la grille de protection arrière soit immobilisée.
- N° de commande 1629561 : Enfilez les pales (3) sur l'arbre de rotor de manière à ce que les rainures situées à l'arrière viennent s'emboîter sur les tiges de l'arbre.
- N° de commande 1629562 : Enfilez les pales (3) sur l'arbre de rotor de manière à ce que l'ouverture aplatie vienne s'emboîter sur le filetage aplati de l'arbre.
- Fixez la pale du rotor avec l'écrou borgne (2). Tenez la pale du rotor d'une main et ce faisant vissez l'écrou borgne dans le sens antihoraire.
- Contrôlez la pale du rotor en la tournant manuellement. Assurez-vous qu'il n'y a aucun frottement ; en cas de frottement, effectuez de nouveau les étapes précédentes.
- Enlevez la vis de fixation et l'écrou de la grille de protection avant (1). Emboîtez la grille de protection avant sur la grille arrière, en veillant à bien aligner les trous de montage de la vis de fixation. Vissez la vis de fixation avec un tournevis cruciforme. Montez l'écrou fourni de l'autre côté pour serrer la vis de fixation. Refermez les attaches.

## Mise en service



Ménagez une distance suffisante avec les appareils générateurs de chaleur .  
Ne placez pas le produit sous des vases ou sous des plantes en pots pour éviter que le produit n'entre en contact avec de l'eau qui goutte.

- Assurez-vous que le ventilateur est bien placé sur une surface stable et plane afin qu'il ne tombe pas.
- Assurez-vous que le ventilateur est éteint. Pour l'éteindre, appuyez sur le commutateur de fonctions 0 (9). Branchez la fiche secteur dans une prise appropriée.
- Utilisez les commutateurs de fonctions pour sélectionner la vitesse de ventilation souhaitée.
- Changez le flux d'air en déplaçant soigneusement le carter du moteur (7) vers le haut ou vers le bas. Ne forcez pas excessivement pour déplacer le carter du moteur. Ne le déplacez pas au-delà des limites de son mouvement naturel.
- Poussez le commutateur d'oscillation (8) vers le bas. Le ventilateur oscille en alternance vers la gauche et la droite. Tirez le commutateur d'oscillation tout en haut. L'oscillation s'arrête.
- Éteignez le ventilateur en appuyant sur le commutateur de fonctions 0.

## Entretien et nettoyage

### a) Généralités

- Avant de nettoyer l'appareil, éteignez-le et débranchez-le.
- N'utilisez pas de produit de nettoyage chimique ou abrasif.
- Essuyez régulièrement les pièces du ventilateur, y compris la grille de protection et le socle, à l'aide d'un chiffon à poussière sec.
- Lorsque le produit n'est pas utilisé pendant une période de temps prolongée, recouvrez-le et stockez-le dans un endroit sec à l'abri des radiations solaires.

### b) Nettoyage de la pale du rotor et des grilles de protection

- En cas d'accumulation de poussière sur la pale du rotor (3), il est possible de démonter le produit dans l'ordre inverse comme décrit dans la section « Montage »
- Il est possible de nettoyer les grilles de protection arrière et avant, ainsi que la pale du rotor avec un chiffon légèrement humide.



Attention, risque de blessure ! Les rebords de la pale du rotor sont tranchants.

- Après le nettoyage, séchez soigneusement toutes les pièces avant de les remonter.
- Ne montez jamais le produit dans l'ordre inverse.

## Élimination



Les appareils électroniques sont des matériaux recyclables et ne doivent pas être éliminés avec les ordures ménagères.

En fin de vie, éliminez l'appareil conformément aux dispositions légales en vigueur.

Vous respectez ainsi les ordonnances légales et contribuez à la protection de l'environnement.

## Caractéristiques techniques

### Généralités

Tension de service.....	220 – 240 V/CA, 50/60 Hz
Classe de protection.....	II
Longueur du câble.....	env. 1,6 m
Conditions de fonctionnement/de stockage.....	-5 à +45 °C, 0 – 95 % humidité relative

### N° de commande 1629562

Diamètre de la grille.....	env. 27 cm
Consommation d'énergie.....	30 W
Plage d'oscillation.....	env. 85 °
Angle d'inclinaison.....	env. 25 °
Débit d'air .....	env. 1392 m³/h
Niveaux de vitesse .....	2
Dimensions (L x P x H).....	env. 27 x 25 x 30 cm
Poids.....	env. 1,25 kg

### N° de commande 1629561

Diamètre de la grille.....	env. 34 cm
Consommation d'énergie.....	40 W
Plage d'oscillation.....	env. 85 °
Angle d'inclinaison.....	env. 25 °
Débit d'air .....	env. 1792 m³/h
Niveaux de vitesse .....	3
Dimensions (L x P x H).....	env. 34 x 25 x 48 cm
Poids.....	env. 1,75 kg

Ceci est une publication de Conrad Electronic SE, Klaus-Conrad-Str. 1, D-92240 Hirschau (www.conrad.com).

Tous droits réservés, y-compris ceux de traduction. La reproduction par n'importe quelle méthode, p. ex. photocopies, microfilms, ou la capture dans des systèmes de traitement électronique des données exigent l'approbation écrite préalable de l'éditeur. La réimpression, même partielle, est interdite. Cette publication correspond au niveau technique du moment de la mise sous presse.

Copyright 2018 by Conrad Electronic SE.

\*1629561\_2\_v1\_0118\_02\_hk\_m\_FR

### Tafelventilator

Bestelnr. 1629562 - 30 W

Bestelnr. 1629561 - 40 W

### Bedoeld gebruik

Het product is bedoeld als ventilator met oscillatiefunctie voor binnenshuis. De ventilatorsnelheid kan in twee standen (best.nr. 1629562) resp. drie standen (best.nr. 1629561) ingesteld worden.

Het product mag uitsluitend in gesloten ruimten worden gebruikt, dus niet in de open lucht. Contact met vocht, bijv. in de badkamer, moet absoluut worden voorkomen.

In verband met veiligheid en normering (CE) zijn geen aanpassingen en/of wijzigingen aan dit product toegestaan. Indien het product voor andere doeleinden wordt gebruikt dan hiervoor beschreven, kan het product worden beschadigd. Bovendien kan bij verkeerd gebruik een gevaarlijke situatie ontstaan met als gevolg bijvoorbeeld kortsluiting, brand, elektrische schok enzovoort. Lees de gebruiksaanwijzing volledig door en gooi hem niet weg. Het product mag alleen samen met de gebruiksaanwijzing aan derden ter beschikking worden gesteld.

Het product voldoet aan de nationale en Europese wettelijke voorschriften. Alle vermelde bedrijfs- en productnamen zijn handelsmerken van de respectievelijke eigenaren. Alle rechten voorbehouden.

### Leveringsomvang

- Tafelventilator
- Gebruiksaanwijzing



### Meest recente gebruiksaanwijzing

Download de meest recente gebruiksaanwijzing via de link [www.conrad.com/downloads](http://www.conrad.com/downloads) hieronder of scan de afgebeelde QR-Code. Volg de aanwijzingen op de website op.

### Verklaring van pictogrammen



Dit symbool geeft aan wanneer er gevaar bestaat voor uw gezondheid, bijv. door een elektrische schok.



Het symbool met het uitroepteken wijst op bijzondere gevaren bij de hantering, gebruik en bediening.



Het "pijl"-pictogram staat voor speciale tips en bedieningsaanwijzingen.

### Veiligheidsinstructies



Lees de gebruiksaanwijzing zorgvuldig door en let vooral op de veiligheidsinstructies. Indien de veiligheidsinstructies en de aanwijzingen voor een juiste bediening in deze gebruiksaanwijzing niet worden opgevolgd, kunnen wij niet aansprakelijk worden gesteld voor de daardoor ontstane schade aan apparatuur of persoonlijk letsel. Bovendien vervalt in dergelijke gevallen de garantie.

- Het apparaat is geen speelgoed. Houd het buiten bereik van kinderen en huisdieren.
- Laat verpakkingsmateriaal niet zomaar rondslingeren. Dit kan gevaarlijk materiaal worden voor spelende kinderen.
- Bescherm het product tegen extreme temperaturen, direct zonlicht, sterke schokken, hoge luchtvochtigheid, vocht, ontlambare gassen, dampen en oplosmiddelen.
- Zet het product niet onder mechanische druk.
- Als het niet langer mogelijk is het apparaat veilig te bedienen, stel het dan buiten bedrijf en zorg ervoor dat niemand het per ongeluk kan gebruiken. Veilige bediening kan niet langer worden gegarandeerd wanneer het product:
  - zichtbaar is beschadigd,
  - niet langer op juiste wijze werkt,
  - tijdens lange periode is opgeslagen onder slechte omstandigheden, of
  - onderhevig is geweest aan ernstige vervoergerelateerde druk.
- Behandel het apparaat met zorg. Schokken, botsingen of zelfs een val van een beperkte hoogte kan het product beschadigen.



- Het apparaat is niet bedoeld voor gebruik door personen (inclusief kinderen) met verminderde lichamelijke, zintuiglijke of geestelijke vermogens of gebrek aan ervaring en / of door personen zonder kennis, tenzij ze onder toezicht staan van een persoon die verantwoordelijk is voor hun veiligheid of van hun instructie ontvangen hoe het apparaat dient te worden gebruikt.
- Kinderen moeten onder toezicht staan om ervoor te zorgen dat ze niet met het apparaat spelen.
- Om kinderen te beschermen tegen de gevaren van een elektrisch apparaat, moet u erop letten dat het apparaat nooit zonder toezicht is. Dat is ook de reden waarom u voor dit apparaat een opbergplek dient te kiezen, die buiten het bereik van kinderen ligt. Let erop, dat de kabel niet naar beneden hangt.
- Controleer voor het aansluiten aan het stroomnetwerk of de aansluitwaarden op het typeplaatje van het product overeenstemmen met die van het uitgangsvermogen van uw stroomnet.
- Raak het product nooit met natte of vochtige handen aan.
- Het apparaat is gebouwd volgens veiligheidsklasse II. Als spanningsbron mag alleen een geschikt stopcontact (230 V/AC, 50 Hz) van het openbare stroomnet worden gebruikt.
- Zorg dat elektrische apparaten niet met vloeistof in contact komen. Zet voorwerpen waar vloeistof in zit niet naast het apparaat. Indien er toch vloeistof of een voorwerp in het apparaat zou terechtkomen, schakel dan de bijbehorende contactdoos stroomvrij (bijv. automatische zekering uitschakelen) en trek vervolgens de netstekker uit de contactdoos. Het product mag daarna niet meer worden gebruikt, breng het naar een elektrotechnisch bedrijf.
- Gebruik het product nooit meteen nadat het vanuit een koude naar een warme ruimte werd overgebracht. De condens die hierbij wordt gevormd, kan in bepaalde gevallen het product onherstelbaar beschadigen. Bovendien bestaat er bij de stekervoeding levensgevaar door een elektrische schok! Laat het product eerst op kamertemperatuur komen voor u het aansluit en gebruikt. Dit kan enkele uren duren.
- Om uzelf te beschermen tegen een elektrische schok, mag de kabel, stekker of het apparaat nooit in water of een andere vloeistof gedompeld worden.
- Gebruik de ventilator niet in de buurt van een open staand raam, om te voorkomen dat door drui- of regenwater een kortsluiting wordt veroorzaakt.
- Voor het verwijderen van de roosters moet de ventilator worden gescheiden van het stroomnet. Gebruik de ventilator nooit zonder roosters.
- Let erop, dat er geen voorwerpen, zoals textiel, tussen de rotorbladen terecht kunnen komen.
- Laat het product nooit zonder toezicht als het in gebruik is.
- Gebruik het apparaat alleen met een feilloos gesloten rooster.
- Trek na ieder gebruik en voor iedere reiniging de stekker uit het stopcontact.
- Dek het product tijdens het gebruik nooit af.
- Gevaar voor letsel! Terwijl het product in gebruik is, mag u geen voorwerpen of vingers door het rooster steken.
- Haal de ventilator van de stroomvoorziening voordat u hem beweegt.
- De wandcontactdoos moet zich in de buurt van het apparaat bevinden en gemakkelijk toegankelijk zijn.
- Haal de netstekker nooit uit de contactdoos door aan het snoer te trekken, maar pak hem altijd vast aan de daarvoor bestemde greepvlakken.
- Neem bij onweer de netstekker altijd uit de contactdoos.
- Zorg dat het netsnoer niet wordt afgeknelnd, geknikt, door scherpe randen wordt beschadigd of op andere wijze mechanisch wordt belast. Vermijd overmatige thermische belasting van het netsnoer door te grote hitte of koude. Verander het netsnoer niet. Indien u hier niet op let, dan kan het netsnoer beschadigd raken. Een beschadigd netsnoer kan een levensgevaarlijke elektrische schok tot gevolg hebben.
- Raak het netsnoer niet aan wanneer het beschadigingen vertoont. Schakel eerst de betreffende wandcontactdoos stroomloos (bijv. via de bijbehorende veiligheidsschakelaar) en trek daarna de netstekker voorzichtig uit de wandcontactdoos. Gebruik het product in geen geval met een beschadigd netsnoer.
- Een beschadigd netsnoer mag alleen door de fabrikant, een door deze aangewezen werkplaats of een daarvoor gekwalificeerde persoon worden vervangen om gevaarlijke situaties te voorkomen.
- Netstekkers mogen nooit met natte handen in de contactdoos worden gestoken of er uit worden verwijderd.
- Dit apparaat mag alleen voor huishoudelijke doeleinden en voor de toepassing, waarvoor het werd gemaakt, gebruikt worden.
- Het apparaat moet op een vlak, stabiel oppervlak worden geplaatst.
- Beweeg het apparaat nooit, door aan de kabel te trekken en let erop, dat de kabel niet wordt opgerold.
- Rol de kabel niet om het apparaat en knik hem niet.
- Gebruik het apparaat nooit direct naast een warmtebron.



- Raadpleeg een expert wanneer u twijfelt over het juiste gebruik, de veiligheid of het aansluiten van het apparaat.
- Onderhoud, aanpassingen en reparaties mogen alleen uitgevoerd worden door een expert of in een daartoe bevoegde winkel.
- Als u nog vragen hebt die niet door deze gebruiksaanwijzingen zijn beantwoord, neem dan contact op met onze technische dienst of ander technisch personeel.

## Bedieningselementen

- 1 Voorste rooster
- 2 Afdekmoer
- 3 Rotorblad
- 4 Bevestigingsring voor het achterste rooster
- 5 Achterste rooster
- 6 Rotorschacht
- 7 Motorbehuizing
- 8 Oscillatieschakelaar
- 9 Knop
- 10 Voet (Alleen bij bestelnr. 1629561 tweedelig)

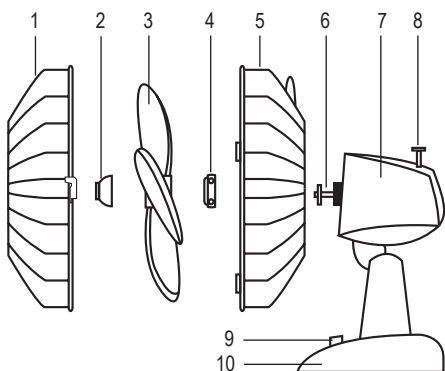

## Montage

Pak het product voorzichtig uit en verwijder het verpakkingsmateriaal. Leg de afzonderlijke onderdelen op een schoon oppervlak en controleer deze op volledigheid overeenkomstig het hoofdstuk "Bedieningselementen", zoals hierboven afgebeeld.



Let op! Draai de bevestigingsring en de afdekmoer slechts zover vast tot u een lichte weerstand voelt om een te vast draaien en schade aan de schroefdraad te voorkomen.

- Alleen voor BN 1629561: Steek de hoofdunit met de motorbehuizing (7) in de voet (10) tot deze vastklikt.
- Draai de bevestigingsring (4) tegen de klok in van de rotorschacht (6) af.
- Plaats het achterste rooster (5) dusdanig op de motorbehuizing dat deze er tegenaan zit en de nok het rooster op zijn plaats houdt. De draaggreep dient aan de bovenkant te zitten. Plaats de bevestigingsring over de rotorschacht op de schroefdraad van de motorbehuizing en draai deze met de klok mee totdat het achterste rooster goed vastzit.
- BN 1629561: Plaats het rotorblad (3) dusdanig op de rotorschacht dat de sleuven aan de achterkant over de pennen van de rotorschacht vallen.
- BN 1629562: Plaats het rotorblad (3) dusdanig op de rotorschacht dat de afgeplatte opening over het afgeplatte schroefdraad valt.
- Fixeer het rotorblad met de afdekmoer (2). Houd het rotorblad met één hand vast en draai hierbij de afdekmoer linksom vast.
- Controleer het rotorblad door het met de hand te draaien. Zorg ervoor dat er geen sprake is van wrijving. Mocht er toch sprake zijn van wrijving, dient u de voorafgaande stappen nogmaals te herhalen.
- Verwijder de veiligheidsschroef en -moer van het voorste rooster (1). Bevestig het voorste rooster op het achterste rooster. Zorg ervoor dat de gaten voor de veiligheidsschroef boven elkaar zitten. Bevestig de veiligheidsschroef met een kruiskopschroevendraaier. Plaats de meegeleverde moer aan de andere kant om de veiligheidsschroef vast te kunnen draaien. Sluit de klemmen.

## Ingebruikname



Houd voldoende afstand van hitte-genererende apparaten.

Plaats het product niet onder vazen of bloempotten, om te voorkomen dat het product in contact komt met druiwater.

- Zorg ervoor, dat de ventilator op een vlak en stabiel oppervlak staat, om ongevallen te vermijden.
- Let erop, dat de ventilator is uitgeschakeld. Druk voor het uitschakelen de knop op 0 (9). Sluit de stekker aan op een geschikt stopcontact.
- Stel met behulp van de knoppen de gewenste snelheid van de ventilator in.
- Verander de luchtstroom door de motorbehuizing (7) voorzichtig naar boven of naar beneden te bewegen. Pas bij het bewegen van de motorbehuizing geen overmatige kracht toe. Beweeg de motorbehuizing maximaal tot aan de aanslag.
- Druk de oscillatieschakelaar (8) naar beneden. De ventilator zwenkt afwisselend naar links en rechts. Trek de oscillatieschakelaar volledig naar boven. De oscillatie stopt.
- Druk op de knop 0, om de ventilator uit te schakelen.

## Onderhoud en reiniging

### a) Algemeen

- Schakel het product voor iedere reiniging uit en haal de stekker uit het stopcontact.
- Gebruik in geen geval schurende of chemische schoonmaakmiddelen.
- Veeg alle onderdelen van de ventilator, ook de roosters en voet, regelmatig af met een droog stofdoekje.
- Als u het product gedurende langere tijd niet gebruikt, dient u het af te dekken en op een droge en tegen direct zonlicht beschermde plek te bewaren

### b) Reiniging van het rotorblad en de roosters

- Bij een grotere stofophoping op het rotorblad (3) kan het product zoals in hoofdstuk "Montage" beschreven in omgekeerde volgorde gedemonteerd worden.
- Het achterste en voorste rooster, evenals het rotorblad kunnen met een ietwat vochtige doek worden afgeveegd.



Pas op, gevaar voor letsel! Het rotorblad heeft scherpe randen.

- Droog alle onderdelen na de reiniging en voor de hernieuwde montage zorgvuldig af.
- Monteer het product in omgekeerde volgorde.

## Verwijdering



Elektronische apparaten zijn recyclebare stoffen en horen niet bij het huisvuil.

Als het product niet meer werkt, moet u het volgens de geldende wettelijke bepalingen voor afvalverwerking inleveren.

Zo vervult u uw wettelijke verplichtingen en draagt u bij tot de bescherming van het milieu.

## Technische gegevens

### Algemeen

Bedrijfsspanning.....	220 – 240 V/AC, 50/60 Hz
Beschermingsniveau.....	II
Kabellengte.....	ca. 1,6 m
Gebruiks-/opslagcondities.....	-5 tot +45 °C, 0 – 95 % relatieve luchtvochtigheid

### Bestelnr. 1629562

Roosterdiameter.....	ca. 27 cm
Opgenomen vermogen.....	30 W
Oscillatiebereik.....	ca. 85 °
Hellingshoek.....	ca. 25 °
Luchtstroom.....	ca. 1392 m³/h
Snelheden.....	2
Afmetingen (L x B x H).....	ca. 27 x 25 x 30 cm
Gewicht.....	ca. 1,25 kg

### Bestelnr. 1629561

Roosterdiameter.....	ca. 34 cm
Opgenomen vermogen.....	40 W
Oscillatiebereik.....	ca. 85 °
Hellingshoek.....	ca. 25 °
Luchtstroom.....	ca. 1792 m³/h
Snelheden.....	3
Afmetingen (L x B x H).....	ca. 34 x 25 x 48 cm
Gewicht.....	ca. 1,75 kg

Dit is een publicatie van Conrad Electronic SE, Klaus-Conrad-Str. 1, D-92240 Hirschau (www.conrad.com).

Alle rechten, vertaling inbegrepen, voorbehouden. Voor reproducties van welke aard dan ook, bijv. fotokopie, microverfilming of registratie in elektronische gegevensverwerkingsapparatuur, is de schriftelijke toestemming van de uitgever vereist. Nadruk, ook van uittreksels, verboden. De publicatie is een weergave van de technische stand bij het ter perse gaan.

Copyright 2018 by Conrad Electronic SE.

\*1629561\_2\_v1\_0118\_02\_hk\_m\_NL