

brennenstuhl®

SICHERHEITSINFORMATIONEN

SAFETY INFORMATION

DE Sicherheitsinformationen	HU Biztonsági információk	LT Saugos informacija
EN Safety information	RU Информация о безопасности	LV Drošības informācija
FR Informations sur la sécurité	TR Güvenlik bilgileri	HR Sigurnosne informacije
NL Veiligheidsinformatie	FI Turvallisuustiedot	RO Informații privind siguranța
IT Informazioni sulla sicurezza	GR Πληροφορίες για την ασφάλεια	BG Информация за безопасност
SE Säkerhetsinformation	PT Informações de segurança	DK Oplysninger om sikkerhed
ES Información de seguridad	EE Ohutusalane teave	NO Sikkerhetsinformasjon
PL Informacje dotyczące bezpieczeństwa	SK Bezpečnostné informácie	UA Інформація з техніки безпеки
CZ Bezpečnostní informace	SI Varnostne informacije	AR معلومات السلامة

WWW.BRENNENSTUHL.COM

04/11/2024

FB 868 01 5TA 3726
1x 3V= 30 mA, Class III
868.3 MHz CR2450



Made in China

Art. 1 29455 0 / 0479396
H. Brennenstuhl GmbH & Co. KG,
Seestr.1-3, D-72074 Tübingen
H. Brennenstuhl S.A.S.
4 rue de Bruxelles, F-67170 Bernolsheim

042220 Aufkleberset Batterie nicht einnehmen

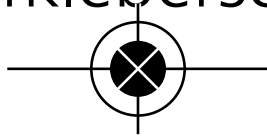

DE

! Batterie nicht einnehmen,
Verbrennungsgefahr
durch gefährliche Stoffe

EN

! Do not swallow battery,
risk of burns from
hazardous substances

FR

! Ne pas ingérer la pile.
Risque de brûlure pour cause
de substances dangereuses

NL

! Batterij niet verwijderen,
gevaar oor brandwonden
door gevaarlijke stoffen

IT

! Non ingerire la batteria,
pericolo di ustioni
da sostanze pericolose

0532840/4620

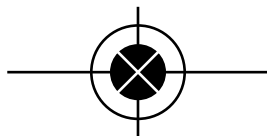

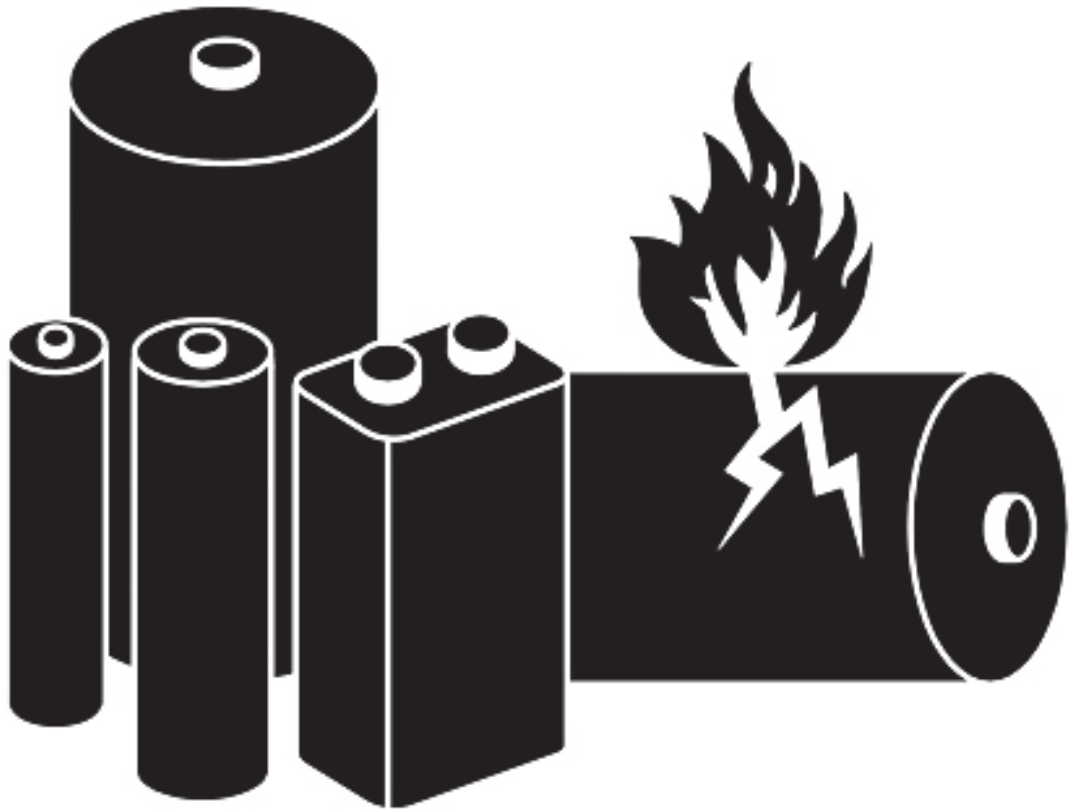

UN 3091

Phone: 00800 487 207 41



brennenstuhl®

DE Batteriehinweise

ACHTUNG! Batterie nicht einnehmen, Verbrennungsgefahr durch gefährliche Stoffe.

- Dieses Produkt enthält Knopfzellen. Wenn eine Knopfzelle verschluckt wird, können schwere innere Verbrennungen innerhalb von gerade einmal 2 Stunden auftreten und zum Tode führen.
- Neue und gebrauchte Batterien von Kindern fernhalten.
- Wenn das Batteriefach nicht sicher schließt, das Produkt nicht mehr benutzen und von Kindern fernhalten.
- Sofort einen Arzt aufsuchen, wenn eine Batterie verschluckt wurde oder sich in einem Körperteil befindet.
- Bringen Sie das im Lieferumfang enthaltene Klebeetikett, mit Warnhinweis in Ihrer Landessprache, in der Nähe des Batteriefachs an.

EN Battery information

WARNING! Do not take the battery, danger of burns due to dangerous substances.

- This product contains button cells. If a button cell is swallowed, severe internal burns can occur within just 2 hours and may result in death.
- Keep new and used batteries away from children.
- If the battery compartment does not close securely, do not use the product and keep it away from children.
- Immediately consult a doctor if a battery is swallowed or in any part of the body.
- Attach the supplied adhesive label with a warning in your national language near the battery compartment.

FR Instructions concernant la batterie

AVERTISSEMENT ! Ne pas ôter la batterie. Risque de brûlures dues à des substances dangereuses.

- Ce produit contient des piles boutons. Si une pile est avalée, de graves brûlures internes peuvent se produire dans les 2 heures suivantes et peuvent entraîner la mort.
- Gardez les piles neuves et usagées hors de portée des enfants.
- Si le compartiment à piles ne se ferme pas correctement, n'utilisez pas le produit et gardez-le hors de portée des enfants.
- Consultez immédiatement un médecin en cas d'ingestion d'une pile ou si elle se situe dans toute autre partie du corps.
- Fixez l'étiquette adhésive fournie avec un avertissement dans votre langue près du compartiment des piles.





NL Informatie over de batterij

WAARSCHUWING! Neem de batterij niet mee, gevaar voor verbranding door gevaarlijke stoffen.

- Dit product bevat knoopcellen. Als een knoopcel wordt ingeslikt, kunnen er binnen 2 uur ernstige inwendige verbrandingen optreden en kan dit leiden tot de dood.
- Houd nieuwe en gebruikte batterijen uit de buurt van kinderen.
- Als het batterijcompartiment niet goed sluit, gebruik het product dan niet en houd het uit de buurt van kinderen.
- Raadpleeg onmiddellijk een arts als een batterij wordt ingeslikt of in een deel van het lichaam.
- Bevestig het meegeleverde zelfklevende etiket, met een waarschuwing in uw taal, in de buurt van het batterijcompartiment.

IT Informazioni sulla batteria

ATTENZIONE! Non prendere la batteria, pericolo di ustioni dovute a sostanze pericolose.

- Questo prodotto contiene celle a bottone. Se una cella a bottone viene inghiottita, possono verificarsi gravi ustioni interne nel giro di sole 2 ore e possono portare alla morte.
- Tenere le batterie nuove e usate lontano dalla portata dei bambini.
- Se il vano batteria non si chiude in modo sicuro, non utilizzare il prodotto e tenerlo lontano dalla portata dei bambini.
- Consultare immediatamente un medico in caso di ingestione di una batteria o in qualsiasi parte del corpo.
- Applicare l'etichetta adesiva in dotazione con un'avvertenza nella propria lingua vicino al vano batterie.



brennenstuhl®

Hugo Brennenstuhl GmbH & Co. KG
Seestraße 1-3 · D-72074 Tübingen

H. Brennenstuhl S.A.S.
4 rue de Bruxelles · F-67170 Bernolsheim

Lectra technik ag
Blegistrasse 13 · CH-6340 Baar
www.brennenstuhl.com

0532683/3220



brennenstuhl®

SmartHome



BREmatic®
PRO

DE Funk-Fernbedienung
Bedienungsanleitung

FR Télécommande sans fil
Mode d'emploi

IT Rilevatore di
movimento via radio
Manuale di istruzioni

EN Wireless remote control
Instructions for use

NL Draadloze afstandsbediening
Gebruiksaanwijzing

DE	Bedienungsanleitung	Seite	3
EN	Instruction	Page	9
FR	Mode d'emploi	Page	15
NL	Gebruiksaanwijzing	Pagina	23
IT	Manuale di istruzioni	Pagina	29

DE Funk-Fernbedienung 868.3 MHz

Legende der verwendeten Piktogramme	Seite	4
Sicherheitshinweise	Seite	4
Besondere Sicherheitshinweise beim Umgang mit Batterien.....	Seite	4
Bestimmungsgemäße Verwendung	Seite	5
Informationen zum Funkbetrieb	Seite	5
Duty Cycle.....	Seite	5
Lieferumfang	Seite	5
Technische Daten	Seite	5
Geräteübersicht	Seite	5
Funktion	Seite	5
Vorbereitungen	Seite	6
Batterie einlegen / austauschen	Seite	6
App / PC-Software BrematicPRO herunterladen	Seite	6
Funk-Fernbedienung direkt anlernen	Seite	6
Direkte Verbindung aufheben	Seite	6
Funk-Fernbedienung am BrematicPRO Gateway anlernen	Seite	6
Tastenbelegung definieren (bei direktem Anlernen)	Seite	7
Gerät reinigen	Seite	7
Fehlerbehebung	Seite	7
Entsorgung	Seite	7
Service	Seite	8
Hersteller	Seite	8
Vereinfachte EU-Konformitätserklärung	Seite	8

Legende der verwendeten Piktogramme

	Bedienungsanleitung lesen!		Vorsicht! Explosionsgefahr!
	Warn- und Sicherheitshinweise beachten!		Entsorgen Sie Verpackung und Gerät umweltgerecht!

Sicherheitshinweise

-  Die Bedienungsanleitung ist Teil dieses Produkts. Sie enthält wichtige Hinweise für Sicherheit, Gebrauch und Entsorgung. Machen Sie sich vor der Benutzung des Gerätes mit allen Bedien- und Sicherheitshinweisen vertraut. Benutzen Sie das Gerät nur wie beschrieben und für die angegebenen Einsatzbereiche. Händigen Sie alle Unterlagen bei Weitergabe des Gerätes an Dritte mit aus.
-  **WARNUNG! LEBENS- UND UNFALLGEFAHR FÜR KLEINKINDER UND KINDER!** Lassen Sie Kinder niemals unbeaufsichtigt mit dem Verpackungsmaterial. Es besteht Erstickungsgefahr durch Verschlucken oder Einatmen von Kleinteilen oder Folien. Kinder unterschätzen häufig die Gefahren. Halten Sie Kinder stets vom Produkt fern. Es ist kein Spielzeug.
- Dieses Gerät kann von Kindern ab 8 Jahren und darüber sowie von Personen mit verringerten physischen, sensorischen oder mentalen Fähigkeiten oder Mangel an Erfahrung und Wissen benutzt werden, wenn sie beaufsichtigt oder bezüglich des sicheren Gebrauchs des Gerätes unterwiesen wurden und die daraus resultierenden Gefahren verstehen. Kinder dürfen nicht mit dem Gerät spielen. Reinigung und Benutzerwartung dürfen nicht von Kindern ohne Beaufsichtigung durchgeführt werden.
- Betreiben Sie das Gerät nur in trockener und staubfreier Umgebung.
- Betreiben Sie das Gerät nur in Innenräumen.
- Setzen Sie das Gerät keinen ungünstigen Einflüssen aus, wie
 - Feuchtigkeit,
 - ständiges Sonnenlicht,
 - Wärmeeinstrahlung,
 - Kälte,
 - Vibrationen.

VORSICHT! VERLETZUNGSGEFAHR!

- Öffnen Sie nicht das Gehäuse. Das Gerät enthält keine zu wartenden Teile.
- Nehmen Sie das Gerät bei sichtbaren Schäden nicht in Betrieb.
- Bei Sach- oder Personenschäden, die durch unsachgemäße Handhabung oder Nichtbeachten der Sicherheitshinweise verursacht werden, übernehmen wir keine Haftung! In solchen Fällen erlischt die Gewährleistung / Garantie!

- Eine andere Verwendung als in dieser Anleitung beschrieben, führt zur Beschädigung des Produktes. Nehmen Sie keine bauliche Veränderung am Gerät vor. Andernfalls kann ein sicherer Betrieb nicht gewährleistet werden.

Besondere Sicherheitshinweise beim Umgang mit Batterien

WARNUNG! LEBENSGEFAHR!

Batterien gehören nicht in Kinderhände. Suchen Sie im Falle eines Verschluckens sofort einen Arzt auf!

-  **VORSICHT! EXPLOSIONSGEFAHR!** Laden Sie nicht aufladbare Batterien niemals wieder auf, schließen Sie sie nicht kurz und / oder öffnen Sie sie nicht!
- Werfen Sie Batterien niemals in Feuer oder Wasser!
- Setzen Sie Batterien keiner mechanischen Belastung aus!

Gefahr des Auslaufens der Batterien

- Im Falle eines Auslaufens der Batterien entfernen Sie diese sofort aus dem Gerät, um Beschädigungen zu vermeiden!
- Vermeiden Sie den Kontakt mit Haut, Augen und Schleimhäuten! Spülen Sie bei Kontakt mit Batteriesäure die betroffenen Stellen sofort mit klarem Wasser und suchen Sie umgehend einen Arzt auf!
- Verwenden Sie nur Batterien des gleichen Typs! Alte Batterien nicht mit neuen mischen!
- Vermeiden Sie extreme Bedingungen und Temperaturen, die auf Batterien einwirken können z. B. auf Heizkörpern / direkte Sonneneinstrahlung.
- Entfernen Sie die Batterien, wenn sie längere Zeit nicht verwendet worden sind, aus dem Gerät!

Gefahr der Gerätebeschädigung

- Ausschließlich den angegebenen Batterietyp verwenden!
- Achten Sie beim Einlegen auf die richtige Polarität!
- Reinigen Sie Batterie- und Gerätekontakt vor dem Einlegen falls erforderlich!
- Entfernen Sie verbrauchte Batterien umgehend aus dem Gerät!

⚠️ WARNUNG! CHEMISCHE VERÄTZUNGEN!

Halten Sie Batterien von Kindern fern.

Batterie nicht einnehmen, Verbrennungsgefahr durch gefährliche Stoffe.

- Dieses Produkt enthält Knopfzellen. Wenn eine Knopfzelle verschluckt wird, können schwere innere Verbrennungen innerhalb von gerade einmal 2 Stunden auftreten und zum Tode führen.
- Neue und gebrauchte Batterien von Kindern fernhalten.
- Wenn das Batteriefach nicht sicher schließt, das Produkt nicht mehr benutzen und von Kindern fernhalten.
- Sofort einen Arzt aufsuchen, wenn eine Batterie verschluckt wurde oder sich in einem Körperteil befindet.
- Bringen Sie das im Lieferumfang enthaltene Klebeetikett, mit Warnhinweis in Ihrer Landessprache, in der Nähe des Batteriefachs an.
- Selbst gebrauchte Batterien können Verletzungen verursachen.

Bestimmungsgemäße Verwendung

Die Funk-Fernbedienung dient ausschließlich der Steuerung von BrematicPRO Funk-Komponenten in trockenen Innenräumen.

Informationen zum Funkbetrieb

Dieses Produkt arbeitet mit dem 868.3 MHz proprietären Funkprotokoll. Die Funkübertragung wird auf einem nicht exklusiven Übertragungsweg realisiert, daher können Störungen nicht ausgeschlossen werden. Die Reichweite in Gebäuden kann stark von der im Freifeld abweichen. Außer der Sendeleistung und Empfangseigenschaften der Empfänger spielen Umwelteinflüsse wie z. B. Luftfeuchtigkeit neben baulichen Gegebenheiten vor Ort eine wichtige Rolle.

Die Reichweite kann teils beträchtlich verringert werden durch:

- Wände aus Holz, Gips, Beton, Stahlbeton
- Nähe zu metallischen und leitenden Gegenständen
- Breitbandstörungen z.B. in Wohngebieten (DECT-Telefone, Mobiltelefone, Funkkopfhörer, Funklautsprecher, Funk-Wetterstationen, Baby-Überwachungssysteme)
- Nähe zu elektrischen Motoren, Trafos, Netzteilen, Computern

Duty Cycle

Der Duty Cycle bezeichnet eine gesetzlich geregelte Sendezeitbegrenzung von Geräten, die im 868 MHz Bereich senden. Dadurch soll ein reibungsloser Betrieb der im 868 MHz Bereich arbeitenden Geräte gewährleistet werden. Die maximale Sendezeit eines jeden Gerätes beträgt 1 % einer Stunde (entspricht 36 Sekunden / Stunde). Nach Erreichen des 1 %-Limits kann nicht gesendet werden, bis zeitliche Begrenzung des Duty Cycles beendet ist, sprich nach einer Stunde.

Lieferumfang

- 1 x Funk-Fernbedienung
- 1 x 3V Knopfzelle CR2450
- 1 x Kurzanleitung
- 1 x Bedienungsanleitung (digital, als Download)

Technische Daten

Bezeichnung Produkt:	FB 868 01 5TA 3726
Art. Nr.:	1294550
Funk-Frequenz:	868.3 MHz
Frequenzband:	868.1 - 868.5 MHz
Max. Sendeleistung:	< 20 mW
Duty Cycle:	< 1 % pro h
Versorgungsspannung:	1 x 3V Knopfzelle CR2450
Batterielebensdauer:	ca. 2,5 Jahre
Stromaufnahme:	30 mA max.
Umgebungstemperatur:	0 °C bis 35 °C
Schutzart:	IP20
Reichweite Freifeld:	ca. 100 m
Abmessungen (B x H x T):	107,2 x 44,9 x 11,8 mm
Gewicht:	33,2 g

Technische Änderungen vorbehalten.

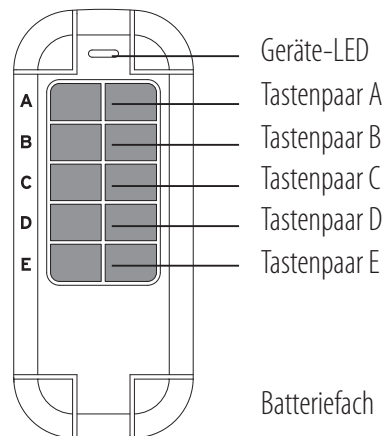
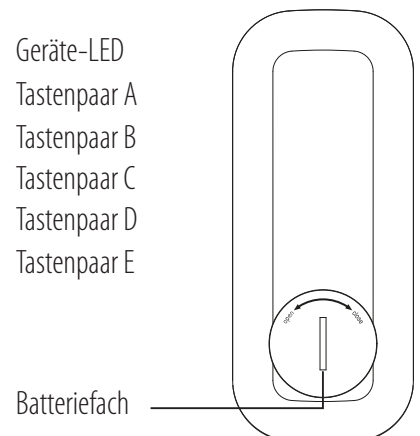
Geräteübersicht**Vorderseite****Rückseite****Funktion**

Die Funk-Fernbedienung ist Teil des Brennenstuhl Home Automation Systems BrematicPRO, das über die App oder PC-Software BrematicPRO gesteuert wird.

Die 10 Tasten der Funk-Fernbedienung sind standardmäßig als Tastenpaare definiert. Dabei dienen sie dazu, eine Komponente ein- oder auszuschalten oder um beispielsweise Rollläden zu öffnen oder zu

schließen. Dabei hat die rechte Taste – je nach eingebundener Komponente – z. B. die Funktion Aus / Ab und die linke Taste Ein / Auf. Welche Komponenten über die Funk-Fernbedienung steuerbar sind, finden Sie unter www.brematic.com/de/service. Weitere Informationen zum Anlernen der Komponenten finden Sie in der Bedienungsanleitung der jeweiligen BrematicPRO Funk-Komponente.

Beim Einbinden in das Home Automation Systems BrematicPRO über den BrematicPRO Gateway ist es außerdem möglich, mit Hilfe der App / PC Software BrematicPRO jede Taste individuell mit Funktionen zu belegen.

Vorbereitungen

Batterie einlegen / austauschen

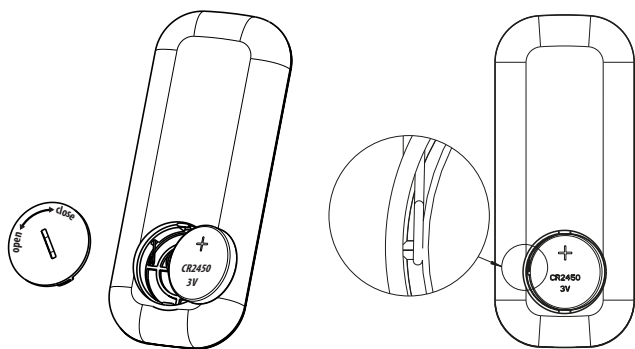

Hinweis: Achten Sie darauf, dass der seitliche Batteriekontakt an der Seite der Batterie anliegt und nicht von dieser nach unten gedrückt wird. Die Funk-Fernbedienung wird mit einer 3V-Batterie (CR2450) betrieben.

- Drehen Sie den Batteriefachdeckel z. B. mit Hilfe einer Münze in die Position OPEN, um das Batteriefach zu öffnen.
- Entfernen Sie ggf. die verbrauchte Batterie.
- Legen Sie die Batterie leicht angewinkelt und polrichtig in das Batteriefach (+ -Pol nach oben zeigend).
- Schließen Sie den Batteriefachdeckel und sichern Sie ihn durch Drehen in die Position CLOSE.

Die Funk-Fernbedienung ist betriebsbereit und im Anlernmodus.

Hinweis: Zum Anlernen an BrematicPRO Gateway: Die Fernbedienung befindet sich im Anlernmodus, drücken Sie keine Taste der Fernbedienung bis die Fernbedienung am Gateway angelern ist.

App / PC-Software BrematicPRO herunterladen

Das Brennenstuhl Home Automation Systems BrematicPRO wird über die App / PC-Software BrematicPRO gesteuert. Die App ist im App Store und im Google Play Store kostenfrei erhältlich. Die PC-Software können Sie unter www.brematic.com/de/service herunterladen.

- Folgen Sie für das Herunterladen und die Installation den Anweisungen am Bildschirm. Weiterführende Informationen zur App und Bedienung finden Sie unter www.brematic.com/de/service.



Funk-Fernbedienung direkt anlernen

Die Funk-Fernbedienung kann direkt an BrematicPRO Funk-Schaltadapter und Unterputz-Aktoren angelern werden. Dabei dienen die jeweilig angelerneten Tastenpaare dazu, eine Komponente ein- oder auszuschalten. Dabei hat die rechte Taste – je nach eingebundener Komponente – die Funktion Aus und die linke Taste Ein.

Hinweis: Softwarebasierte Funktionen (wie z. B. Zeitsteuerung) stehen beim direkten Anlernen nicht zur Verfügung.

Die Funk-Fernbedienung und Funk-Komponente befinden sich im Anlernmodus (siehe Bedienungsanleitung der Komponente).

- Drücken Sie die linke Taste A auf der Funk-Fernbedienung. Die Komponente wird auf das Tastenpaar A der Funk-Fernbedienung gelegt. Die Geräte-LED leuchtet kurz zur Bestätigung auf.
- Gehen Sie bei weiteren Komponenten ebenso vor und belegen Sie die nächsten Tastenpaare. Bei einem Übertragungsfehler oder wenn die einzubindende Komponente sich nicht betriebsbereit ist, blinkt die Geräte-LED der Funk-Fernbedienung dreimal. Wiederholen Sie den Anlernvorgang wie oben beschrieben.

Direkte Verbindung aufheben

Die Funk-Komponente befindet sich im Anlernmodus (siehe Bedienungsanleitung der Komponente).

- Drücken Sie die rechte Taste A auf der Funk-Fernbedienung. Die Komponente wird vom Tastenpaar A der Funk-Fernbedienung entfernt. Gehen Sie bei weiteren Komponenten ebenso vor und löschen Sie die nächsten Tastenpaare.

Funk-Fernbedienung am BrematicPRO Gateway anlernen

Beim Einbinden in das Home Automation Systems BrematicPRO über den BrematicPRO Gateway ist es möglich, mit Hilfe der App / PC Software BrematicPRO softwarebasierte Funktionen zu nutzen und jede Taste individuell mit Funktionen zu belegen, z. B.:

- Komponente ein- oder ausschalten
- Rollläden öffnen / schließen

Die App oder die PC-Software BrematicPRO ist installiert und geöffnet. Der BrematicPRO Gateway ist betriebsbereit.

- Halten Sie einen Mindestabstand von dem Gerät zum Gateway von 50 cm ein.
- Öffnen Sie das Menü „Einstellungen“.
- Wählen Sie den Raum, in dem Sie das Gerät nutzen wollen.

- Wählen Sie „Gerät hinzufügen“ aus.
- Frequenzband auswählen „868 MHz“.
- Wählen Sie unter „Neues Gerät“ den Punkt „Schalter / Steckdose“ aus und bestätigen Sie die Auswahl mit „weiter“.
- Folgen Sie den Anweisungen am Bildschirm.
- Legen Sie die Batterie in das Batteriefach wie unter „Batterie einlegen / austauschen“ beschrieben ein.

Die Funk-Fernbedienung befindet sich durch das Einlegen der Batterie im Anlernmodus.

- Drücken **Sie eine beliebige Taste** der Funk-Fernbedienung.
- Geben Sie eine Geräte-Bezeichnung für die Funk-Fernbedienung ein, z. B. „Fernbedienung Wohnzimmer“.

Hinweis: Ist das Anlernen fehlgeschlagen, entnehmen Sie die Batterie für 20 Sekunden. Legen Sie die Batterie wieder ein und starten Sie den Vorgang in der App neu.

- Wählen Sie „hinzufügen“, um das Gerät dem Raum zuzuordnen.
- Zunächst mit „Zurück“ den Raum verlassen, anschließend „Fertig“ antippen, um den Anlernvorgang abzuschließen.

Hinweis: Die Funk-Fernbedienung ist komplett angelernt (alle Tastenpaare) nach dem anlernen von einer Taste. Es ist nicht nötig jede Taste einzeln anzulernen.

Hinweis: Die Funk-Fernbedienung bekommt **keine** Kachel in der App. Die Funk-Fernbedienung kann über Tasks mit anderen Geräten verknüpft werden und dient als Auslöser für einen Task.

Tastenbelegung definieren (bei direktem Anlernen)

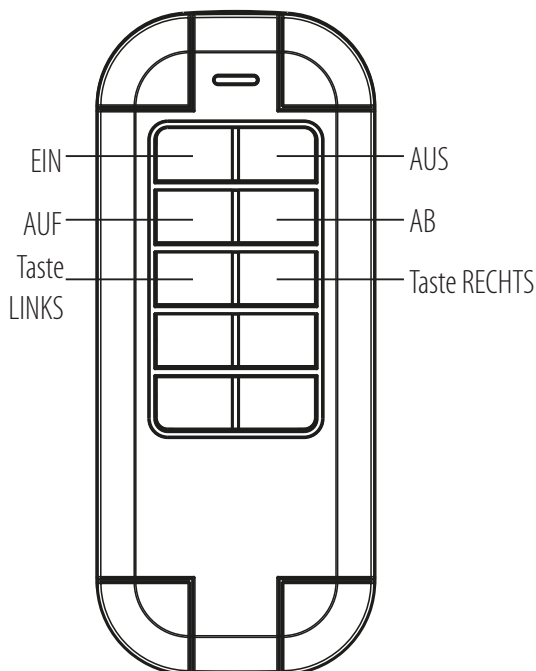

Gerät reinigen

- Reinigen Sie das Gerät mit einem trockenen, fusselfreien Tuch. Bei stärkerer Verschmutzung können Sie das Tuch leicht anfeuchten.
- Verwenden Sie zur Reinigung keine lösungsmittelhaltigen Reiniger. Andernfalls kann die Oberfläche und Beschriftung des Geräts beschädigt werden.
- Tauchen Sie das Gerät niemals in Wasser oder in andere Flüssigkeiten. Andernfalls kann das Gerät beschädigt werden.

Fehlerbehebung

Problem	Möglicher Grund	Fehlerbehebung
Fernbedienung funktioniert nicht.	Batterie verbraucht.	Neue Batterie einlegen.
	Fernbedienung außerhalb der Reichweite des Gateways / der Funkkomponente.	Abstand zum Gateway / zur Funkkomponente verringern.
Geräte-LED blinkt dreimal / Befehl nicht bestätigt	Empfänger nicht erreichbar.	Abstand zum Gateway / zur Funkkomponente verringern.
	Empfänger ist defekt.	Defekten Empfänger austauschen. Bitte wenden Sie sich an Ihren Fachhändler.
Geräte-LED blinkt im Abstand von 1 Sekunde.	Batterie ist bereits beim Einlegen verbraucht.	Neue Batterie einlegen.

Entsorgung



Die Verpackung besteht aus umweltfreundlichen Materialien, die Sie über die örtlichen Recyclingstellen entsorgen können.

Informationen zum Elektro- und Elektronikgerätegesetz 3 – ElektroG3

Bedeutung des durchgestrichenen Mülltonnen-Symbols



Die durchgestrichene Mülltonne bedeutet, dass Sie gesetzlich verpflichtet sind, diese Geräte einer vom unsortierten Siedlungsabfall getrennten Erfassung zuzuführen, d.h. Altgeräte sind getrennt vom Hausmüll zu entsorgen. Nicht vom Altgerät umschlossene Altbatterien oder Altkumulatoren sowie Lampen, die zerstörungsfrei aus dem Altgerät entfernt werden

können, müssen vorher zerstörungsfrei entnommen und getrennt entsorgt werden. Ein Balken unter der Mülltonne bedeutet, dass das Produkt nach dem 13. August 2005 in Verkehr gebracht wurde.

Möglichkeiten der Rückgabe von Altgeräten

Besitzer von Altgeräten können diese aufgrund der Pflicht zur unentgeltlichen Rücknahme bei Vertreibern abgeben. Dies sind im Einzelnen:

- Größere Elektrofachmärkte (also Elektro-Fachgeschäfte, mit einer Verkaufsfläche für Elektro- und Elektronikgeräte von mindestens 400 m²).
- Lebensmittelläden mit einer Gesamtverkaufsfläche von mindestens 800 m², die mehrmals pro Jahr oder dauerhaft Elektro- und Elektronikgeräte anbieten und auf dem Markt bereitstellen.
- Diese Händler müssen beim Verkauf eines neuen Elektrogeräts ein Altgerät der gleichen Art kostenfrei zurücknehmen (1:1-Rücknahme); dies gilt auch für Lieferungen nach Hause.
- Diese Händler müssen bis zu drei kleine Altgeräte (keine äußere Abmessung größer als 25 cm) kostenfrei im Verkaufsgeschäft oder in unmittelbarer Nähe zurücknehmen, ohne dass dies an einen Neukauf geknüpft werden darf (0:1-Rücknahme).
- Rücknahmepflichten gelten auch für den Versandhandel, wobei die Pflicht zur 1:1-Rücknahme im privaten Haushalt nur für Großgeräte (eine Kantenlänge > 50 cm) gilt; für die 1:1-Rücknahme von Lampen, Kleingeräten und kleinen ITK-Geräten sowie die 0:1-Rücknahme müssen Versandhändler Rückgabemöglichkeiten in zumutbarer Entfernung zum Endverbraucher bereitstellen.

Besitzer von Altgeräten können diese auch im Rahmen der durch öffentlich-rechtliche Entsorgungsträger eingerichteten und zur Verfügung stehenden Möglichkeiten der Rückgabe oder Sammlung von Altgeräten abgeben, damit eine ordnungsgemäße Entsorgung sichergestellt ist. Unter dem folgenden Link besteht die Möglichkeit, sich ein Onlineverzeichnis der Sammel- und Rücknahmestellen anzeigen zu lassen: <https://www.ear-system.de/ear-verzeichnis/sammel-und-ruecknahmestellen>

Personenbezogene Daten

Alle Endnutzer von Elektro- und Elektronikaltgeräten werden darauf hingewiesen, dass Sie für das Löschen personenbezogener Daten auf den zu entsorgenden Altgeräten selbst verantwortlich sind.

Informationen in Bezug auf die Erfüllung der quantitativen Zielvorgaben nach § 10 Absatz 3 und § 22 Absatz 1 ElektroG

Entsprechende Informationen finden Sie beim Bundesministerium für Umwelt, Naturschutz und nukleare Sicherheit (BMU) unter:

<https://www.bmu.de/themen/wasser-abfall-boden/abfallwirtschaft/statistiken/elektro-und-elektronikaltgeraete/>

WEEE-Registrierungsnummer

Unter der Registrierungsnummer **DE 82437993** sind wir bei der Stiftung Elektro-Altgeräte Register, Nordostpark 72, 90411 Nürnberg, als Hersteller von Elektro- und/ oder Elektronikgeräten registriert.

Defekte oder verbrauchte Batterien müssen gemäß Richtlinie 2006/66/EG und deren Änderungen recycelt werden. Geben Sie Batterien und / oder das Gerät über die angebotenen Sammeleinrichtungen zurück.



Umweltschäden durch falsche Entsorgung der Batterien!

Batterien dürfen nicht über den Hausmüll entsorgt werden. Sie können giftige Schwermetalle enthalten und unterliegen der Sondermüllbehandlung. Die chemischen Symbole der Schwermetalle sind wie folgt: Cd = Cadmium, Hg = Quecksilber, Pb = Blei. Geben Sie deshalb verbrauchte Batterien bei einer kommunalen Sammelstelle ab.

Service

Bei Fragen zum Produkt kontaktieren Sie uns unter www.brematic.com/de/service.
Tel.: 0080048720743 (kostenlos)

Hersteller

Hugo Brennenstuhl GmbH & Co. KG

Seestraße 1-3 · D-72074 Tübingen

H. Brennenstuhl S.A.S.

4 rue de Bruxelles · F-67170 Bernolsheim

lectra technik ag · Blegistrasse 13 · CH-6340 Baar

www.brematic.com

www.brennenstuhl.com

Vereinfachte EU-Konformitätserklärung

Hiermit erklären wir, die Firma Hugo Brennenstuhl GmbH & Co.KG, dass der Funkanlagentyp FB 868 01 5TA der Richtlinie 2014/53/EU und 2011/65/EU (inkl. 2015/863/EU) entspricht. Der vollständige Text der EU-Konformitätserklärung ist unter der folgenden Internetadresse verfügbar: www.bremtic.com/de/service/konformitaetserklaerung/ke_1294550.pdf



Dieses Produkt erfüllt die gesetzlichen, nationalen und europäischen Anforderungen. Alle enthaltenen Firmennamen und Produktbezeichnungen sind Warenzeichen der jeweiligen Inhaber.

Alle Rechte vorbehalten.



EN Wireless remote control 868.3 MHz

List of pictograms used	Page 10
Safety instructions	Page 10
Special safety instructions for handling batteries	Page 10
Intended use	Page 11
Information about Wireless Operation	Page 11
Duty Cycle	Page 11
Included in delivery	Page 11
Technical data	Page 11
Device overview	Page 11
Function	Page 11
Preparation	Page 12
Inserting / replacing the battery	Page 12
Download app / PC software BrematicPRO	Page 12
Direct pairing of the wireless remote control	Page 12
Removing a direct connection	Page 12
Pairing the wireless remote control with the BrematicPRO Gateway	Page 12
Defining button assignment (for direct pairing)	Page 13
Cleaning the Device	Page 13
Action	Page 13
Disposal	Page 13
Service	Page 14
Manufacturer	Page 14
Simplified EU declaration of conformity	Page 14

List of pictograms used

	Please read the instructions for use!		Caution! Danger of explosion!
	Observe the warnings and safety instructions!		Dispose of the packaging and device in an environmentally friendly manner!

Safety instructions

-  The instructions for use are a part of this product. They contain important information about safety, use and disposal. Before using this device, please familiarise yourself with all instructions for use and safety instructions. Only use the device as described and for the indicated purpose. Be sure to include all documentation when passing this device on to others.
-  **WARNING! DANGER TO LIFE AND RISK OF ACCIDENTS FOR INFANTS AND CHILDREN!** Never leave children alone and unsupervised with the packaging material. It poses a risk of suffocation as children may swallow or inhale small parts or plastic film. Children frequently underestimate the dangers. Always keep children away from the product. It is not a toy.
- This device may be used by children aged 8 years and up, as well as by persons with reduced physical, sensory or mental capacities, or lacking experience and / or knowledge, so long as they are supervised or instructed in the safe use of the device and understand the associated risks. Do not allow children to play with the device. Cleaning and user maintenance must not be performed by children without supervision.
- Only operate this device in a dry, dust-free environment.
- Only operate this device indoors.
- Do not expose the device to adverse conditions, such as
 - moisture,
 - continuous sunlight,
 - heat radiation,
 - cold,
 - vibrations.

 **CAUTION! RISK OF INJURY!**

- Do not open the housing. This device has no parts which require maintenance.
- Do not use the device if it is visibly damaged.
- We assume no liability for property damage or personal injury due to improper use or failure to observe the safety instructions! This will void the warranty/guarantee!

- Any use not specified in these instructions will damage the product. Do not modify the device. Otherwise safe operation is not guaranteed.

Special safety instructions for handling batteries

 **WARNING! DANGER TO LIFE!**

Batteries are not intended for children. Seek immediate medical attention if swallowed!

-  **CAUTION! DANGER OF EXPLOSION!** Never recharge disposable batteries, do not short-circuit and / or open batteries!
- Never throw batteries into fire or water!
- Do not exert mechanical loads on batteries!

Risk of battery leakage

- In the event of a battery leak, immediately remove it from the device to prevent damage!
- Avoid contact with the eyes, skin and mucous membranes! In the event of contact with battery acid, flush the affected areas with clean water and seek immediate medical attention!
- Only use the same type of batteries! Do not mix used and new batteries!
- Avoid extreme conditions and temperatures which may affect batteries, e.g. radiators / direct sunlight.
- Remove the batteries from the device if they have not been used for a long period!

Risk of device damage

- Only use the specified battery type!
- Please note the correct polarity when inserting the battery!
- If necessary, clean the battery and device contacts before inserting the battery!
- Remove drained batteries from the device immediately!

⚠ WARNING! CHEMICAL BURNS!

Keep batteries away from children.

Do not take the battery, danger of burns due to dangerous substances.

- This product contains button cells. If a button cell is swallowed, severe internal burns can occur within just 2 hours and may result in death.
- Keep new and used batteries away from children.
- If the battery compartment does not close securely, do not use the product and keep it away from children.
- Immediately consult a doctor if a battery is swallowed or in any part of the body.
- Attach the supplied adhesive label with a warning in your national language near the battery compartment.
- Even used batteries can cause injuries.

Intended use

The purpose of the wireless remote control is solely the control of BrematicPRO wireless components in dry indoor spaces.

Information about Wireless Operation

This product uses the 868.3 MHz proprietary wireless protocol.

Wireless transmission is implemented using a non-exclusive channel, interference can therefore not be excluded.

The range in building may vary greatly from open areas. In addition to the transmission power and the reception characteristics of the receivers, ambient conditions, e.g. humidity in addition to the structural conditions on site, are important factors.

The range can be significantly reduced in part due to:

- wood, gypsum, concrete, reinforced concrete walls
- proximity to metal and conductive objects
- broadband interference, e.g. in residential areas (DECT phones, mobiles, wireless headphones, wireless speakers, wireless weather stations, baby monitors)
- proximity to electric motors, transformers, mains adapters, computers

Duty Cycle

Duty cycle refers to a transmission time limit regulated by law for devices transmitting in the 868 MHz range. It is intended to ensure smooth operation of devices operating in the 868 MHz range. The maximum transmission time of each device is 1 % of an hour (corresponding to 36 seconds/hour). Once the 1 % limit has been reached it cannot transmit until the time limit of the duty cycle has ended, so after one hour.

Included in delivery

- 1 x Wireless remote control
- 1 x 3V button cell battery CR2450
- 1 x Quick start guide
- 1 x Instructions for use (digital, available for download)

Technical data

Product designation:	FB 868 01 5TA 3726
Item no.:	1294550
Radio frequency:	868.3 MHz
Frequency:	868.1 - 868.5 MHz
Max. transmitting power:	< 20 mW
Duty cycle:	< 1 % per h
Supply voltage:	1 x 3 V button cell CR2450
Battery life span:	approx. 2.5 years
Power consumption:	30 mA max.
Ambient temperature:	0 °C to 35 °C
Protection type:	IP20
Open area range:	approx. 100 m
Dimensions (W x H x D):	107.2 x 44.9 x 11.8 mm
Weight:	33.2 g

Subject to technical changes without notice.

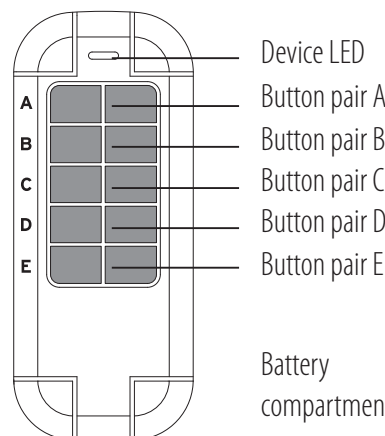
Device overview**Front**

- Device LED
- Button pair A
- Button pair B
- Button pair C
- Button pair D
- Button pair E

Battery compartment

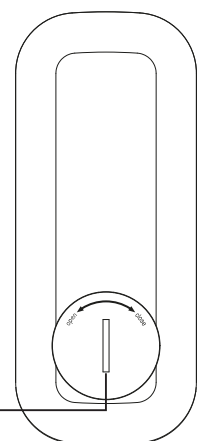
Back**Function**

The wireless remote control is part of the Brennenstuhl Home Automation System BrematicPRO, controlled via app or the BrematicPRO PC software.

The 10 buttons on the wireless remote control are defined by default as button pairs. They serve to switch a component on or off, or to open and close shutters, for example. In so doing, the right button – depending on the linked component – may for example have an “off / down” function, and the left button an “on / up” function. For information on which components can be controlled by the wireless remote control, please visit www.brematic.com/en/service. For additional information on components, please refer to the instructions for use of the respective BrematicPRO wireless component.

When linked with the Home Automation System BrematicPRO via the BrematicPRO Gateway, you can also use the app/BrematicPRO PC Software to assign each button with an individual function.

Preparation Inserting / replacing the battery

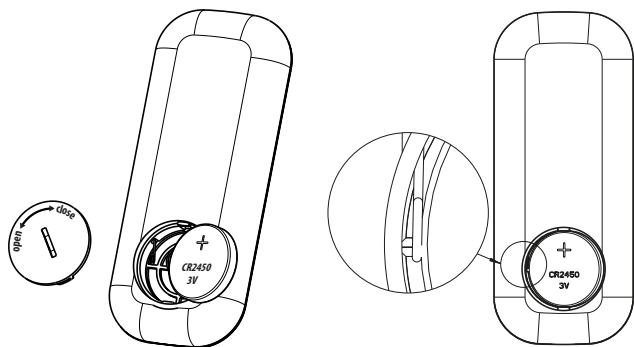

Note: Please ensure that the battery contact on the side fits closely on the side of the battery and is not pressed down by it.

The wireless remote control operates using a 3V battery (CR2450).

- Rotate the battery cover into the OPEN position using a coin, for example, to open the battery compartment.
- Remove the drained battery if required.
- Insert the battery into the battery compartment at a slight angle and with correct polarity (+ pole pointing upwards).
- Close the battery cover and secure it by rotating it into the CLOSE position.

The wireless remote control is ready to use and in pairing mode.

Note: For pairing with BrematicPRO Gateway: The remote control is in pairing mode. Do not press any button on the remote control until it is paired with the Gateway.

Download app / PC software BrematicPRO

The Brennenstuhl Home Automation Systems BrematicPRO is controlled via the BrematicPRO app / PC software. The app can be downloaded for free from the App Store and Google Play. The PC software is available for download at www.brematic.com/en/service.

- Please follow the on-screen instructions for download and installation.
For more information about the app and how to use it, please visit www.brematic.com/en/service.



Direct pairing of the wireless remote control

The wireless remote control can be paired directly with the BrematicPRO wireless switch adapter and flush-mounted actuators. The respective paired button pairs are for switching a component on or off. In so doing, the right button – depending on the linked component – may for example have an “off” function, and the left button an “on” function.

Note: Software-based functions (such as timing) are not available when pairing directly.

The wireless remote control and wireless component are in pairing mode (see instructions for use of the component).

- Press the left button A on the wireless remote control. The component will be assigned to button pair A on the wireless remote control. The device LED will flash briefly to confirm.
- To pair further components, proceed in the same way and assign the next button pairs. The device LED of the wireless remote control will flash thrice if there has been a transmission error or if the component to be linked is not ready for use. Repeat the pairing process as described above.

Removing a direct connection

The wireless component is in pairing mode (see the component's instructions for use).

- Press the right button A on the wireless remote control. The component is removed from the button pair A of the wireless remote control. For further components, proceed in the same way and delete the next button pairs.

Pairing the wireless remote control with the BrematicPRO Gateway

When linked with the Home Automation System BrematicPRO via the BrematicPRO Gateway, you can also use the app / BrematicPRO PC Software to use software-based functions and assign each button with an individual function, such as

- switching the component on or off
- opening / closing shutters

The app or BrematicPRO PC software is installed and open.
The BrematicPRO Gateway is ready for use.

- Keep the device at least 50 cm from the Gateway.
- Open the "Settings" menu.
- Select the room where you wish to use the device.
- Select "Add Device".
- Select the frequency "868 MHz".
- Under "New Device", select "Switch / Socket" and click "Continue" to confirm your selection.
- Follow the on-screen instructions.
- Insert the battery in the battery compartment as described in the section "Inserting / replacing the battery".

The wireless remote control is in pairing mode when the battery is inserted.

- Press **any button** on the remote control.
- Enter a device name for the wireless remote control e.g. "Living room remote control".
- **Note:** If the pairing process has failed, remove the battery for 20 seconds. Reinsert the battery and restart the process in the app.
- Select "Add" to assign the device to the room.
- First tap "Back" to leave the room, then "Done" to complete the pairing process.

Note: The wireless remote control is fully paired (all button pairs) once one button has been paired. It is not necessary to pair every button individually.

Note: The remote control **does not** have a tile in the app. The wireless remote control can be linked to other devices via tasks and acts as a trigger for a task.

Defining button assignment (for direct pairing)

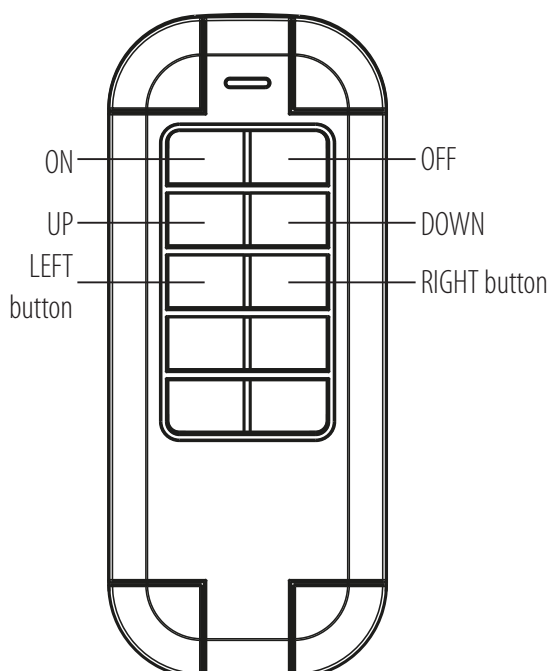

Cleaning the Device

- Clean the device with a dry, lint-free cloth. For tough dirt, you may also slightly dampen the cloth.
- Do not clean with solvent-based cleaners. These could damage the device surface and markings.
- Never immerse the device in water or other liquids. The device may otherwise be damaged.

Action

Problem	Possible cause	Action
The remote control is not working.	The battery is drained.	Insert a new battery.
	The remote control is outside the range of the Gateway / the wireless component.	Reduce the distance to the Gateway / wireless component.
The device LED flashes thrice / command is not confirmed	The receiver cannot be reached.	Reduce the distance to the Gateway / wireless component.
	The receiver is defective.	Replace the defective receiver. Please contact your specialist dealer.
The device LED flashes every second.	The battery is already drained when you try to insert it.	Insert a new battery.

Disposal



The packaging is made from environmentally-friendly materials which can be disposed of through your local recycling facilities.

Contact your local refuse disposal authority for more details of how to dispose of your worn-out product.



To help protect the environment, please dispose of the product properly when it has reached the end of its useful life, not in the household waste. Please contact your municipality for information on collection facilities and their opening hours.

Faulty or drained batteries must be recycled in accordance with Directive 2006/66/EC and its amendments. Return batteries and / or the device to the provided recycling facilities.



Improper disposal of batteries can harm the environment!

Never dispose of batteries in your household bin. They may contain toxic heavy metals and are subject to hazardous waste regulations. The chemical symbols of the heavy metals are: Cd = cadmium, Hg = mercury, Pb = lead. Therefore dispose of drained batteries through your local collection facilities.

This product complies with the legal, national, European and United Kingdom (UKCA) requirements. All company names and product names are trademarks of the respective owners.

All rights reserved.

Service

For questions related to the product, please contact us at www.brematic.com/en/service.
Tel.: 0080048720743 (toll-free)

Manufacturer

Hugo Brennenstuhl GmbH & Co. KG

Seestraße 1-3 · D-72074 Tübingen

H. Brennenstuhl S.A.S.

4 rue de Bruxelles · F-67170 Bernolsheim

lectra technik ag

Blegistrasse 13 · CH-6340 Baar

Brennenstuhl UK Ltd.

No 1 Royal Exchange · London EC3V 3DG, UK

www.brematic.com

www.brennenstuhl.com

Simplified EU declaration of conformity

Hugo Brennenstuhl GmbH & Co.KG, hereby declares the wireless system model FB 868 01 5TA to comply with directives 2014/53/EU and 2011/65/EU (incl. 2015/863/EU). The full text of the EU declaration of conformity is available at the following internet address: www.brematic.com/en/service/konformitaetserklaerung/ke_1294550.pdf

FR Télécommande sans fil 868.3 MHz

Légende des pictogrammes utilisés	Page 16
Consignes de sécurité	Page 16
Consignes de sécurité particulières concernant l'usage des piles	Page 16
Utilisation conforme	Page 17
Informations sur le fonctionnement radio	Page 17
Duty Cycle	Page 17
Contenu de la livraison	Page 17
Caractéristiques techniques	Page 17
Aperçu de l'appareil	Page 18
Fonctionnalité	Page 18
Préparatifs	Page 18
Mise en place / remplacement de la pile	Page 18
Télécharger l'application / le logiciel pour PC BrematicPRO	Page 18
Programmer directement la télécommande radio	Page 19
Annuler la connexion directe	Page 19
Programmer la télécommande radio sur le BrematicPRO Gateway	Page 19
Définir l'affectation des touches (en cas de programmation directe)	Page 20
Nettoyage de l'appareil	Page 20
Dépannage	Page 20
Mise au rebut	Page 20
Service	Page 21
Fabricant	Page 21
Déclaration de conformité ce simplifiée	Page 21

Légende des pictogrammes utilisés

	Lire le mode d'emploi !		Attention ! Risque d'explosion !
	Respecter les avertissements et consignes de sécurité !		Mettez l'emballage et l'appareil au rebut dans le respect de l'environnement !

Consignes de sécurité

-  Le mode d'emploi fait partie intégrante de ce produit. Il contient des indications importantes pour la sécurité, l'utilisation et l'élimination des déchets.
Avant d'utiliser le produit, familiarisez-vous avec toutes les instructions d'utilisation et consignes de sécurité. N'utilisez cet appareil que conformément aux instructions et dans les domaines d'application spécifiés. Remettez les documents aux utilisateurs lorsque vous prêtez l'appareil.
-  **AVERTISSEMENT ! DANGER DE MORT ET RISQUE D'ACCIDENT POUR LES ENFANTS EN BAS ÂGE ET LES ENFANTS !** Ne laissez jamais les enfants manipuler les emballages sans surveillance. Risque de suffocation en cas d'ingestion ou d'inhalation de petites pièces ou de films plastiques. Les enfants sous-estiment souvent les dangers. Tenez toujours le produit hors de portée des enfants. Ce n'est pas un jouet.
- Cet appareil peut être utilisé par des enfants âgés de 8 ans et plus ainsi que par des personnes ayant des capacités physiques, sensorielles ou mentales réduites ou manquant d'expérience ou de connaissances, s'ils sont surveillés ou s'ils ont été informés de l'utilisation sûre de l'appareil et comprennent les risques liés à son utilisation. Les enfants ne doivent pas jouer avec cet appareil. Le nettoyage et l'entretien du produit ne doivent pas être effectués par des enfants laissés sans surveillance.
- Faites fonctionner le produit uniquement dans un environnement sec et sans poussières.
- Faire fonctionner le produit uniquement dans des espaces intérieurs.
- N'exposez pas l'appareil à des conditions défavorables, comme
 - l'humidité,
 - l'exposition permanente au soleil,
 - le rayonnement thermique,
 - le froid,
 - les vibrations.

 **ATTENTION ! RISQUE DE BLESSURE !**

- N'ouvrez pas le boîtier. L'appareil ne contient pas de pièces nécessitant un entretien.
- Ne faites pas fonctionner l'appareil en cas de dommages visibles.

- Nous déclinons toute responsabilité en cas de dommages matériels ou corporels causés par une manipulation incorrecte du produit ou par le non-respect des consignes de sécurité ! Dans de tels cas, la garantie est annulée !
- Toute autre utilisation que celle décrite dans ce mode d'emploi conduit à une détérioration du produit. N'effectuez aucune modification de la structure de l'appareil. Dans le cas contraire, un fonctionnement sûr ne peut plus être garanti.

Consignes de sécurité particulières concernant l'usage des piles

 **AVERTISSEMENT ! DANGER DE MORT !**

Ne laissez pas les piles à la portée des enfants. En cas d'ingestion, consultez immédiatement un médecin !

-  **ATTENTION ! RISQUE D'EXPLOSION !** Ne rechargez jamais des piles non rechargeables, ne les court-circuitiez pas et / ou ne les ouvrez pas !
- Ne jetez jamais des piles dans le feu ou dans l'eau !
- Ne soumettez pas les piles à une charge mécanique !

Danger de fuite des piles

- En cas de fuite des piles, retirez-les immédiatement de l'appareil pour éviter de l'endommager !
- Évitez tout contact avec la peau, les yeux et les muqueuses ! Si vous entrez en contact avec l'acide des piles, rincez sans attendre les parties touchées à l'eau claire et consultez immédiatement un médecin !
- Utilisez uniquement des piles du même type ! Ne mélangez pas des piles usées et des piles neuves !
- Évitez d'exposer les piles à des conditions et températures extrêmes susceptibles de les endommager, par ex. sur des radiateurs / une exposition directe au soleil.
- Retirez les piles si vous n'allez pas utiliser l'appareil pendant une longue durée !

Risque d'endommagement de l'appareil

- Utiliser uniquement le type de piles indiqué !
- Lors de la mise en place des piles, veillez à respecter la polarité !

- Si nécessaire, nettoyez le contact de la pile et de l'appareil avant l'insertion !
- Retirez immédiatement les piles usagées de l'appareil !

⚠ AVERTISSEMENT ! BRÛLURES CHIMIQUES !

Tenez les piles hors de portée des enfants.

Ne pas ôter la batterie. Risque de brûlures dues à des substances dangereuses.

- Ce produit contient des piles boutons. Si une pile est avalée, de graves brûlures internes peuvent se produire dans les 2 heures suivantes et peuvent entraîner la mort.
- Gardez les piles neuves et usagées hors de portée des enfants.
- Si le compartiment à piles ne se ferme pas correctement, n'utilisez pas le produit et gardez-le hors de portée des enfants.
- Consultez immédiatement un médecin en cas d'ingestion d'une pile ou si elle se situe dans toute autre partie du corps.
- Fixez l'étiquette adhésive fournie avec un avertissement dans votre langue près du compartiment des piles.
- Même les piles usagées peuvent causer des blessures.

Utilisation conforme

La télécommande radio est utilisée uniquement pour contrôler les composants radio BrematicPRO dans des espaces intérieurs secs.

Informations sur le fonctionnement radio

Ce produit fonctionne sur la base du protocole radio propriétaire 868.3 MHz. La transmission radio est réalisée sur un trajet de propagation non exclusif. Ainsi, des perturbations ne peuvent pas être exclues. La portée dans des bâtiments peut donc être fortement différente de celle en zone dégagée. Hormis la puissance d'émission et les propriétés de réception du récepteur, des conditions environnementales, comme par exemple l'humidité de l'air et les spécificités de construction sur place, jouent un rôle important.

La portée peut être en partie fortement réduite pour cause de :

- parois en bois, plâtre, béton, béton armé
- proximité d'objets métalliques et conducteurs
- perturbations à bande large p. ex. dans des zones résidentielles (téléphones DECT, téléphones portables, écouteurs radio, haut-parleurs radio, stations météo radioguidées, systèmes de surveillance pour bébés)
- proximité de moteurs électriques, transformateurs, blocs d'alimentation, ordinateurs

Duty Cycle

Le Duty Cycle désigne une limitation de durée d'émission définie par la loi concernant les appareils émettant dans la plage de fréquence de 868 MHz. Ceci permet de garantir un fonctionnement sans faille des appareils fonctionnant dans la plage de fréquence de 868 MHz. La durée maximale d'émission d'un appareil est de 1 % d'une heure (ce qui correspond à 36 secondes / heure). Après avoir atteint cette limite de 1 %, une émission n'est plus possible jusqu'à ce que la limitation de temps du Duty Cycle soit achevée, c'est-à-dire après une heure.

Contenu de la livraison

- 1 x télécommande sans fil
- 1 x pile bouton 3 V CR2450
- 1 x mode d'emploi bref
- 1 x mode d'emploi (numérique, à télécharger)

Caractéristiques techniques

Désignation du produit :	FB 868 01 5TA 3726
N° d'art. :	1294550
Fréquence radio :	868.3 MHz
Bande de fréquence :	868.1 - 868.5 MHz
Puissance d'émission max. :	< 20 mW
Duty Cycle :	< 1 % par h
Tension d'alimentation :	1 x pile bouton 3 V CR2450
Durée de vie des piles :	env. 2,5 ans
Consommation de courant :	30 mA max.
Température ambiante :	0 °C à 35 °C
Indice de protection :	IP20
Portée en zone dégagée :	env. 100 m
Dimensions (l x h x p) :	107,2 x 44,9 x 11,8 mm
Poids :	33,2 g

Sous réserve de modifications techniques.

Aperçu de l'appareil

Avant

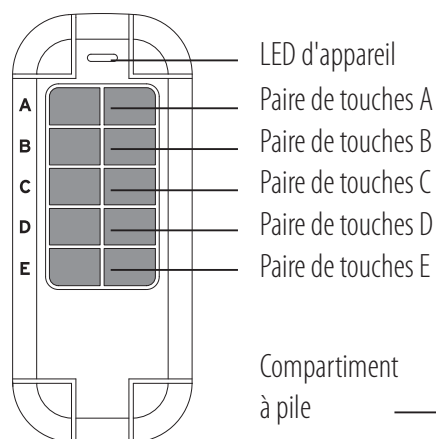

Arrière

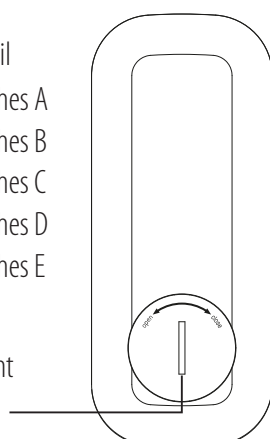

Fonctionnalité

La télécommande radio fait partie du système Brennenstuhl Home Automation BrematicPRO qui est piloté par l'application ou le logiciel pour PC BrematicPRO.

Les 10 touches de la télécommande radio sont définies de manière standard comme paires de touches. Elles sont utilisées pour activer ou désactiver un composant ou pour ouvrir ou fermer des volets par exemple. Pour cela, la touche de droite - selon le composant intégré - a la fonction off / down (arrêt / bas) et la touche de gauche on / up (marche / haut).

Le site www.brematic.com/fr/service vous permettra de savoir quels composants peuvent être pilotés par la télécommande radio. Dans le mode d'emploi de chaque composant radio BrematicPRO, vous trouverez des informations supplémentaires sur la programmation de ces composants.

Il est en outre possible, lors de l'intégration dans le Home Automation Systems BrematicPRO via le BrematicPRO Gateway, grâce à l'application / au logiciel pour PC BrematicPRO, d'attribuer des fonctions à chaque touche de manière individuelle.

Préparatifs

Mise en place / remplacement de la pile

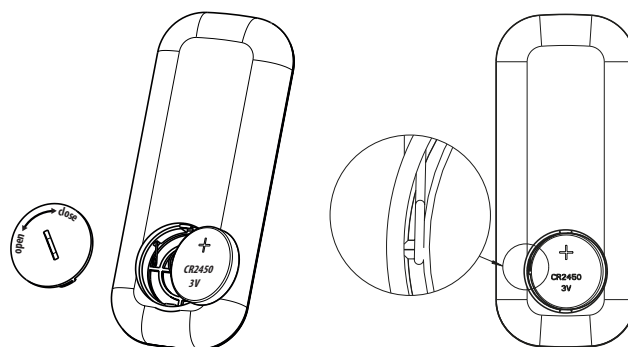

Remarque : Veillez à ce que le contact latéral de la pile repose sur le côté de celle-ci et qu'il ne soit pas pressé vers le bas par la pile. La télécommande radio fonctionne avec une pile 3V (CR2450).

- Utilisez une pièce de monnaie pour positionner le couvercle du compartiment à pile sur la position OPEN et ouvrir ainsi le compartiment.
- Le cas échéant, retirez la pile usée.
- Placez la pile légèrement inclinée et selon sa polarité dans le compartiment à pile (pôle + vers le haut).
- Fermez le compartiment à pile et fixez le couvercle en le tournant sur la position CLOSE.

La télécommande radio est prête à l'emploi et en mode de programmation.

Remarque : Programmation sur le BrematicPRO Gateway : la télécommande se trouve en mode de programmation, n'appuyez sur aucune touche de la télécommande jusqu'à ce que cette dernière ait été programmée sur le Gateway.

Télécharger l'application / le logiciel pour PC BrematicPRO

Le système Brennenstuhl Home Automation BrematicPRO est piloté par l'application ou le logiciel pour PC BrematicPRO. L'application est disponible gratuitement dans l'App Store et dans le Google Play Store. Le logiciel PC peut être téléchargé sur le site www.brematic.com/fr/service.

- Pour le téléchargement et l'installation, suivez les instructions sur l'écran.

Informations complémentaires relatives à l'application et à l'utilisation sur le site www.brematic.com/fr/service.



Programmer directement la télécommande radio

La télécommande radio peut être programmée directement sur des adaptateurs radio de commutation ou sur des actionneurs radio en-câtrés BrematicPRO. Chaque paire de touches programmées sert à activer ou désactiver un composant. Pour cela, la touche de droite – selon le composant intégré – a la fonction off et la touche de gauche on.

Remarque : Les fonctions basées sur le logiciel (comme p. ex. le pilotage temporel) ne sont pas disponibles lors de la programmation directe.

La télécommande radio et le composant radio se trouvent en mode de programmation (voir mode d'emploi du composant).

- Appuyez sur la touche de gauche A située sur la télécommande radio. Le composant est attribué à la paire de touches A de la télécommande radio. La LED d'appareil s'allume brièvement en signe de confirmation.
- Procédez de la même manière pour d'autres composants et attribuez les autres paires de touches. En cas d'erreur de transmission ou lorsque le composant à intégrer n'est pas en état de fonctionner, la LED d'appareil de télécommande radio clignote trois fois. Répétez le processus de programmation comme décrit ci-dessus.

Annuler la connexion directe

Le composant radio se trouve en mode de programmation (voir mode d'emploi du composant).

- Appuyez sur la touche de droite A située sur la télécommande radio. Le composant est éliminé de la paire de touches A de la télécommande radio. Procédez de la même manière pour d'autres composants et supprimez les autres paires de touches.

Programmer la télécommande radio sur le BrematicPRO Gateway

Lors de l'intégration dans le Home Automation Systems BrematicPRO via le BrematicPRO Gateway, grâce à l'application / au logiciel pour PC BrematicPRO, il est en outre possible d'utiliser des fonctions basées sur le logiciel et d'attribuer des fonctions à chaque touche de manière individuelle, p. ex. :

- allumer ou éteindre un composant
- ouvrir / fermer un volet

L'application ou le logiciel pour PC BrematicPRO est installé(e) et ouvert(e).

Le BrematicPRO Gateway est prêt à fonctionner.

- Respectez une distance minimale de 50 cm entre l'appareil et le Gateway.
- Ouvrez le menu «Réglages».

- Sélectionnez la pièce dans laquelle vous souhaitez utiliser l'appareil.
 - Choisissez «Ajouter un appareil».
 - Sélectionner la bande de fréquence «868 MHz».
 - Au point «Nouvel appareil», choisissez le point «Interrupteur / Prise» et confirmez votre choix avec «Suivant».
 - Suivez les instructions sur l'écran.
 - Insérez la pile dans le compartiment comme décrit sous «Insérer/remplacer la pile».
- Après la mise en place de la pile, la télécommande radio se trouve en mode de programmation.
- Pressez **une touche quelconque** de la télécommande radio.
 - Entrez une désignation d'appareil pour la télécommande radio, p. ex. «Télécommande salle de séjour».

Remarque : Si la programmation a échoué, retirez la pile pendant 20 secondes. Remettez la pile en place et redémarrez le processus dans l'application.

- Sélectionnez «Ajouter» pour attribuer l'appareil à la pièce.
- Quitter ensuite la pièce avec «Retour», puis appuyer sur «Terminé» pour finaliser le processus de programmation.

Remarque : La télécommande radio est complètement programmée (toutes les paires de touches) après programmation d'une touche. Il n'est pas nécessaire de programmer chaque touche individuellement.

Remarque : Aucune vignette n'est attribuée à la télécommande radio dans l'application. La télécommande radio peut être connectée à d'autres appareils via des tâches et est utilisée comme déclencheur d'une tâche.

Définir l'affectation des touches (en cas de programmation directe)

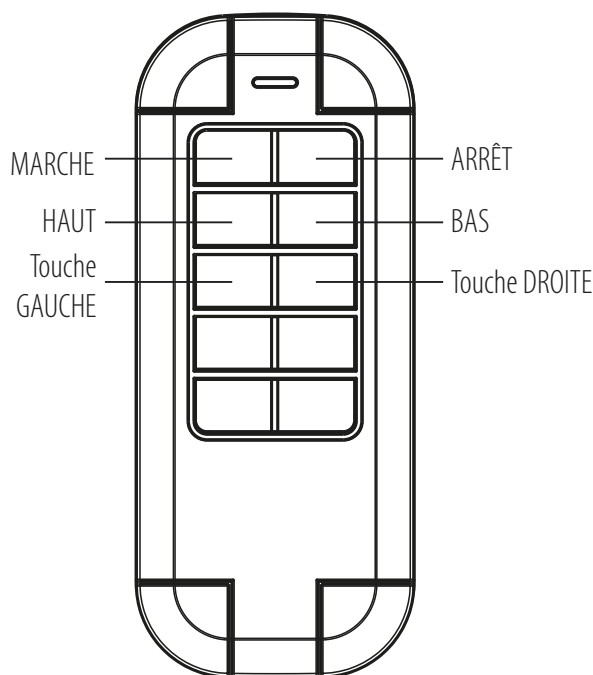

Nettoyage de l'appareil

- Nettoyez l'appareil à l'aide d'un chiffon sec et ne peluchant pas. Vous pouvez humidifier légèrement le chiffon en cas de salissures importantes.
- N'utilisez pas de nettoyeur à base de solvant pour le nettoyage. Dans le cas contraire, la surface et l'inscription de l'appareil pourraient être endommagées.
- N'immergez jamais l'appareil dans de l'eau ou d'autres liquides. Sinon, vous risquez d'endommager l'appareil.

Dépannage

Problème	Cause possible	Dépannage
La télécommande ne fonctionne pas.	Pile usagée.	Insérer une pile neuve.
	Télécommande hors de portée du Gateway / du composant radio.	Diminuer la distance au Gateway / au composant radio.

Problème	Cause possible	Dépannage
La LED d'appareil clignote trois fois / instruction non confirmée	Récepteur non joignable.	Diminuer la distance au Gateway / au composant radio.
	Récepteur défectueux.	Remplacer le récepteur défectueux. Veuillez vous adresser à votre distributeur.
La LED d'appareil clignote 1 fois par seconde.	Une pile usagée a été insérée.	Insérer une pile neuve.

Mise au rebut



L'emballage se compose de matières recyclables pouvant être mises au rebut dans les déchetteries locales.

Renseignez-vous auprès de votre commune ou de votre ville sur les possibilités de mise au rebut du produit usagé.



Afin de contribuer à la protection de l'environnement, veuillez ne pas jeter votre produit usagé dans les ordures ménagères, éliminez-le de manière appropriée. Pour obtenir des renseignements concernant les points de collecte et leurs horaires d'ouverture, vous pouvez contacter votre municipalité.

Les piles défectueuses ou usagées doivent être recyclées conformément à la directive 2006/66/CE et à ses modifications. Les piles et / ou l'appareil doivent être retournés dans les centres de collecte proposés.



Dommages environnementaux en cas de mise au rebut incorrecte des piles !

Les piles ne doivent pas être mises au rebut dans les ordures ménagères. Elles peuvent contenir des métaux lourds toxiques et doivent être considérées comme des déchets spéciaux. Les symboles chimiques des métaux lourds sont les suivants : Cd = cadmium, Hg = mercure, Pb = plomb. Pour cette raison, veuillez toujours déposer les piles usagées dans les points de collecte de votre commune.

Service

Vous trouverez les informations détaillées concernant le produit sur le site : www.brematic.com/fr/service.
Tél. : 0080048720743 (appel gratuit)

Fabricant

Hugo Brennenstuhl GmbH & Co. KG

Seestraße 1-3 · D-72074 Tübingen

H. Brennenstuhl S.A.S.

4 rue de Bruxelles · F-67170 Bernolsheim

lectra technik ag

Blegistrasse 13 · CH-6340 Baar

www.brematic.com

www.brennenstuhl.com

Déclaration de conformité ce simplifiée

Par la présente, nous, société Hugo Brennenstuhl GmbH & Co.KG, déclarons que le type de matériel radio FB 868 01 5TA est conforme aux directives 2014/53/CE et 2011/65/CE (incl. 2015/863/CE). La déclaration de conformité européenne est disponible en version complète à l'adresse Internet suivante : www.brematic.com/fr/service/konformitaetserklaerung/ke_1294550.pdf

Ce produit est conforme aux exigences légales, nationales et européennes en application. Tous les noms de société et de produits cités dans ce document sont des marques déposées par leurs propriétaires respectifs.





Tous droits réservés.



NL Draadloze afstandsbediening 868.3 MHz

Legenda van de gebruikte pictogrammen	Pagina 24
Veiligheidsinstructies	Pagina 24
Bijzondere veiligheidsinstructies voor de omgang met batterijen.....	Pagina 24
Correct gebruik	Pagina 25
Informatie over de draadloze werking	Pagina 25
Duty cycle (arbeidscyclus).....	Pagina 25
Omvang van de levering	Pagina 25
Technische gegevens	Pagina 25
Apparaatoverzicht	Pagina 25
Functie	Pagina 26
Vorbereidingen	Pagina 26
Batterij plaatsen / vervangen.....	Pagina 26
App / pc-software BrematicPRO downloaden.....	Pagina 26
Draadloze afstandsbediening direct koppelen	Pagina 26
Directe verbinding opheffen.....	Pagina 26
Draadloze afstandsbediening koppelen aan de BrematicPRO-gateway	Pagina 27
Knoppen-reservering bepalen (bij directe koppeling)	Pagina 27
Apparaat reinigen	Pagina 27
Storingen oplossen	Pagina 27
Afvoer	Pagina 28
Service	Pagina 28
Fabrikant	Pagina 28
Vereenvoudigde EU-Conformiteitsverklaring	Pagina 28

Legenda van de gebruikte pictogrammen

	Lees a.u.b. de gebruiksaanwijzing!		Voorzichtig! Explosiegevaar!
	Neem de veiligheidsinstructies in acht!		Voer de verpakking en het apparaat op een milieuvriendelijke manier af!

Veiligheidsinstructies

-  De gebruiksaanwijzing maakt deel uit van dit product. Deze bevat belangrijke aanwijzingen omtrent veiligheid, gebruik en verwijdering. Maak uzelf vóór gebruik van het apparaat vertrouwd met alle bedienings- en veiligheidsinstructies. Gebruik het apparaat alleen zoals beschreven en uitsluitend voor de aangegeven gebruiksdoeleinden. Overhandig tevens alle documenten bij doorgifte van het apparaat aan derden.
-  **WAARSCHUWING! LEVENSGEVAAR EN KANS OP ONGEVALLLEN VOOR KLEUTERS EN KINDEREN!** Laat kinderen nooit zonder toezicht bij het verpakkingsmateriaal. Er bestaat verstikkingsgevaar door inslikken of inademen van kleine onderdelen of folie. Kinderen onderschatten vaak de gevaren. Houd kinderen altijd uit de buurt van het product. Het is geen speelgoed.
- Dit apparaat kan door kinderen vanaf 8 jaar en ouder alsmede door personen met verminderde fysieke, sensorische of mentale vaardigheden of een gebrek aan ervaring en kennis worden gebruikt, als zij onder toezicht staan of geïnstrueerd werden met betrekking tot het veilige gebruik van het apparaat en zij de hieruit voortvloeiende gevaren begrijpen. Kinderen mogen niet met het apparaat spelen. Reiniging en onderhoud mogen niet door kinderen zonder toezicht worden uitgevoerd.
- Gebruik het apparaat alleen in een droge en stofvrije omgeving.
- Gebruik het apparaat alleen binnenshuis.
- Stel het apparaat niet bloot aan ongunstige invloeden zoals
 - vocht,
 - voortdurend zonlicht,
 - warmtebronnen,
 - kou,
 - trillingen.

VOORZICHTIG! KANS OP LETSEL!

- Open de behuizing niet. Het apparaat bevat geen onderdelen die onderhouden moeten worden.
- Neem het apparaat bij zichtbare beschadigingen niet in gebruik.
- Wij zijn niet aansprakelijk voor materiële schade of persoonlijk letsel als gevolg van onjuist gebruik of het negeren van de

veiligheidsinstructies! In dergelijke gevallen vervalt de waarborg / garantie!

- Een ander gebruik dan in deze handleiding beschreven leidt tot beschadiging van het product. Verander de constructie van het apparaat niet. Anders kan een veilig gebruik niet worden gewaarborgd.

Bijzondere veiligheidsinstructies voor de omgang met batterijen

WAARSCHUWING! LEVENSGEVAAR!

Houd batterijen uit de buurt van kinderen. Raadpleeg bij inslikken onmiddellijk een arts!

-  **VOORZICHTIG! EXPLOSIEGEVAAR!** Laad niet-oplaadbare batterijen nooit op, sluit ze niet kort en / of open ze niet!
- Gooi batterijen nooit in het vuur of in het water!
- Stel batterijen niet bloot aan mechanische belastingen!

Gevaar voor lekkende batterijen

- Als de batterijen lekken, dient u deze direct uit het apparaat te halen om beschadigingen te voorkomen!
- Vermijd het contact met huid, ogen en slijmvliezen! Spoel in geval van contact met batterijzuur de desbetreffende plekken direct af met schoon water en raadpleeg zo snel mogelijk een arts!
- Gebruik alleen batterijen van hetzelfde type! Gebruik nooit gelijktijdig oude en nieuwe batterijen!
- Vermijd extreme omstandigheden en temperaturen die van invloed kunnen zijn op de batterijen, bijv. door radiatoren / direct zonlicht.
- Verwijder de batterijen uit het apparaat als het gedurende een langere periode niet wordt gebruikt!

Kans op beschadiging van het apparaat

- Gebruik uitsluitend het aangegeven type batterij!
- Let bij het plaatsen op de juiste polariteit!
- Reinig zo nodig eerst de contacten van de batterijen en het apparaat voordat u deze plaatst!
- Verwijder lege batterijen meteen uit het apparaat!

⚠ WAARSCHUWING! CHEMISCHE BRANDWONDEN!

Houd kinderen uit de buurt van batterijen.

Neem de batterij niet mee, gevaar voor verbranding door gevaarlijke stoffen.

- Dit product bevat knoopcellen. Als een knoopcel wordt ingeslikt, kunnen er binnen 2 uur ernstige inwendige verbrandingen optreden en kan dit leiden tot de dood.
- Houd nieuwe en gebruikte batterijen uit de buurt van kinderen.
- Als het batterijcompartiment niet goed sluit, gebruik het product dan niet en houd het uit de buurt van kinderen.
- Raadpleeg onmiddellijk een arts als een batterij wordt ingeslikt of in een deel van het lichaam.
- Bevestig het meegeleverde zelfklevende etiket, met een waarschuwing in uw taal, in de buurt van het batterijcompartiment.
- Zelfs lege batterijen kunnen letsel veroorzaken.

Correct gebruik

De draadloze afstandsbediening is uitsluitend bestemd voor het bedienen van de BrematicPRO draadloze componenten in droge ruimtes binnenshuis.

Informatie over de draadloze werking

Dit product werkt volgens het 868.3 MHz draadloze privé-protocol. De overdracht geschiedt op een niet exclusieve manier, daarom kunnen storingen niet worden uitgesloten.

De reikwijdte in gebouwen kan sterk afwijken van die in de vrije ruimte. Behalve het zendvermogen en de ontvangst-eigenschappen van de ontvanger spelen omgevingsinvloeden zoals bijv. luchtvochtigheid naast de bouwtechnische bedingen ter plaatse een belangrijke rol.

De reikwijdte kan voor een deel aanzienlijk worden beperkt door:

- wanden van hout, gips, beton, gewapend beton
- nabijheid van metaalhoudende en geleidende voorwerpen
- breedbandstoringen bijv. in woongebieden (DECT-telefoons, mobiele telefoons, draadloze koptelefoons, draadloze luidsprekers, draadloze weerstations, babyfoons)
- nabijheid van elektrische motoren, transformatoren, netadapters, computers

Duty cycle (arbeidscyclus)

De duty cycle is een wettelijk geregelde begrenzing van de zendtijd van apparaten die zenden in het 868 MHz bereik. Dat moet zorgen voor een probleemloze werking van apparaten die in het 868 MHz bereik werken. De maximale zendtijd van elk afzonderlijk apparaat

bedraagt 1% van een uur (dus 36 seconden / uur). Na het bereiken van de 1%-limiet kan geen signaal worden verzonden tot de tijdsgrens van de duty cycle is verstreken, dus na een uur.

Omvang van de levering

- 1 x draadloze afstandsbediening
- 1 x 3 V knoopcel-batterij CR2450
- 1 x beknopte handleiding
- 1 x gebruiksaanwijzing (digitaal, als download)

Technische gegevens

Aanduiding product:	FB 868 01 5TA 3726
Art.nr.:	1294550
Draadloze frequentie:	868.3 MHz
Frequentieband:	868.1 - 868.5 MHz
Max. zendvermogen:	< 20 mW
Duty cycle:	< 1 % per uur
Voedingsspanning:	1 x 3 V knoopcel-batterij CR2450
Levensduur van de batterij:	ca. 2,5 jaar
Stroomopname:	30 mA max.
Omgevingstemperatuur:	0 °C tot 35 °C
Beschermingsgraad:	IP20
Reikwijdte zonder obstakels:	ca. 100 m
Afmetingen (b x h x d):	107,2 x 44,9 x 11,8 mm
Gewicht:	33,2 g

Technische wijzigingen voorbehouden.

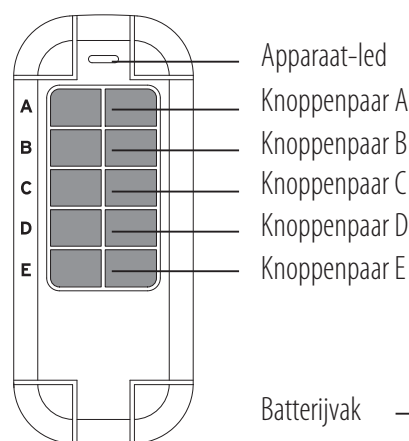
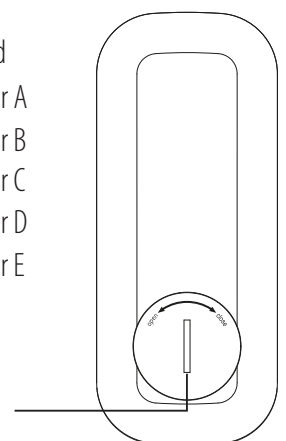
Apparaatoverzicht**Voorkant****Achterkant**

Functie

De draadloze afstandsbediening maakt deel uit van de Brennenstuhl Home Automation Systems BrematicPRO, die via de app of pc-software BrematicPRO wordt aangestuurd.

De 10 knoppen van de draadloze afstandsbediening worden standaard als knoppenpaar gedefinieerd. Ze dienen ervoor om een component in of uit te schakelen of om bijvoorbeeld rolluiken te openen of te sluiten. Hierbij is de rechter knop - afhankelijk van de gekoppelde component - bijv. voor de functie uit / omlaag en de linker knop voor aan / omhoog.

Welke componenten met de draadloze afstandsbediening kunnen worden bediend kunt u vinden op www.brematic.com/nl/service. Meer informatie over het koppelen van de componenten vindt u in de gebruiksaanwijzing van de desbetreffende BrematicPRO draadloze component.

Door het opnemen in het Home Automation Systems BrematicPRO via de BrematicPRO-gateway is het bovendien mogelijk om met behulp van de app / pc-software BrematicPRO iedere knop apart van een functie te voorzien.

Vorbereidingen Batterij plaatsen / vervangen

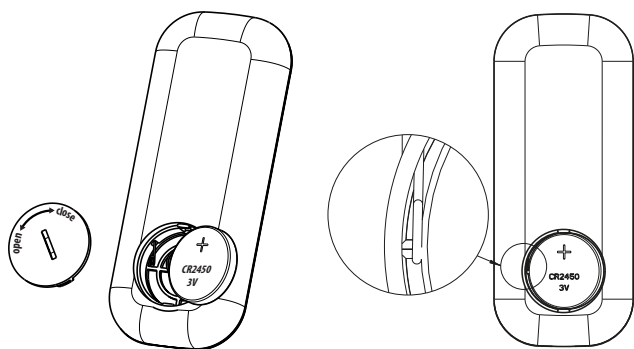

Opmerking: let erop dat het contact aan de zijkant van de batterij daadwerkelijk tegen de zijkant van de batterij ligt en niet door deze naar beneden wordt gedrukt.

De draadloze afstandsbediening werkt op een 3V-batterij (CR2450).

- Draai het deksel van het batterijvak bijv. met behulp van een munt in de positie OPEN om het batterijvak te openen.
- Verwijder indien nodig de lege batterij.
- Plaats de batterij onder een kleine hoek op de juiste manier in het batterijvak (+ -pool naar boven).
- Sluit het deksel van het batterijvak en zet het vast door het in de positie CLOSE te draaien.

De draadloze afstandsbediening is gereed voor gebruik en bevindt zich in de leermodus.

Opmerking: over het koppelen aan de BrematicPRO-gateway: de afstandsbediening bevindt zich in de leermodus, druk op geen enkele knop van de afstandsbediening totdat de afstandsbediening aan de gateway is gekoppeld.

App / pc-software BrematicPRO downloaden

De Brennenstuhl Home Automation Systems BrematicPRO wordt via de app / pc-software BrematicPRO aangestuurd. De app is in de App Store en in de Google Play Store gratis verkrijgbaar. De pc-software kunt u op www.brematic.com/nl/service downloaden.

- Volg voor het downloaden en de installatie de aanwijzingen op het beeldscherm.
Meer informatie over de app en de bediening ervan vindt u op www.brematic.com/nl/service.



Draadloze afstandsbediening direct koppelen

De draadloze afstandsbediening kan direct aan BrematicPRO draadloze schakelstopcontacten en inbouw-actoren worden gekoppeld. Het desbetreffende gekoppelde knoppenpaar dient ertoe een component in of uit te schakelen. Hierbij heeft de rechter knop - afhankelijk van de gekoppelde component - de functie 'uitschakelen' en de linker knop de functie 'inschakelen'.

Opmerking: software-functies (zoals bijv. tijd-aansturing) zijn tijdens het direct koppelen niet beschikbaar.

De draadloze afstandsbediening en draadloze componenten bevinden zich in de leermodus (zie gebruiksaanwijzing van de component).

- Druk op de linker knop A van de draadloze afstandsbediening. De component wordt gekoppeld aan het knoppenpaar A van de draadloze afstandsbediening. De apparaat-led licht kort op ter bevestiging.
- Ga bij de andere componenten op dezelfde manier te werk en reserveer de volgende knoppenparen. Bij een fout in de overdracht of als de te koppelen component niet bedrijfsklaar is, knippert de apparaat-led op de afstandsbediening drie keer. Herhaal het leerproces zoals hierboven beschreven.

Directe verbinding opheffen

De draadloze component bevindt zich in de leermodus (zie gebruiksaanwijzing van de component).

- Druk op de rechter knop A van de draadloze afstandsbediening. De component wordt verwijderd van het knoppenpaar A van de draadloze afstandsbediening. Ga bij de andere componenten op dezelfde manier te werk en wis de volgende knoppenparen.

Draadloze afstandsbediening koppelen aan de BrematicPRO-gateway

Door het opnemen in het Home Automation Systems BrematicPRO via de BrematicPRO-gateway is het mogelijk om met behulp van de app / pc-software BrematicPRO software-functies te gebruiken en elke knop apart van een functie te voorzien, bijv.:

- componenten in- of uitschakelen
- rolluiken openen / sluiten

De app of de pc-software BrematicPRO is geïnstalleerd en geopend. De BrematicPRO-gateway is bedrijfsklaar.

- Houd een minimale afstand van 50 cm tussen het apparaat en de gateway aan.
 - Open het menu „Instellingen“.
 - Kies het vertrek waarin u het apparaat wilt gebruiken.
 - Selecteer „Apparaat toevoegen“.
 - Kies frequentieband „868 MHz“.
 - Kies bij „Nieuw apparaat“ de optie „Schakelaar / Contactdoos“ en bevestig uw keuze met „Verder“.
 - Volg de aanwijzingen op uw beeldscherm.
 - Plaats de batterij in het batterijvak zoals beschreven bij „Batterij plaatsen / vervangen“.
- De draadloze afstandsbediening bevindt zich door het plaatsen van de batterij in de leermodus.
- Druk op **een willekeurige knop** van de draadloze afstandsbediening.
 - Voer een naam in voor de draadloze afstandsbediening, bijv. „Afstandsbediening woonkamer“.
- Opmerking:** als het koppelen is mislukt, verwijder dan de batterij gedurende 20 seconden. Plaats de batterij weer terug en start het proces in de app opnieuw.
- Selecteer „Toevoegen“ om het apparaat aan het vertrek te koppelen.
 - Vervolgens via „Terug“ het submenu verlaten, dan op „Gereed“ klikken om het leerproces af te sluiten.
- Opmerking:** de draadloze afstandsbediening is volledig gekoppeld (alle knoppenparen) na het koppelen van één knop. U hoeft niet iedere knop afzonderlijk te koppelen.

Opmerking: de draadloze afstandsbediening krijgt **geen** symbool in de app. De draadloze afstandsbediening kan via tasks aan andere apparaten worden gekoppeld en dient als trigger voor een task.

Knoppen-reservering bepalen (bij directe koppeling)

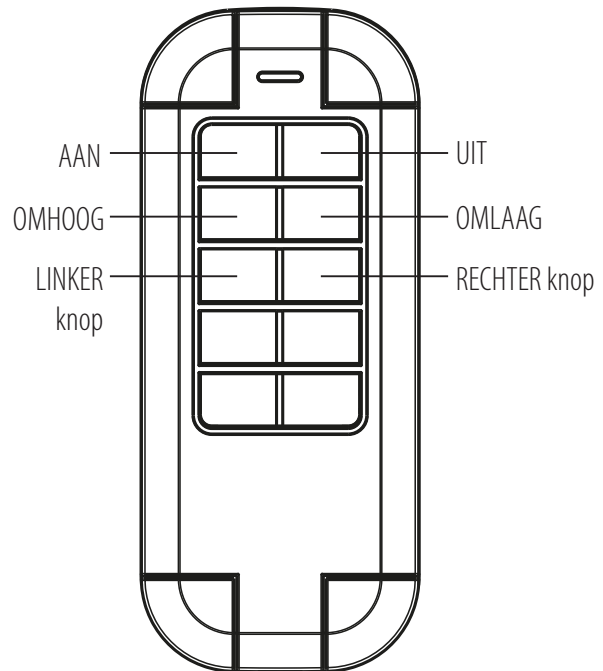

Apparaat reinigen

- Reinig het apparaat met een droge, pluisvrije doek. Bij sterke verontreiniging kunt u de doek iets vochtig maken.
- Gebruik voor de reiniging geen reinigers die oplosmiddelen bevatten. Anders kan het oppervlak en de opdruk van het apparaat beschadigd raken.
- Dompel het apparaat nooit in water of andere vloeistoffen. Anders kan het apparaat beschadigd raken.

Storingen oplossen

Probleem	Mogelijke oorzaak	Storingen oplossen
Afstandsbediening werkt niet.	De batterij is leeg.	Nieuwe batterij plaatsen.
	Afstandsbediening bevindt zich buiten bereik van de gateway / draadloze component.	Afstand tot de gateway / draadloze component verkleinen.

Probleem	Mogelijke oorzaak	Storingen oplossen
Apparaat-led knippert drie keer / Commando niet bevestigd	Ontvanger niet bereikbaar.	Afstand tot de gateway / draadloze component verkleinen.
	Ontvanger is defect.	Defecte ontvanger vervangen. Neem a.u.b. contact op met uw vakhandelaar.
Apparaat-led knippert elke 1 seconde.	De batterij is bij het plaatsen al leeg.	Nieuwe batterij plaatsen.

Afvoer



De verpakking bestaat uit milieuvriendelijke grondstoffen die u via de plaatselijke recyclingcontainers kunt afvoeren.

Uw gemeentelijke overheid verstrekt informatie over de mogelijkheden om het uitgediende product af te voeren.



Gooi het afgedankte product omwille van het milieu niet weg via het huisvuil, maar geef het af bij de daarvoor bestemde depots. Over inzamel-depots en hun openingstijden kunt u zich bij de desbetreffende bevoegde instanties informeren.

Defecte of lege batterijen moeten volgens richtlijn 2006/66/EG en eventuele veranderingen daarop worden gerecycled. Geef batterijen en / of het apparaat af bij de daarvoor ingerichte inzamel-depots.



Milieuschade door onjuiste afvoer van de batterijen!

Batterijen mogen niet via het huisafval worden afgevoerd. Ze kunnen giftige zware metalen bevatten en vallen onder het chemisch afval. De chemische symbolen van de zware metalen zijn: Cd = cadmium, Hg = kwik, Pb = lood. Geef lege batterijen daarom af bij een gemeentelijk inzamelpunt.

Service

Bij vragen over het product kunt u contact met ons opnemen via www.brematic.com/nl/service.
Tel.: 0080048720743 (gratis)

Fabrikant

Hugo Brennenstuhl GmbH & Co. KG

Seestraße 1-3 · D-72074 Tübingen

H. Brennenstuhl S.A.S.

4 rue de Bruxelles · F-67170 Bernolsheim

lectra technik ag

Blegistrasse 13 · CH-6340 Baar

www.brematic.com

www.brennenstuhl.com

Vereenvoudigde EU-Conformiteitsverklaring

Hiermee verklaren wij, de firma Hugo Brennenstuhl GmbH & Co.KG, dat de draadloze installatie type FB 868 01 5TA voldoet aan de richtlijn 2014/53/EU en 2011/65/EU (incl. 2015/863/EU). De volledige tekst van de EU-conformiteitsverklaring staat via het volgende internetadres ter beschikking: www.brematic.com/nl/service/konformiteitsverklaring/ke_1294550.pdf

Dit product voldoet aan wettelijke nationale en Europese eisen. Alle vermelde bedrijfsnamen en product-aanduidingen zijn handelsmerken van de desbetreffende eigenaar.

Alle rechten voorbehouden.



IT Rilevatore di movimento via radio 868.3 MHz

Legenda dei pittogrammi utilizzati	Pagina 30
Avvertenze in materia di sicurezza	Pagina 30
Particolari indicazioni di sicurezza nell'uso delle batterie	Pagina 30
Uso conforme	Pagina 31
Informazioni sul funzionamento radio	Pagina 31
Duty Cycle.....	Pagina 31
Contenuto della confezione	Pagina 31
Dati tecnici	Pagina 31
Panoramica dell'apparecchio	Pagina 31
Funzionamento	Pagina 32
Preparazioni	Pagina 32
Inserimento / Sostituzione della batteria	Pagina 32
Scaricare la app / il software per PC BrematicPRO.....	Pagina 32
Configurazione diretta del telecomando radio	Pagina 32
Annullare il collegamento diretto	Pagina 32
Configurazione del telecomando radio al gateway BrematicPRO	Pagina 33
Definire i tasti (in caso di configurazione diretta)	Pagina 33
Pulire l'apparecchio	Pagina 33
Eliminazione dei guasti	Pagina 33
Smaltimento	Pagina 34
Assistenza	Pagina 34
Produttore	Pagina 34
Dichiarazione di conformità UE semplificata	Pagina 34

Legenda dei pittogrammi utilizzati

	Leggere il manuale di istruzioni per l'uso!		Attenzione! Pericolo di esplosione!
	Osservare le avvertenze e le indicazioni in materia di sicurezza!		Smaltire l'imballaggio e l'apparecchio in modo ecocompatibile!

Avvertenze in materia di sicurezza

-  Le istruzioni per l'uso sono parte integrante di questo prodotto. Esse contengono importanti avvertenze sulla sicurezza, l'utilizzo e lo smaltimento del prodotto. Prima di utilizzare l'apparecchio, familiarizzare con tutte le avvertenze per l'uso e la sicurezza. Utilizzare l'apparecchio solo come descritto e per i campi di applicazione indicati. In caso di cessione a terzi del prodotto, consegnare anche tutta la documentazione.
-  **AVVERTIMENTO! PERICOLO DI MORTE E DI INCIDENTE PER BAMBINI E INFANTI!** Non lasciare mai i bambini privi di sorveglianza con il materiale di imballaggio. Sussiste un pericolo di soffocamento a causa dell'ingerimento o dell'inalazione di piccole componenti o pellicole. Spesso i bambini sottovalutano i pericoli. Tenere sempre il prodotto fuori dalla portata dei bambini. Esso non è un giocattolo.
- Questo apparecchio può essere usato da bambini a partire dagli 8 anni di età e da persone con capacità fisiche, sensoriali o mentali limitate, oppure senza esperienza e conoscenza in merito, qualora sorvegliati o istruiti circa un uso sicuro dell'apparecchio e che comprendano i pericoli ad esso connessi. I bambini non possono giocare con questo apparecchio. La pulizia e la manutenzione non possono essere eseguite da bambini senza la supervisione di un adulto.
- Utilizzare l'apparecchio solamente in un ambiente asciutto e privo di polvere.
- Utilizzare l'apparecchio solamente in ambienti interni.
- Non esporre l'apparecchio a condizioni sfavorevoli, quali:
 - umidità,
 - luce solare costante,
 - radiazione termica,
 - freddo,
 - vibrazioni.

ATTENZIONE! PERICOLO DI LESIONI!

- Non aprire l'alloggiamento. L'apparecchio non contiene componenti che necessitano di manutenzione.
- Non mettere in funzione l'apparecchio in caso di danni visibili.

- Si declina ogni responsabilità per danni a cose e persone causati da un uso improprio o dall'inosservanza delle avvertenze di sicurezza! In suddetti casi decade il diritto di garanzia!
- Un utilizzo diverso da quello indicato nel presente manuale danneggia il prodotto. Non eseguire modifiche strutturali all'apparecchio. Ciò ne comprometterebbe la sicurezza quando in funzione.

Particolari indicazioni di sicurezza nell'uso delle batterie

AVVERTIMENTO! PERICOLO DI MORTE!

Le batterie vanno tenute lontane dalla portata dei bambini. In caso di ingerimento consultare subito un medico!

-  **ATTENZIONE! PERICOLO DI ESPLOSIONE!** Non ricaricare mai batterie non ricaricabili, non mandarle in cortocircuito e / o aprirle!
- Non gettare mai le batterie nel fuoco o in acqua!
- Non esporre le batterie ad alcuna sollecitazione meccanica!

Rischio di perdita dalle batterie

- In caso di perdite dalle batterie, rimuoverle subito dall'apparecchio per evitare danni!
- Evitare il contatto con pelle, occhi e mucose! In caso di contatto con gli acidi delle batterie sciacquare subito le aree colpite con acqua pulita e consultare immediatamente un medico!
- Utilizzare solamente batterie dello stesso tipo! Non mischiare le batterie nuove con quelle vecchie!
- Evitare condizioni e temperature estreme che potrebbero ripercuotersi sulle batterie, quali ad esempio la vicinanza a caloriferi / l'irraggiamento solare diretto.
- Rimuovere le batterie dall'apparecchio qualora non venissero utilizzate per un lasso di tempo prolungato!

Rischio di danni all'apparecchio

- Utilizzare esclusivamente il tipo di batteria indicato!
- Osservare la polarità corretta quando si inseriscono!
- Se necessario, pulire i contatti della batteria e dell'apparecchio prima dell'inserimento!
- Rimuovere immediatamente dall'apparecchio le batterie esaurite!

⚠ **AVVERTIMENTO! LESIONI PROVOCATE DA SOSTANZE CHIMICHE!**

Tenere le batterie fuori dalla portata dei bambini.

Non prendere la batteria, pericolo di ustioni dovute a sostanze pericolose.

- Questo prodotto contiene celle a bottone. Se una cella a bottone viene inghiottita, possono verificarsi gravi ustioni interne nel giro di sole 2 ore e possono portare alla morte.
- Tenere le batterie nuove e usate lontano dalla portata dei bambini.
- Se il vano batteria non si chiude in modo sicuro, non utilizzare il prodotto e tenerlo lontano dalla portata dei bambini.
- Consultare immediatamente un medico in caso di ingestione di una batteria o in qualsiasi parte del corpo.
- Applicare l'etichetta adesiva in dotazione con un'avvertenza nella propria lingua vicino al vano batterie.
- Anche le batterie usurate possono causare lesioni.

Uso conforme

Il telecomando radio è ideato esclusivamente per il comando di componenti radio BrematicPRO in ambienti interni.

Informazioni sul funzionamento radio

Questo prodotto lavora con il protocollo radio proprietario 868,3 MHz. La trasmissione radio viene realizzata tramite una via di trasmissione non esclusiva e, pertanto, non è possibile escludere interferenze.

Il raggio di azione negli edifici può discostarsi da quelli all'aria aperta. Oltre alla potenza di trasmissione e alle caratteristiche del ricevitore, svolgono un ruolo anche le influenze ambientali come ad es. l'umidità dell'aria e le condizioni strutturali del luogo.

Il raggio d'azione può essere considerevolmente ridotto in parte da:

- pareti in legno, gesso, cemento, cemento armato
- prossimità a oggetti metallici e conduttori di calore
- interferenza della banda larga, ad es. in zone residenziali (telefoni DECT, telefoni cellulari, cuffie radio, altoparlanti radio, stazioni meteorologiche radio, sistemi di sorveglianza per neonati)
- prossimità a motori elettrici, trasformatori, alimentatori, computer

Duty Cycle

Il Duty Cycle designa un limite temporale di trasmissione regolato per legge per quegli apparecchi che trasmettono in un intervallo pari a 868 MHz. In tal modo, si dovrebbe poter garantire un funzionamento senza problemi degli apparecchi che operano in un intervallo di 868 MHz. Il tempo massimo di trasmissione di ciascun apparecchio è di 1 %

all'ora (corrisponde a 36 secondi / ora). Dopo il raggiungimento del limite dell'1 % l'invio non è possibile fino al termine del limite temporale del Duty Cycle, ossia dopo un'ora.

Contenuto della confezione

- 1 x rilevatore di movimento via radio
- 1 x pila a bottone 3 V CR2450
- 1 x guida rapida
- 1 x manuale di istruzioni per l'uso (digitale, da scaricare)

Dati tecnici

Denominazione prodotto:	FB 868 01 5TA 3726
Art. n°:	1294550
Frequenza radio:	868,3 MHz
Banda di frequenza:	868,1 - 868,5 MHz
Potenza max. di trasmissione:	< 20 mW
Duty Cycle:	< 1 % / h
Tensione di alimentazione:	1 x pila a bottone 3 V CR2450
Durata batterie:	ca. 2,5 anni
Corrente assorbita:	30 mA max.
Temperatura ambiente:	da 0 °C a 35 °C
Grado di isolamento:	IP20
Raggio d'azione in campo aperto:	ca. 100 m
Dimensioni (L x H x P):	107,2 x 44,9 x 11,8 mm
Peso:	33,2 g

Ci riserviamo il diritto di apportare modifiche di carattere tecnico.

Panoramica dell'apparecchio

Lato anteriore

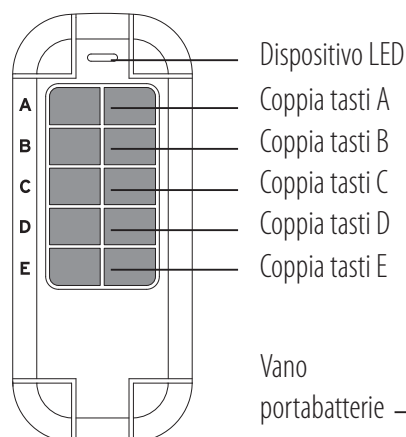

Lato posteriore

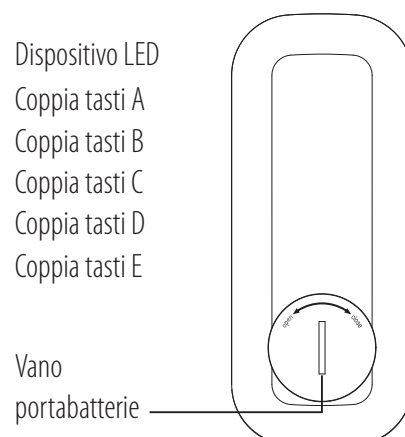

Funzionamento

Il telecomando radio è parte integrante del sistema di automazione domestica BrematicPRO di Brennenstuhl, comandato tramite app o software BrematicPRO da PC.

I 10 tasti del telecomando radio sono definiti in modalità standard secondo coppie di tasti. Ciò permette di accendere o spegnere alcuni componenti o ad esempio di aprire o chiudere serrande. A seconda dei componenti collegati, il tasto destro ha ad esempio la funzione di spegnimento / chiusura e il tasto sinistro di accensione / apertura. Per sapere quali componenti è possibile comandare con il telecomando radio, visitare la pagina www.brematic.com/it/service. Per ulteriori informazioni sulla configurazione dei componenti leggere il manuale di istruzioni del rispettivo componente radio BrematicPRO.

Per il collegamento al sistema di automazione domestica BrematicPRO mediante il gateway BrematicPRO è inoltre possibile, con l'aiuto della app/software PC BrematicPRO, impostare in modo personalizzato le funzioni singole di ogni tasto.

Preparazioni

Inserimento / Sostituzione della batteria

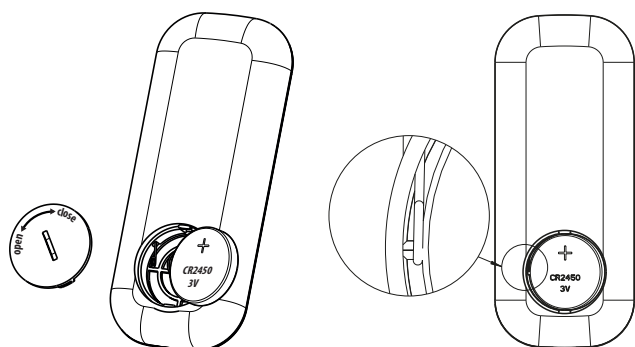

Nota: assicurarsi che il contatto laterale della batteria aderisca al lato della batteria e non venga premuta da quest'ultima verso il basso.

Il telecomando radio funziona con una batteria da 3V (CR2450).

- Per aprire il vano portabatterie, ruotare utilizzando una moneta il coperchio del vano portabatterie in posizione OPEN.
- Rimuovere la batteria scarica.
- Inserire la batteria leggermente flessa nell'apposito vano portabatterie secondo la corretta polarità (polo + rivolto verso l'alto).
- Chiudere il coperchio del vano portabatterie e serrarlo girando in posizione CLOSE.

Il telecomando radio è pronto all'uso e in modalità di configurazione.

Nota: per configurare il gateway BrematicPRO: il telecomando si trova in modalità di configurazione, non premere alcun tasto del telecomando fino a configurazione al gateway avvenuta.

Scaricare la app / il software per PC BrematicPRO

Il sistema di automazione domestica BrematicPRO di Brennenstuhl viene comandato tramite app o software BrematicPRO da PC. La app è disponibile gratuitamente nell'App Store e nel Google Play Store. Il software PC può essere scaricato su www.brematic.com/it/service.

- Seguire le istruzioni sul display per il download e l'installazione. Ulteriori informazioni sulla app e sul comando sono disponibili su www.brematic.com/it/service.



Configurazione diretta del telecomando radio

Il telecomando radio può essere avviato direttamente dall'adattatore di commutazione telecomandato BrematicPRO o su elementi ad incasso. Le coppie di tasti configurate servono ad accendere o spegnere alcuni componenti. A seconda dei componenti collegati, il tasto destro ha ad esempio la funzione di spegnimento e il tasto sinistro di accensione.

Nota: le funzioni basate su software (come ad es. il comando temporale) non sono a disposizione della configurazione diretta.

Il telecomando radio e i componenti radio si trovano nella modalità di configurazione (vedi manuale di istruzioni per l'uso dei componenti).

- Premere il tasto sinistro A situato sul telecomando radio. Il componente viene configurato sulla coppia di tasti A del telecomando radio. Il LED dell'apparecchio si illumina brevemente come conferma.
- Procedere allo stesso modo per gli altri componenti configurando le successive coppie di tasti. In caso di errori di trasmissione o nel caso in cui il componente da configurare non è pronto per l'uso, il LED dell'apparecchio del telecomando radio lampeggia per tre volte. Procedere la procedura di configurazione come descritto precedentemente.

Annullare il collegamento diretto

Il componente radio si trova nella modalità di configurazione (vedi manuale di istruzioni dei componenti).

- Premere il tasto destro A situato sul telecomando radio. Il componente viene rimosso dalla coppia di tasti A del telecomando radio. Procedere allo stesso modo per gli altri componenti, eliminando le successive coppie di tasti.

Configurazione del telecomando radio al gateway BrematicPRO

Per il collegamento al sistema di automazione domestica BrematicPRO mediante il gateway BrematicPRO è inoltre possibile, con l'aiuto della app / software PC BrematicPRO, utilizzare le funzioni basate su software e impostare in modo personalizzato le funzioni singole di ogni tasto, come ad es.:

- accendere o spegnere i componenti
- aprire / chiudere le serrande

L'app o il software per PC BrematicPRO è installato e aperto.

Il gateway BrematicPRO è pronto per l'uso.

- Mantenere una distanza minima di 50 cm dall'apparecchio al gateway.
- Aprire il menu "Impostazioni".
- Selezionare la stanza in cui si desidera utilizzare l'apparecchio.
- Selezionare "Aggiungi apparecchio".
- Selezionare la banda di frequenza "868 MHz".
- Selezionare la voce "Interruttore / Presa" sotto "Nuovo apparecchio" e confermare con "Avanti".
- Seguire le istruzioni sullo schermo.
- Inserire la batteria come descritto nel capitolo "Inserimento / Sostituzione della batteria".

Il telecomando radio si trova nella modalità di configurazione all'inserimento della batteria.

- Premere **un tasto a piacere** del telecomando radio.
- Inserire una denominazione dell'apparecchio per il telecomando radio, ad esempio "Telecomando salotto".

Nota: in caso di fallimento della configurazione, rimuovere la batteria per 20 secondi. Reinserire la batteria e riavviare la procedura nell'app.

- Selezionare "Aggiungi apparecchio" per assegnare l'apparecchio al locale.
- Abbandonare in seguito il locale premendo "Indietro"; premere infine "Fine" per terminare la procedura di configurazione.

Nota: dopo la configurazione di un solo tasto, il telecomando radio risulta completamente configurato (in tutte le coppie di tasti). Non è necessario quindi configurare ogni singolo tasto.

Nota: il telecomando radio non riceve **nessun** posto nella app. Il telecomando radio può essere connesso tramite task con altri apparecchi e funziona così da congegno per una task.

Definire i tasti (in caso di configurazione diretta)

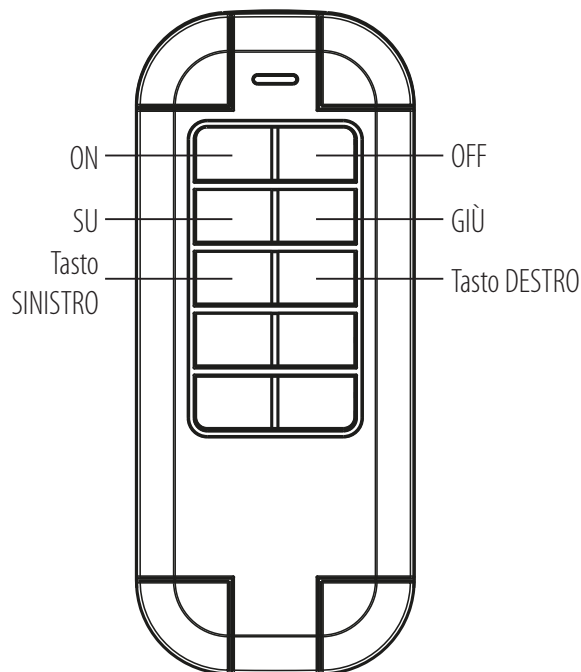

Pulire l'apparecchio

- Pulire l'apparecchio con un panno asciutto e privo di pelucchi. In caso di incrostazioni è possibile inumidire leggermente il panno.
- Per la pulizia non utilizzare detersivi contenenti solventi. Si potrebbe altrimenti danneggiare la superficie e la scritta dell'apparecchio.
- Non immergere mai l'apparecchio in acqua o in altri liquidi. In caso contrario, è possibile danneggiare il prodotto.

Eliminazione dei guasti

Problema	Motivo possibile	Eliminazione dei guasti
Il telecomando non funziona.	Batteria scarica.	Inserire una nuova batteria.
	Telecomando al di fuori del raggio d'azione del gateway / dei componenti radio.	Ridurre la distanza dal gateway / dai componenti radio.
Il LED dell'apparecchio non lampeggia tre volte / comando non confermato	Ricevitore non raggiungibile.	Ridurre la distanza dal gateway / dai componenti radio.
	Il ricevitore è guasto.	Sostituire il ricevitore difettoso. Si prega di rivolgersi al proprio rivenditore.

Problema	Motivo possibile	Eliminazione dei guasti
Il LED dell'apparecchio lampeggia a distanza di 1 secondo.	La batteria è già esausta all'inserimento.	Inserire una nuova batteria.

Smaltimento



L'imballaggio è composto da materiali ecologici che possono essere smaltiti presso i siti di raccolta locali per il riciclo.

Informarsi presso l'amministrazione comunale o locale circa le possibilità di smaltimento del prodotto usato.



Per questioni di tutela ambientale non gettare il prodotto usato tra i rifiuti domestici; provvedere invece al suo corretto smaltimento. Presso l'amministrazione competente è possibile ricevere informazioni circa i siti di raccolta e i relativi orari di apertura.

Le batterie difettose o esauste devono essere riciclate nel rispetto della direttiva 2006/66/CE e relative modifiche. Smaltire le batterie e / o l'apparecchio presso gli enti di raccolta indicati.



Lo smaltimento improprio delle batterie può causare danni all'ambiente!

Le batterie non devono essere smaltite nella spazzatura domestica. Possono contenere metalli pesanti nocivi e sono soggette a smaltimento come rifiuti speciali. I simboli chimici dei metalli pesanti sono i seguenti: Cd = cadmio, Hg = mercurio, Pb = piombo. Provvedere perciò allo smaltimento delle batterie esaurite presso un centro di raccolta comunale.

Assistenza

Per domande sul prodotto contattarci su www.brematic.com/it/service.
Tel.: 0080048720743 (gratuito)

Produttore

Hugo Brennenstuhl GmbH & Co. KG

Seestraße 1-3 · D-72074 Tübingen

H. Brennenstuhl S.A.S.

4 rue de Bruxelles · F-67170 Bernolsheim

lectra technik ag

Blegistrasse 13 · CH-6340 Baar

www.brematic.com

www.brennenstuhl.com

Dichiarazione di conformità UE semplificata

Con la presente l'azienda Hugo Brennenstuhl GmbH & Co.KG dichiara che il tipo di impianto radio FB 868 01 5TA è conforme alla direttiva 2014/53/UE e alla direttiva 2011/65/UE (incl. 2015/863/UE). Il testo completo della dichiarazione UE di conformità è disponibile al seguente indirizzo web: www.brematic.com/it/service/konformitaetserklaerung/ke_1294550.pdf

Il presente prodotto è stato realizzato nell'osservanza dei requisiti legali europei e nazionali. Tutti i nomi delle aziende riportate e le denominazioni dei prodotti costituiscono un marchio di fabbrica del rispettivo titolare.

Tutti i diritti riservati.



brennenstuhl®



Smart up your home.

www.brematic.com



Hugo Brennenstuhl GmbH & Co. KG
Seestraße 1-3 · D-72074 Tübingen

H. Brennenstuhl S.A.S.
4 rue de Bruxelles · F-67170 Bernolsheim

lectra technik ag
Blegistrasse 13 · CH-6340 Baar

Brennenstuhl UK Ltd.
No 1 Royal Exchange · London EC3V 3DG, UK

www.brematic.com
www.brennenstuhl.com

0489985/1722