

the german speaker engineers

SL-A1000D

**Carhifi Verstärker
Betriebsanleitung**

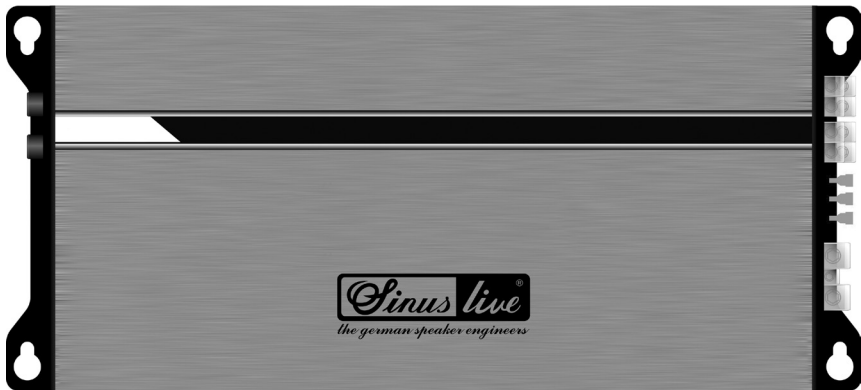

***Car audio amplifier manual
Mode d'emploi de l'amplificateur
Auto hifi versterker bedieningshandleiding***

D

Einleitung 1
 Anweisung für Funktion und Steuerung.....2–3
 Fehlerdiagnose..... 3
 Technische Angaben..... 4
 Achtung!..... 4
 Stromanschluss..... 15
 Systemverkabelung, 2-Kanal Anschluss 16
 Systemverkabelung, Bridged-Modus Anschluss.. 17

F

Préambule.....8–9
 Instruction des fonctions et commandes9–10
 Diagnostic d'erreur 10–11
 Spécifications techniques.....11
 Attention!..... 12
 Branchement électrique 15
 Câblage système, deux canaux 16
 Câblage système, Bridged-Modus 17

GB

Introduction..... 5
 Instruction for functions and controls.....6–7
 Troubleshooting 7
 Specifications 8
 Warning!..... 8
 Electrical connection 15
 System wiring, 2 channel stereo configuration.... 16
 System wiring, bridged mode configuration 17

NL

Voorwoord 12–13
 Instructie voor functie en controle 13–14
 Foutdiagnose..... 14
 Technische specificaties 15
 Attentie! 15
 Stroomaansluiting 15
 Systeem Bedrading, 2-kanaals verbinding 16
 Systeem Bedrading, Bridged-Modus verbinding... 17

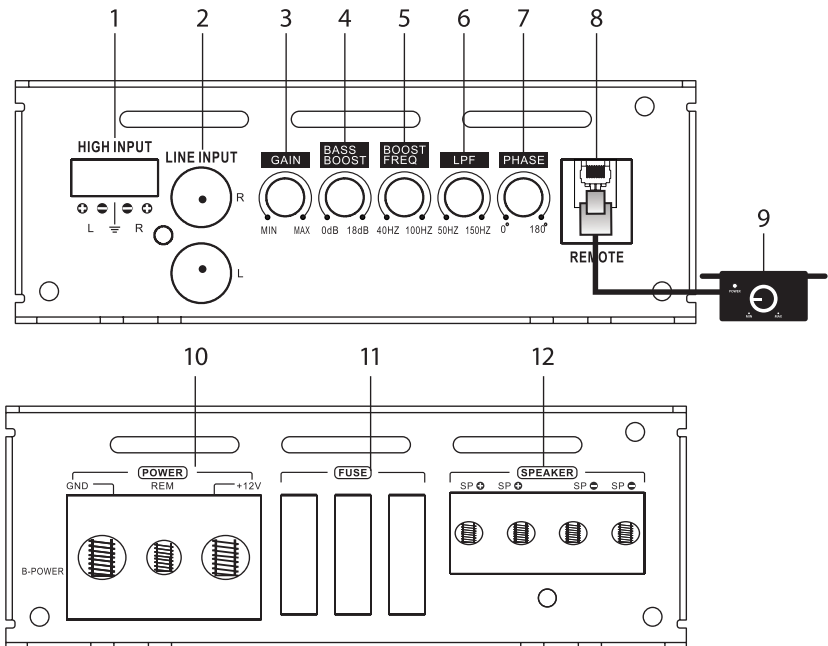

Einleitung

Sehr geehrte Kundin, sehr geehrter Kunde,
herzlichen Dank für den Kauf dieser leistungsstarken Endstufe. Um alle Möglichkeiten optimal auszunutzen, lesen Sie bitte sorgfältig die nachfolgenden Installationshinweise.

**Heben Sie bitte diese Bedienungsanleitung zum Nachlesen auf.
Sollten Sie technische Fragen haben, nehmen Sie bitte mit uns Kontakt auf
Tel. (+49)4191.5025-0, info@sinuslive.com, www.sinuslive.com**

Bestimmungsgemäße Verwendung

Dieses Produkt ist nur für den Anschluss an ein Bordnetz mit 12V DC (Gleichspannung) zugelassen, wobei der negative Minuspol der Autobatterie an der Karosserie (Masse) liegen muss.

Der Verstärker darf nur in Fahrzeuge mit dieser Bordspannung eingebaut und in Betrieb genommen werden. Schließen Sie das Gerät niemals an das 230V Netz an. Das Gehäuse darf nicht geöffnet werden. Bei anderer Verwendung oder unsachgemäßem Einbau drohen Gefahren wie Kurzschluss, Brand, elektrischer Schlag etc.

Einbauhinweise

Die Installation sollte nur von entsprechend geschultem Fachpersonal durchgeführt werden! Klemmen Sie vor allen Arbeiten den Minuspol an der Batterie ab. Beachten Sie: Alle flüchtigen Speicher (Radiocode, Uhr, Sitzmemory etc.) verlieren dabei evtl. Ihre Werte.

Die Plusleitung muss spätestens 30cm nach der Batterie mit einer geeigneten Sicherung abgesichert werden. Wir empfehlen die Verwendung eines Querschnittes von 16mm² (bis 5m Länge), sowie die Verwendung einer geeigneten Sicherung. Bei scharfen Kanten (Blechdurchführungen) müssen die Kabel gegen Durchscheuern gesichert sein (z. B. mit einer Gummitülle).

Verlegen Sie alle Kabel möglichst weit entfernt von Zündkabeln und den Originalkabelbäumen. Im Sinne der Verkehrs- und Betriebssicherheit muss der Verstärker mit den beiliegenden Schrauben auf eine geeignete Montagefläche geschraubt werden. **Achten Sie dabei auf:**

- **Gute Wärmezirkulation**
- **Sicherheit vor Beschädigungen**
- **Trockenen Montageplatz**
- **Hitzeunempfindliche Umgebung**
- **Kurzer Weg zu einem soliden Massepunkt**
- **Gute Erreichbarkeit der Einstellknöpfe**

Klanglich werden die besten Ergebnisse erzielt, wenn am Autoradio alle Klangregler mittig stehen, und evtl. vorh. Klangfeldprozessoren und Equalizer ausgeschaltet sind. Der Lautstärkeregler am Radio sollte auf Mittelstellung stehen und die Regler an der Endstufe auf Linksanschlag.

Anweisung für Funktion und Steuerung

1. High Input (Hochpegeleingang)

Wenn das Audiosignal vom **High-In-Audioeingang** eingespeist wird, kann der Verstärker direkt arbeiten, anstatt das **REM-Kabel** von Power zu verwenden.

2. Low Input (Cinch-Audioeingang)

An diese Buchsen schließen Sie den Vorverstärkerausgang Ihres Radios an. Um Störungen durch die Bordelektronik zu vermeiden, verlegen Sie die Cinchleitungen nicht in der Nähe von Orginalkabelbäumen. Sollte Ihr Radio nur einen Vorverstärkerausgang besitzen, benutzen Sie bitte einen Y-Cinchadapter. Wenn Ihr Radio nur über Lautsprecherausgänge verfügt, so muss zum Anschluss ein geeigneter High-Low-Adapter verwendet werden.

3. Gain

Mit diesem Regler kann die Eingangsempfindlichkeit angepasst werden. Dieser Regler ist kein Lautstärkeregler! Drehen Sie zunächst den Gain-Regler gegen den Uhrzeigersinn. Drehen Sie dann das Radio mit klarem Musikprogramm bis ca. $\frac{3}{4}$ des Lautstärkereglers auf. Drehen Sie jetzt am Verstärker den Gain-Regler so weit im Uhrzeigersinn, bis der Klang anfängt unsauber zu werden.

4. Bass Boost

Mit diesem Regler können Sie den Bass verstärken. Der Regelbereich liegt zwischen 0 und 18dB.

5. Bass Boost Frequenz

Die Verstärkungsfrequenz reicht von 40 bis 100 Hz.

6. LPF (Low-Pass-Filter)

Mit diesem Regler wird der Tiefpass von 50 bis 150Hz begrenzt. Dadurch werden unerwünschte, höhere Frequenzen herausgefiltert.

7. Phase

Drehen Sie den Phasenregler für stärkeren Bass, die Phase reicht von 0–180°.

8. Remote Regler Ausgang

Anschluss für die Fernbedienung.

9. Remote

Lautstärkereglern.

10. Power

GND Anschluss für Massekabel. Das Massekabel wird an einem naheliegenden massiven, blanken Massepunkt an der Karosserie fest angeschraubt.

REM Anschluss für die Fernbedienung, welche den Verstärker einschaltet. Die eingesetzte Spannung muss zwischen 10 und 15V DC liegen.

+12V Pluspol Stromanschluss mit dem Pluspol der Autobatterie verbinden.

11. Fuse

Drei Automatiksicherungen à 25A.

12. Speaker

Lautsprecheranschluss. Achten Sie darauf, dass alle Lautsprecher phasenrichtig angeschlossen sind, d. h. Plus an Plus und Minus an Minus.

Fehlerdiagnose

Bevor Sie die Endstufe entfernen, lesen Sie bitte den untenstehenden Abschnitt und folgen Sie den Anweisungen. Testen Sie die Lautsprecher und ihre Kabel immer zuerst.

Power-LED leuchtet nicht

- Die Sicherungen an der Endstufe überprüfen.
- Die Hauptsicherung überprüfen.
- Strom- und Massekabel überprüfen.
- Remote-Spannung überprüfen.

Kein Ton/Power-LED leuchtet

- Lautstärkeregler am Radio prüfen.
- Gain-Regler an der Endstufe prüfen.
- Cinchleitung + -stecker überprüfen.
- Lautsprecher und Zuleitung prüfen.

Wenig Bass

- Ein Lautsprecher ist verpolt angeschlossen.
- Der Bassregler am Radio steht auf Minimum.
- Die Aktivweiche ist falsch eingestellt.

Das Gerät schaltet während des Betriebs ein und aus

- Schlechter Massekontakt.
- Anschlusspunkte des Kabels oder Batteriepol/-klemme korrigiert.
- Zu geringe Spannung.
- Remote-Leitung überprüfen.

Ein Kanal funktioniert nicht

- Cincheingang überprüfen.
- Überprüfen Sie die Lautsprecher und die Leitungen.
- Balance-Regler am Radio steht nicht mittig.
- Kabel und Anschluss an den Lautsprecherausgängen kontrollieren.

Sollte Ihr Problem dadurch nicht behoben werden, fragen Sie bitte einen autorisierten Fachmann oder wenden Sie sich direkt an uns.

Technische Daten

RMS Power@14.4V DC

Power@ 4Ω..... 1x 400W

Power@ 2Ω..... 1x 650W

Power@ 1Ω..... 1x 1.000W

Min. Lautsprecherimpedanz..... 1Ω

THD Distortion 0,01%

Frequenzgang 20–150Hz

Eingangsempfindlichkeit..... 0,2–6V

Eingangsimpedanz..... 10K

Signal-Rausch-Verhältnis..... 100dB

Remote-Sub-Gain-Kontrolle..... 0,2–6V

Crossover-Netzwerk

Boost-Frequenz..... 40–100Hz

Tiefpassfilter..... 50–150Hz

Phasensteuerung..... 0–180°

Bass Boost..... 0–18 dB

Sicherungswert..... 3x 25A

Maße LxBxH..... 282,5 x 127 x 45 mm



ACHTUNG!

1. Bei zu hoher Lautstärke werden Gehör und Lautsprecher beschädigt.
2. Seien Sie vorsichtig, wenn Sie die Endstufe in der Nähe vom Benzintank und elektrischen Kabeln verwenden.
3. Schützen Sie die Anschlussdrähte und -teile, um Schäden oder Kurzschluss zu vermeiden.
4. Die Stromversorgung muss von den Pluspol der Batterie über Sicherung erfolgen.
5. Das Soundsystem muss ausgeschaltet sein, wenn Sie die Endstufe überprüfen.
6. Stellen Sie sicher, dass Sie den gleichen Typ von Sicherungen verwenden, wenn Sie sie ersetzen müssen.

Wir behalten uns das Recht vor, erforderliche Änderungen oder Verbesserungen am Produkt vorzunehmen, ohne den Kunden im Voraus darüber zu informieren.

Introduction

Dear customer,
congratulations for buying this high performance power amplifier. To benefit from all special features please read the following installation instructions carefully.

Keep this manual for further study.

**Please consult us directly for any further technical questions
phone (+49)4191.5025-0, info@sinuslive.com, www.sinuslive.com**

Use

This amplifier is only meant for a connection to 12 volts DC power supply. The car battery minus pole must be connected to the chassis ground.

Do not connect this unit to 230 volts or any other wrong voltage. Do not open the housing. Wrong use can cause serious damages like a shortcut, fire, electric shock etc.

Installation

The installation should be done by trained personal only! At first remove the minus cable = chassis ground cable from the battery. Attention: Some settings like the radiocode, timer, seat memory etc. maybe deleted and must be reset.

The plus cable must have a suitable fuse not further than 30cm away from the battery. We recommend a 80A (Mini) ANL fuse and a copper cable with a thickness of 16mm² for a length up to 5 metres.

Sharp edges must be protected to avoid damages to the cable isolation (for example with a rubber cap).

Install the cable as far as possible from the car-ignition cables and other cables.

For safety and reliability the amplifier must be mounted on a suitable place with the enclosed screws.

Please take care of:

- **Adequate heat ventilation**
- **Safety from mechanical damage**
- **Dry**
- **Heat resistant surrounding**
- **Close to solid chassis ground contact**
- **Amplifier input-settings within easy reach**

We recommend a sound tuning without using any sound processors and equalizers. The radio volume should be set in the middle.

Instructions for functions and controls

1. High input

High level input terminals. When input audio signal from **High input** port can start amplifier working directly instead of using **REM** cable from **Power**.

2. Low input (RCA audio-input)

These RCA inputs are to be connectes with your radio preamp RCA outputs. Keep these cables as short as possible. To avoid disturbances from your car electronics, install the RCA cables not too close from existing car cables. If your radio has only one preamp output, please use a suitable Y-RCA adaptor. If your radio has only speaker outputs, you must use a High-low-level adaptor.

3. Gain

This regulator equalizes the sensitivity of the amplifier to match the radio output voltage. This regulator is not for volume adjustment! Use clear music and increase the radio volume up to 75%. Now turn the amplifier gain regulator in a clockwise direction until the the sound becomes unclear.

4. Bass boost

The boost ranges from 0 to 18dB.

5. Bass boost frequency

The boost frequency ranges from 40 to 100Hz.

6. LPF (Low Pass Filter)

Low pass frequency adjusting knob, the frequency ranges from 50 to 150Hz.

7. Phase control

Phase adjusting knob, the phase ranges from 0–180°.

8. Remote controller outlet

To be connected with the remote controller, which helps to boost the gain. Please turn the knob of volume to be maximum before using the remote.

9. Remote controller

Volume level knob.

10. Power

GND Ground terminal. Connect to the car chassis. Keep the length of the ground cable to a minimum.

REM Terminal to be connected with Remote cable, which comes from the source and which controls the amplifier switching on. Applied voltage must be between 10 and 15V DC.

+12V Anode of power connection terminals. Connect to the anode of car battery.

11. Fuse

3 automatic fuse (25A).

12. Speaker

Speaker connecting terminals. Check that your speakers are connected correctly, which means plus to plus and minus to minus.

Troubleshooting

Before removing your amplifier, refer to the list below and follow the suggested procedures. Always test the speakers and their wires first.

Power LED doesn't light up

- Check all fuses on the amplifier.
- Check main fuse near the battery.
- Check plus and minus battery cables.
- Check remote voltage.

Power LED is on but no sound

- Check volume control on the radio.
- Check Gain regulator on the amplifier.
- Check RCA cables and connections.
- Check speaker cables and connections.

Bass response is low

- One speaker cable could be misconnected.
- The bass regulator on the radio is set on low.
- An active crossover unit is adjusted wrong.

The amplifier switches on and off

- Bad chassis ground connection to the amplifier.
- Cable terminals and battery terminals are oxidated.
- Low voltage from the battery.
- Remote wire is not connected right.

One channel has no function

- Check RCA connections of this channel.
- Check speaker connection of this channel.
- Balance regulator to the radio is not set in the middle.
- Check speakers for this channel.

If you cannot solve any of these problems please consult your dealer.

Specifications

RMS Power@14.4V DC		Signal-to-noise ratio.....	100dB
Power@ 4Ω.....	1x 400W	Remote sub gain control.....	0.2–6V
Power@ 2Ω.....	1x 650W	Crossover network	
Power@ 1Ω.....	1x 1,000W	Boost frequency.....	40–100Hz
Min. speaker impedance.....	1Ω	Low pass filter.....	50–150Hz
THD Distortion.....	0.01%	Phase control.....	0–180°
Frequency response.....	20–150Hz	Bass boost.....	0–18dB
Input sensitivity.....	0.2–6V	Fuse rating.....	3x 25A
Input impedance.....	10K	Size LxWx H.....	282.5 x 127 x 45 mm



WARNING!

1. Over high volume will damage your hearing and speakers.
2. Be cautious when you use the amplifier near gasoline tank and electric wires.
3. Protect the connecting wires and parts to avoid any damage or short circuit.
4. The power must belee from the anode of the battery via fuse.
5. The sound system must be in turning-off situation when you check the amplifier.
6. Be sure that you use the same type of fuse when you need to replace it.

We reserve the right to make needed change or improvement to the product, without informing customer about this in advance.

Préambule

Cher client,

Nous vous félicitons vivement pour l'achat de cet étage de sortie de puissance. Afin de profiter de toutes ses possibilités de manière optimale, veuillez lire avec attention les instructions de montage qui suivent.

Conservez la présente notice pour vous y reporter.

**En cas de questions techniques, veuillez nous contacter à:
tél (+ 49)4191.5025-0, info@sinuslive.com, www.sinuslive.com**

Utilisation conforme à la réglementation

Ce produit ne doit être raccordé qu'à un réseau de bord en 12V DC (courant continu) fonctionnant avec le pôle négatif de la batterie à la carrosserie (négatif à la masse). L'amplificateur ne peut être monté et utilisé que dans des véhicules utilisant cette tension de bord.

Ne jamais raccorder l'appareil au réseau 230V. Ne pas ouvrir le boîtier. Toute autre utilisation ou montage non conforme peut être dangereux et provoquer des courts-circuits, un incendie ou un choc électrique etc.

Installation

L'installation ne doit être effectuée que par du personnel qualifié et spécialement formé à cet effet! Avant toute intervention, débrancher la cosse négative de la batterie du véhicule. Attention: Toutes les mémoires volatiles (Code autoradio, horloge, mémoire de position de siège, etc.) peuvent être effacées dans cette opération.

Le câble positif doit être protégé par un fusible approprié monté à 30 cm au moins de la batterie. Nous recommandons l'utilisation d'une section de 16mm² (jusqu'à 5m de longueur), ainsi que la mise en place d'un fusible (Mini)-ANL de forte intensité 80A .

En cas de présence d'arêtes vives (travaux de tôlerie), il est nécessaire de protéger les câbles contre coupures et abrasion (au moyen d'un manchon de caoutchouc par ex.). Dans la mesure du possible, posez les câbles le plus loin possible du faisceau de câbles d'allumage et des fils du réseau électrique d'origine.

En ce qui concerne la sécurité routière et de fonctionnement, l'amplificateur doit être fixé au moyen des vis fournies sur une surface appropriée. **Dans cette opération, veillez à assurer:**

- une bonne dissipation de la chaleur
- la protection contre les dommages
- l'absence d'humidité
- un environnement protégé de la chaleur
- un point de prise de masse sûr et peu éloigné
- une bonne accessibilité aux commandes de réglage

En ce concerne la sonorité, vous obtiendrez les meilleurs résultats en positionnant tous les réglages de tonalité en position moyenne et en coupant les processeurs et égaliseurs éventuellement existants.

Instruction des fonctions et commandes

1. High Input

Lorsque le signal audio d'entrée du port **High Input** peut démarrer l'amplificateur directement au lieu d'utiliser le câble **REM** de Power.

2. Low Input (entrée audio cinch)

Relier à ces prises la sortie pré-amplificateur de votre poste de radio. L'utilisation de tout autre câble peut entraîner de dysfonctionnements. Les câbles doivent être aussi courts que possible. Afin d'éviter les perturbations de l'électronique de bord, ne pas installer les câbles cinch à proximité du réseau de bord d'origine. Si votre radio ne dispose que d'une seule sortie de pré-amplificateur, utilisez un adaptateur cinch en Y (dérivation). Si votre poste de radio ne dispose que de sorties haut-parleurs, il vous faut alors utiliser un adaptateur de niveau haut/bas approprié (High-low-level-adapter).

3. Gain

Ces commandes permettent le réglage de la sensibilité d'entrée de l'étage de sortie. Ces potentiomètres ne sont pas des régulateurs de volume sonore! Allumer le poste de radio et ajuster un programme musical clair jusqu'à environ 3/4 du régulateur de volume sonore. Tourner alors vers la droite le régulateur de gain situé sur l'amplificateur à jusqu'à ce que commence la distorsion de la sonorité.

4. Bass Boost

Le boost va de 0 à 18dB.

5. Fréquence de Bass Boost

La fréquence de suralimentation varie de 40 à 100Hz.

6. LPF (Low Pass Filter)

Bouton de réglage de fréquence de passe-bas, la fréquence varie de 50 à 150Hz.

7. Contrôle de Phase

Interrupteur de réglage de Phase, la phase est comprise entre 0 et 180°.

8. Prise de Remote

Pour être connecté avec la Remote, ce qui contribue à augmenter le gain.

Veillez tourner le bouton de volume au maximum avant d'utiliser la remote.

9. Contrôle de Remote

Bouton volume level, le gain varie de 0,2 + 6V.

10. Power

GND Terminal au sol. Connectez-vous au châssis de la voiture. Gardez la longueur du câble de masse au minimum.

REM Terminal à connecter avec un câble Remote, qui provient de la source et qui contrôle l'allumage de l'amplificateur. La tension appliquée doit être comprise entre 10 et 15V DC.

+12V Anode des bornes de connexion d'alimentation. Connectez-vous à l'anode de la batterie de voiture.

11. Fuse

Fusible automatique à 25A, vous devez utiliser le même fusible d'alimentation si vous avez besoin de le changer.

12. Speaker

Bornes de connexion des enceintes. Veiller à ce que tous les ensembles de haut-parleurs soient raccordés en respect des phases, c'est-à-dire le plus au plus et le moins au moins.

Diagnostic d'erreur

Avant de retirer votre amplificateur, référez-vous à la liste ci-dessous et suivez les procédures suggérées. Testez toujours les enceintes et leurs fils en premier.

La Power LED ne s'allume pas

- Contrôler les fusibles de l'ampli.
- Contrôler le fusible principal.

Pas de son/Power LED allumée

- Contrôler le réglage de volume sur la radio.
- Contrôler le réglage de Gain sur l'ampli de sortie.
- Contrôler le réglage de Gain sur l'ampli de sortie.
- Contrôler les haut-parleurs et leurs câbles.

Peu de basses

- La polarité d'un haut-parleur est inversée.
- Le réglage de basses de la radio est au minimum.
- Le diplexeur actif est mal réglé.

L'appareil s'allume et s'éteint en cours de fonctionnement

- Contact de masse défectueux.
- Corrosion au raccordement du câble ou à la borne batterie.
- Tension trop faible.
- Contrôler le câble de télécommande.

L'un des canaux ne fonctionne pas

- Contrôler l'entrée cinch.
- Contrôler les câbles et les haut-parleurs.
- La balance de la radio n'est pas en position moyenne.
- Contrôler les câbles et raccordements aux sorties haut- parleurs.

Si le problème persiste à la suite de ces vérifications, veuillez vous adresser à un spécialiste qualifié.

Spécifications techniques

RMS Power@14,4V DC	
Power@ 4Ω.....	1x 400W
Power@ 2Ω.....	1x 650W
Power@ 1Ω.....	1x 1.000W
Min. impédance des enceintes	1Ω
THD Distortion	0,01%
Fréquence de réponse.....	20–150Hz
Input sensibilité.....	0,2–6V
Input impédance	10K

Signal-to-noise rapport.....	100dB
Remote sub gain contrôle	0,2–6V
Crossover network	
Boost fréquence	40–100Hz
Low pass filter.....	50–150Hz
Phase contrôle.....	0–180°
Bass Boost.....	0–18dB
Indice de fusible	3x 25A
Longueur, largeur, hauteur	282.5 x 127 x 45 mm



ATTENTION!

1. Un volume trop élevé endommagera vos auditives et enceintes.
2. Soyez prudent lorsque vous utilisez l'amplificateur près du réservoir d'essence et des fils électriques.
3. Protégez les fils et les pièces de connexion pour éviter tout dommage ou court-circuit.
4. La puissance doit croître à partir de l'anode de la batterie via un fusible.
5. Le système sonore doit être en position d'arrêt lorsque vous vérifiez l'amplificateur.
6. Assurez-vous d'utiliser le même type de fusible lorsque vous devez le remplacer.

Nous nous réservons le droit de modifier ou d'améliorer le produit sans en informer préalablement le client.

Voorwoord

Beste klant,

hartelijk dank voor uw keuze van de versterker. Om alle mogelijkheden optimaal te benutten, adviseren wij u de inbouwhandleiding zorgvuldig door te lezen.

**Bij vragen kunt u contact opnemen met
Tel. (+49) 4191.5025-0, info@sinuslive.com, www.sinuslive.com**

Gebruik voor de juiste toepassing

Dit product is alleen geschikt om op 12V DC (gelijkspanning) te worden aangesloten, waarbij de minuspool van de accu aan de carrosserie dient te zijn aangesloten. Sluit de versterker nooit aan op 230V. De behuizing mag nooit worden geopend. Indien u hieraan niet voldoet kan kortsluiting, brand ontstaan of kunt u een elektrische schok krijgen.

Inbouw tips

De installatie dient uitsluitend door vakkundige monteurs te worden gedaan. Verwijder de minuspool voordat u met de montage begint. Let wel op dat alle geheugens (Radio, klok) verloren zullen gaan. De stroomkabel moet maximaal op een afstand van 30cm van de pluspool van de accu door middel van een zekering worden beveiligd. Wij adviseren een doorsnede van 16mm² bij een lengte van 5 meter. Zowel als het gebruik van een 80 amp (Mini-)ANL hoogspannings zekering. Bij scherpe kanten moet de kabel door middel van een rubber huls beschermt worden tegen beschadiging. Verleg de kabel indien mogelijk zo ver mogelijk van ontstekingskabels en originele kabelbomen. Ivm de verkeersveiligheid dient u de versterker met bijbehorende schroeven op een geschikte plaats te monteren. **Let daarbij op:**

- Goede lucht circulatie
- Mogelijkheid tot het beschadigen
- Of het een droge plek is
- Hitte ongevoelige omgeving
- Kortste weg tot een solide massapunt
- Goede bereikbaarheid van de knoppen.

Qua klank bereikt u het beste resultaat als de Autoradio instellingen in het midden staan en equalizers etc zijn uitgeschakeld.

Instructie voor functie en controle

1. High input

We behouden ons het recht voor om het product aan te passen of te verbeteren, zonder dit vooraf aan de klant te melden.

2. Low input (Cinch-Audioingang)

An deze adapters sluit u de voorversterkeruitgang van de radio ann (tulpstekkers). Gebruik hiervoor de juiste Cinchkabel. Hierdoor kan er storingen optreden, deze kunt u voorkomen, door de kabel zo kort mogelijk te houden en de kabel niet te dicht bij de kabelboom van de auto te leggen. Beschikt uw radio slechts over een tulp stekker dan kunt u splitterkabels gebruiken. Indien uw radio alleen over luidspreker uitgangen beschikt dan heeft u een omvormer nodig (High-Low-Level-Adapter).

3. Gain

Met deze regelknop kunt u de ingangsgevoeligheid van de versterker regelen. Deze knop is geen volume knop! Zet de radio met onvervormde muziek op ca. 3/4 van het totale volume. Draai nu aan de gain, net zover dat het geluid nog niet vervormd.

4. Bass boost

De boost varieert van 0 tot 18 dB.

5. Bass boost frequentie

De boost frequentie varieert van 40 tot 100Hz.

6. LPF (Low pass filter)

Laagdoorlaat frequentie instelknop, de frequentie varieert van 50 tot 150Hz.

7. Phase controle

Fase regelknop, de fase varieert van 0–180°.

8. Remote controller outlet

Om verbonden te zijn met de afstandsbediening, wat helpt om de versterking te versterken. Draai de knop met volume naar maximum voordat u de afstandsbediening gebruikt.

9. Remote controller

Volumeregeling.

10. Power

GND Ground-terminal. Maak verbinding met het chassis van de auto. Houd de lengte van de aardingskabel tot een minimum beperkt.

*REM Terminal om verbonden te worden met Remote-kabel, die van de bron komt en welke regelt de inschakeling van de versterker. De toegepaste spanning moet liggen tussen 10 en 15V DC.
+12V Anode van voedingsaansluitklemmen. Verbind met de anode van autobatterij.*

11. Fuse

Standaard automatische zekering (25A), u moet dezelfde stroomzekering gebruiken als u deze moet vervangen.

12. Speaker

Aansluitklemmen voor luidsprekers. Let op dat alle luidsprekers in de juiste fase zijn aangesloten. Dus plus op plus en min op min.

Foutdiagnose

Voordat je je versterker verwijdert, raadpleeg je de lijst hieronder en volg je de voorgestelde procedures. Test altijd eerst de luidsprekers en hun draden.

Power-LED brandt niet

- De zekeringen van de versterker controleren.
- De hoofdzekering controleren.
- Stroom- en massakabel controleren.
- Remotedraad/spanning controleren.

Het apparaat schakelt uit/aan, uit/aan

- Slechte massa.
- Contacten bij accu zijn gecorodeerd.
- Te lage spanning.
- Remotedraad controleren.

Geen geluid / Power-LED brandt

- Volume van radio controleren.
- Gain-knop controleren.
- Cinchkabel /stekker controleren.
- Luidspreker en kabels controleren.

Een kanaal werkt niet

- Cinchkabel controleren.
- Controleer de luidsprekers en de kabel.
- Balanceknop van de radio staat niet in het midden.
- Kabel en de aansluitingen van de luidspreker uitgangen controleren.

Weinig bas

- Een Luidspreker is uit fase aangesloten.
- De basregeling van de radio staat op minimum.
- Het filter is verkeerd ingesteld.

Als uw probleem hiermee niet is opgelost, raadpleeg dan uw vakman.

Technische specificaties

RMS Power@14,4V DC
Power@ 4Ω..... 1x 400W
Power@ 2Ω..... 1x 650W
Power@ 1Ω..... 1x 1.000W
Min. luidsprekerimpedantie..... 1Ω
THD Distortion 0,01%
Frequentierespons..... 20–150Hz
Input Gevoeligheid..... 0,2–6V
Input impedantie..... 10K

Signal-to-noise verhouding..... 100dB
Remote sub gain controle 0,2–6V
Crossover network
Boost frequentie..... 40–100Hz
Low pass filter..... 50–150Hz
Phase controle..... 0–180°
Bass boost 0–18dB
Zekering beoordeling 3x 25A
Lengte breedte hoogte..... 282.5 x 127 x 45 mm



ATTENTIE!

1. Over hoog volume wil je speakers beschadigen.
2. Wees voorzichtig als u de versterker gebruikt in een benzinetank en elektrische draden.
3. Bescherm de aansluitdraden en onderdelen om schade of kortsluiting te voorkomen.
4. De kracht moet geloven van de anode van de batterij naar fuse.
5. Het geluidssysteem moet zich in de uitschakelsituatie bevinden wanneer u de versterker controleert.
6. Zorg ervoor dat u hetzelfde type fuse gebruikt wanneer u het moet vervangen.

We behouden ons het recht voor om de benodigde verandering of verbetering aan het product aan te brengen, zonder dit vooraf aan de klant te melden.

Stromanschluss | electrical connection | branchement électrique | stroomaansluiting

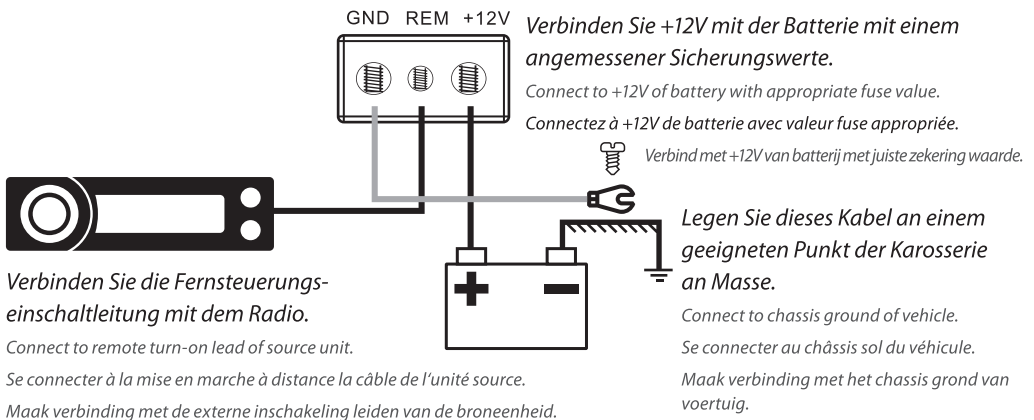

Systemverkabelung 2-Kanal Anschluss

System wiring 2-channel Stereo Configuration | Câblage système 2-canaux | Systeem bedrading 2-kanalen verbinding

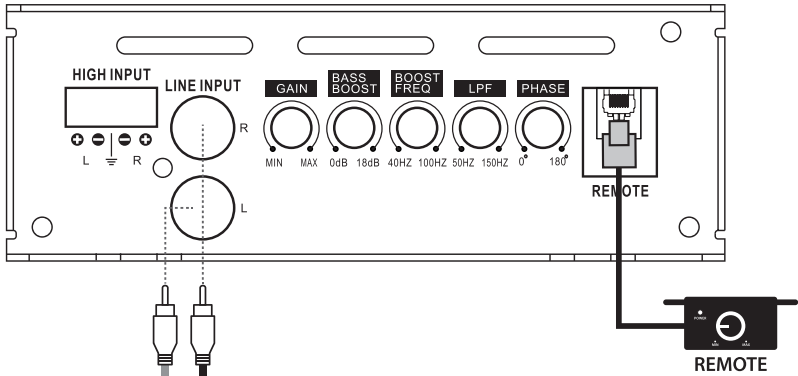

Verbinden Sie die Fernsteuerungseinschaltleitung mit dem Radio.

Connect to remote turn-on lead of source unit.
Se connecter à la mise en marche à distance la câble de l'unité source.

Maak verbinding met de externe inschakeling leiden van de broneenheid.

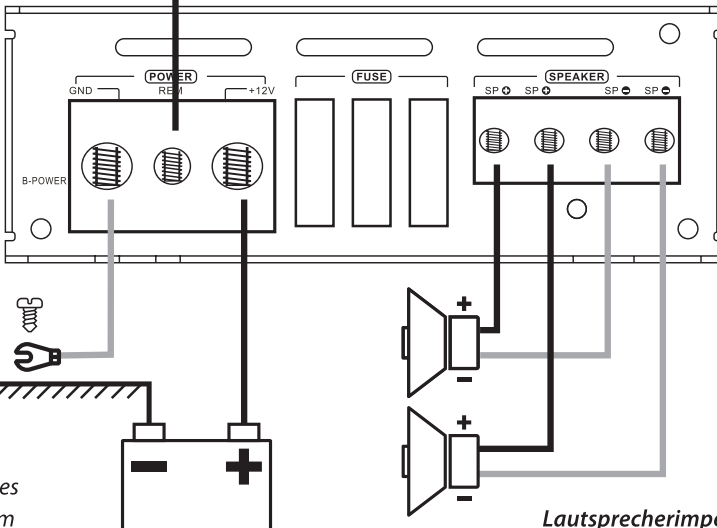

Legen Sie dieses Kabel an einem geeigneten Punkt der Karosserie an Masse.

Connect to chassis ground of vehicle. | Se connecter au châssis sol du véhicule.

Maak verbinding met het chassis grond van voertuig.

Lautsprecherimpedanz
2-8Ω

Speaker impedance

Impédance des enceintes

Luidsprekerimpedantie

Systemverkabelung Bridged-Modus Anschluss

System wiring Bridged mode Configuration | Câblage système Bridged-Modus | System bedrading bridged-modus verbinding

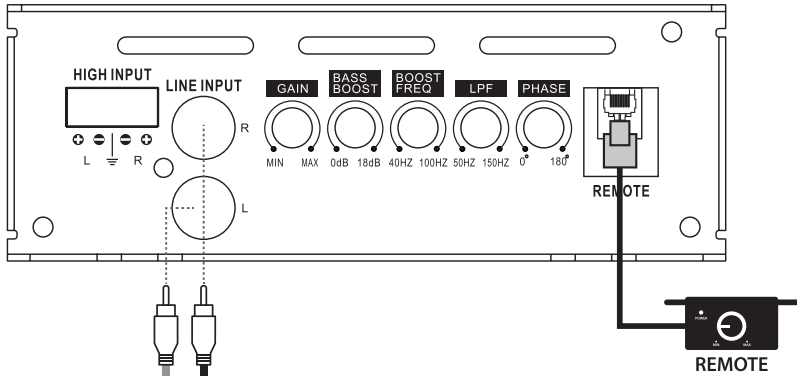

Verbinden Sie die Fernsteuerungseinschaltleitung mit dem Radio.

Connect to remote turn-on lead of source unit.

Se connecter à la mise en marche à distance la câble de l'unité source.

Maak verbinding met de externe inschakeling leiden van de broneenheid.

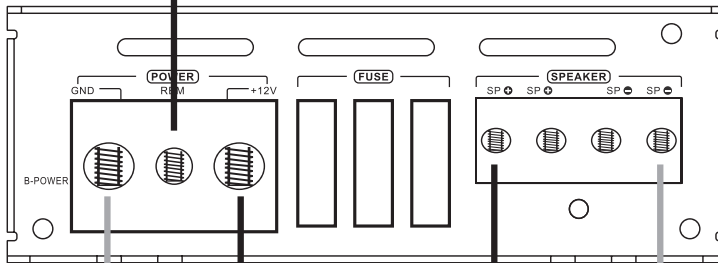

Legen Sie dieses Kabel an einem geeigneten Punkt der Karosserie an Masse.

Connect to chassis ground of vehicle. | Se connecter au châssis sol du véhicule.

Maak verbinding met het chassis grond van voertuig.

Lautsprecherimpedanz
1-8Ω

Speaker impedance

Impédance des enceintes

Luidsprekerimpedantie

www.sinuslive.com



profihifi Vertriebsgesellschaft m.b.H. | Werner-von-Siemens-Straße 15
24568 Kaltenkirchen [Germany] | Tel. [+49]4191.5025-0 | info@profihifi.de

