

the german speaker engineers

SL-A8005D

**Carhifi Verstärker
Bedienungsanleitung**

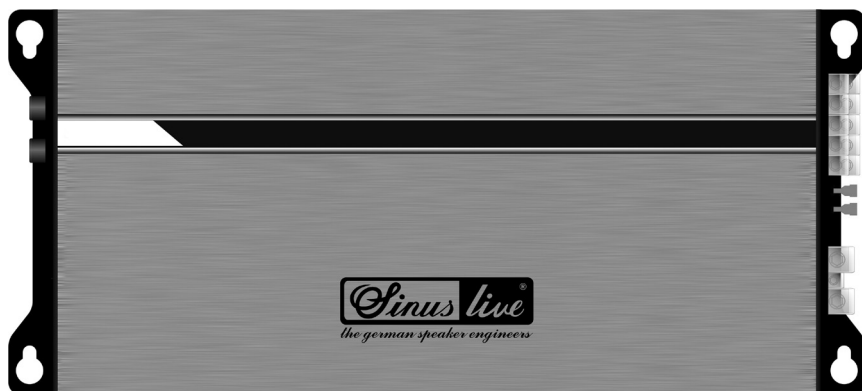

***Car audio amplifier manual
Mode d'emploi de l'amplificateur
Auto hifi versterker bedieningshandleiding***

D

Einleitung 1
 Anweisung für Funktion und Steuerung.....2-3
 Fehlerdiagnose..... 3-4
 Technische Daten 4
 Achtung!..... 4
 Stromanschluss..... 16
 Systemverkabelung, 5-Kanal Anschluss 17

GB

Introduction..... 5
 Instruction for functions and controls.....6-7
 Troubleshooting7-8
 Specifications 8
 Warning!..... 8
 Electrical connection 16
 System wiring, 5-channel configuration 17

F

Préambule..... 9
 Instruction des fonctions et commandes 10-11
 Diagnostic d'erreur 11-12
 Spécifications techniques..... 12
 Attention!..... 12
 Branchement électrique 16
 Câblage système, 5-canaux..... 17

NL

Voorwoord 13
 Instructie voor functie en controle 13-15
 Foutdiagnose..... 15
 Technische specificaties 16
 Attentie! 16
 Stroomaansluiting 16
 System Bedrading, 5-kanaals verbinding 17

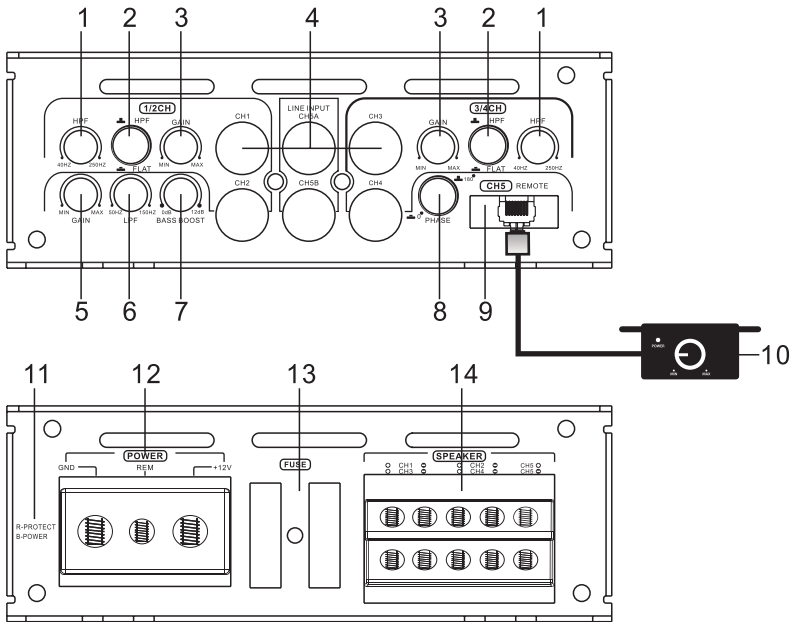

Einleitung

Sehr geehrte Kundin, sehr geehrter Kunde,
herzlichen Dank für den Kauf dieser leistungsstarken Endstufe. Um alle Möglichkeiten optimal auszunutzen, lesen Sie bitte sorgfältig die nachfolgenden Installationshinweise.

**Heben Sie bitte diese Bedienungsanleitung zum Nachlesen auf.
Sollten Sie technische Fragen haben, nehmen Sie bitte mit uns Kontakt auf
Tel. (+49)4191.5025-0, info@sinuslive.com, www.sinuslive.com**

Bestimmungsgemäße Verwendung

Dieses Produkt ist nur für den Anschluss an ein Bordnetz mit 12V DC (Gleichspannung) zugelassen, wobei der negative Minuspol der Autobatterie an der Karosserie (Masse) liegen muss.

Der Verstärker darf nur in Fahrzeuge mit dieser Bordspannung eingebaut und in Betrieb genommen werden. Schließen Sie das Gerät niemals an das 230V Netz an. Das Gehäuse darf nicht geöffnet werden. Bei anderer Verwendung oder unsachgemäßem Einbau drohen Gefahren wie Kurzschluss, Brand, elektrischer Schlag etc.

Einbauhinweise

Die Installation sollte nur von entsprechend geschultem Fachpersonal durchgeführt werden! Klemmen Sie vor allen Arbeiten den Minuspol an der Batterie ab. Beachten Sie: Alle flüchtigen Speicher (Radiocode, Uhr, Sitzmemory etc.) verlieren dabei evtl. Ihre Werte.

Die Plusleitung muss spätestens 30cm nach der Batterie mit einer geeigneten Sicherung abgesichert werden. Wir empfehlen die Verwendung eines Querschnittes von 16mm² (bis 5m Länge), sowie die Verwendung einer geeigneten Sicherung. Bei scharfen Kanten (Blechdurchführungen) müssen die Kabel gegen Durchscheuern gesichert sein (z. B. mit einer Gummitülle).

Verlegen Sie alle Kabel möglichst weit entfernt von Zündkabeln und den Originalkabelbäumen. Im Sinne der Verkehrs- und Betriebssicherheit muss der Verstärker mit den beiliegenden Schrauben auf eine geeignete Montagefläche geschraubt werden. **Achten Sie dabei auf:**

- **Gute Wärmezirkulation**
- **Sicherheit vor Beschädigungen**
- **Trockenen Montageplatz**
- **Hitzeunempfindliche Umgebung**
- **Kurzer Weg zu einem soliden Massepunkt**
- **Gute Erreichbarkeit der Einstellknöpfe**

Klanglich werden die besten Ergebnisse erzielt, wenn am Autoradio alle Klangregler mittig stehen, und evtl. vorh. Klangfeldprozessoren und Equalizer ausgeschaltet sind. Der Lautstärkeregler am Radio sollte auf Mittelstellung stehen und die Regler an der Endstufe auf Linksanschlag.

Anweisung für Funktion und Steuerung

1. HPF Regler (High-Pass-Filter)

Mit diesem Regler wird der Hochpass angepasst. Der Verstärkungsfrequenz reicht von 40 bis 250Hz.

2. HPF Schalter (High-Pass-Filter)

Optionaler Schalter für High-Pass-Filter (HPF), Full-Pass-Filter (FULL).

3. Gain

Mit diesem Regler kann die Eingangsempfindlichkeit angepasst werden. Dieser Regler ist kein Lautstärke-regler! Drehen Sie zunächst den Gain-Regler gegen den Uhrzeigersinn. Drehen Sie dann das Radio mit klarem Musikprogramm bis ca. 3/4 des Lautstärkereglers auf. Drehen Sie jetzt am Verstärker den Gain-Regler so weit im Uhrzeigersinn, bis der Klang anfängt unsauber zu werden.

4. Low Input (Cinch-Audioingang)

An diese Buchsen schließen Sie den Vorverstärkerausgang Ihres Radios an. Um Störungen durch die Bord-elektronik zu vermeiden, verlegen Sie die Cinchleitungen nicht in der Nähe von Orginalkabelbäumen. Sollte Ihr Radio nur einen Vorverstärkerausgang besitzen, benutzen Sie bitte einen Y-Cinchadapter. Wenn Ihr Radio nur über Lautsprecherausgänge verfügt, so muss zum Anschluss ein geeigneter High-Low-Adapter verwendet werden.

5. Sub Gain

Mit diesem Regler stellen Sie die gewünschte Eingangsempfindlichkeit für den Subwoofer ein.

6. LPF (Low-Pass-Filter)

Mit diesem Regler wird der Tiefpass von 50 bis 150Hz begrenzt. Dadurch werden unerwünschte, höhere Frequenzen herausgefiltert.

7. Bass Boost

Mit diesem Regler können Sie den Bass verstärken. Der Regelbereich liegt zwischen 0 und 12dB.

8. Phase

Drehen Sie den Phasenregler für stärkeren Bass, die Phase reicht von 0–180°.

9. Sub Remote Ausgang

Anschluss für die Fernbedienung.

10. Sub Remote

Lautstärkereglern.

11. Kontrollleuchte

Wenn die Power-LED blau leuchtet, bedeutet das, dass die Endstufe in Betrieb ist.

Wenn die Schutz-LED rote leuchtet, bedeutet das, dass die Endstufe im Selbstschutzmodus ist.

12. GND Anschluss für Massekabel. Das Massekabel wird an einem naheliegenden massiven, blanken Massepunkt an der Karosserie fest angeschraubt.

REM Anschluss für die Fernbedienung, welche den Verstärker einschaltet. Die eingesetzte Spannung muss zwischen 10 und 15V DC liegen.

+12V Pluspol Stromanschluss mit dem Pluspol der Autobatterie verbinden.

13. FUSE

Zwei Automatiksicherungen à 40A.

14. Speaker (Lautsprecheranschluss)

Achten Sie darauf, dass alle Lautsprecher phasenrichtig angeschlossen sind, d. h. Plus an Plus und Minus an Minus.

Fehlerdiagnose

Bevor Sie die Endstufe entfernen, lesen Sie bitte den untenstehenden Abschnitt und folgen Sie den Anweisungen. Testen Sie die Lautsprecher und ihre Kabel immer zuerst.

Power-LED leuchtet nicht

- Die Sicherungen an der Endstufe überprüfen.
- Die Hauptsicherung überprüfen.
- Strom- und Massekabel überprüfen.
- Remote-Spannung überprüfen.

Kein Ton/Power-LED leuchtet

- Lautstärkeregler am Radio prüfen.
- Gain-Regler an der Endstufe prüfen.
- Cinchleitung + -stecker überprüfen.
- Lautsprecher und Zuleitung prüfen.

Wenig Bass

- Ein Lautsprecher ist verpolt angeschlossen.
- Der Bassregler am Radio steht auf Minimum.
- Die Aktivweiche ist falsch eingestellt.

Das Gerät schaltet während des Betriebs ein und aus

- Schlechter Massekontakt.
- Anschlusspunkte des Kabels oder Batteriepol/-klemme korrigiert.
- Zu geringe Spannung.
- Remote-Leitung überprüfen.

Ein Kanal funktioniert nicht

- Cincheingang überprüfen.
- Überprüfen Sie die Lautsprecher und die Leitungen.
- Balance-Regler am Radio steht nicht mittig.
- Kabel und Anschluss an den Lautsprecherausgängen kontrollieren.

Sollte Ihr Problem dadurch nicht behoben werden, fragen Sie bitte einen autorisierten Fachmann oder wenden Sie sich direkt an uns.

Technische Daten

RMS Power@14,4V DC

Power@ 4 Ω 4x 80W, 1x 200W

Power@ 2 Ω4x 120W, 1x 320W

Bridged Power@ 4 Ω 2x 240W, 1x 200W

Min. Lautsprecherimpedanz.....2 Ω

THD Distortion 0,01%

Frequenzgang 20–20.000Hz

Eingangsempfindlichkeit..... 0,2–6V

Eingangsimpedanz..... 10K

Signal-Rausch-Verhältnis..... 100dB

Kanal Separation.....50dB

Remote Sub Gain 0,2–6V

Crossover-Netzwerk

Hochpassfilter 40–250Hz

Tiefpassfilter..... 50–150Hz

Bass Boost..... 0–12dB

Sicherungswert..... 2x 40A

Maße LxBxH..... 282,5 x 127 x 45 mm



ACHTUNG!

1. Bei zu hoher Lautstärke werden Gehör und Lautsprecher beschädigt.
2. Seien Sie vorsichtig, wenn Sie die Endstufe in der Nähe vom Benzintank und elektrischen Kabeln verwenden.
3. Schützen Sie die Anschlussdrähte und -teile, um Schäden oder Kurzschluss zu vermeiden.
4. Die Stromversorgung muss von den Pluspol der Batterie über Sicherung erfolgen.
5. Das Soundsystem muss ausgeschaltet sein, wenn Sie die Endstufe überprüfen.
6. Stellen Sie sicher, dass Sie den gleichen Typ von Sicherungen verwenden, wenn Sie sie ersetzen müssen.

Wir behalten uns das Recht vor, erforderliche Änderungen oder Verbesserungen am Produkt vorzunehmen, ohne den Kunden im Voraus darüber zu informieren.

Introduction

Dear customer,

congratulations for buying this high performance power amplifier. To benefit from all special features please read the following installation instructions carefully.

Keep this manual for further study.

**Please consult us directly for any further technical questions
phone (+49)4191.5025-0, info@sinuslive.com, www.sinuslive.com**

Use

This amplifier is only meant for a connection to 12 volts DC power supply. The car battery minus pole must be connected to the chassis ground.

Do not connect this unit to 230 volts or any other wrong voltage. Do not open the housing. Wrong use can cause serious damages like a shortcut, fire, electric shock etc.

Installation

The installation should be done by trained personal only! At first remove the minus cable = chassis ground cable from the battery. Attention: Some settings like the radiocode, timer, seat memory etc. maybe deleted and must be reset.

The plus cable must have a suitable fuse not further than 30cm away from the battery. We recommend a 80A (Mini) ANL fuse and a copper cable with a thickness of 16mm² for a length up to 5 metres.

Sharp edges must be protected to avoid damages to the cable isolation (for example with a rubber cap).

Install the cable as far as possible from the car-ignition cables and other cables.

For safety and reliability the amplifier must be mounted on a suitable place with the enclosed screws.

Please take care of:

- **Adequate heat ventilation**
- **Safety from mechanical damage**
- **Dry**
- **Heat resistant surrounding**
- **Close to solid chassis ground contact**
- **Amplifier input-settings within easy reach**

We recommend a sound tuning without using any sound processors and equalizers. The radio volume should be set in the middle.

Instructions for functions and controls

1. **HPF Knob (High Pass Filter)**

High pass frequency adjusting knob, the frequency ranges from 40 to 250Hz.

2. **HPF Switch (High Pass Filter)**

Optional switches for high pass filter (HPF), full pass filter (FULL).

3. **Gain**

This regulator equalizes the sensitivity of the amplifier to match the radio output voltage. This regulator is not for volume adjustment! Use clear music and increase the radio volume up to 75%. Now turn the amplifier gain regulator in a clockwise direction until the the sound becomes unclear.

4. **Low input (RCA audio-input)**

These RCA inputs are to be connectes with your radio preamp RCA outputs. Keep these cables as short as possible. To avoid disturbances from your car electronics, install the RCA cables not too close from existing car cables. If your radio has only one preamp output, please use a suitable Y-RCA adaptor. If your radio has only speaker outputs, you must use a High-low-level adaptor.

5. **Sub Gain**

With this control you adjust input sensitivity for the subwoofer.

6. **LPF (Low Pass Filter)**

Low pass frequency adjusting knob, the frequency ranges from 50 to 150Hz.

7. **Bass boost**

The boost ranges from 0 to 12dB.

8. **Phase control**

Phase adjusting knob, the phase ranges from 0–180°.

9. **Sub Remote controller output**

Connection for the remote control.

10. **Sub Remote**

Volume level knob.

11. **Indicator light**

When pow LED sends out blue light, it means that this amplifier have being working now.
When protection LED sends out red light, it means that the self-protection of the amplifier.

12. Power

GND Ground terminal. Connect to the car chassis. Keep the length of the ground cable to a minimum.

REM Terminal to be connected with Remote cable, which comes from the source and which controls the amplifier switching on. Applied voltage must be between 10 and 15V DC.

+12V Anode of power connection terminals. Connect to the anode of car battery.

13. Fuse

2 Standard automatic fuse (40A).

14. Speaker

Speaker connecting terminals. Check that your speakers are connected correctly, which means plus to plus and minus to minus.

Troubleshooting

Before removing your amplifier, refer to the list below and follow the suggested procedures. Always test the speakers and their wires first.

Power LED doesn't light up

- Check all fuses on the amplifier.
- Check main fuse near the battery.
- Check plus and minus battery cables.
- Check remote voltage.

Power LED is on but no sound

- Check volume control on the radio.
- Check Gain regulator on the amplifier.
- Check RCA cables and connections.
- Check speaker cables and connections.

Bass response is low

- One speaker cable could be misconnected.
- The bass regulator on the radio is set on low.
- An active crossover unit is adjusted wrong.

The amplifier switches on and off

- Bad chassis ground connection to the amplifier.
- Cable terminals and battery terminals are oxidated.
- Low voltage from the battery.
- Remote wire is not connected right.

One channel has no function

- Check RCA connections of this channel.
- Check speaker connection of this channel.
- Balance regulator to the radio is not set in the middle.
- Check speakers for this channel.

If you cannot solve any of these problems please consult your dealer.

Specifications

RMS Power@14.4V DC

Power@ 4Ω..... 4x 80W, 1x 200W

Power@ 2Ω.....4x 120W, 1x 320W

Bridged Power@ 4Ω..... 2x 240W, 1x 200W

Min. speaker impedance.....2Ω

THD Distortion 0.01%

Frequency response20–20,000Hz

Input sensitivity..... 0.2–6V

Input impedance 10K

Signal-to-noise ratio..... 100dB

Channel separation 50dB

Remote sub gain control..... 0.2–6V

Crossover network

High pass filter.....40–250Hz

Low pass filter..... 50–250Hz

Bass boost 0–12dB

Fuse rating..... 2x 40A

Size LxWx H.....282.5 x 127 x 45 mm



WARNING!

1. Over high volume will damage your hearing and speakers.
2. Be cautious when you use the amplifier near gasoline tank and electric wires.
3. Protect the connecting wires and parts to avoid any damage or short circuit.
4. The power must belee from the anode of the battery via fuse.
5. The sound system must be in turning-off situation when you check the amplifier.
6. Be sure that you use the same type of fuse when you need to replace it.

We reserve the right to make needed change or improvement to the product, without informing customer about this in advance.

Préambule

Cher client,

Nous vous félicitons vivement pour l'achat de cet étage de sortie de puissance. Afin de profiter de toutes ses possibilités de manière optimale, veuillez lire avec attention les instructions de montage qui suivent.

Conservez la présente notice pour vous y reporter.

**En cas de questions techniques, veuillez nous contacter à:
tél (+ 49)4191.5025-0, info@sinuslive.com, www.sinuslive.com**

Utilisation conforme à la réglementation

Ce produit ne doit être raccordé qu'à un réseau de bord en 12V DC (courant continu) fonctionnant avec le pôle négatif de la batterie à la carrosserie (négatif à la masse). L'amplificateur ne peut être monté et utilisé que dans des véhicules utilisant cette tension de bord.

Ne jamais raccorder l'appareil au réseau 230V. Ne pas ouvrir le boîtier. Toute autre utilisation ou montage non conforme peut être dangereux et provoquer des courts-circuits, un incendie ou un choc électrique etc.

Installation

L'installation ne doit être effectuée que par du personnel qualifié et spécialement formé à cet effet! Avant toute intervention, débrancher la cosse négative de la batterie du véhicule. Attention: Toutes les mémoires volatiles (Code autoradio, horloge, mémoire de position de siège, etc.) peuvent être effacées dans cette opération.

Le câble positif doit être protégé par un fusible approprié monté à 30 cm au moins de la batterie. Nous recommandons l'utilisation d'une section de 16mm² (jusqu'à 5m de longueur), ainsi que la mise en place d'un fusible (Mini)-ANL de forte intensité 80A.

En cas de présence d'arêtes vives (travaux de tôlerie), il est nécessaire de protéger les câbles contre coupures et abrasion (au moyen d'un manchon de caoutchouc par ex.). Dans la mesure du possible, posez les câbles le plus loin possible du faisceau de câbles d'allumage et des fils du réseau électrique d'origine.

En ce qui concerne la sécurité routière et de fonctionnement, l'amplificateur doit être fixé au moyen des vis fournies sur une surface appropriée. **Dans cette opération, veillez à assurer:**

- une bonne dissipation de la chaleur
- la protection contre les dommages
- l'absence d'humidité
- un environnement protégé de la chaleur
- un point de prise de masse sûr et peu éloigné
- une bonne accessibilité aux commandes de réglage

En ce qui concerne la sonorité, vous obtiendrez les meilleurs résultats en positionnant tous les réglages de tonalité en position moyenne et en coupant les processeurs et égaliseurs éventuellement existants.

Instruction des fonctions et commandes

1. **HPF Régulateur (High Pass Filter)**

High pass fréquence de suralimentation varie de 40 à 250Hz.

2. **HPF Commutateur (High Pass Filter)**

Un commutateur en option pour high pass filter (HPF), full pass filter (FULL).

3. **Gain**

Ces commandes permettent le réglage de la sensibilité d'entrée de l'étage de sortie. Ces potentiomètres ne sont pas des régulateurs de volume sonore! Allumer le poste de radio et ajuster un programme musical clair jusqu'à environ 3/4 du régulateur de volume sonore. Tourner alors vers la droite le régulateur de gain situé sur l'amplificateur à jusqu'à ce que commence la distorsion de la sonorité.

4. **Low input (entrée audio cinch)**

Relier à ces prises la sortie pré-amplificateur de votre poste de radio. L'utilisation de tout autre câble peut entraîner de dysfonctionnements. Les câbles doivent être aussi courts que possible. Afin d'éviter les perturbations de l'électronique de bord, ne pas installer les câbles cinch à proximité du réseau de bord d'origine. Si votre radio ne dispose que d'une seule sortie de pré-amplificateur, utilisez un adaptateur cinch en Y (dérivation). Si votre poste de radio ne dispose que de sorties haut-parleurs, il vous faut alors utiliser un adaptateur de niveau haut/bas approprié (High-low-level-adapter).

5. **Sub Gain**

Utilisez cette commande pour régler la sensibilité d'entrée désirée pour le subwoofer.

6. **LPF (Low Pass Filter)**

Bouton de réglage de fréquence de passe-bas, la fréquence varie de 40 à 250Hz.

7. **Bass Boost**

Le boost va de 0 à 12dB.

8. **Contrôle de Phase**

Interrupteur de réglage de Phase, la phase est comprise entre 0 et 180°.

9. **Sub Remote sortie du contrôleur**

Connexion pour la télécommande.

10. **Prise de Remote de sub**

Contrôle du volume de sub.

11. **Voyant**

Lorsque la LED pow envoie de la lumière bleue, cela signifie que cet amplificateur fonctionne maintenant. Lorsque la LED de protection émet une lumière rouge, cela signifie que l'auto-protection de l'amplificateur.

12. Power

GND Terminal au sol. Connectez-vous au châssis de la voiture. Gardez la longueur du câble de masse au minimum.

REM Terminal à connecter avec un câble Remote, qui provient de la source et qui contrôle l'allumage de l'amplificateur. La tension appliquée doit être comprise entre 10 et 15V DC.

+12V Anode des bornes de connexion d'alimentation. Connectez-vous à l'anode de la batterie de voiture.

13. Fuse

Fusible automatique à 40A, vous devez utiliser le même fusible d'alimentation si vous avez besoin de le changer.

14. Speaker

Bornes de connexion des enceintes. Veiller à ce que tous les ensembles de haut-parleurs soient raccordés en respect des phases, c'est-à-dire le plus au plus et le moins au moins.

Diagnostic d'erreur

Avant de retirer votre amplificateur, référez-vous à la liste ci-dessous et suivez les procédures suggérées. Testez toujours les enceintes et leurs fils en premier.

La Power LED ne s'allume pas

- Contrôler les fusibles de l'ampli.
- Contrôler le fusible principal.

Pas de son/Power LED allumée

- Contrôler le réglage de volume sur la radio.
- Contrôler le réglage de Gain sur l'ampli de sortie.
- Contrôler le réglage de Gain sur l'ampli de sortie.
- Contrôler les haut-parleurs et leurs câbles.

Peu de basses

- La polarité d'un haut-parleur est inversée.
- Le réglage de basses de la radio est au minimum.
- Le diplexeur actif est mal réglé.

L'appareil s'allume et s'éteint en cours de fonctionnement

- Contact de masse défectueux.
- Corrosion au raccordement du câble ou à la borne batterie.
- Tension trop faible.
- Contrôler le câble de télécommande.

L'un des canaux ne fonctionne pas

- Contrôler l'entrée cinch.
- Contrôler les câbles et les haut-parleurs.
- La balance de la radio n'est pas en position moyenne.
- Contrôler les câbles et raccordements aux sorties haut- parleurs.

Si le problème persiste à la suite de ces vérifications, veuillez vous adresser à un spécialiste qualifié.

Spécifications techniques

RMS Power@14,4V DC

Power@ 4Ω..... 4x 80W, 1x 200W

Power@ 2Ω.....4x 120W, 1x 320W

Bridged Power@ 4Ω..... 2x 240W, 1x 200W

Min. impédance des enceintes2Ω

THD Distortion 0,01%

Fréquence de réponse..... 20–20.000Hz

Input sensibilité..... 0,2–6V

Input impédance 10K

Signal-to-noise rapport 100dB

Séparation des canaux 50dB

Remote sub gain contrôle 0,2V-6V

Crossover network

High pass filter..... 40–250Hz

Low pass filter..... 50–250Hz

Bass boost 0–12dB

Indice de fusible 2x 40A

Longueur, largeur, hauteur 282.5 x 127 x 45 mm



ATTENTION!

1. Un volume trop élevé endommagera vos auditives et enceintes.
2. Soyez prudent lorsque vous utilisez l'amplificateur près du réservoir d'essence et des fils électriques.
3. Protégez les fils et les pièces de connexion pour éviter tout dommage ou court-circuit.
4. La puissance doit croître à partir de l'anode de la batterie via un fusible.
5. Le système sonore doit être en position d'arrêt lorsque vous vérifiez l'amplificateur.
6. Assurez-vous d'utiliser le même type de fusible lorsque vous devez le remplacer.

Nous nous réservons le droit de modifier ou d'améliorer le produit sans en informer préalablement le client.

Voorwoord

Beste klant,

hartelijk dank voor uw keuze van de versterker. Om alle mogelijkheden optimaal te benutten, adviseren wij u de inbouwhandleiding zorgvuldig door te lezen.

Bij vragen kunt u contact opnemen met
Tel. (+49)4191.5025-0, info@sinuslive.com, www.sinuslive.com

Gebruik voor de juiste toepassing

Dit product is alleen geschikt om op 12V DC (gelijkspanning) te worden aangesloten, waarbij de minuspool van de accu aan de carrosserie dient te zijn aangesloten. Sluit de versterker nooit aan op 230V. De behuizing mag nooit worden geopend. Indien u hieraan niet voldoet kan kortsluiting, brand ontstaan of kunt u een elektrische schok krijgen.

Inbouw tips

De installatie dient uitsluitend door vakkundige monteurs te worden gedaan. Verwijder de minuspool voordat u met de montage begint. Let wel op dat alle geheugens (Radio, klok) verloren zullen gaan.

De stroomkabel moet maximaal op een afstand van 30cm van de pluspool van de accu door middel van een zekering worden beveiligd. Wij adviseren een doorsnede van 16mm² bij een lengte van 5 meter. Zowel als het gebruik van een 80 amp (Mini-)ANL hoogspanningszekering.

Bij scherpe kanten moet de kabel door middel van een rubber huls beschermt worden tegen beschadiging. Verleg de kabel indien mogelijk zo ver mogelijk van ontstekingskabels en originele kabelbomen. Ivm de verkeersveiligheid dient u de versterker met bijbehorende schroeven op een geschikte plaats te monteren. **Let daarbij op:**

- **Goede lucht circulatie**
- **Mogelijkheid tot het beschadigen**
- **Of het een droge plek is**
- **Hitte ongevoelige omgeving**
- **Kortste weg tot een solide massapunt**
- **Goede bereikbaarheid van de knoppen.**

Qua klank bereikt u het beste resultaat als de Autoradio instellingen in het midden staan en equalizers etc zijn uitgeschakeld.

Instructie voor functie en controle

1. HPF (High Pass Filter)

High pass frequentie varieert van 40 tot 250Hz.

2. HPF Schakelaars (High Pass Filter)

Een optionele schakelaars voor high pass filter (HPF), full pass filter (FULL).

3. Gain

Met deze regelknop kunt u de ingangsgoedigheid van de versterker regelen. Deze knop is geen volume knop! Zet de radio met onvervormde muziek op ca. 3/4 van het totale volume. Draai nu aan de gain, net zover dat het geluid nog net niet vervormd.

4. Low input (Cinch-Audioingang)

An deze adapters sluit u de voorversterkeruitgang van de radio ann (tulpstekkers). Gebruik hiervoor de juiste Cinchkabel. Hierdoor kan er storingen optreden, deze kunt u voorkomen, door de kabel zo kort mogelijk te houden en de kabel niet te dicht bij de kabelboom van de auto te leggen. Beschikt uw radio slechts over een tulp stekker dan kunt u splitterkabels gebruiken. Indien uw radio alleen over luidspreker uitgangen beschikt dan heeft u een omvormer nodig (High-Low-Level-Adapter).

5. Sub Gain

Gebruik deze knop om de gewenste ingangsgoedigheid voor de subwoofer in te stellen.

6. LPF (Low Pass Filter)

Laagdoorlaat frequentie instelknop, de frequentie varieert van 40 tot 250Hz.

7. Bass Boost

De boost varieert van 0 tot 12 dB.

8. Phase controle

Fase regelknop, de fase varieert van 0–180°.

9. Sub remote uitgang

Verbinding voor de afstandsbediening.

10. Sub remote

Volumeregeling.

11. Indicatielampje

Als de voedings-LED blauw is, betekent dit dat deze vermogensversterker in werking is. Als de beveiligings-LED rood is, betekent dit dat de vermogensversterker zich in de zelfbeschermingsmodus bevindt.

12. Power

GND Ground-terminal. Maak verbinding met het chassis van de auto. Houd de lengte van de aardingskabel tot een minimum beperkt.

REM Terminal om verbonden te worden met Remote-kabel, die van de bron komt en welke regelt de inschakeling van de versterker. De toegepaste spanning moet liggen tussen 10 en 15V DC.

+12V Anode van voedingsaansluitklemmen. Verbind met de anode van autobatterij.

13. Fuse

Automatische zekering (40A), u moet dezelfde stroomzekering gebruiken als u deze moet vervangen.

14. Speaker (Aansluitklemmen voor luidsprekers)

Let op dat alle luidsprekers in de juiste fase zijn aangesloten. Dus plus op plus en min op min..

Foutdiagnose

Voordat je je versterker verwijdert, raadpleeg je de lijst hieronder en volg je de voorgestelde procedures. Test altijd eerst de luidsprekers en hun draden.

Power-LED brandt niet

- De zekeringen van de versterker controleren.
- De hoofdzekering controleren.
- Stroom- en massakabel controleren.
- Remotedraad/spanning controleren.

Geen geluid / Power-LED brandt

- Volume van radio controleren.
- Gain-knop controleren.
- Cinchkabel /stekker controleren.
- Luidspreker en kabels controleren.

Weinig bas

- Een Luidspreker is uit fase aangesloten.
- De basregeling van de radio staat op minimum.
- Het filter is verkeerd ingesteld.

Het apparaat schakelt uit/aan, uit/aan

- Slechte massa.
- Contacten bij accu zijn gecorodeerd.
- Te lage spanning.
- Remotedraad controleren.

Een kanaal werkt niet

- Cinchkabel controleren.
- Controleer de luidsprekers en de kabel.
- Balanceknop van de radio staat niet in het midden.
- Kabel en de aansluitingen van de luidspreker uitgangen controleren.

Als uw probleem hiermee niet is opgelost, raadpleeg dan uw vakman.

Technische specificaties

RMS Power@14,4V DC

Power@ 4Ω..... 4x 80W, 1x 200W

Power@ 2Ω.....4x 120W, 1x 320W

Bridged Power@ 4Ω..... 2x 240W, 1x 200W

Min. luidsprekerimpedantie.....2Ω

THD Distortion 0,01%

Frequentierespons..... 20–20.000Hz

Input gevoeligheid 0.2–6V

Input impedantie..... 10K

Signal-to-noise verhouding..... 100dB

Kanaalscheiding..... 50dB

Remote sub gain controle 0,2–6V

Crossover network

High pass filter..... 40–250Hz

Low pass filter..... 50–250Hz

Bass boost 0–12dB

Zekering beoordeling 2x 40A

Lengte breedte hoogte..... 282,5 x 127 x 45 mm



ATTENTIE!

1. Over hoog volume wil je speakers beschadigen.
2. Wees voorzichtig als u de versterker gebruikt in een benzinetank en elektrische draden.
3. Bescherm de aansluitdraden en onderdelen om schade of kortsluiting te voorkomen.
4. De kracht moet geloven van de anode van de batterij naar fuse.
5. Het geluidssysteem moet zich in de uitschakelsituatie bevinden wanneer u de versterker controleert.
6. Zorg ervoor dat u hetzelfde type fuse gebruikt wanneer u het moet vervangen.

We behouden ons het recht voor om de benodigde verandering of verbetering aan het product aan te brengen, zonder dit vooraf aan de klant te melden.

Stromanschluss | electrical connection | branchement électrique | stroomaansluiting

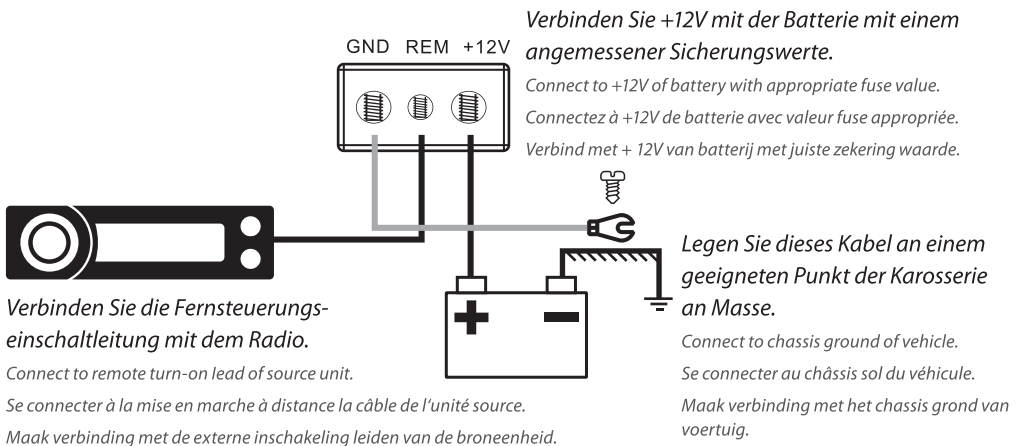

Systemverkabelung 5-Kanal Anschluss

System wiring 5-channel Stereo Configuration | Câblage système 5-canaux | Systeem bedrading 5-kanaals verbinding

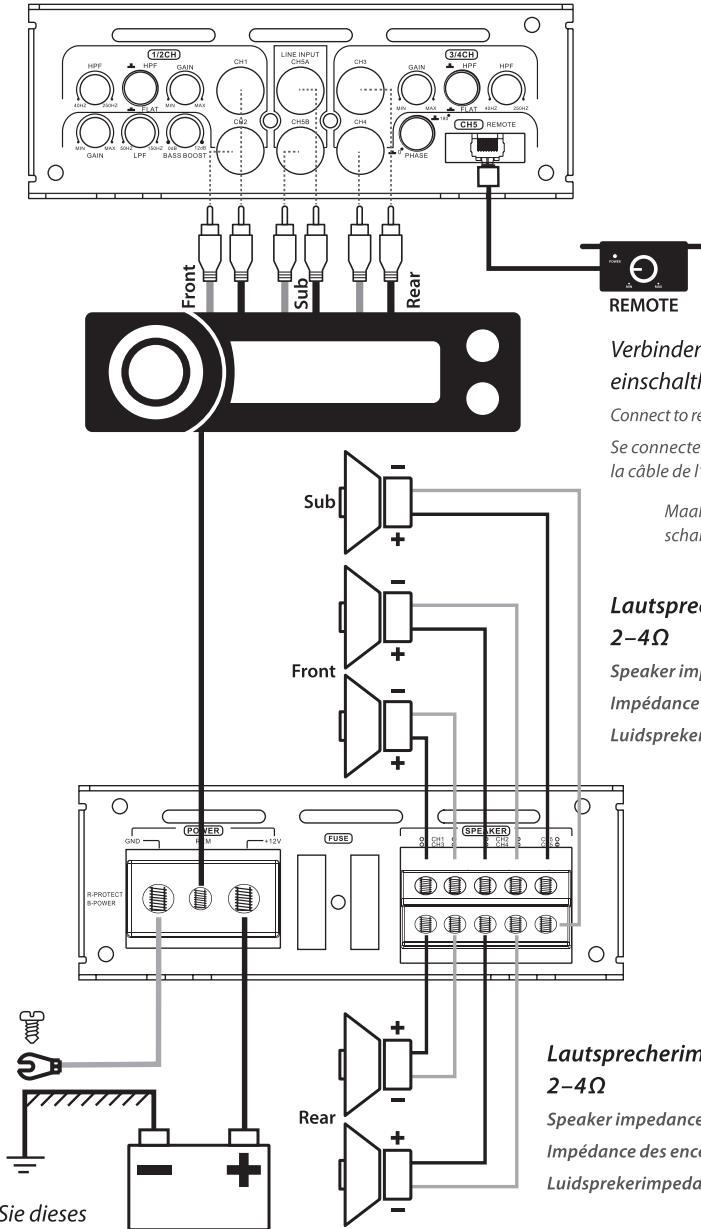

Verbinden Sie die Fernsteuerungs-einschaltleitung mit dem Radio.

Connect to remote turn-on lead of source unit.

Se connecter à la mise en marche à distance la câble de l'unité source.

Maak verbinding met de externe in-schakeling leiden van de bronseenheid.

Lautsprecherimpedanz
2-4Ω

Speaker impedance
Impédance des enceintes
Luidsprekerimpedantie

Lautsprecherimpedanz
2-4Ω

Speaker impedance
Impédance des enceintes
Luidsprekerimpedantie

Legen Sie dieses Kabel an einem geeigneten Punkt der Karosserie an Masse.

Connect to chassis ground of vehicle. | Se connecter au châssis sol du véhicule.

Maak verbinding met het chassis grond van voertuig.

www.sinuslive.com



profihifi Vertriebsgesellschaft m.b.H. | Werner-von-Siemens-Straße 15
24568 Kaltenkirchen [Germany] | Tel. [+49]4191.5025-0 | info@profihifi.de

