

avidsen

Connected Homes*

FR *Caméra IP WiFi autonome 720P*

réf. 123985

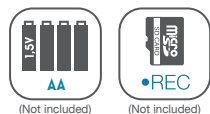

La maison connectée

vi



www.avidsen.com

SOMMAIRE

A - CONSIGNES DE SÉCURITÉ **05**

- 1 - PRÉCAUTIONS D'UTILISATION 05
- 2 - ENTRETIEN ET NETTOYAGE 05
- 3 - RECYCLAGE 05

B - DESCRIPTION DU PRODUIT **06**

- 1 - CONTENU DU KIT 06
- 2 - CAMÉRA 06

C - INSTALLATION **07**

- 1 - INSTALLATION DE LA CAMÉRA 07
- 2 - INSERTION D'UNE CARTE MICROSD (NON FOURNIE) 08
- 3 - CONNEXION DE LA CAMÉRA 08

D - CONFIGURATION **09**

- 1 - CONFIGURATION DE LA CAMÉRA ET AJOUT DANS L'APPLICATION 10
- 2 - ACCÈS À L'ENSEMBLE DES RÉGLAGES 11
 - 2.1 - CONFIGURATION 12

E - UTILISATION **13**

- 1 - VIDÉO EN DIRECT 13
- 2 - CONSULTATION DES VIDÉOS ENREGISTRÉES PAR LA CAMÉRA 13

F - RÉINITIALISATION **14**

G - FAQ **15**

H - INFORMATIONS TECHNIQUES ET LÉGALES **16**

1 - CARACTÉRISTIQUES TECHNIQUES	16
2 - GARANTIE	17
3 - ASSISTANCE ET CONSEILS	17
4 - RETOUR PRODUIT - SAV	17
5 - DÉCLARATION DE CONFORMITÉ CE	17

1 - PRÉCAUTIONS D'UTILISATION

- La caméra ne doit pas être installée dans un lieu où le filtre de l'objectif serait exposé aux rayures et aux salissures.
- Ne pas exposer l'objectif à la lumière directe du soleil ou à une quelconque source lumineuse réfléchie.
- Ne pas multiplier les multiprises ou les câbles prolongateurs.
- Ne pas installer à proximité de produits chimiques acides, d'ammoniaque ou d'une source d'émission de gaz toxiques.
- L'installation et l'utilisation de la caméra doivent être en accord avec la législation locale.

2 - ENTRETIEN ET NETTOYAGE

- Avant tout entretien, débrancher le produit du secteur.
- Ne pas nettoyer le produit avec des substances abrasives ou corrosives.
- Utiliser un simple chiffon doux légèrement humidifié.
- Ne pas vaporiser à l'aide d'un aérosol, ce qui pourrait endommager l'intérieur du produit.

A - CONSIGNES DE SÉCURITÉ

3 - RECYCLAGE



Ce logo signifie qu'il ne faut pas jeter les appareils hors d'usage avec les ordures ménagères. Les substances dangereuses qu'ils sont susceptibles de contenir peuvent nuire à la santé et à l'environnement. Faites reprendre ces appareils par votre distributeur ou utilisez les moyens de collecte sélective mis à votre disposition par votre commune.



Pour en savoir plus :

www.quefairedemesdechets.fr

B - DESCRIPTION DU PRODUIT

1 - CONTENU DU KIT

1 x1

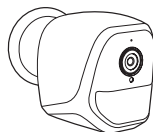

2 x1

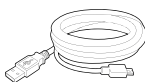

3 x1



4 x1



5 x1



1 Caméra

2 Câble USB pour alimentation de la caméra ou la recharge de piles

3 Cheville pour fixation murale

4 Vis pour fixation murale

5 Outil pour réinitialisation de la caméra

2 - CAMÉRA

Vue avant

Vue arrière

Vue du coté

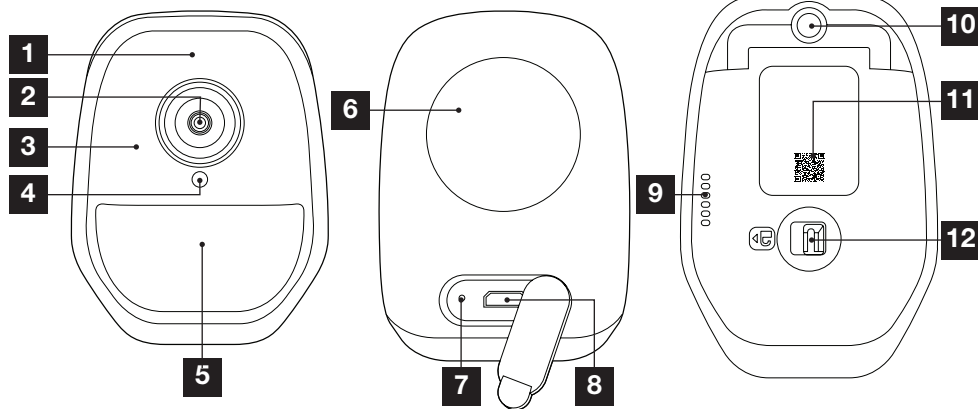

1 Microphone

2 Objectif de la caméra

3 Eclairage infrarouge pour vision de nuit (sur tout le pourtour de l'objectif)

4 Capteur crépusculaire pour commande de l'éclairage infrarouge

5 Témoin de fonctionnement

6 Aimant pour fixation murale sur la base fournie

7 Bouton « reset » : réinitialisation

8 Prise microUSB pour alimentation de la caméra ou recharge de batteries (câble fourni)

9 Haut-parleur

10 Embase pour pied à visser (facultatif, non fourni)

11 QRCode à scanner durant la mise en service avec l'application IP Link

12 Loquet d'accès au logement des piles/batteries (non fournies) et au logement carte microSD (jusqu'à 128Go, non fournie)

1 - INSTALLATION DE LA CAMÉRA

La caméra peut être alimentée, au choix :

- Par un port USB 5V (chargeur de téléphone, ordinateur, TV...), un minimum de 1A est recommandé
- Par 4 piles alcalines LR6 AA
- Par 4 batteries rechargeables NiMH format AA. Dans ce cas, la connexion filaire de la caméra peut être utilisée pour leur recharge

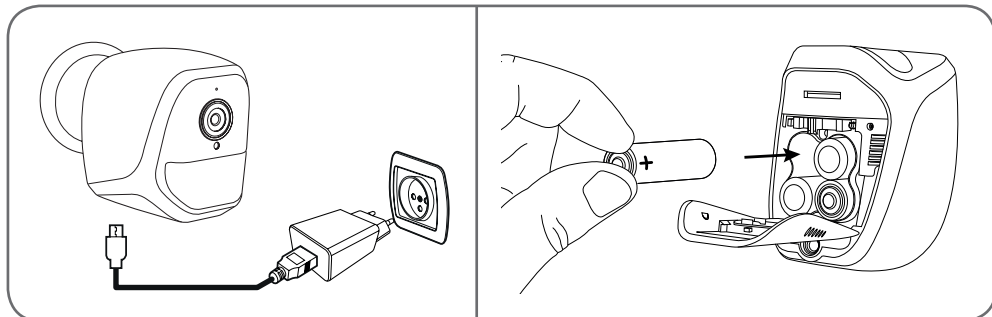

La caméra peut être fixée au mur, au plafond ou posée sur une surface horizontale plane. Fixez la caméra à l'aide de vis et chevilles appropriées à la nature du support (les vis et cheville fournies conviennent pour des murs en matériau plein).

Attention à fixer solidement l'embase de la caméra pour éviter toute chute.

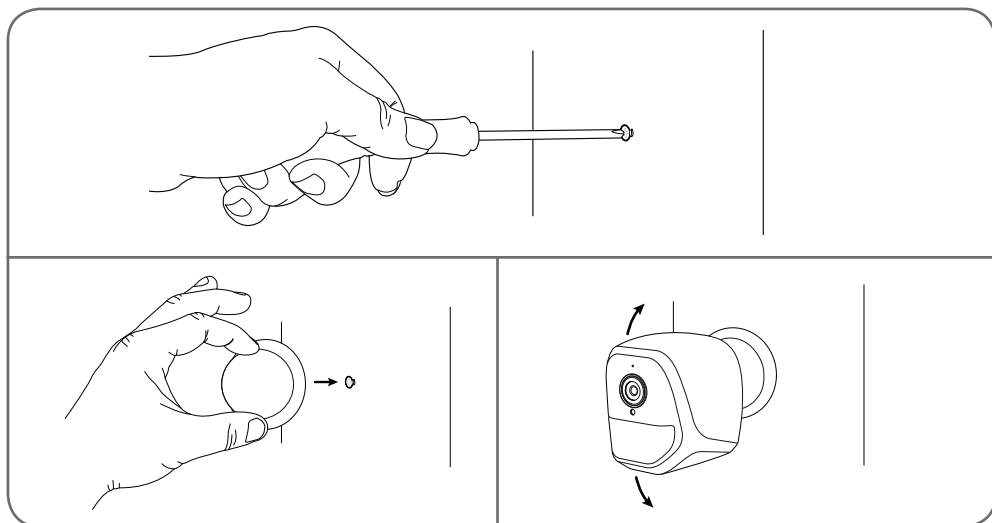

C - INSTALLATION

2 - INSERTION D'UNE CARTE MICROSD (NON FOURNIE)

Votre caméra dispose d'un logement pour carte microSD lui permettant de disposer d'une mémoire de stockage interne. La taille maximum est de 128Go.

Cette utilisation est facultative, mais nécessaire si vous souhaitez que la caméra enregistre de façon autonome.

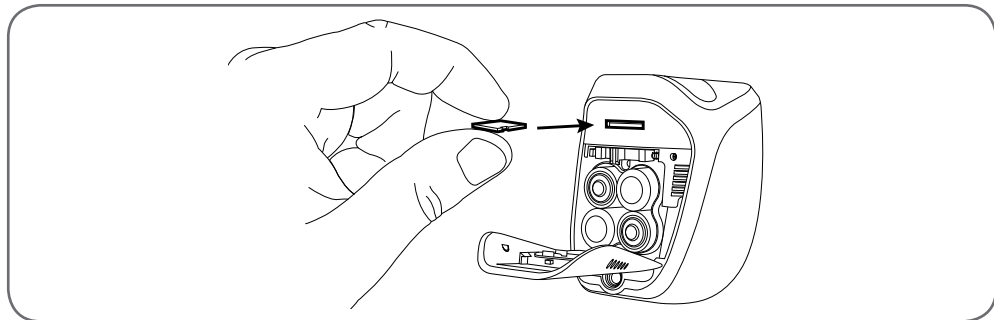

3 - CONNEXION DE LA CAMÉRA

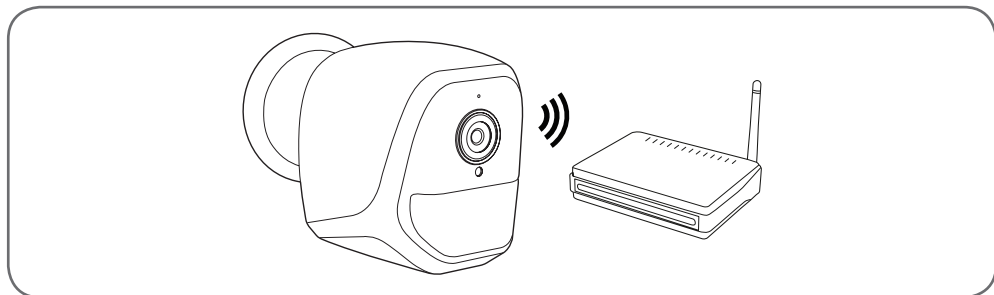

D - CONFIGURATION

1 - CONFIGURATION DE LA CAMÉRA ET AJOUT DANS L'APPLICATION

Remarque : les captures présentées sont issues de la version Android de l'application IP Link. Le fonctionnement de la version iOS pour iPhone est similaire.

Téléchargez l'application IP Link  sur l'appstore ou Google Play puis lancez l'application. Acceptez les demandes d'autorisation envoyées par l'application si nécessaire (accès à l'appareil photo pour scan du QRCode, etc.)

Cliquez ensuite sur l'icône . La caméra doit être sous tension et avoir démarré :



- Si la caméra ne clignote pas en rouge tel quel demandé, vérifiez l'alimentation et si nécessaire, réinitialisez la caméra à l'aide de l'outil fourni : maintenez pendant 5 secondes minimum le bouton « **reset** » à côté de la prise microUSB puis patientez.
- Si vous savez que votre caméra est déjà connectée à internet (exemple : mise en service déjà faite sur un autre smartphone), cliquez sur « **Ajouter un appareil manuellement** » pour sauter l'étape de configuration du WiFi.

Cliquez sur « **Le voyant rouge clignote** » lorsque la caméra est prête pour la suite :

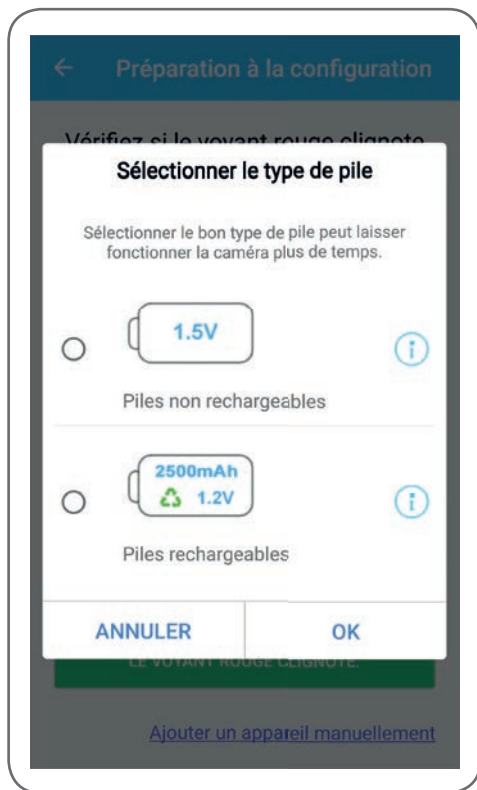

L'appli vous demande si vous alimentez par piles rechargeables ou non, pour gérer correctement l'autonomie restante. Sélectionnez l'alimentation choisie puis cliquez sur **OK**.

D - CONFIGURATION

Remarque : si vous alimentez par le câble USB, peu importe votre réponse.

Scannez ensuite le QRCode présent sous la caméra :



- | | |
|---|--|
| 1 | Zone de capture du QRCode |
| 2 | Si vous disposez d'une photo de votre QRCode vous pouvez l'utiliser en cliquant ici |
| 3 | Vous pouvez également saisir manuellement l'identifiant de votre caméra en cliquant ici (l'identifiant UID se présente sous la forme ABCD-123456-EFGHIJ et est imprimé sur le marquage de la caméra à proximité du QRCode) |

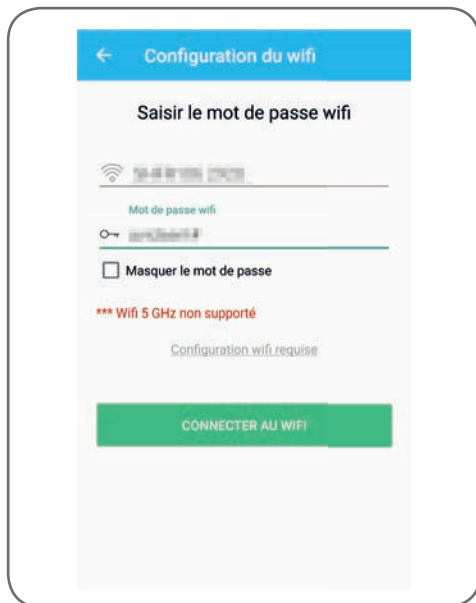

L'appli vous demande alors quel réseau et quelle clé elle doit transmettre à la caméra pour lui donner accès à internet. Par défaut, le nom du réseau WiFi est celui auquel est connecté votre smartphone.

Important :

La caméra est compatible réseau 2.4GHz - 20/40 auto - WPA/WPA2
Non compatible WiFi 5Ghz, non compatible cryptage WEP.

Veillez vérifier les paramètres WiFi de votre box ou contacter votre fournisseur d'accès Internet en cas de difficulté lors de la connexion.

Cliquez sur **CONNECTER AU WIFI** après avoir indiqué le réseau WiFi à utiliser et la clé correspondante.

L'appli vous demande quel mot de passe attribuer à votre caméra. Ce mot de passe sera nécessaire à tout utilisateur pour accéder à la caméra et à son image. Nous conseillons 8 caractères minimum avec une combinaison de lettres, chiffres et caractères spéciaux.

D - CONFIGURATION

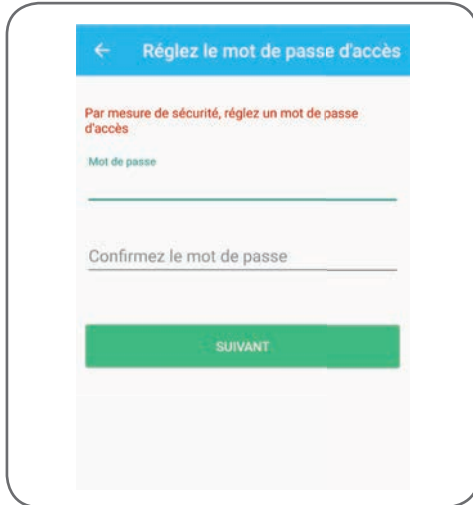

Assurez-vous d'avoir activé le son de votre smartphone. Placez-vous à proximité de votre caméra avec votre smartphone (30cm) et cliquez sur **SUIVANT** pour poursuivre.

Votre smartphone transmet alors les instructions à la caméra. La caméra émet une alerte sonore au bout de quelques secondes après avoir réussi à rejoindre le réseau que votre smartphone lui indique.

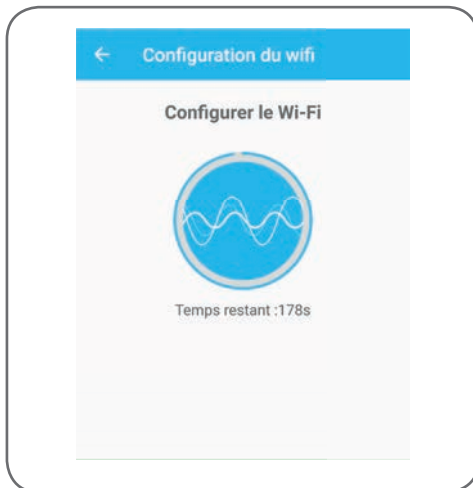

Lorsque votre smartphone détecte la présence de votre caméra sur le réseau il vous demande quel nom lui donner :



Utilisez l'un des noms proposés par défaut en cliquant dessus, ou saisissez un nom à votre convenance puis cliquez sur **ENREGISTRER**. L'association est terminée.

2 - ACCÈS À L'ENSEMBLE DES RÉGLAGES

L'écran par défaut de l'application vous donne accès à son image, sa configuration, le contenu de la carte microSD (non fournie) et les réglages liés à la détection de mouvement :

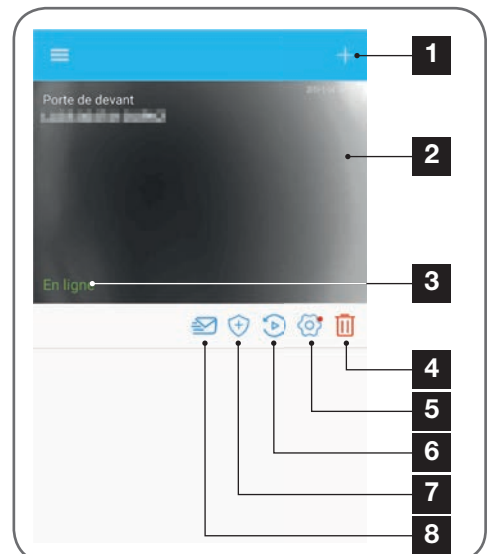

D - CONFIGURATION

1	Ajout d'une autre caméra sur le smartphone
2	Aperçu de la vidéo (se réactualise automatiquement)
3	Statut de connexion de la caméra au réseau
4	Suppression de la caméra de la liste des caméras connues de l'appli (la caméra restera connectée à Internet).
5	Accès à la configuration complète de la caméra
6	Accès sous forme de calendrier aux vidéos enregistrées sur la carte microSD insérée dans la caméra (facultative, non fournie)
7	Gestion de la détection de mouvement : activation/désactivation de l'enregistrement sur carte microSD lorsqu'un mouvement est détecté dans le champ de la caméra On peut également spécifier des heures auxquelles couper/remettre la détection de mouvement, et réduire l'angle de détection.
8	Activation/désactivation du mode « ne pas déranger » : coupe les notifications en cas de détection de mouvement (mais garde la détection de mouvement active)

2.1 - CONFIGURATION

Après avoir cliqué sur l'image de votre caméra depuis la liste des caméras, cliquez sur l'icone  pour accéder à la configuration complète de votre caméra :



1	Accès au nom personnalisé de la caméra et à la version du micrologiciel interne. La présence d'un point rouge indique l'existence d'une mise à jour disponible pour votre caméra.
2	Sélection du type de piles utilisées pour l'alimentation de la caméra (rechargeables, ou non) pour ajuster en conséquence le calcul de l'autonomie affichée.
3	Réglage de l'heure, du fuseau horaire, activation/désactivation de l'heure d'été. L'heure est utilisée pour la programmation de plages de détection de mouvement, et également incrustée sur les vidéos enregistrées.
4	Changement du mot de passe nécessaire à la connexion (le mot de passe créé durant la mise en service de la caméra)
5	Activation/désactivation de la détection de mouvement de la caméra. Vous pouvez également ici spécifier des plages horaires d'activation/désactivation automatiques pour chaque jour de la semaine, et également ajuster l'angle et la sensibilité de la détection de mouvement.
6	Retournement (miroir) et/ou renversement de l'image si la caméra est installée tête en bas.
7	Réglage du volume entrant (haut-parleur de la caméra) et sortant (microphone de la caméra). C'est également ici que vous pouvez couper les témoins lumineux en façade de la caméra pour plus de discrétion.
8	Réinitialisation complète de la caméra
9	Partage de la caméra : vous pouvez ici afficher et transmettre l'identifiant (UID) de votre caméra ou une image de son QRCode. Remarque : le mot de passe que vous avez créé lors de la mise en service sera nécessaire en complément pour que le destinataire puisse ajouter et utiliser la caméra.

E - UTILISATION

1 - VIDÉO EN DIRECT

Depuis la liste des caméras (écran d'accueil de l'application après lancement), cliquez sur l'image ou le nom de votre caméra pour afficher l'image en direct :



1	Passage en mode paysage
2	Jauge de piles/batteries
3	Débit et nombre d'images par seconde actuel
4	Date et heure courantes. Ce sont des données incrustées dans l'image par la caméra, elles apparaissent également sur les enregistrements.
5	Image en direct. Il est possible de zoomer en pinçant l'écran avec deux doigts
6	Activation du micro du smartphone pour parler via le haut-parleur de la caméra
7	Lancement/arrêt d'un enregistrement vidéo (enregistrement en mémoire du smartphone)
8	Activation/coupure du son de la caméra
9	Prise d'une photo immédiate (enregistrement en mémoire du smartphone)

2 - CONSULTATION DES VIDÉOS ENREGISTRÉES PAR LA CAMÉRA

Depuis la liste des caméras, cliquez sur l'icone  consulter le contenu de la carte microSD (non fournie) et les enregistrements faits par la caméra en votre absence. Si des vidéos ont été enregistrées sur la carte microSD (non fournie) insérée dans la caméra, leur présence est indiquée de la manière suivante :

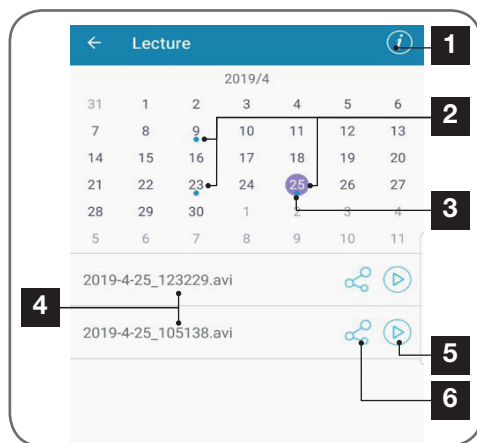

1	Cliquez ici pour accéder à l'activation/désactivation de l'enregistrement cyclique (s'il est actif, les vidéos les plus anciennes seront écrasées par les plus récentes si la carte microSD est pleine)
2	La présence de points bleus aux côtés de la date indiquent la présence de vidéos en mémoire. Vous pouvez faire défiler les mois en glissant vers la gauche ou la droite.
3	Le point violet indique le jour actuellement sélectionné
4	Cette liste indique les vidéos qui ont été enregistrées sur détection d'un mouvement pour la journée actuellement sélectionnée. Chaque vidéo est nommée en fonction de la date et de l'heure de démarrage
5	Cliquez ici pour lancer la lecture de la vidéo correspondante
6	Cliquez ici pour télécharger, sauvegarder ou transférer la vidéo correspondante

F - RÉINITIALISATION

En cas de problème ou de perte du mot de passe, la configuration de la caméra peut être réinitialisée en appuyant sur la touche **Reset** à l'arrière jusqu'à l'émission d'un bip sonore. Une fois réinitialisée, la caméra redémarre. Au bout de 30 secondes elle est disponible pour reconfiguration.

Remarque : L'appui sur la touche **Reset** ne supprime pas la caméra de votre application. Si vous conservez le même mot de passe, l'appli y aura à nouveau accès. Si vous changez le mot de passe vous devrez le mettre à jour dans l'appli pour récupérer le contrôle total de votre caméra.

Symptômes	Causes possibles	Solutions
<i>Impossible d'installer l'application IP Link sur mon appareil Android</i>	Votre appareil dispose d'une version trop ancienne d'Android ou incompatible.	Veillez contacter le support technique du fabricant de votre appareil Android afin d'obtenir une mise à jour récente.
	Google Play effectue une vérification des éléments essentiels au bon fonctionnement de l'application, si votre matériel ne répond pas à tous les critères nécessaires, il vous refusera l'installation	Veillez-vous munir d'un autre terminal Android.
<i>Impossible d'installer l'application IP Link sur mon appareil Apple</i>	Votre appareil dispose d'une version iOS trop ancienne	Veillez effectuer la mise à jour système de votre appareil
<i>La caméra n'est pas détectée comme étant en ligne lorsqu'on veut l'associer sur smartphone</i>	Connexion caméra trop lente	Connectez temporairement votre smartphone sur le même réseau que la caméra lors de l'ajout dans l'appli
<i>La connexion à la caméra est impossible depuis le réseau local</i>	Problème réseau / alimentation	Vérifiez vos connexions réseau et électrique. Vérifiez les piles ou batteries.
	Problème configuration réseau	Contrôlez la configuration réseau de votre caméra
<i>L'image de la caméra est inaccessible via internet</i>	Problème configuration réseau	Contrôlez les réglages de votre installation (box, routeur)
<i>La détection de mouvement se déclenche de manière intempestive</i>	Réglages détection de mouvement inappropriés	Orientez la caméra. Ajustez l'angle et la sensibilité
<i>La caméra n'est pas détectée comme étant en ligne lorsqu'on veut l'associer sur smartphone</i>	Connexion caméra trop lente	Connectez temporairement votre smartphone sur le même réseau que la caméra lors de l'ajout dans l'appli.

H - INFORMATIONS TECHNIQUES ET LÉGALES

1 - CARACTÉRISTIQUES TECHNIQUES

Caméra	
<i>Alimentation</i>	5VDC / 1A ou 4 piles LR6 AA ou 4 batteries AA NiMH
<i>Interface réseau sans fil</i>	WiFi IEEE 802.11 b/g/n 2.4Ghz Compatible WPA/WPA2
<i>Capteur optique</i>	1/4" CMOS
<i>Intensité lumineuse minimum</i>	0 lux
<i>Vision de nuit</i>	Automatique (capteur crépusculaire) Portée : 5m
<i>Angle de vision</i>	110°
<i>Touches</i>	Une touche de réinitialisation des paramètres WiFi
<i>Compression vidéo</i>	h.264
<i>Résolution</i>	1280x720 pixels
<i>Audio</i>	Microphone et haut-parleur intégrés pour communication audio bidirectionnelle
<i>Stockage</i>	1 logement pour carte microSD jusqu'à 128Go pour stockage de vidéo avec accès à distance
<i>Température d'utilisation et humidité</i>	-10°C à 50°C, 10% à 90%RH sans condensation Indice de protection IP65 pour installation intérieure ou extérieure
<i>Dimensions</i>	L100mm x H70mm x P55mm
<i>Poids</i>	180g

H - INFORMATIONS TECHNIQUES ET LÉGALES

2 - GARANTIE

- Ce produit est garanti 2 ans, pièces et main d'œuvre, à compter de la date d'achat. Il est impératif de garder une preuve d'achat durant toute cette période de garantie.
- La garantie ne couvre pas les dommages causés par négligence, chocs ou accidents. Toute intervention sur l'appareil annulera la garantie.

3 - ASSISTANCE ET CONSEILS

- Malgré tout le soin que nous avons porté à la conception de nos produits et à la réalisation de cette notice, si vous rencontrez des difficultés lors de l'installation de votre produit ou des questions, il est fortement conseillé de contacter nos spécialistes qui sont à votre disposition pour vous conseiller.
- En cas de problème de fonctionnement pendant l'installation ou après quelques jours d'utilisation, il est impératif de nous contacter devant votre installation afin que l'un de nos techniciens diagnostique l'origine du problème car celui provient certainement d'un réglage non adapté ou d'une installation non conforme. Si le problème vient du produit, le technicien vous donnera un numéro de dossier pour un retour en magasin. Sans ce numéro de dossier le magasin sera en droit de refuser l'échange du produit.

Contactez les techniciens de notre service après-vente au :

0 892 701 369 Service 0,35 € / min
+ prix appel

Du lundi au vendredi de 9H à 12H et de 14H à 18H.



Besoin d'aide ?
Avidssy
répond à vos question sur le site
www.avidсен.com

4 - RETOUR PRODUIT - SAV

Malgré le soin apporté à la conception et fabrication de votre produit, si ce dernier nécessite un retour en service après-vente dans nos locaux, il est possible

de consulter l'avancement des interventions sur notre site Internet à l'adresse suivante :
<http://sav.avidсен.com>

Avidсен s'engage à disposer d'un stock de pièces détachées sur ce produit pendant la période de garantie contractuelle.

5 - DÉCLARATION DE CONFORMITÉ CE

DECLARATION DE CONFORMITE CE

A la directive RED

Déclaration de conformité à la directive RED
SMART HOME FRANCE

Déclare sous son entière responsabilité que
l'équipement désigné ci-dessous :

Caméra-IP intérieure 720p HD 123980

Est conforme à la directive RED 2014/53/UE et que sa conformité a été selon les normes applicables en vigueur :

EN60950-1 :2006+A11 :2009+A1

:2010+A12:2011+A2 :2013

EN62479 :2010

EN301 489-1 V2.2.0 :2017-03

EN301 489-17 V3.2.0 :2017-03

EN300 328 V2.1.1 :2016-11

À Tours le 30/25/19

Alexandre Chaverot, président





SmartHome France
19 avenue Marcel Dassault
ZAC des Deux Lions - 37200 Tours - France

avidsen

Connected Homes*

EN Battery-powered 720P IP WiFi camera

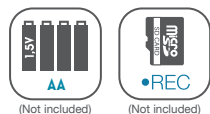
ref. 123985



La maison connectée

v1



www.avidsen.com

CONTENTS

<i>A - SAFETY INSTRUCTIONS</i>	05
1 - OPERATING PRECAUTIONS	05
2 - MAINTENANCE AND CLEANING	05
3 - RECYCLING	05
<i>B - PRODUCT DESCRIPTION</i>	06
1 - KIT CONTENTS	06
2 - CAMERA	06
<i>C - INSTALLATION</i>	07
1 - INSTALLING THE CAMERA	07
2 - INSERTING A MICRO SD CARD (NOT INCLUDED)	08
3 - CONNECTING THE CAMERA	08
<i>D - CONFIGURATION</i>	09
1 - CONFIGURING THE CAMERA AND ADDING IT TO THE APP	10
2 - ACCESS TO ALL SETTINGS	11
2.1 - CONFIGURATION	12
<i>E - OPERATION</i>	13
1 - LIVE VIDEO	13
2 - VIEWING VIDEOS TAKEN BY THE CAMERA	13

F - RESETTING **14**

G - FAQ **15**

H - TECHNICAL AND LEGAL INFORMATION **16**

1 - TECHNICAL CHARACTERISTICS	16
2 - WARRANTY	17
3 - HELP AND ADVICE	17
4 - PRODUCT RETURNS/AFTER SALES SERVICE	17
5 - EC DECLARATION OF CONFORMITY	17

A - SAFETY INSTRUCTIONS

1 - OPERATING PRECAUTIONS

- The cameras must not be installed where the lens filter may be vulnerable to scratching and dirt.
- Do not expose the lens to direct sunlight or any reflected light source.
- Do not daisy-chain extension cords and/or multi-socket adapters.
- Do not install near acidic chemicals, ammonia or sources of toxic gases.
- The installation and use of the camera must comply with local laws.

2 - MAINTENANCE AND CLEANING

- Always unplug the product from the mains before carrying out any maintenance.
- Never use abrasive or corrosive substances to clean the products.
- Use a soft, slightly damp cloth.
- Never use an aerosol to spray the product as this may damage the internal workings.

3 - RECYCLING



This logo denotes that devices which are no longer in use must not be disposed of as household waste. They are likely to contain hazardous substances that are dangerous to both health and the environment. Return the equipment to your local distributor or use the recycling collection service provided by your local council.



B - PRODUCT DESCRIPTION

1 - CONTENTS OF THE KIT

1 x1

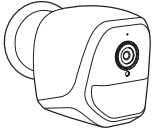

2 x1

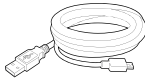

3 x1



4 x1



5 x1



1 Camera

2 USB cable for powering the camera or recharging the batteries

3 Wall plug for wall-mounting

4 Screws for wall-mounting

5 Tool for resetting the camera

2 - CAMERA

Front view

Rear view

Side view

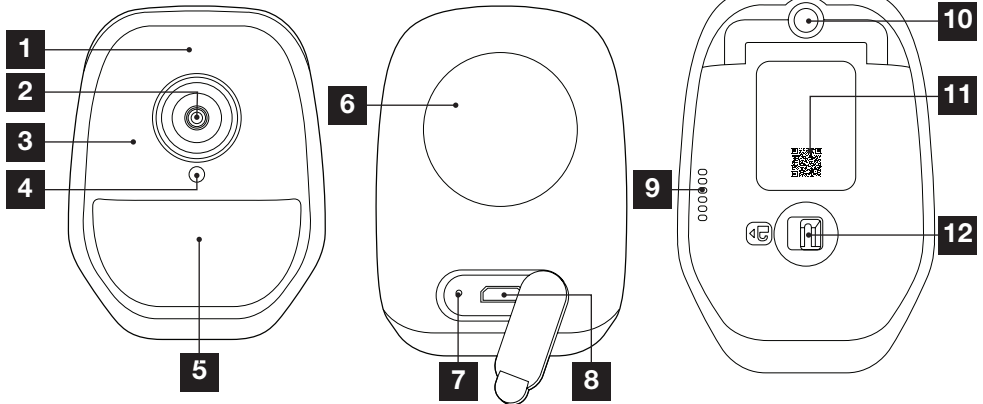

1 Microphone

2 Camera lens

3 Infra-red light for night vision (all around the lens)

4 Dusk sensor for infra-red lighting control

5 Power indicator light

6 Magnet for wall mounting on the base supplied

7 Reset button: resets

8 Micro USB socket for powering the camera or recharging the batteries (cable supplied)

9 Loudspeaker

10 Screw-in foot plate (optional, not supplied)

11 QR Code to scan during set-up using the IP Link app

12 Access latch to batteries/power cells (not supplied) and to micro SD card slot (up to 128Gb, not supplied)

C - INSTALLATION

1 - INSTALLING THE CAMERA

The camera can be powered by means of:

- A 5V USB port (telephone charger, PC, TV, etc.), where a minimum 1A is recommended
- By 4 LR6 AA alkaline batteries
- By 4 NiMH AA rechargeable batteries. In this case, the camera's wired connection can be used for recharging

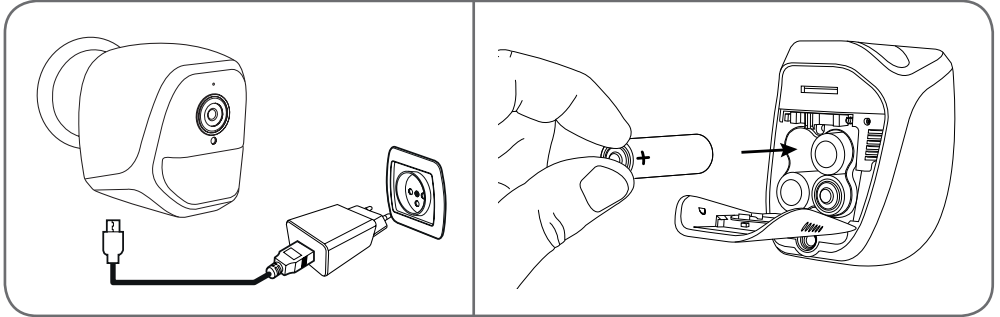

The camera can be attached to a wall, the ceiling or placed on a flat, horizontal surface.

Mount the camera using suitable screws and wall plugs for the type of surface (the screws and plugs supplied are suitable for solid walls).

Make sure the camera base plate is properly secured to prevent it from falling.

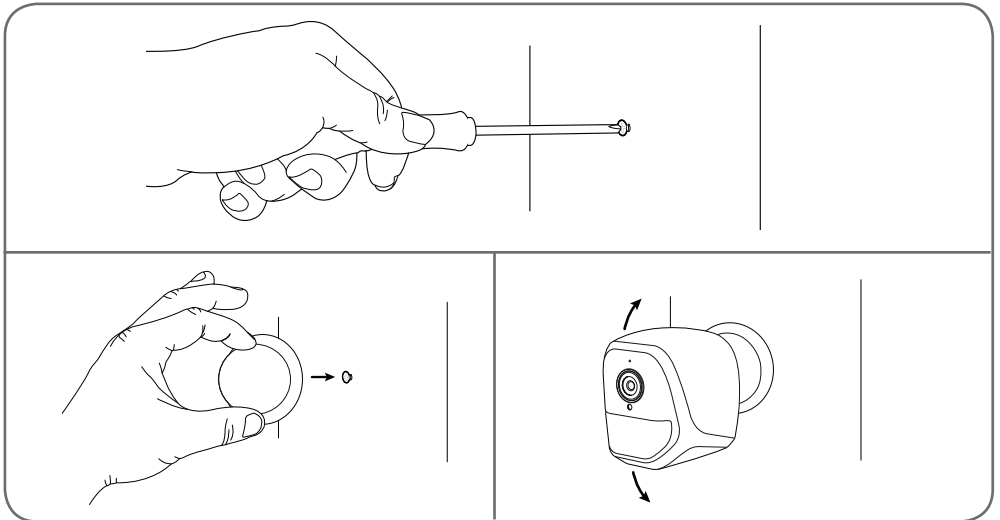

C - INSTALLATION

2 - INSERTING A MICRO SD CARD (NOT INCLUDED)

Your camera has a micro SD card slot, which gives it an internal storage memory. The maximum size is 128 GB. This use is optional, but it is necessary if you want the camera to record independently.

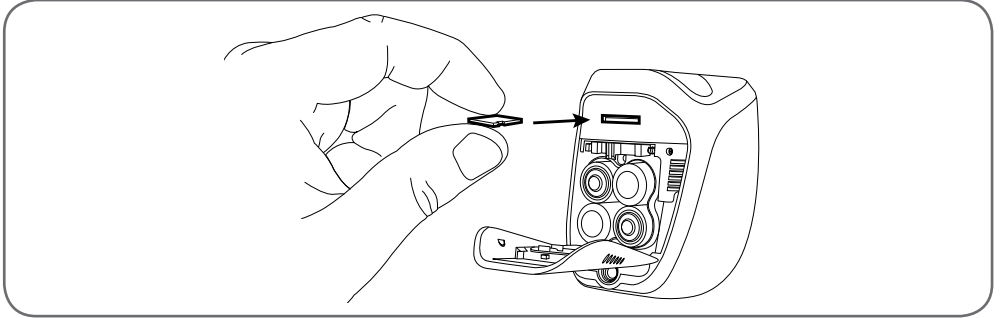

3 - CONNECTING THE CAMERA

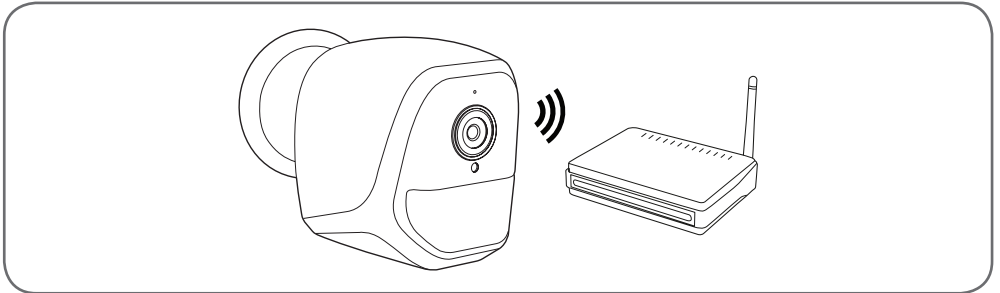

D - CONFIGURATION

1 - CONFIGURING THE CAMERA AND ADDING IT TO THE APP

Note: the screenshots displayed have been taken from the Android version of the IP Link app. The iPhone version works in exactly the same way.

Download the IP Link app  from the App Store or Google Play and then launch the app. Accept the authorisation requests sent by the app where required (access to the camera for scanning the QR Code, etc.).

Next, click on the  icon.
The camera must be switched on and started up:



- If the camera does not flash red as requested, check the power supply and if necessary, restart the camera using the tool supplied: press the “reset” button next to the micro USB socket for at least 5 seconds and then wait.
- If you are sure that your camera is already connected to internet (for example: set-up already done on another smartphone), click on “**Ajouter un appareil manuellement**” (add a device manually) to jump to the WiFi configuration step.

Click on “**Le voyant rouge clignote**” (the red indicator is flashing) when the camera is ready for the next steps:

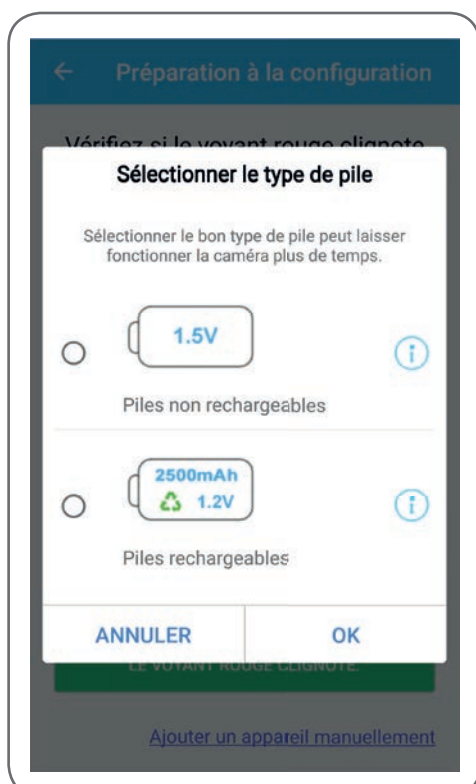

The app asks whether the device is being powered with rechargeable batteries or not, to ensure the remaining battery life is handled properly. Select the desired power option and then click on **OK**.

D - CONFIGURATION

Note: if you are powering the device with a USB cable, the response you provide is of no consequence.
Then scan the QR Code that appears underneath the camera:



- | | |
|---|--|
| 1 | QR Code capturing zone |
| 2 | If you have a photo of the QR Code, you can use it by clicking here |
| 3 | You can also enter the ID of your camera manually by clicking here (the UID takes the format ABCD-123456-EFGHIJ and is marked on the camera near to the QR Code) |

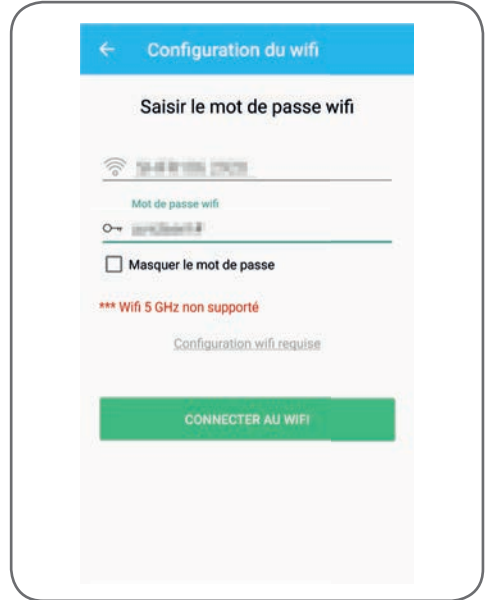

The app then asks you what network and what key it must send to the camera for internet access. By default, the name of the WiFi network is that to which your smartphone is connected.

Important:

Camera network compatibility: 2.4 GHz - 20/40 auto - WPA/WPA2.
Not compatible with 5 GHz WiFi, not compatible with WEP encryption.

Please check the WiFi settings of your gateway with your Internet service provider if you experience connection difficulties.

Click on **CONNECTER AU WIFI (CONNECT TO WIFI)** after having indicated the WiFi network to be used and the corresponding key.

The app will ask which password to associate with your camera. This password will have to be entered by any user providing them with access to the camera and images. We recommend a password with at least 8 characters and a combination of letters, numbers and special characters.

D - CONFIGURATION



Ensure your smartphone's sound is enabled. Position yourself close to your camera with your smartphone (30cm) and click on **SUIVANT (NEXT)** to continue.

Your smartphone then sends the instructions to the camera. After a few seconds, once the camera has successfully connected to the network indicated by your smartphone, the camera emits a beep.



Use the names suggested by default by clicking on the name, or enter a name as desired and click on **ENREGISTRER (REGISTER)**. Pairing is now complete.

2 - ACCESS TO ALL SETTINGS

The app's default screen gives you access to images, its configuration, the contents of the micro SD card (not supplied) and the settings related to movement detection:



When your smartphone detects the presence of your camera on the network, it asks you which name it should use:

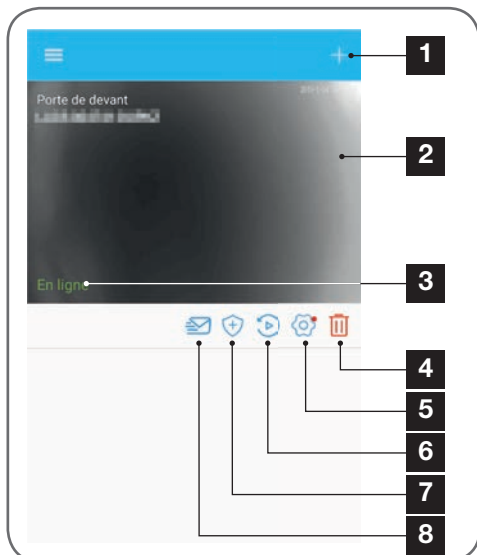

D - CONFIGURATION

1	Add another camera to the smartphone
2	Preview of the video (refreshes automatically)
3	Connection status of the camera on the network
4	Deleting the camera from the list of the app's known cameras (the camera will remain connected to internet).
5	Access to the full configuration of the camera
6	Access to the videos saved on the micro SD card inserted in the camera in calendar format (optional, not supplied)
7	Movement detection management: starting/stopping recording on the micro SD card when a movement is detected in the camera field The specific hours at which the movement detector should be stopped/restarted can also be specified, as can the angle of detection.
8	Enabling/disabling of "Do not disturb" mode: suppresses notifications in the event of movement detection (but keeps the movement detection active)

2.1 - CONFIGURATION

After clicking on the image of your camera from the list of cameras, click on the icon  to access the full configuration of your camera:



1	Access to the personalised name of the camera and the version of the internal firmware. The presence of a red dot indicates the existence of an available update for your camera.
2	Selection of the type of batteries used to power the camera (rechargeable, or not) to consequently adjust calculation of the battery life displayed.
3	Setting of the time, time zone, enabling/disabling of daylight saving time. The time is used to programme movement detection slots, which are also embedded in the videos recorded.
4	Change of password required on login (the password created at the time of camera set-up)
5	Enabling/disabling of the camera's movement detection. Automatic enabling/disabling of time slots can also be specified here for each day of the week, while the angle and sensitivity of the movement detection can also be adjusted.
6	Flip (mirror) and/or reverse the image if the camera is installed upside down.
7	Setting of the incoming (camera loudspeaker) and outgoing (camera microphone) volume. This is also where you can switch off the light indicators at the front of the camera for more privacy.
8	Full camera reset
9	Camera sharing: here you can display and send the ID (UID) of your camera or an image of its QR Code. Note: the password that you created during set-up will also be required to enable the recipient to add and use the camera.

E - OPERATION

1 - LIVE VIDEO

From the list of cameras (home screen of the app after start-up), click on the image or name of your camera to display the live video:

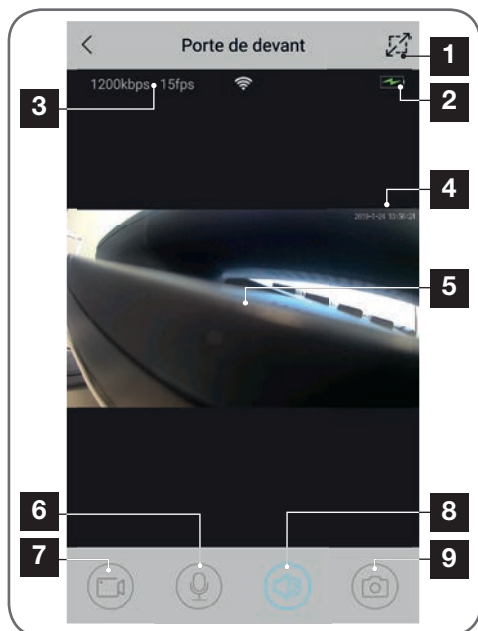

1	Switching to landscape mode
2	Battery / power cell gauge
3	Current speed and number of images per second
4	Current date and time. This data is embedded in the image by the camera, and it also appears in the recordings.
5	Live video. You can zoom in by pinching the screen with two fingers
6	Smartphone microphone activation to speak through the camera's speaker
7	Start/stop of video recording (recording onto smartphone memory)
8	Switch camera sound on / off
9	Immediate photo taking (recording onto smartphone memory)

2 - VIEWING VIDEOS TAKEN BY THE CAMERA

From the list of cameras, click on the icon  to view the contents of the micro SD card (not supplied) and the recordings captured by the camera in your absence. If videos have been recorded on the MicroSD card (not included) inserted into the camera, their presence is indicated as follows:

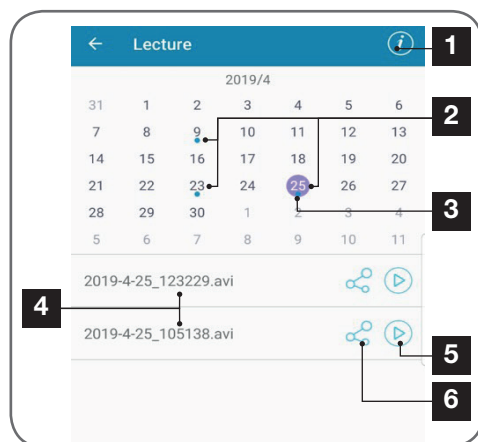

1	Click here to access the enabling / disabling of looped recording (if enabled, the oldest videos will be overwritten by the most recent ones when the micro SD card becomes full)
2	The presence of blue dots next to the date indicates the presence of videos saved to memory. You can scroll through the months by sliding to the left or right.
3	The purple dot indicates the day currently selected
4	This list indicates the videos that have been saved based on motion detection for the day currently selected. Each video is named according to the start date and time
5	Click here to start viewing the applicable video
6	Click here to download, save or transfer the applicable video

F - RESETTING

If there is a problem or in the case of a forgotten password, the configuration of the camera may be reset by pressing and holding the **Reset** button at the back until a beep is heard. Once reset, the camera will start up again. After 30 seconds, it is available for reconfiguration.

Note: Pressing the **Reset** button does not delete the camera from your app. If you keep the same password, the app. will provide access again. If you change the password, you will need to update it in the app to be able to assume full control of your camera.

Symptoms	Possible causes	Solutions
<i>Unable to install the IP Link app on my Android device</i>	The version of Android on your device is out of date or incompatible.	Please contact the technical support of your device's manufacturer in order to obtain a recent Android version.
	Google Play checks all the main components needed to run the app properly. If your equipment does not meet the necessary criteria, the installation will not be completed.	Try the installation on a different Android device.
<i>Unable to install the IP Link app on my Apple device</i>	The version of iOS on your device is not up to date	Update the operating system on your device.
<i>The camera is not detected as being online when wanting to connect it to a smartphone</i>	Camera connection too slow	Temporarily connect your smartphone to the same network as the camera when adding to the app.
<i>Cannot connect to camera over local network</i>	Network/power supply issue	Check your network and electrical connections. Check the batteries or power cells.
	Network configuration problem	Check your camera's network connection settings.
<i>The camera feed cannot be accessed over the internet</i>	Network configuration problem	Check your device settings (box, router)
<i>Movement detection is triggered unnecessarily</i>	Unsuitable movement detection settings	Position the camera. Adjust the angle and sensitivity
<i>The camera is not detected as being online when wanting to connect it to a smartphone</i>	Camera connection too slow	Temporarily connect your smartphone to the same network as the camera when adding to the app.

H - TECHNICAL AND LEGAL INFORMATION

1 - TECHNICAL CHARACTERISTICS

Camera	
<i>Power supply</i>	5VDC / 1A or 4 LR6 AA batteries or 4 NiMH AA batteries
<i>Wireless network interface</i>	WiFi IEEE 802.11 b/g/n 2.4Ghz WPA/WPA2 compatible
<i>Optical sensor</i>	¼" CMOS
<i>Minimum luminous intensity</i>	0 lux
<i>Night vision</i>	Automatic (dusk-to-dawn sensor) Range: 5m
<i>Viewing angle</i>	110°
<i>Buttons</i>	WiFi setting reset button
<i>Video compression</i>	H.264
<i>Resolution</i>	1280x720 pixels
<i>Audio</i>	Built-in microphone and loudspeaker for two-way audio communication
<i>Storage</i>	1 micro SD card slot up to 128 GB memory for storing video via remote access
<i>Operating temperature and humidity</i>	-10°C to 50°C, 10% to 90% RH, non-condensing IP65 protection rating for indoor and outdoor installation
<i>Dimensions</i>	L100mm x H70mm x D55mm
<i>Weight</i>	180g

H - TECHNICAL AND LEGAL INFORMATION

2 - WARRANTY

- This product is under warranty for parts and labour for 2 years from the date of purchase. Proof of purchase must be retained for the duration of the warranty period.
- The warranty does not cover damage caused by negligence, knocks or accidents. The warranty will be void if the device is tampered with.

3 - HELP AND SUGGESTIONS

- If, in spite of the care we have taken in designing our products and drafting these instructions, you do encounter difficulties when installing your product or you have any questions, we recommend you contact one of our specialists who will be glad to help.
- If you encounter operating problems during the installation or a few days afterwards, it is essential that you are in front of your installation when contacting us, so that one of our technicians can diagnose the source of the problem, as it will probably be the result of a setting that is incorrect or an installation that is not to specification. If the problem is caused by the product itself, the technician will give you an RMA number so that you can return the unit to the shop. Without this RMA number, the shop may refuse to exchange the product.

Contact our after sales service team technicians:

0 892 701 369 Service 0,35 € / min
+ prix appel

Monday to Friday, 9AM to 12PM and 2PM to 6PM CET.



Need some help?

Aidssy

will answer your questions on
www.avidsen.com

4 - PRODUCT RETURNS - AFTER SALES SERVICE

If, despite the care we have taken in designing and manufacturing your product, it needs to be returned to our customer service centre, you can check the progress of the work on our website at the following address:

<http://sav.avidsen.com>

Avidsen undertakes to keep a stock of spare parts for this product throughout the contractual warranty period.

5 - EC DECLARATION OF CONFORMITY

DECLARATION OF EC CONFORMITY

Per the RED directive

Declaration of conformity with the RED Directive
SMART HOME FRANCE

hereby declares that the equipment designated below:

720P HD indoor IP camera 123980

Complies with the RED 2014/53/EU directive and that its conformity has been assessed pursuant to the applicable standards in force:

EN60950-1: 2006+A11: 2009+A1: 2010+A12:

2011+A2: 2013

EN62479:2010

EN301 489-1 V2.2.0:2017-03

EN301 489-17 V3.2.0:2017-03

EN300 328 V2.1.1:2016-11

In Tours on 06/05/19

Alexandre Chaverot, CEO



SmartHome France
19 avenue Marcel Dassault
ZAC des Deux Lions - 37200 Tours - France

avidsen

Connected Homes*

NL Autonome IP wifi camera 720P

ref. 123985

HD
720p



(Not included)



(Not included)

WiFi

2.4GHz



La maison connectée



Free available on
App Store



Free available on
Google Play

VI

www.avidsen.com

INHOUDSOPGAVE

A - VEILIGHEIDSVOORSCHRIFTEN **05**

- 1 - GEBRUIKSVOORSCHRIFTEN 05
- 2 - ONDERHOUD EN REINIGING 05
- 3 - RECYCLAGE 05

B - BESCHRIJVING VAN HET PRODUCT **06**

- 1 - INHOUD VAN DE KIT 06
- 2 - CAMERA 06

C - INSTALLATIE **07**

- 1 - INSTALLATIE VAN DE CAMERA 07
- 2 - EEN MICROSD-KAART PLAATSEN (NIET MEEGELEVERD) 08
- 3 - AANSLUITING VAN DE CAMERA 08

D - CONFIGURATIE **09**

- 1 - CONFIGURATIE VAN DE CAMERA EN TOEVOEGEN AAN DE TOEPASSING 10
- 2 - TOEGANG TOT ALLE INSTELLINGEN 11
 - 2.1 - CONFIGURATIE 12

E - GEBRUIK **13**

- 1 - LIVE VIDEO 13
- 2 - RAADPLEGEN VAN VIDEO'S DIE MET DE CAMERA ZIJN OPGENOMEN 13

F - RESETTEN **14**

G - FAQ **15**

H - TECHNISCHE EN WETTELIJKE INFORMATIE **16**

1 - TECHNISCHE EIGENSCHAPPEN	16
2 - GARANTIE	17
3 - HULP EN TIPS	17
4 - RETOUR PRODUCT - SERVICE NA VERKOOP	17
5 - CE CONFORMITEITSVERKLARING	17

A - VEILIGHEIDSVOORSCHRIFTEN

1 - GEBRUIKSVOORSCHRIFTEN

- De camera mag niet worden geplaatst op een plek waar de filter van de lens bekrast of vervuild kan worden.
- Het objectief niet blootstellen aan direct zonlicht of een andere weerspiegelende lichtbron.
- Vermijd het gebruik van meerdere stopcontactdozen en verlengkabels.
- Het apparaat niet installeren vlak bij chemisch zure producten, ammoniak of een bron van giftige gasuitstoot.
- De installatie en het gebruik van de camera moeten conform de lokale wetgeving zijn.

2 - ONDERHOUD EN REINIGING

- Ontkoppel het product van het elektriciteitsnet vóór ieder onderhoud.
- Het product niet met schurende of corrosieve middelen reinigen.
- Een zachte, enigszins vochtige doek gebruiken.
- Niet besproeien met een spuitbus. Dit zou de binnenkant van het product kunnen beschadigen.

3 - RECYCLAGE



Dit logo betekent dat u geen apparaten die buiten gebruik zijn mag weggooien bij het huishoudelijk afval. De gevaarlijke stoffen die ze mogelijk kunnen bevatten, kunnen de gezondheid en het milieu schaden. Vraag uw distributeur om deze apparaten terug te nemen of maak gebruik van de middelen voor de selectieve inzameling die door uw gemeente ter beschikking worden gesteld.



B - BESCHRIJVING VAN HET PRODUCT

1 - INHOUD VAN DE KIT

1 x1

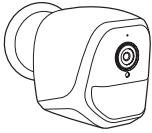

2 x1

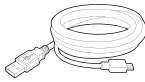

3 x1



4 x1



5 x1



- | | |
|---|--|
| 1 | Camera |
| 2 | USB-kabel voor stroomtoevoer van de camera of het opladen van batterijen |
| 3 | Plug voor muurbevestiging |

- | | |
|---|--------------------------------------|
| 4 | Schroeven voor muurbevestiging |
| 5 | Tool voor het resetten van de camera |

2 - CAMERA

Voorraanzicht

Achteraanzicht

Zijraanzicht

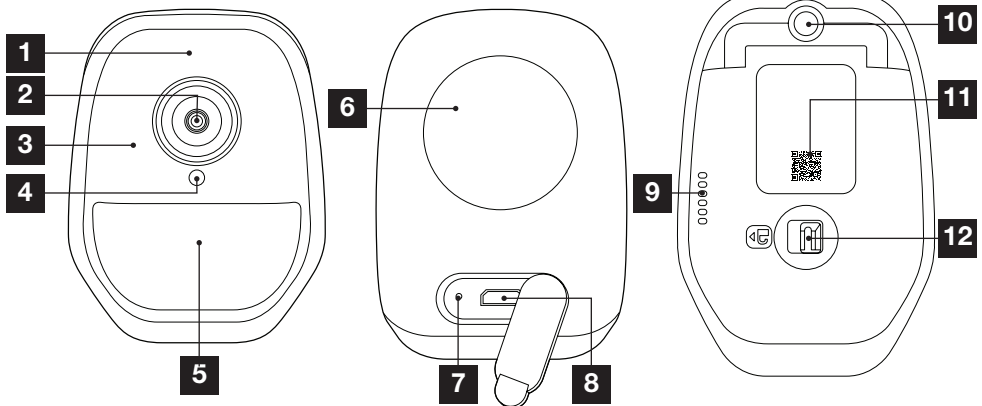

- | | |
|---|---|
| 1 | Microfoon |
| 2 | Cameralens |
| 3 | Infraroodverlichting voor nachtzicht (rond de volledige rand van de lens) |
| 4 | Schemersensor voor bediening infraroodverlichting |
| 5 | Lampje voor werking |
| 6 | Magneet voor muurbevestiging op de basis meegeleverd |

- | | |
|----|--|
| 7 | Resetknop: resetten |
| 8 | MicroUSB-aansluiting voor stroomvoeding van de camera of het opladen van de batterijen (kabel meegeleverd) |
| 9 | Luidspreker |
| 10 | Inschroefbare voet (optioneel, niet meegeleverd) |
| 11 | Te scannen QRCode tijdens de inwerkingstelling met de toepassing IP Link |
| 12 | Klepje voor toegang tot het batterijvakje/ (niet meegeleverd) en tot de behuizing van de microSD-kaart (tot 128Gb, niet meegeleverd) |

1 - INSTALLATIE VAN DE CAMERA

De camera kan naar wens op deze manier van stroom worden voorzien:

- Via een USB 5V-poort (telefoonoplader, computer, tv ...) wordt een minimum van 1A aanbevolen
- Met 4 AA alkalinebatterijen
- Met 4 oplaadbare NiMH AA-batterijen. In dit geval kan de bedrade verbinding van de camera worden gebruikt om op te laden

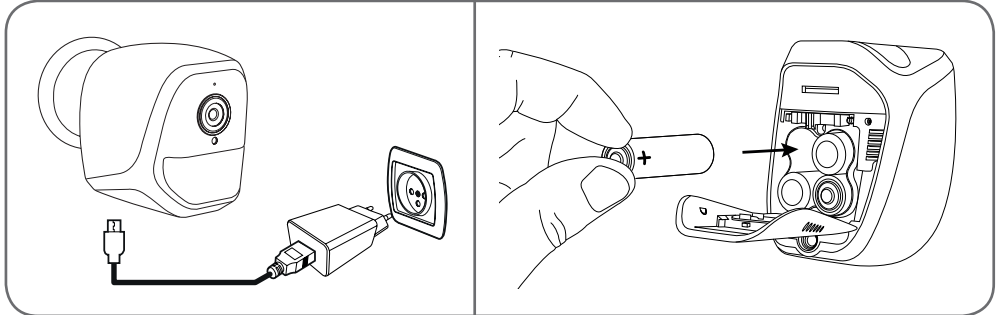

De camera kan bevestigd worden aan de muur, het plafond of geplaatst worden op een horizontale vlakke ondergrond.

Maak de camera vast met behulp van geschikte schroeven en bouten, aangepast aan het materiaal (schroeven en bout geschikt voor muren, in vol materiaal).

Zorg ervoor dat de camera stevig is bevestigd, zodat deze niet kan vallen.

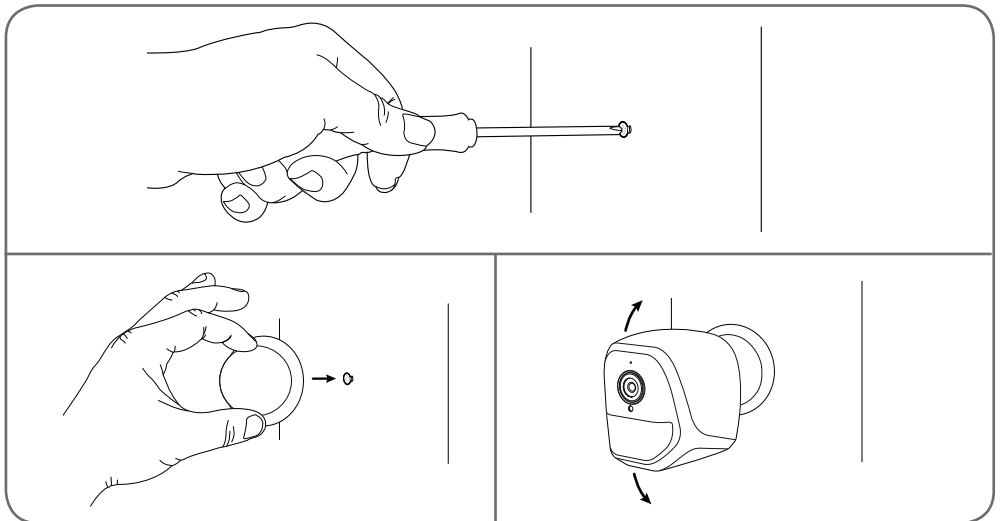

C - INSTALLATIE

2 - EEN MICROSD-KAART PLAATSEN (NIET MEEGELEVERD)

Uw camera heeft een vak voor een microSD-kaart, zodat u het apparaat kunt uitrusten met een intern opslaggeheugen. De maximale grootte is 128 GB.

Dit gebruik is optioneel, maar nodig als u wilt dat de camera op autonome wijze registreert.

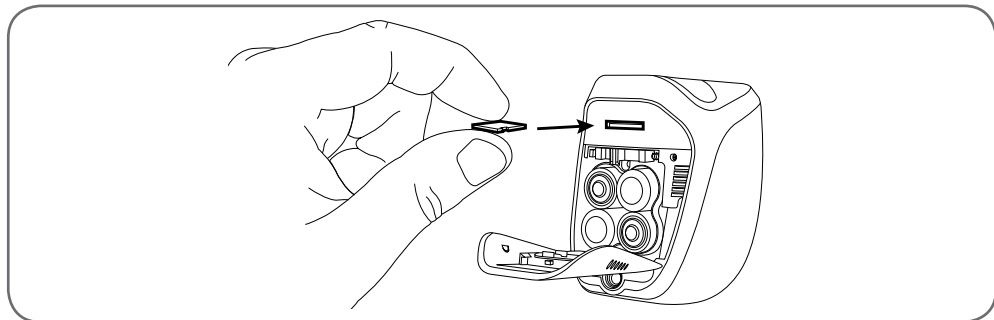

3 - AANSLUITING VAN DE CAMERA

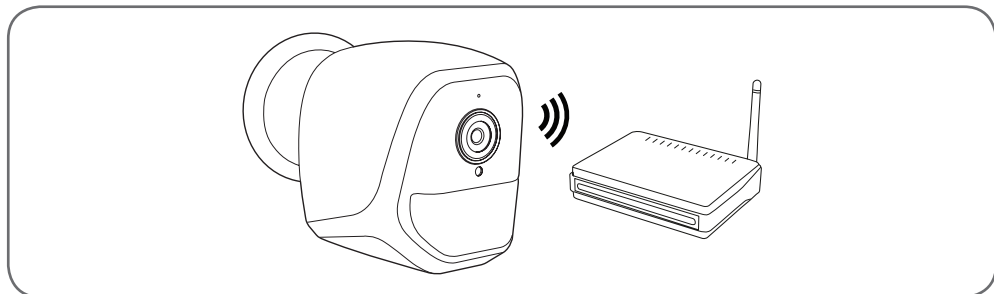

D - CONFIGURATIE

1 - CONFIGURATIE VAN DE CAMERA EN TOEVOEGEN AAN DE TOEPASSING

Opmerking: de gepresenteerde screenshots zijn afkomstig van de Android-versie van de toepassing IP Link. De werking met de iPhone versie is vergelijkbaar.

Download de toepassing IP Link  van de App Store of Google Play en start de toepassing. Accepteer, indien nodig, de verzoeken om toestemming die verstuurd worden door de toepassing (toegang tot het fotoestel voor het scannen van de QRCode, enz.)

Klik vervolgens op het pictogram . De camera dient voorzien te worden van stroom en dient opgestart te zijn:



- Als de camera niet rood knippert zoals gevraagd wordt, controleer dan de stroomtoevoer en reset, en indien nodig, de camera met behulp van het meegeleverde tool: houd de knop «**reset**» naast de microUSB-aansluiting minimaal 5 seconden ingedrukt en wacht.
- Als u weet dat uw camera al is verbonden met het internet (bijvoorbeeld: u heeft deze al geactiveerd op een andere smartphone), klikt u op «**Ajouter un appareil manuellement**» (Handmatig toevoegen van een apparaat) om de wifi-configuratiestap over te slaan.

Klik op «**Le voyant rouge clignote**» (Het rode lampje knippert) wanneer de camera klaar is voor het volgende:



De toepassing vraagt of u oplaadbare batterijen gebruikt of niet, om de resterende levensduur van de batterij goed te beheren. Selecteer de gekozen stroomtoevoer en klik op **OK**.

D - CONFIGURATIE

Opmerking: als u van stroom voorziet via de USB-kabel, welke oplossing u ook kiest. Scan vervolgens de QRCode die onder de camera staat:



- | | |
|---|--|
| 1 | Resolutiezone van de QRCode |
| 2 | Als u een foto van uw QRCode hebt, kunt u deze gebruiken door hier te klikken: |
| 3 | U kunt eveneens handmatig de ID van uw camera invoeren door hier te klikken (de UID staat weergegeven als ABCD-123456-EFGHIJ en staat afgedrukt op de marking van de camera vlakbij de QRCode) |

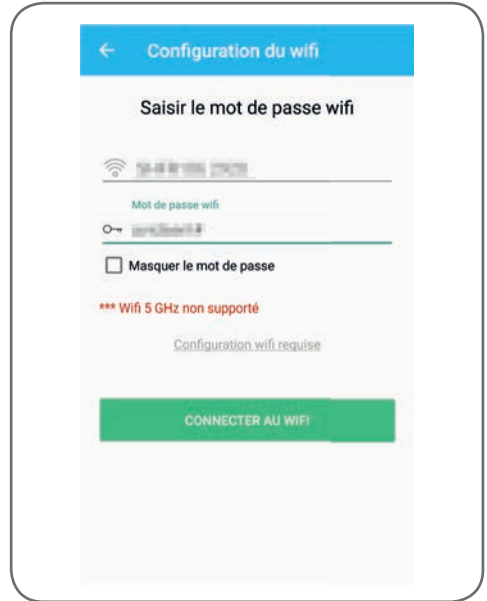

De toepassing vraagt u nu welk netwerk en welke sleutel doorgegeven moeten worden aan de camera zodat deze toegang krijgt tot internet. Standaard is de naam van het wifi-netwerk degene waarmee uw smartphone is verbonden.

Belangrijk:

Compatibel netwerk camera: 2.4GHz - 20/40 auto - WPA/WPA2

Niet-compatibele wifi 5 Ghz niet-compatibele WEP-codering.

Controleer de wifiparameters van uw box of neem contact op met uw internetprovider in geval van problemen met de verbinding.

Klik op **CONNECTER AU WIFI**(MET WIFI VERBINDEN) na het aangeven van het te gebruiken wifi-netwerk en de bijbehorende sleutel.

De app vraagt u welk wachtwoord u aan uw camera wilt toewijzen. Dit wachtwoord is voor elke gebruiker vereist voor toegang tot de camera en de afbeelding. We raden minimaal 8 tekens aan met een combinatie van letters, cijfers en speciale tekens.

D - CONFIGURATIE



Verzeker u ervan dat u het geluid van uw smartphone heeft geactiveerd. Ga met uw smartphone vlakbij uw camera staan (30cm) en klik op **SUIVANT (VOLGENDE)** om verder te gaan.

Uw smartphone geeft vervolgens de instructies door aan de camera. De camera laat na enkele seconden een geluidssignaal horen nadat deze geprobeerd heeft om contact te maken met het netwerk dat uw smartphone heeft aangewezen.



Als uw smartphone de aanwezigheid van uw camera op het netwerk detecteert, stelt hij u de vraag welke naam uw deze wilt geven:



Gebruik een van de standaard namen die wordt voorgesteld door erop te klikken, of voer een naam in en klik op **ENREGISTRER (OPNEMEN)**. De koppeling is voltooid.

2 - TOEGANG TOT ALLE INSTELLINGEN

Het standaardscherm van de toepassing geeft u toegang tot de afbeelding, de configuratie, de inhoud van de microSD-kaart (niet meegeleverd) en de instellingen met betrekking tot bewegingsdetectie:

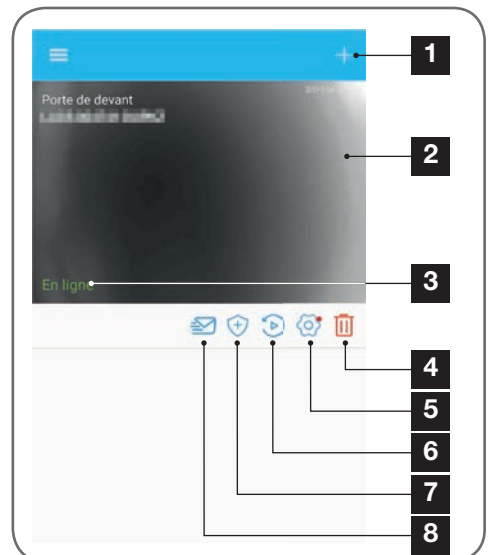

D - CONFIGURATIE

1	Toevoegen van een andere camera op de smartphone
2	Voorbeeld van de video (ververst automatisch)
3	Verbindingsstatus van de camera met het netwerk
4	Verwijderen van de camera uit de lijst met bekende camera's in de app (de camera blijft verbonden met het internet).
5	Toegang tot de volledige configuratie van de camera
6	Toegang in de vorm van een kalender van video's die zijn opgenomen op de microSD-kaart die in de camera is geplaatst (optioneel, niet meegeleverd)
7	Beheer van de bewegingsdetectie: activering/deactivering van de opname op microSD-kaart als een beweging gedetecteerd wordt binnen het bereik van de camera Het is ook mogelijk om tijden op te geven om de bewegingsdetectie in te korten/te resetten en de detectiehoek te verkleinen.
8	Modus 'Niet storen' in-/uitschakelen: schakelt meldingen uit wanneer beweging wordt gedetecteerd (maar houdt bewegingsdetectie actief)

2.1 - CONFIGURATIE

Klik, nadat u geklikt heeft op de afbeelding van uw camera in de cameralist, op het icoon  om toegang te krijgen tot de volledige configuratie van uw camera:



1	Toegang tot de aangepaste naam en firmwareversie van de camera. De aanwezigheid van een rode stip geeft aan dat er een update voor uw camera beschikbaar is.
2	Keuze van het type batterijen dat wordt gebruikt om de camera van stroom te voorzien (oplaadbaar of niet) om de berekening van de weergegeven autonomie dienovereenkomstig aan te passen.
3	Instellen van de tijd, tijdzone, activering/deactivering van de zomertijd. De tijd wordt gebruikt voor het programmeren van tijden van bewegingsdetectie en ook ingebed in opgenomen video's.
4	Wijziging van het wachtwoord vereist voor inloggen (het wachtwoord dat is aangemaakt tijdens de inbedrijfstelling van de camera)
5	Activering/deactivering van de bewegingsdetectie van de camera. Hier kunt u ook automatische activerings-/deactiveringstijden voor elke dag van de week opgeven en ook de hoek en gevoeligheid van bewegingsdetectie aanpassen.
6	Draaien (spiegeling) en/of omdraaien van het beeld als de camera ondersteboven is geïnstalleerd.
7	Past de inkomende (luidspreker van de camera) en uitgaande volumeregeling (microfoon van de camera) aan. Het is ook hier dat u de Leds aan de voorkant van de camera kunt uitschakelen voor meer discretie.
8	Volledige reset van de camera
9	De camera delen: hier kunt u de ID (UID) van uw camera of een afbeelding van zijn QRCode weergeven en verzenden. Opmerking: Het wachtwoord dat u tijdens de registratie hebt gecreëerd, is daarnaast nodig, zodat de ontvanger de camera kan toevoegen en gebruiken.

1 - LIVE VIDEO

Klik in de cameralist (homepage-scherm van de toepassing na het opstarten) op de afbeelding of de naam van uw camera om het beeld live weer te geven:

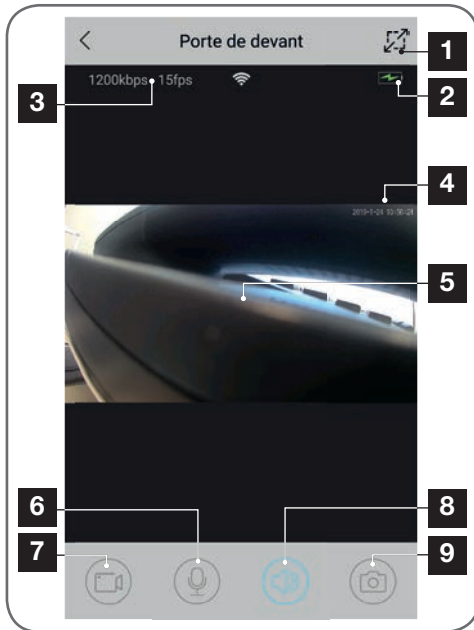

- | | |
|---|--|
| 1 | Overgang naar de liggende modus |
| 2 | Batterij- of accupcentage |
| 3 | Debiet en aantal lopende beelden per seconde |
| 4 | Huidige datum en tijd. Dit zijn gegevens die door de camera zijn ingebed in de afbeelding, ze verschijnen ook op de opnamen. |
| 5 | Livebeeld. Het is mogelijk om in te zoomen door het scherm met twee vingers samen te knijpen |
| 6 | Activering van de microfoon van de smartphone om via de luidspreker van de camera te spreken |
| 7 | Een video-opname starten/stoppen (opslaan in smartphonegeheugen) |
| 8 | Activering/deactivering van het geluid van de camera |
| 9 | Een onmiddellijke foto maken (opslaan in smartphonegeheugen) |

2 - RAADPLEGEN VAN VIDEO'S DIE MET DE CAMERA ZIJN GEMAAKT

Klik vanuit de cameralist op het pictogram  om de inhoud van de microSD-kaart (niet meegeleverd) en de opnames van de camera tijdens uw afwezigheid te bekijken. Als er video's zijn opgenomen op de microSD-kaart (niet meegeleverd) die in de camera is geplaatst, wordt hun aanwezigheid als volgt aangegeven:

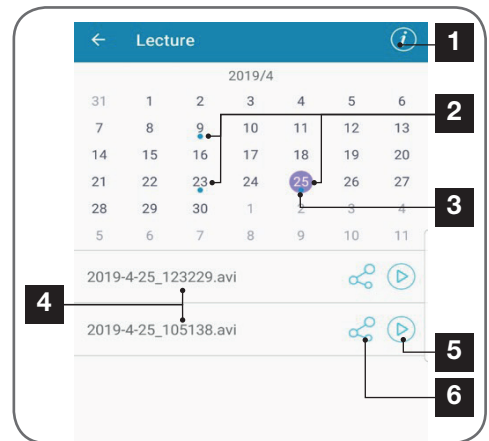

- | | |
|---|---|
| 1 | Klik hier om de cyclische opname te activeren/deactiveren (als deze actief is, worden de oudste video's overschreven door de meest recente als de microSD-kaart vol is) |
| 2 | De aanwezigheid van blauwe stippen naast de datum geeft de aanwezigheid van video's in het geheugen aan. U kunt door de maanden scrollen door naar links of rechts te slepen. |
| 3 | De paarse stip geeft de dag aan die op dat moment is gekozen |
| 4 | Deze lijst toont video's die zijn opgenomen met bewegingsdetectie voor de dag die op dat moment is gekozen. Elke video heeft een naam op basis van de begintdatum en -tijd |
| 5 | Klik hier om de overeenkomstige video af te spelen |
| 6 | Klik hier om te downloaden, op te slaan of om de overeenkomstige video door te sturen |

F - RESETTEN

In het geval van een probleem of verlies van het wachtwoord, kan de camera-configuratie worden gereset door op de toets **Reset** te drukken aan de achterkant, totdat er een geluidssignaal hoorbaar is. Nadat deze opnieuw is geïnitieerd, start de camera opnieuw op. Na 30 seconden is de camera beschikbaar voor opnieuw configureren.

Opmerking: Als u op de **Reset** knop drukt, wordt de camera niet van uw toepassing verwijderd. Als u hetzelfde wachtwoord behoudt, heeft de app weer toegang. Als u het wachtwoord wijzigt, moet u het bijwerken in de app om weer de volledige controle over uw camera te krijgen.

Problemen	Mogelijke oorzaken	Oplossingen
<i>Het is niet mogelijk de toepassing IP Link te installeren op mijn Android-apparaat</i>	Uw apparaat beschikt over een incompatibele of te oude Android-versie.	Neem contact op met de technische ondersteuning van de fabrikant van uw Android-apparaat om een recente update te verkrijgen.
	Google Play voert een verificatie uit van de essentiële elementen op een goede werking van de toepassing. Als uw hardware niet voldoet aan alle benodigde criteria, wordt de installatie geweigerd.	Neem een andere Android-terminal.
<i>Het is niet mogelijk de toepassing IP Link te installeren op mijn Apple-apparaat</i>	De iOS-versie op uw apparaat is te verouderd.	Voer een systeemupdate van uw apparaat uit
<i>De camera wordt niet gedetecteerd als online bij een poging tot koppelen aan een smartphone</i>	Verbinding camera te langzaam	Sluit uw smartphone tijdelijk aan op hetzelfde netwerk als de camera tijdens het toevoegen aan de toepassing
<i>De camera kan niet worden verbonden vanaf het lokaal netwerk</i>	Probleem netwerk/voeding	Controleer uw netwerk/elektrische voeding verbindingen. Controleer de batterijen of accu's.
	Probleem met de netwerkconfiguratie	Controleer de netwerkconfiguratie van uw camera
<i>Het beeld van de camera is niet toegankelijk via internet</i>	Probleem met de netwerkconfiguratie	Controleer de instellingen van uw installatie (box, router)
<i>De bewegingsdetectie wordt verkeerdelijk geactiveerd.</i>	Ongepaste instellingen voor de bewegingsdetectie	Richt de camera. Pas hoek en gevoeligheid aan
<i>De camera wordt niet gedetecteerd als online bij een poging tot koppelen aan een smartphone</i>	Verbinding camera te langzaam	Sluit uw smartphone tijdelijk aan op hetzelfde netwerk als de camera tijdens het toevoegen van de toepassing.

H - TECHNISCHE EN WETTELIJKE INFORMATIE

1 - TECHNISCHE KENMERKEN

Camera	
<i>Stroomvoorziening</i>	5 VDC / 1A of 4 LR6 AA-batterijen of 4 AA NIMH-batterijen
<i>Draadloze netwerkinterface</i>	WiFi IEEE 802.11 b/g/n 2.4Ghz Compatibel WPA/WPA2
<i>Optische sensor</i>	¼" CMOS
<i>Minimale lichtintensiteit</i>	0 lux
<i>Nachtzicht</i>	Automatisch (schemersensor) Bereik: 5m
<i>Kijkhoek</i>	110°
<i>Knoppen</i>	Een resetknop van de wifi-instellingen
<i>Videocompressie</i>	h.264
<i>Resolutie</i>	1280x720 pixels
<i>Audio</i>	Geïntegreerde microfoon en luidspreker voor bidirectionele audiocommunicatie
<i>Opslag</i>	1 vak voor de microSD-kaart tot 128GB voor opslag van video met toegang op afstand
<i>Bedrijfstemperatuur en -vochtigheid</i>	-10°C tot 50°C, 10% tot 90%RH zonder condensatie Beschermingsindex IP65 voor installatie binnen of buiten
<i>Afmetingen</i>	L100mm x H70mm x D55mm
<i>Gewicht</i>	180g

H - TECHNISCHE EN WETTELIJKE INFORMATIE

2 - GARANTIE

- Dit product valt 2 jaar onder garantie, onderdelen en werkuren, vanaf de aankoopdatum. U moet het aankoopbewijs gedurende de hele garantieperiode bewaren.
- De garantie is niet van toepassing op schade die wordt veroorzaakt door nalatigheid, schokken of ongevallen.
Elke interventie aan het apparaat annuleert de garantie.

3 - HULP EN TIPS

- Als u ondanks de zorg die wij besteed hebben aan het ontwerp van onze producten en het schrijven van deze handleiding, toch nog problemen ervaart tijdens de installatie van uw product of u vragen heeft, dan raden wij u aan contact op te nemen met onze specialisten die altijd met raad en daad klaarstaan.
- Bij werkingsproblemen tijdens de installatie of na enkele dagen gebruik, moet u voor installatie contact met ons opnemen zodat een van onze technici de oorzaak van het probleem kan zoeken aangezien dit vast en zeker uit een foute instelling of een niet conforme installatie voortkomt. Als het probleem voortkomt van het product, krijgt u van de technicus een dossiernummer voor een retour naar de winkel. Zonder dit dossiernummer heeft de winkel het recht de omwisseling van het product te weigeren.

Neem contact op met de technisch medewerkers van onze service na aankoop op:

Helpline: +352 26302353

Van maandag tot vrijdag van 9 tot 12 uur en van 14 tot 18 uur.



Hulp nodig?

Aidssy

beantwoordt uw vragen op de website www.avidсен.com

4 - RETOUR PRODUCT - SERVICE NA VERKOOP

Ondanks de zorg die besteed werd aan het ontwerp en de productie van uw product, kan het gebeuren dat u het product moet terugsturen naar onze servicedienst na aankoop. U kunt de vooruitgang van de interventies volgen op onze website: <http://sav.avidсен.com>

Avidсен verbindt zich ertoe, gedurende de contractuele garantieperiode, over een voorraad reserveonderdelen voor dit product te beschikken.

5 - CE CONFORMITEITSVERKLARING

EC-CONFORMITEITSVERKLARING

RED-richtlijn

Conformiteitsverklaring betreffende de richtlijn RED SMART HOME FRANCE

Verklaart onder haar volledige verantwoordelijkheid dat onderstaande apparatuur:

IP-binnencamera 720p HD 123980

Conform de richtlijn RED 2014/53/UE is en dat deze conformiteit voldoet aan de normen die van kracht zijn:

EN60950-1:2006+A11:2009+A1:2010+A12:2011+A2:2013

EN62479: 2010

EN301 489-1 V2.2.0:2017-03

EN301 489-17 V3.2.0:2017-03

EN300 328 V2.1.1: 2016-11

Te Tours, op 06/05/19

Alexandre Chaverot, voorzitter



SmartHome France
19 avenue Marcel Dassault
ZAC des Deux Lions - 37200 Tours - Frankrijk

avidsen

Connected Homes*

DE Autonome WLAN-IP-Kamera 720P

Art.-Nr. 123985

HD
720p



(Not included)



(Not included)

WiFi

2.4GHz



La maison connectée



Free available on
App Store



Free available on
Google Play

INHALT

A - SICHERHEITSANWEISUNGEN	05
1 - VORSICHTSMASSNAHMEN	05
2 - INSTANDHALTUNG UND REINIGUNG	05
3 - RECYCLING	05
B - PRODUKTBESCHREIBUNG	06
1 - INHALT DES SETS	06
2 - KAMERA	06
C - MONTAGE	07
1 - MONTAGE DER KAMERA	07
2 - EINFÜHREN EINER MICROSD-KARTE (NICHT IM LIEFERUMFANG ENTHALTEN)	08
3 - ANSCHLUSS DER KAMERA	08
D - KONFIGURATION	09
1 - KONFIGURATION DER KAMERA UND HINZUFÜGEN ZUR APP	10
2 - ZUGANG ZU SÄMTLICHEN EINSTELLUNGEN	11
2.1 - KONFIGURATION	12
E - VERWENDUNG	13
1 - LIVE-VIDEO	13
2 - ABRUF DER MIT DER KAMERA AUFGENOMMENEN VIDEOS	13

F - RESET **14**

G - FAQ **15**

***H - TECHNISCHE UND GESETZLICHE
INFORMATIONEN*** **16**

1 - TECHNISCHE MERKMALE	16
2 - GARANTIE	17
3 - HILFE UND SUPPORT	17
4 - GERÄTEUMTAUSCH – KUNDENDIENST	17
5 - EG-KONFORMITÄTSERKLÄRUNG	17

A - SICHERHEITSANWEISUNGEN

1 - VORSICHTSMASSNAHMEN

- Installieren Sie die Kamera nicht an einem Ort, an dem der Objektivfilter zerkratzt oder verschmutzt werden könnte.
- Setzen Sie das Objektiv nicht dem direkten Sonnenlicht oder einer anderen reflektierenden Lichtquelle aus.
- Vermeiden Sie es, mehrere Mehrfachstecker oder Verlängerungskabel hintereinander zu schalten.
- Installieren Sie das Gerät nicht in der Nähe von chemischen Produkten wie Säuren und Ammoniak oder einer Emissionsquelle für giftige Gase.
- Halten Sie sich bei der Installation und Verwendung der Kamera an die lokalen Gesetze.

2 - INSTANDHALTUNG UND REINIGUNG

- Trennen Sie das Gerät vor der Reinigung immer vom Stromnetz.
- Reinigen Sie das Produkt nicht mit Scheuermitteln oder ätzenden Substanzen.
- Verwenden Sie ein gewöhnliches, weiches und leicht befeuchtetes Tuch.
- Besprühen Sie das Gerät nicht mit einem Spray. Dies könnte zu Beschädigungen im Inneren des Geräts führen.

3 - RECYCLING



Dieses Logo bedeutet, dass Altgeräte nicht mit dem Hausmüll entsorgt werden dürfen. Die Gefahrenstoffe, die sie potenziell enthalten, können der Gesundheit und der Umwelt schaden. Geben Sie Altgeräte bei der Verkaufsstelle oder über die getrennte Abfuhr Ihrer Gemeinde zurück.



B - PRODUKTBESCHREIBUNG

1 - INHALT DES SETS

1 x 1

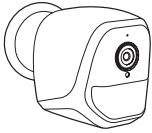

2 x 1

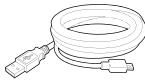

3 x 1



4 x 1



5 x 1



- | | |
|---|---|
| 1 | Kamera |
| 2 | USB-Kabel zur Stromversorgung der Kamera oder Akkuaufladung |
| 3 | Dübel zur Befestigung an der Wand |

- | | |
|---|---------------------------------------|
| 4 | Schrauben zur Befestigung an der Wand |
| 5 | Tool für den Reset der Kamera |

2 - KAMERA

Vorderansicht

Rückansicht

Seitenansicht

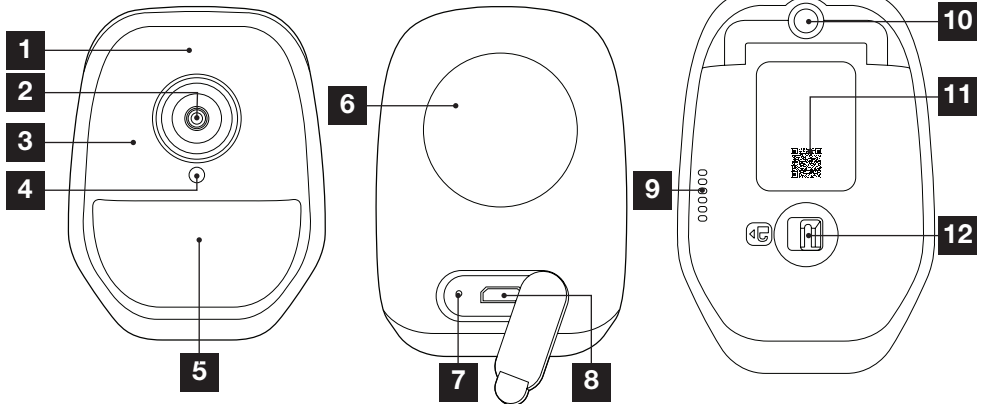

- | | |
|---|--|
| 1 | Mikrofon |
| 2 | Kameraobjektiv |
| 3 | Infrarot-Beleuchtung für die Nachtsicht (ringsum das Objektiv) |
| 4 | Dämmerungssensor zur Steuerung der Infrarot-Beleuchtung |
| 5 | Funktionskontrollleuchte |
| 6 | Magnet für Wandbefestigung auf mitgelieferter Basis |
| 7 | „Reset“-Taste: Neuinitialisierung |

- | | |
|----|--|
| 8 | MicroUSB-Stromstecker zur Stromversorgung der Kamera oder Akkuaufladung (Kabel im Lieferumfang enthalten) |
| 9 | Lautsprecher |
| 10 | Sockel für anzuschraubenden Fuß (optional, nicht im Lieferumfang enthalten) |
| 11 | QR-Code, der bei der Inbetriebnahme mit der App IP Link gescannt werden muss |
| 12 | Verriegelung des Akku-/Batteriefachs (nicht im Lieferumfang enthalten) und des Steckplatzes für MicroSD-Karte (bis zu 128 GB, nicht im Lieferumfang enthalten) |

1 - MONTAGE DER KAMERA

Die Stromversorgung der Kamera erfolgt wahlweise über:

- einen USB-Port 5 V (Ladegerät von Telefon, Computer, TV...), mind. 1 A empfohlen
- 4 Alkalibatterien LR6 AA
- 4 wiederaufladbare Batterien NiMH, Format AA. In diesem Fall kann die drahtgebundene Verbindung der Kamera zum Aufladen genutzt werden.

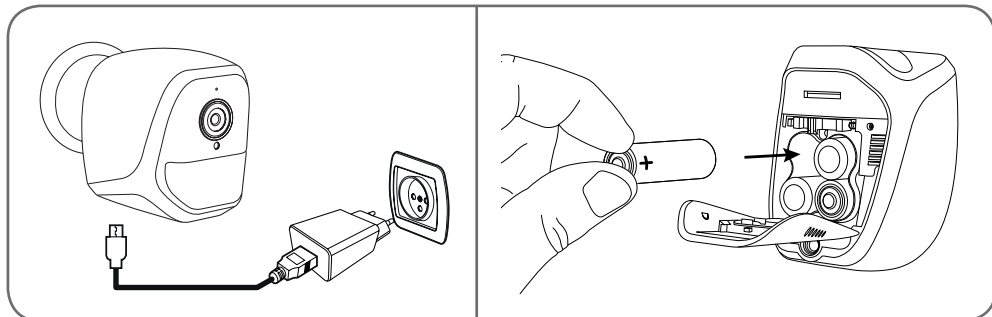

Die Kamera kann an einer Wand bzw. Decke angebracht oder auf einer ebenen, horizontalen Fläche aufgestellt werden.

Achten Sie darauf; für die Befestigung der Kamera nur Schrauben und Dübel zu verwenden, die zur Beschaffenheit des Untergrunds passen (die mitgelieferten Schrauben und Dübel eignen sich für massive Wände)

Achten Sie darauf, dass Sie den Kamerasockel gut befestigen, um ein Herunterfallen zu vermeiden.

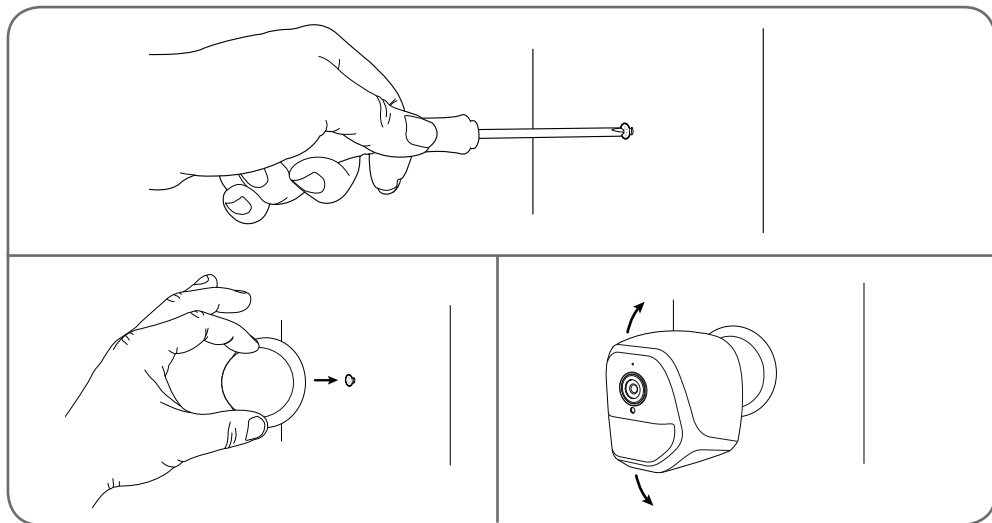

C - MONTAGE

2 - EINFÜHREN EINER MICROSD-KARTE (NICHT IM LIEFERUMFANG ENTHALTEN)

Ihre Kamera besitzt einen Steckplatz für eine MicroSD Karte, um über einen internen Speicher zu verfügen. Ihre maximale Speicherkapazität beträgt 128 GB. Diese Nutzung ist fakultativ, jedoch erforderlich, wenn Sie möchten, dass die Kamera eigenständig aufzeichnet.

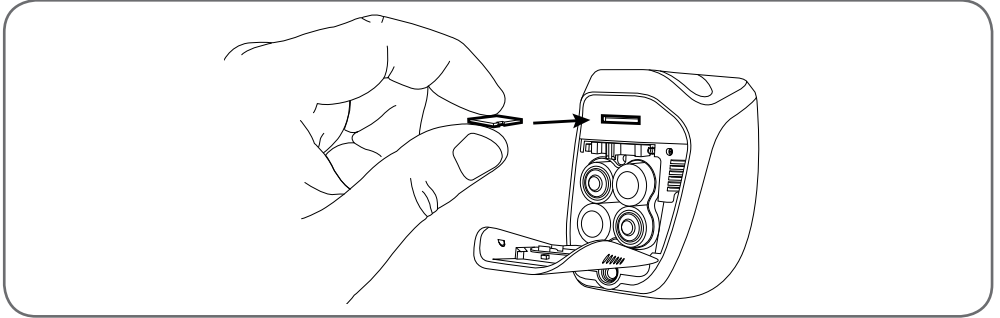

3 - ANSCHLUSS DER KAMERA

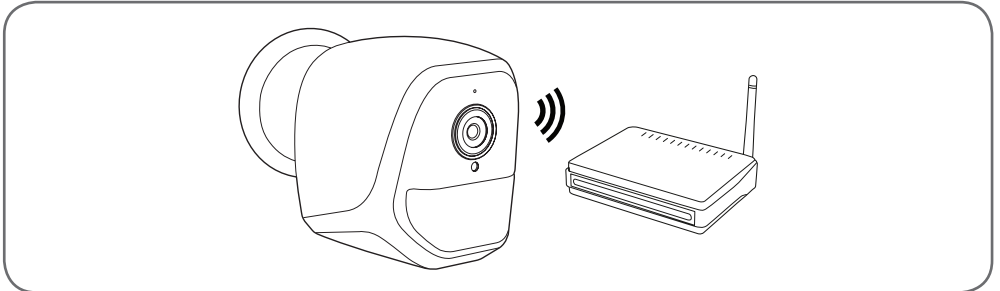

D - KONFIGURATION

1 - KONFIGURATION DER KAMERA UND HINZUFÜGEN ZUR APP

Anmerkung: Die abgebildeten Screenshots stammen aus der Android-Version der IP-Link-App. Die Vorgehensweise bei der iOS-Version für iPhone ist ähnlich.

Laden Sie die APP IP Link  im Appstore oder in Google Play herunter und starten Sie die App. Akzeptieren Sie wenn erforderlich die von der App gesendeten Genehmigungsanfragen (Zugriff auf den Fotoapparat zum Scannen des QR-Codes etc.).

Klicken Sie dann auf das Symbol . Die Kamera muss an die Stromversorgung angeschlossen und gestartet sein:



- Blinkt die Kamera nicht rot, wie gefordert, prüfen Sie die Stromversorgung und starten Sie die Kamera falls erforderlich mithilfe des mitgelieferten Instruments neu: Halten Sie 5 Sekunden lang die „Reset“-Taste neben dem microUSB-Anschluss gedrückt und warten Sie anschließend.
- Wissen Sie, dass Ihre Kamera bereits mit dem Internet verbunden ist (z. B.: Inbetriebnahme bereits auf anderem Smartphone), klicken Sie auf „Ajouter un appareil manuellement“ (ein Gerät manuell hinzufügen), um zum Schritt WLAN-Konfiguration zu gelangen.

Klicken Sie auf „**Le voyant rouge clignote**“ (rote Kontrollleuchte blinkt), wenn die Kamera zur Fortsetzung bereit ist:

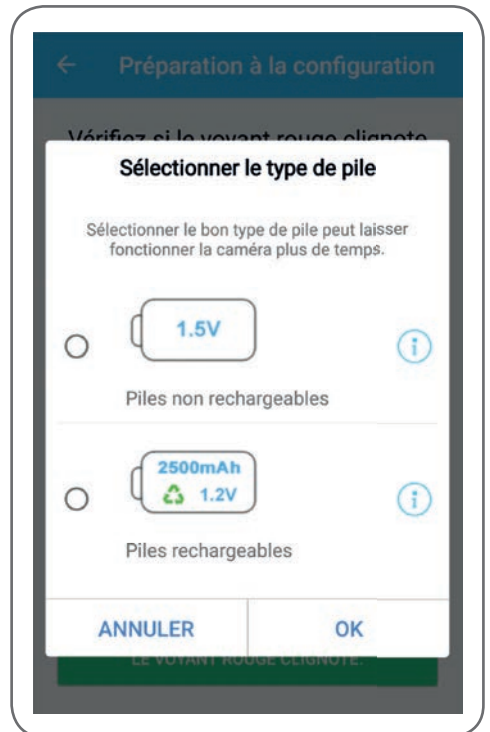

Die App fragt, ob die Stromversorgung mit aufladbaren Batterien erfolgt, um die verbleibende Betriebszeit korrekt zu steuern. Wählen Sie die ausgewählte Stromversorgung aus und klicken Sie dann auf **OK**.

D - KONFIGURATION

Anmerkung: Erfolgt die Stromversorgung per USB-Kabel, ist Ihre Antwort unwichtig. Scannen Sie anschließend den QR-Code unter der Kamera:



- 1 Erfassungsbereich des QR-Codes
- 2 Verfügen Sie über ein Foto Ihres QR-Codes, können Sie dieses verwenden, indem Sie hier klicken.
- 3 Sie können den Benutzernamen Ihrer Kamera auch manuell eingeben, indem Sie hier klicken (der Benutzername UID weist die Struktur ABCD-123456-EFGHIJ auf und ist auf der Kamerakennzeichnung in der Nähe des QR-Codes angegeben).

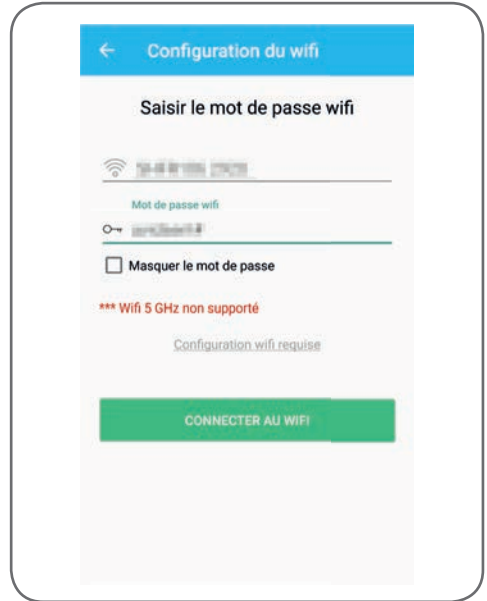

Sie werden von der App gefragt, welches Netzwerk und welchen Schlüssel sie an die Kamera übermitteln soll, damit diese auf das Internet zugreifen kann. Standardmäßig entspricht der Name des WLAN-Netzwerks demjenigen, mit dem Ihr Smartphone verbunden ist.

Wichtig:

Die Kamera ist geeignet für 2,4-GHz-Netz - 20/40 Auto - WPA/WPA2.

Nicht für WLAN 5 GHz geeignet, nicht für WEP-Verschlüsselung geeignet.

Überprüfen Sie die WLAN-Einstellungen Ihrer Box oder wenden Sie sich an Ihren Netzbetreiber, wenn Schwierigkeiten mit der Verbindung auftreten.

Klicken Sie auf „**CONNECTER AU WIFI**“ (Mit WLAN verbinden), nachdem Sie das WLAN-Netzwerk und den Schlüssel angegeben haben.

Die App fragt nach dem Passwort, das Ihrer Kamera zugewiesen werden soll. Dieses Passwort ist für jeden Nutzer erforderlich, um Zugang zur Kamera und ihrem Bild zu erhalten. Wir empfehlen mindestens 8 Zeichen, bestehend aus einer Kombination von Buchstaben, Zahlen und Sonderzeichen.

D - KONFIGURATION

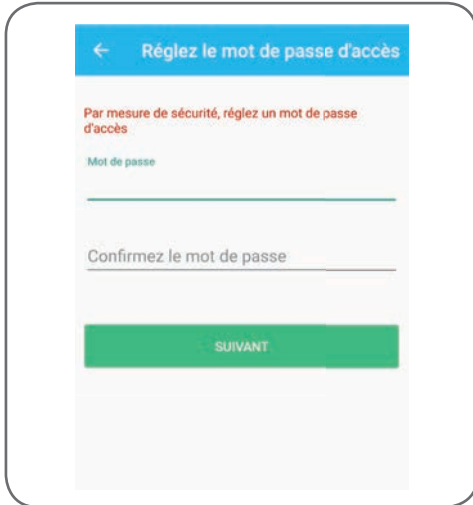

Stellen Sie sicher, den Ton Ihres Smartphones aktiviert zu haben. Begeben Sie sich mit Ihrem Smartphone in die Nähe Ihrer Kamera (30 cm) und klicken Sie auf **SUIVANT** (Weiter), um fortzufahren.

Ihr Smartphone übermittelt diese Anweisungen an die Kamera. Einige Sekunden nachdem die Kamera erfolgreich mit dem von Ihrem Smartphone angegebenen Netzwerk verbunden wurde, ertönt ein akustischer Alarm.



Nachdem Ihr Smartphone Ihre Kamera im Netzwerk erkannt hat, müssen Sie angeben, welche Namen Sie vergeben möchten:



Verwenden Sie einen der standardmäßig vorgeschlagenen Namen, indem Sie darauf klicken, oder geben Sie einen beliebigen Namen ein und klicken Sie auf **ENREGISTRER** (Speichern). Die Verbindung ist somit hergestellt.

2 - ZUGANG ZU SÄMTLICHEN EINSTELLUNGEN

Der Standardbildschirm der App gewährt Ihnen Zugang auf Bild, Konfiguration, Inhalt der MicroSD-Karte (nicht im Lieferumfang enthalten) und Einstellungen in Zusammenhang mit der Bewegungserfassung:

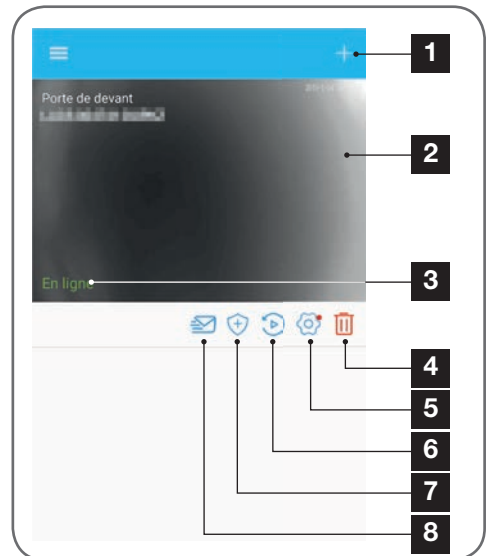

D - KONFIGURATION

1	Hinzufügen einer anderen Kamera auf dem Smartphone
2	Video-Übersicht (aktualisiert sich automatisch)
3	Verbindungsstatus der Kamera mit dem Netzwerk
4	Löschen der Kamera aus der Liste der der App bekannten Kameras (die Kamera bleibt mit dem Internet verbunden)
5	Zugang zu vollständiger Kamerakonfiguration
6	Zugang zu Videos, die auf der in der Kamera steckenden MicroSD-Karte gespeichert sind, in Kalenderform
7	Management der Bewegungserfassung: Aktivierung/Deaktivierung der Aufzeichnung auf einer MicroSD-Karte bei einer Bewegungserfassung im Aufnahmefeld der Kamera. Es lassen sich auch Uhrzeiten festlegen, zu denen die Bewegungserfassung unterbrochen/neugestartet werden soll. Auch der Erfassungswinkel lässt sich verringern.
8	Aktivierung/Deaktivierung des Modus „ne pas déranger“ (nicht stören): Unterbricht Benachrichtigungen im Fall einer Bewegungserfassung (Bewegungserfassung bleibt jedoch aktiv).

2.1 - KONFIGURATION

Nachdem Sie auf das Bild Ihrer Kamera in der Liste der Kameras geklickt haben, klicken Sie auf das Symbol  um zur vollständigen Konfiguration Ihrer Kamera zu gelangen:



1	Zugang zum personalisierten Kameranamen und zur Version der internen Firmware. Ein roter Punkt zeigt an, dass ein Update für Ihre Kamera verfügbar ist.
2	Auswahl des für die Kamera genutzten Batterietyps (aufladbar oder nicht), um im Folgenden die Berechnung der angezeigten Laufzeit anzupassen.
3	Einstellen von Uhrzeit, Zeitzone, Aktivierung/Deaktivierung von Sommerzeit. Die Uhrzeit wird verwendet für die Programmierung der Zeiträume der Bewegungserfassung und auch auf den gespeicherten Videos eingeblendet.
4	Änderung des für die Verbindung erforderlichen Passworts (bei Inbetriebnahme der Kamera erstelltes Passwort).
5	Aktivierung/Deaktivierung der Bewegungserfassung der Kamera. Sie können auch hier Zeiträume für die automatische Aktivierung/Deaktivierung pro Wochentag festlegen sowie den Winkel und die Empfindlichkeit der Bewegungserfassung anpassen.
6	Drehen (Spiegel) und/oder Umkehren des Bildes, wenn die Kamera kopfüber befestigt ist.
7	Einstellung der eingehenden Lautstärke (Lautsprecher der Kamera) und ausgehenden Lautstärke (Mikrofon der Kamera). Hier können Sie auch die Kontrollleuchten an der Kamerafront abschalten, der Melder ist dadurch unauffälliger.
8	Kompletter Reset der Kamera.
9	Teilen der Kamera: Hier können Sie den Benutzernamen (UID) Ihrer Kamera oder ein Bild Ihres QR-Codes anzeigen und weiterleiten lassen. Anmerkung: Das von Ihnen bei der Inbetriebnahme erstellte Passwort ist zusätzlich erforderlich, damit der Adressat die Kamera hinzufügen und verwenden kann.

1 - LIVE-VIDEO

Klicken Sie in der Liste der Kameras (Home-Bildschirm der App nach dem Start) auf das Bild links vom Namen Ihrer Kamera, um das Bild direkt anzuzeigen:

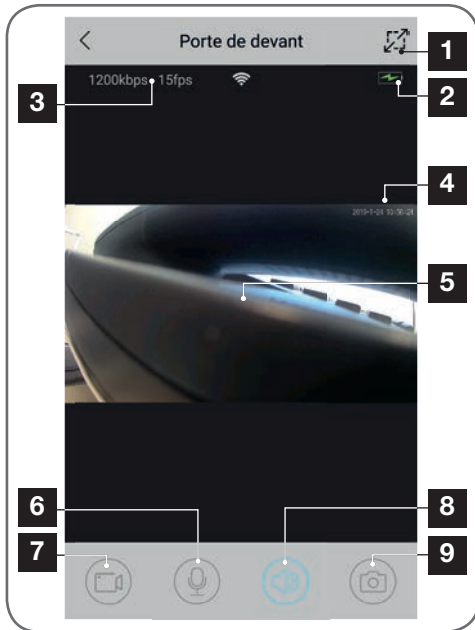

1	Wechsel in Querformat
2	Batterie- bzw. Akkustandsanzeige
3	Aktuelle Bildrate und Anzahl der Bilder pro Sekunde
4	Aktuelles Datum und Uhrzeit. Diese Daten werden im Kamerabild eingeblendet, sie erscheinen auch in den Aufzeichnungen.
5	Live-Bild. Das Bild lässt sich zoomen, indem der Bildschirm mit zwei Fingern aufgezogen wird.
6	Aktivierung des Mikrofons des Smartphones, um über den den Lautsprecher der Kamera zu sprechen
7	Starten/Stoppen einer Videoaufzeichnung (Ablage im Speicher des Smartphones)
8	Aktivierung/Unterbrechung des Kameratons
9	Sofortbildaufnahme (Ablage im Speicher des Smartphones)

2 - ABRUF DER MIT DER KAMERA AUFGENOMMENEN VIDEOS

Klicken Sie in der Liste der Kameras auf das Symbol , um den Inhalt der MicroSD-Karte (nicht im Lieferumfang enthalten) sowie die in Ihrer Abwesenheit von der Kamera aufgenommenen Videos anzuzeigen. Wenn Videos auf einer in die Kamera eingesteckten MicroSD-Karte (nicht im Lieferumfang enthalten) aufgezeichnet wurden, wird deren Vorhandensein wie folgt angezeigt:

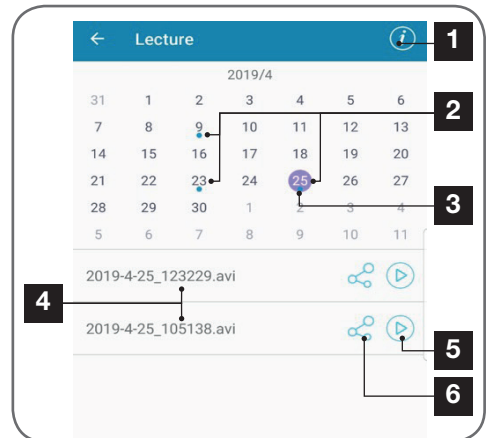

1	Klicken Sie hier für den Zugang zur Aktivierung/Deaktivierung der fortgesetzten Aufzeichnung (falls aktiv, werden ältere Videos durch neuere ersetzt, wenn die MicroSD-Karte voll ist).
2	Blaue Punkte neben dem Datum zeigen an, dass Videos im Speicher vorhanden sind. Sie können sich durch die Monate scrollen, indem Sie nach links oder rechts streichen.
3	Ein violetter Punkt zeigt den aktuell ausgewählten Tag an.
4	Diese Liste zeigt die Videos an, die bei einer Bewegungserfassung am aktuell ausgewählten Tag aufgezeichnet wurden. Jedes Video ist nach Datum und Uhrzeit des Beginns benannt.
5	Klicken Sie hier, um das Abspielen des entsprechenden Videos zu starten.
6	Klicken Sie hier, um das entsprechende Video herunterzuladen, zu sichern oder zu übertragen.

F - RESET

Im Problemfall oder bei Verlust des Passworts kann die Kamerakonfiguration zurückgesetzt werden, indem Sie die **Reset**-Taste auf der Rückseite bis zur Ausgabe eines Tonsignals drücken. Nach dem Reset startet die Kamera wieder. Nach 30 Sekunden kann sie erneut konfiguriert werden.

Anmerkung: Durch Drücken der **Reset**-Taste wird die Kamera nicht aus Ihrer App gelöscht. Behalten Sie das gleiche Passwort bei, hat die App erneut darauf Zugriff. Ändern Sie das Passwort, ist es in der App zu aktualisieren, um wieder die vollständige Kontrolle über Ihre Kamera zu erlangen.

Problem	Mögliche Ursache	Lösungen
<i>Installation der IP-Link-App auf meinem Android-Gerät nicht möglich</i>	Die Android-Version Ihres Geräts ist zu alt oder nicht kompatibel.	Wenden Sie sich für ein neues Update an den technischen Support des Herstellers Ihres Android-Geräts.
	Google Play prüft die für die ordnungsgemäße Funktion der App wesentlichen Elemente. Falls Ihre Hardware nicht alle erforderlichen Kriterien erfüllt, verweigert es die Installation.	Verwenden Sie ein anderes Android-Gerät.
<i>Die Installation der IP-Link-App ist auf meinem Apple-Gerät nicht möglich</i>	Die iOS-Version Ihres Geräts ist zu alt.	Führen Sie eine Systemaktualisierung Ihres Gerätes durch.
<i>Die Kamera wird nicht als „online“ erkannt, wenn man Sie auf dem Smartphone hinzufügen möchte.</i>	Kameraverbindung zu langsam	Verbinden Sie Ihr Smartphone vorübergehend mit dem gleichen Netzwerk wie die Kamera, während Sie sie in der App hinzufügen
<i>Die Verbindung mit der Kamera ist über das lokale Netzwerk unmöglich</i>	Netzwerk-/ Stromversorgungsproblem	Überprüfen Sie den Netzwerk- und Stromanschluss. Batterien oder Akkus prüfen.
	Problem mit der Netzwerkkonfiguration	Überprüfen Sie die Netzwerkkonfiguration Ihrer Kamera
<i>Das Kamerabild ist via Internet unzugänglich</i>	Problem mit der Netzwerkkonfiguration	Überprüfen Sie die Einstellungen Ihrer Anlage (Modem, Router)
<i>Die Bewegungserfassung löst unkontrolliert Aufzeichnungen aus.</i>	Ungeeignete Einstellungen der Bewegungserfassung	Richten Sie die Kamera neu aus. Winkel und Empfindlichkeit anpassen.
<i>Die Kamera wird nicht als „online“ erkannt, wenn man Sie auf dem Smartphone hinzufügen möchte.</i>	Kameraverbindung zu langsam	Verbinden Sie Ihr Smartphone vorübergehend mit dem gleichen Netzwerk wie die Kamera, während Sie sie in der App hinzufügen.

H - TECHNISCHE UND GESETZLICHE INFORMATIONEN

1 - TECHNISCHE MERKMALE

Kamera	
<i>Stromversorgung</i>	5VDC / 1A oder 4 Batterien LR6 AA oder 4 Akkus AA NIMH
<i>Drahtlose Netzwerkschnittstelle</i>	WiFi IEEE 802.11 b/g/n 2.4Ghz Geeignet für WPA/WPA2
<i>Optischer Sensor</i>	¼" CMOS
<i>Mindesthelligkeit</i>	0 Lux
<i>Nachtsicht</i>	Automatisch (Dämmerungssensor) Reichweite: 5m
<i>Blickwinkel</i>	110°
<i>Tasten</i>	Eine Taste für das Reset: Wiederherstellung der WLAN-Einstellungen
<i>Videokomprimierung</i>	H.264
<i>Auflösung</i>	1280 x 720 Pixel
<i>Audio</i>	Integrierter Lautsprecher und Mikrofon für bidirektionale Audio-Kommunikation
<i>Speicherung</i>	1 Steckplatz für MicroSD-Karte bis 128 Gb zum Aufzeichnen von Videos per Fernzugriff
<i>Betriebstemperatur und -feuchtigkeit</i>	-10°C bis 50°C, 10% bis 90 % relative Feuchte ohne Kondensation Schutzart IP65 für Innen- und Außenbereich
<i>Abmessungen</i>	L 100 mm x B 70 mm x T 55 mm
<i>Gewicht</i>	180g

H - TECHNISCHE UND GESETZLICHE INFORMATIONEN

2 - GARANTIE

- Für dieses Gerät gilt ab Kaufdatum eine 2-jährige Garantie auf Teile und Reparatur. Der Kaufnachweis muss während der gesamten Garantiedauer unbedingt aufbewahrt werden.
- Die Garantie gilt nicht für Schäden, die durch Nachlässigkeit, Stöße oder Unfälle verursacht wurden. Jeglicher Eingriff am Gerät führt zum Erlöschen der Garantie.

3 - HILFE UND SUPPORT

- Trotz aller Sorgfalt, die wir bei der Konzeption unserer Produkte und der Verfassung dieser Bedienungsanleitung angewendet haben, kann es sein, dass Sie während der Installation Ihres Geräts auf Schwierigkeiten oder Fragen stoßen. In diesem Fall raten wir Ihnen dringend, unsere Spezialisten zu kontaktieren, die Sie gerne beraten.
- Sollten bei der Installation oder der Verwendung in den Tagen danach Funktionsstörungen auftreten, ist es zwingend erforderlich, dass Sie uns kontaktieren, während Sie das Gerät vor sich haben. So können unsere Techniker die Ursache des Problems diagnostizieren, denn dieses ist wahrscheinlich auf eine falsche Einstellung oder eine nicht ordnungsgemäße Installation zurückzuführen. Sollte das Problem vom Gerät verursacht werden, erhalten Sie vom Techniker eine Bearbeitungsnummer für eine Rückgabe im Geschäft. Ohne diese Nummer ist das Geschäft dazu berechtigt, den Umtausch des Geräts abzulehnen.

Sie erreichen unsere Kundendienst-Techniker unter:

Helpline: +352 26302353

Von Montag bis Freitag von 9:00 bis 12:00 und von 13:00 bis 17:00.



Sie benötigen Hilfe?

Aidssy

beantwortet Ihre Fragen unter
www.avidсен.com.

4 - GERÄTEUMTAUSCH - KUNDENDIENST

Trotz aller Sorgfalt, die wir bei der Konzeption und Herstellung Ihres Geräts angewendet haben, kann es erforderlich sein, dass Sie Ihr Gerät für eine Reparatur in unserer Werkstatt an den Kundendienst zurückschicken. Sie können den Bearbeitungsstand auf unserer Website unter der folgenden Adresse abfragen:

<http://sav.avidсен.com>

Avidсен verpflichtet sich, für die Dauer der Gewährleistungsfrist Ersatzteile für dieses Produkt auf Lager zu halten.

5 - EG-KONFORMITÄTSERKLÄRUNG

EG-KONFORMITÄTSERKLÄRUNG

Konformität mit der RED-Richtlinie
Konformitätserklärung entsprechend RED-Richtlinie
SMART HOME FRANCE

Erklärt auf eigene Verantwortung, dass das nachfolgende Gerät:

HD IP-Innenkamera 720P 123980

der Richtlinie RED 2014/53/EG entspricht und die Konformität in Anwendung der geltenden Normen bewertet wurde:

EN60950-1 :2006+A11 :2009+A1

:2010+A12:2011+A2 :2013

EN62479 :2010

EN301 489-1 V2.2.0 :2017-03

EN301 489-17 V3.2.0 :2017-03

EN300 328 V2.1.1 :2016-11

Tours, 06.05.2019

Alexandre Chaverot, Präsident



SmartHome France
19 Avenue Marcel Dassault
ZAC des Deux Lions - 37200 Tours - Frankreich

avidsen

Connected Homes*

ES Cámara IP wifi autónoma 720P

ref. 123985

HD
720p



(Not included)



(Not included)

Wi-Fi

2.4GHz



La maison connectée



VI

www.avidsen.com

ÍNDICE

A - NORMAS DE SEGURIDAD	05
1 - PRECAUCIONES DE USO	05
2 - MANTENIMIENTO Y LIMPIEZA	05
3 - RECICLAJE	05
B - DESCRIPCIÓN DEL PRODUCTO	06
1 - CONTENIDO DEL KIT	06
2 - CÁMARA	06
C - INSTALACIÓN	07
1 - INSTALACIÓN DE LA CÁMARA	07
2 - INTRODUCCIÓN DE UNA TARJETA MICROSD (NO SUMINISTRADA)	08
3 - CONEXIÓN DE LA CÁMARA	08
D - CONFIGURACIÓN	09
1 - CONFIGURACIÓN DE LA CÁMARA E INCORPORACIÓN A LA APLICACIÓN	10
2 - ACCESO A TODOS LOS AJUSTES	11
2.1 - CONFIGURACIÓN	12
E - USO	13
1 - VÍDEO EN DIRECTO	13
2 - CONSULTA DE LOS VÍDEOS GRABADOS POR LA CÁMARA	13

F - REINICIO **14**

G - PREGUNTAS FRECUENTES **15**

H - INFORMACIÓN TÉCNICA Y LEGAL **16**

1 - CARACTERÍSTICAS TÉCNICAS	16
2 - GARANTÍA	17
3 - ASISTENCIA Y ASESORAMIENTO	17
4 - DEVOLUCIÓN DEL PRODUCTO - SPV	17
5 - DECLARACIÓN DE CONFORMIDAD CE	17

A - NORMAS DE SEGURIDAD

1 - PRECAUCIONES DE USO

- La cámara no debe instalarse en un sitio donde el filtro del objetivo se pueda rayar o ensuciar.
- No se debe exponer el objetivo a la luz directa del sol o a cualquier fuente luminosa.
- No deben acumularse varios ladrones o cables alargadores.
- No instalar cerca de productos químicos ácidos, amoníaco o una fuente que emita gases tóxicos.
- La instalación y el uso de la cámara deben cumplir con la legislación local.

2 - MANTENIMIENTO Y LIMPIEZA

- Antes de cualquier mantenimiento, el producto debe desconectarse de la red eléctrica.
- El producto no debe limpiarse con sustancias abrasivas ni corrosivas.
- Use un simple trapo suave ligeramente humedecido.
- No debe vaporizarse un aerosol ya que podría dañar el interior del producto.

3 - RECICLAJE



Este logotipo significa que no se deben tirar aparatos inservibles con los residuos domésticos. Las posibles sustancias peligrosas contenidas en el aparato pueden perjudicar la salud o el medio ambiente. Entregue estos aparatos a su distribuidor o utilice los servicios municipales de recogida selectiva.



B - DESCRIPCIÓN DEL PRODUCTO

1 - CONTENIDO DEL KIT

1 x1

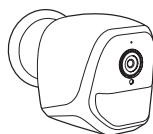

2 x1

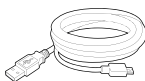

3 x1



4 x1



5 x1



- | | |
|---|---|
| 1 | Cámara |
| 2 | Cable USB para la alimentación de la cámara o para recargar las pilas |
| 3 | Taco para la fijación a la pared |

- | | |
|---|--|
| 4 | Tornillos para la fijación en la pared |
| 5 | Herramienta para reiniciar la cámara |

2 - CÁMARA

Vista delantera

Vista trasera

Vista lateral

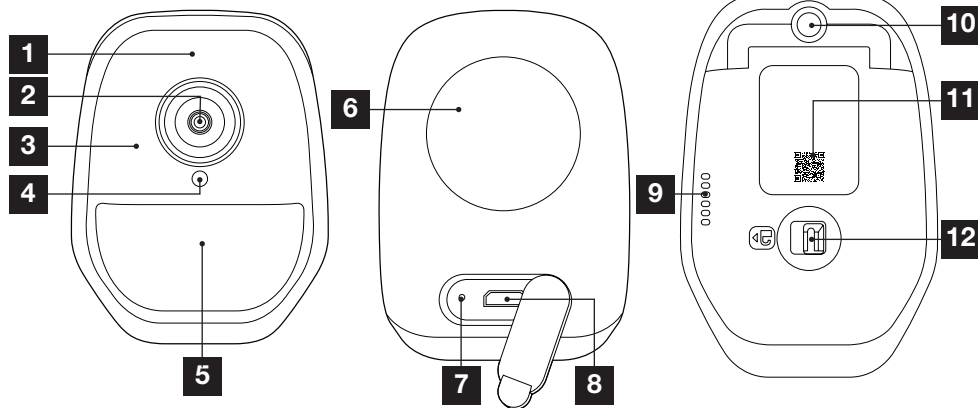

- | | |
|---|--|
| 1 | Micrófono |
| 2 | Objetivo de la cámara |
| 3 | Iluminación por infrarrojos para una visión nocturna (en todo el perímetro del objetivo) |
| 4 | Sensor crepuscular para el control de la iluminación por infrarrojos |
| 5 | Testigo de funcionamiento |
| 6 | Imán para fijarla a la pared en la base suministrada |

- | | |
|----|---|
| 7 | Botón «reset»: reinicio |
| 8 | Toma micro-USB para alimentar la cámara o recargar las baterías (cable no incluido) |
| 9 | Altavoz |
| 10 | Base para pata para atornillar (opcional, no incluida) |
| 11 | Código QR para escanear durante la puesta en marcha de la aplicación IP Link |
| 12 | Pestillo para acceder al compartimento para pilas/baterías (no incluidas) y a la ranura de la tarjeta microSD (hasta 128 GB, no incluida) |

1 - INSTALACIÓN DE LA CÁMARA

La cámara se puede alimentar:

- Un puerto USB de 5 V (cargador de teléfono, ordenador, televisión...); se recomienda 1 A como mínimo
- Mediante 4 pilas alcalinas LR6 AA
- Mediante 4 baterías recargables NiMH formato AA. En ese caso, se puede utilizar la conexión con cable de la cámara para recargarlas

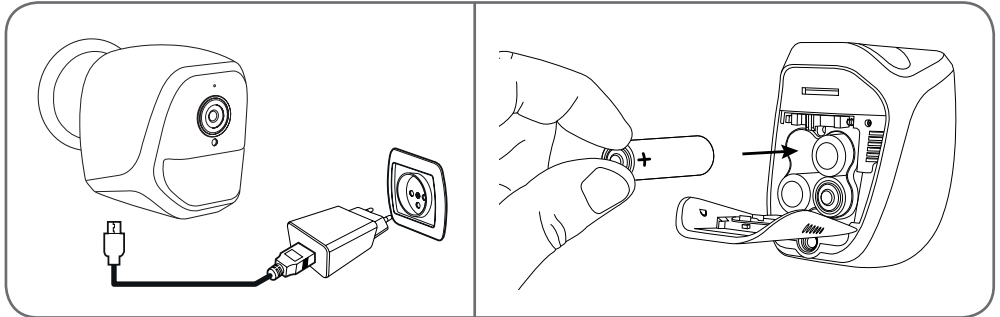

La cámara se puede fijar en la pared, en el techo o colocarse sobre una superficie horizontal plana. Fije la cámara con tornillos y tacos adecuados según la naturaleza del soporte (los tornillos y tacos suministrados son adecuados para paredes macizas).

La cámara se debe fijar firmemente para evitar cualquier caída.

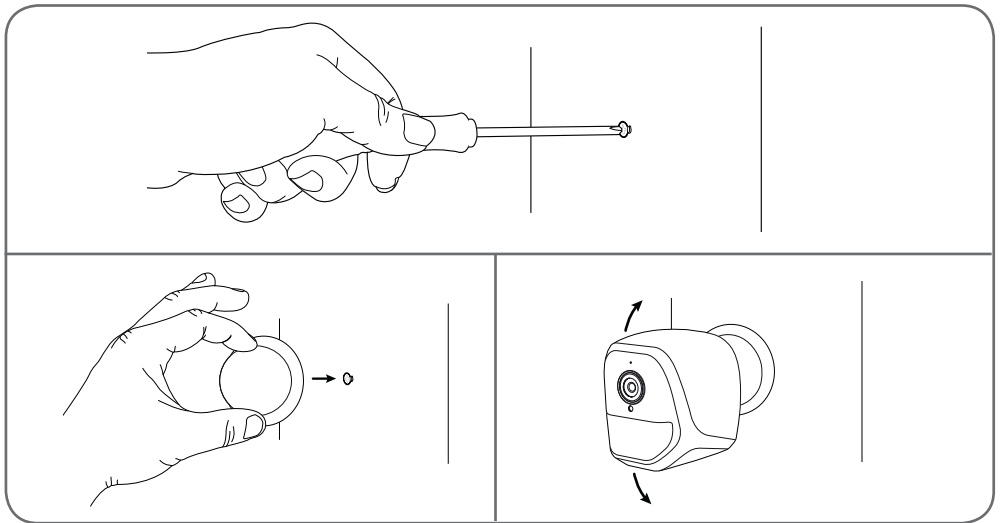

C - INSTALACIÓN

2 - INTRODUCCIÓN DE UNA TARJETA MICROSD (NO SUMINISTRADA)

La cámara dispone de una ranura para tarjeta microSD que le permite disponer de una memoria de almacenamiento interna. La capacidad máxima es de 128 Gb.

Este uso es opcional, pero necesario si quiere que la cámara grabe de forma autónoma.

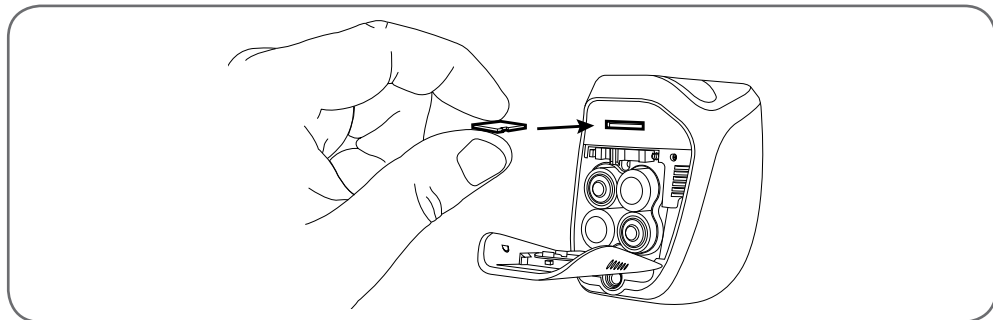

3 - CONEXIÓN DE LA CÁMARA

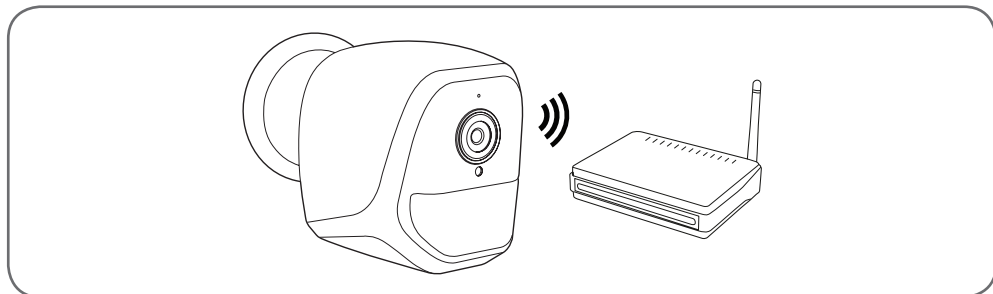

D - CONFIGURACIÓN

1 - CONFIGURACIÓN DE LA CÁMARA E INCORPORACIÓN A LA APLICACIÓN

Observación: las capturas mostradas proceden de la versión Android de la aplicación IP Link. El funcionamiento de la versión iOS para el iPhone es similar.

Descargue la aplicación IP Link  en el Appstore o Google Play y después inicie la aplicación. Acepte las solicitudes de autorización de la aplicación si fuese necesario (acceso a la cámara de fotos para escanear el código QR...).

Pulse después el icono . En ese momento, la cámara debe estar encendida y conectada:



- Si la cámara no parpadea en rojo, compruebe la alimentación y reinicie la cámara con la herramienta suministrada si fuese necesario: mantenga pulsado durante 5 segundos como mínimo el botón «**reset**» situado al lado de la toma micro-USB y, luego, espere.
- Si sabe que su cámara ya está conectada a internet (por ejemplo, puesta en marcha ya realizada en otro smartphone), haga clic en «**Ajouter un appareil manuellement**» (Añadir un aparato manualmente) para saltar la etapa de configuración de la wifi.

Haga clic en «Le voyant rouge clignote» (El indicador rojo parpadea) cuando la cámara esté lista para continuar:



La aplicación le preguntará si alimenta su cámara mediante pilas recargables o no para gestionar correctamente la autonomía restante. Seleccione la alimentación elegida y, luego, haga clic en OK.

D - CONFIGURACIÓN

Observación: si alimenta su cámara mediante el cable USB, su respuesta es indiferente.

A continuación, escanee el código QR presente bajo la cámara:



- | | |
|---|--|
| 1 | Zona de captura del código QR |
| 2 | Si dispone de una foto de su código QR puede utilizarla haciendo clic aquí |
| 3 | También puede introducir manualmente el nombre de usuario de su cámara haciendo clic aquí (el nombre de usuario UID es del tipo ABCD-123456-EFGHIJ y está estampado en el marcado de la cámara, cerca del código QR) |

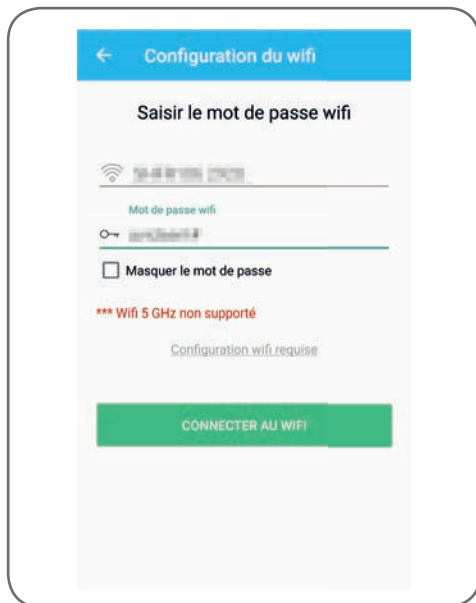

La aplicación le preguntará entonces a qué red y qué clave debe transmitir a la cámara para darle acceso a internet. Por defecto, el nombre de la red wifi es aquel al que está conectado su smartphone.

Importante:

La cámara es compatible con una red de 2,4 GHz - 20/40 auto - WPA/WPA2.

No compatible con wifi 5 Ghz, no compatible con encriptado WEP.

Compruebe los parámetros wifi de la box o póngase en contacto con su proveedor de internet en caso de dificultad de conexión.

Haga clic en «Connecter au wifi» (Conectar a la wifi) después de haber indicado la red wifi que debe usar y la clave correspondiente.

La aplicación le pregunta qué contraseña quiere atribuir a su cámara. Esta contraseña será necesaria para todos los usuarios que quieran acceder a la cámara y a su imagen. Le recomendamos utilizar como mínimo 8 caracteres que incluyan letras, cifras y caracteres especiales.

D - CONFIGURACIÓN



Asegúrese de haber activado el sonido de su smartphone. Colóquese cerca de la cámara con su smartphone (30 cm) y haga clic en «**Suivant**» (Siguiente) para continuar.

Su teléfono inteligente transmitirá entonces las instrucciones a la cámara. La cámara emitirá una melodía al cabo de unos segundos después de haberse unido correctamente a la red que su teléfono inteligente le indique.

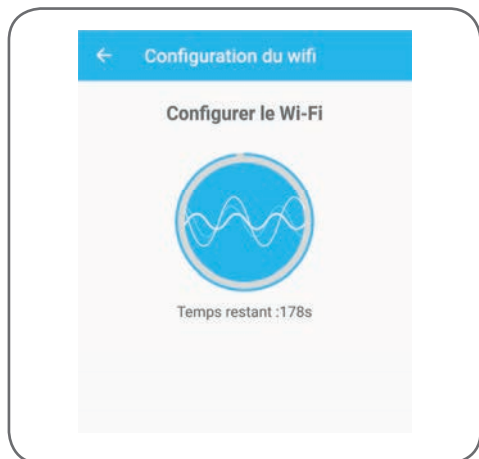

Cuando su smartphone detecte la presencia de su cámara en la red, le pedirá que indique qué nombre le quiere asignar:



Utilice uno de los nombres propuestos por defecto haciendo clic encima de este o introduzca el nombre que prefiera y, luego, haga clic en «**Enregistrer**» (Grabar). El emparejamiento ha finalizado.

2 - ACCESO A TODOS LOS AJUSTES

La pantalla por defecto de la aplicación le da acceso a su imagen, su configuración, el contenido de la tarjeta microSD (no incluida) y los ajustes relacionados con la detección de movimiento:

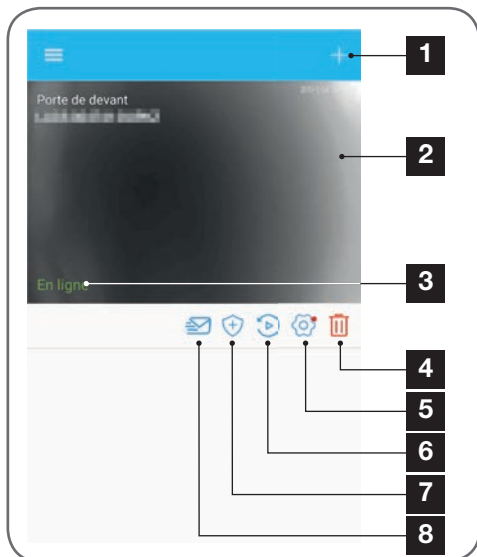

D - CONFIGURACIÓN

1	Añade otra cámara al smartphone
2	Visualiza el vídeo (se actualiza automáticamente)
3	Estado de la conexión de la cámara a la red
4	Elimina la cámara de la lista de cámaras conocidas por la aplicación (la cámara permanecerá conectada a internet).
5	Acceso a la configuración completa de la cámara
6	Acceso en forma de calendario a los vídeos grabados en la tarjeta microSD introducida en la cámara (opcional, no incluido)
7	Gestión de la detección de movimiento: activación/desactivación de la grabación en la tarjeta microSD cuando se detecta un movimiento en el campo de la cámara También se pueden especificar las horas a las que desactivar/volver a activar la detección de movimiento y disminuir el ángulo de detección.
8	Activación/desactivación de modo «no molestar»: desactiva las notificaciones si se detecta algún movimiento (pero mantiene activa la detección de movimiento)

2.1 - CONFIGURACIÓN

Después de haber hecho clic en la imagen de la cámara desde la lista de las cámaras, haga clic en el icono  para acceder a la configuración completa de la cámara:



1	Acceso al nombre personalizado de la cámara y a la versión del microprograma interno. La presencia de un punto rojo indica que hay disponible una actualización para su cámara.
2	Selección del tipo de pilas utilizadas para la alimentación de la cámara (recargables o no) para ajustar el cálculo de la autonomía mostrada.
3	Ajuste de la hora, del huso horario, activación/desactivación de la hora de verano. La hora se utiliza para programar los rangos de detección de movimiento y se incrusta en los vídeos grabados.
4	Cambio de contraseña necesario para la conexión (la contraseña creada durante la puesta en marcha de la cámara)
5	Activación/desactivación de la detección de movimiento de la cámara. Aquí también puede indicar los rangos horarios de activación/desactivación automáticos para cada día de la semana y ajustar el ángulo y la sensibilidad de la detección de movimiento.
6	Giro (espejo) y/o inversión de la imagen si la cámara está instalada boca abajo.
7	Ajuste del volumen entrante (altavoz de la cámara) y saliente (micrófono de la cámara). Aquí también puede desactivar los indicadores luminosos situados en la parte delantera de la cámara para aumentar la discreción.
8	Reinicio completo de la cámara
9	Compartir la cámara: aquí puede mostrar y transmitir el nombre de usuario (UID) de su cámara o una imagen de su código QR. Observación: necesitará como complemento la contraseña que ha creado durante la puesta en marcha para que el destinatario pueda añadir y utilizar la cámara.

1 - VÍDEO EN DIRECTO

Desde la lista de las cámaras (pantalla de inicio de la aplicación tras el arranque), haga clic en la imagen o el nombre de la cámara para mostrar la imagen en directo:

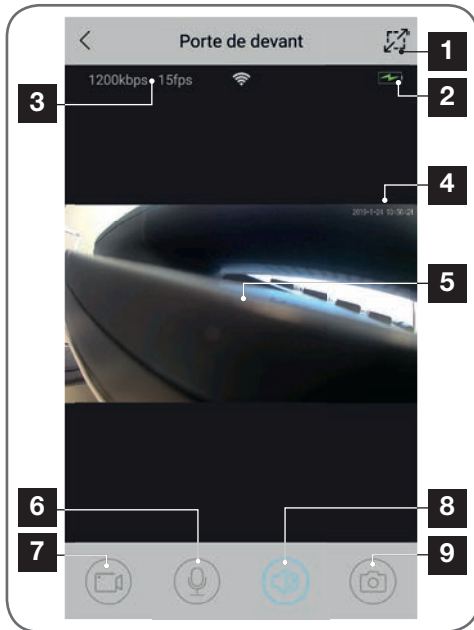

1	Cambio al modo paisaje
2	Indicador de nivel de las pilas/baterías
3	Velocidad y número de imágenes por segundo actuales
4	Fecha y hora actuales. Estos son datos que la cámara incrusta en la imagen y también aparecen en los registros.
5	Imagen en directo. Se puede ampliar la imagen «pellizcando» la pantalla con los dedos.
6	Activación del micrófono del teléfono inteligente para hablar por el altavoz de la cámara
7	Inicio/parada de una grabación de vídeo (grabación en la memoria del teléfono inteligente)
8	Activación/desactivación del sonido de la cámara
9	Toma de una foto instantánea (grabación en la memoria del teléfono inteligente)

2 - CONSULTA DE LOS VÍDEOS GRABADOS POR LA CÁMARA

Desde la lista de las cámaras, haga clic en el icono para consultar el contenido de la tarjeta microSD (no incluida) y las grabaciones realizadas por la cámara durante su ausencia. Si se han grabado vídeos en la tarjeta microSD (no incluida) introducida en la cámara, su existencia se indicará de la siguiente forma:

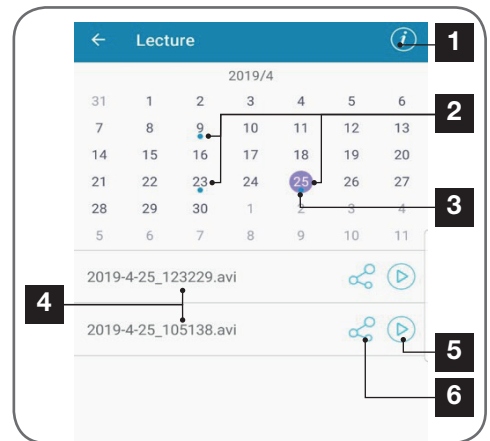

1	Haga clic aquí para acceder a la activación/desactivación de la grabación cíclica (si está activada, los vídeos más recientes borrarán a los más antiguos cuando la tarjeta microSD esté llena)
2	La presencia de puntos azules junto a la fecha indican la presencia de vídeos en la memoria. Puede hacer desfilir los meses deslizándolos hacia la izquierda o la derecha.
3	El punto violeta indica el día actualmente seleccionado
4	Esta lista indica los vídeos que se han grabado debido a la detección de un movimiento el día actualmente seleccionado. Cada vídeo se denomina en función de la fecha y la hora de inicio
5	Haga clic aquí para iniciar la lectura del vídeo correspondiente
6	Haga clic aquí para descargar, guardar o enviar el vídeo correspondiente

F - REINICIO

En caso de problema o pérdida de la contraseña, la configuración de la cámara se puede reiniciar pulsando la tecla «**Reset**» situada en la parte trasera hasta la emisión de un bip sonoro. Una vez reiniciada, la cámara vuelve a arrancar. Al cabo de 30 segundos, se encuentra disponible para la reconfiguración.

Observación: La pulsación de la tecla «**Reset**» no elimina la cámara de la aplicación. Si conserva la misma contraseña, la aplicación podrá volver a acceder de nuevo. Si cambia la contraseña, deberá actualizarla en la aplicación para volver a tener el control total de su cámara.

G - PREGUNTAS FRECUENTES

Síntomas	Causas posibles	Soluciones
<i>Imposible instalar la aplicación IP Link en mi dispositivo Android</i>	Su dispositivo dispone de una versión demasiado antigua de Android o no es compatible.	Póngase en contacto con el soporte técnico del fabricante de su dispositivo Android para obtener una actualización más reciente.
	Google Play realiza una comprobación de los elementos esenciales para el buen funcionamiento de la aplicación, y si su material no cumple con todos los criterios necesarios, rechazará la instalación	Utilice otro terminal Android.
<i>Imposible instalar la aplicación IP Link en mi dispositivo Apple</i>	Su dispositivo dispone de una versión iOS demasiado antigua	Realice la actualización del sistema de su dispositivo
<i>La cámara no se detecta en línea cuando se quiere asociarla a un teléfono inteligente</i>	Conexión de la cámara demasiado lenta	Conecte temporalmente el teléfono inteligente a la misma red que la cámara cuando la añada a la aplicación
<i>La conexión a la cámara es imposible desde la red local</i>	Problema de red/alimentación eléctrica	Compruebe sus conexiones de red y eléctrica. Compruebe las pilas o las baterías
	Problema de configuración de red	Controle la configuración de red de la cámara
<i>La imagen de la cámara no se puede acceder a través de internet</i>	Problema de configuración de red	Controle los ajustes de la instalación (box, enrutador)
<i>La detección de movimiento se activa de forma intempestiva</i>	Ajustes de detección de movimiento inadecuados	Oriente la cámara. Ajuste el ángulo y la sensibilidad
<i>La cámara no se detecta en línea cuando se quiere asociarla a un teléfono inteligente</i>	Conexión de la cámara demasiado lenta	Conecte temporalmente el teléfono inteligente a la misma red que la cámara cuando la añada a la aplicación.

H - INFORMACIÓN TÉCNICA Y LEGAL

1 - CARACTERÍSTICAS TÉCNICAS

Cámara	
<i>Alimentación</i>	5VDC / 1A o 4 pilas LR6 AA o 4 baterías AA NiMH
<i>Interfaz de red inalámbrica</i>	WiFi IEEE 802.11 b/g/n 2,4 Ghz compatible con WPA/WPA2
<i>Sensor óptico</i>	1/4" CMOS
<i>Intensidad luminosa mínima</i>	0 lux
<i>Visión nocturna</i>	Automática (sensor crepuscular) Alcance: 5m
<i>Ángulo de visión</i>	110°
<i>Teclas</i>	Una tecla de reinicio de los parámetros wifi
<i>Compresión de vídeo</i>	h.264
<i>Resolución</i>	1280x720 píxeles
<i>Audio</i>	Micrófono y altavoz integrados para comunicación audio bidireccional
<i>Almacenamiento</i>	1 ranura para la tarjeta microSD hasta 128 Gb para el almacenamiento de vídeo con acceso a distancia
<i>Temperatura de uso y humedad</i>	de -10°C a 50°C, del 10% al 90 % de HR sin condensación Índice de protección IP65 que permite un uso tanto interior como exterior
<i>Dimensiones</i>	100 mm (largo) x 70 mm (alto) x 55 mm (profundidad)
<i>Peso</i>	180g

H - INFORMACIÓN TÉCNICA Y LEGAL

2 - GARANTÍA

- Este producto tiene una garantía de 2 años para las piezas y la mano de obra desde la fecha de la compra. Es obligatorio conservar el justificante de compra durante todo el periodo de la garantía.
- La garantía no cubre los daños causados por negligencia, golpes o accidentes. Cualquier intervención en el aparato anulará la garantía.

3 - ASISTENCIA Y ASESORAMIENTO

- A pesar de todo el cuidado que hemos aportado al diseño de nuestros productos y a la realización de estas instrucciones, si encuentra dificultades durante la instalación del producto o tiene cualquier pregunta, le recomendamos encarecidamente que se ponga en contacto con nuestros especialistas que se encuentran a su disposición para asesorarle.
- En caso de problema de funcionamiento durante la instalación o tras unos días de uso, debe ponerse en contacto con nosotros mientras se encuentra delante de la instalación para que nuestros técnicos diagnostiquen el origen del problema, ya que este seguramente se deba a un ajuste no adaptado o una instalación no conforme. Si el problema procede del producto, el técnico le dará un número de expediente para la devolución a la tienda. Sin este número de expediente, la tienda tendrá derecho a rechazar el cambio del producto.

Póngase en contacto con los técnicos de nuestro servicio posventa en el:

Asistencia técnica: + 34 902 101 633
De lunes a jueves de 8:00 a 17:00 h y los viernes de 08:00 a 13:00 h.



¿Necesita ayuda?

Avidssy

responde sus consultas en el
 sitio web www.avidсен.com

4 - DEVOLUCIÓN DEL PRODUCTO - SPV

A pesar del cuidado aportado al diseño y a la fabricación de su producto, si éste debe ser devuelto al servicio posventa en nuestros locales, puede consultar la evolución de las intervenciones en nuestro sitio de Internet en la dirección siguiente: <http://sav.avidсен.com>

Avidsen se compromete a disponer de existencias de las piezas de repuesto para este producto durante el periodo de garantía contractual.

5 - DECLARACIÓN DE CONFORMIDAD CE

DECLARACIÓN DE CONFORMIDAD CE
 con la directiva RED

Declaración de conformidad con la Directiva RED
 SMART HOME FRANCE

Declara baja su entera responsabilidad que el equipo designado a continuación:

Cámara IP interior de 720p HD 123980

Cumple con la Directiva RED 2014/53/UE y su conformidad se ha evaluado según las normas aplicables vigentes:

EN60950-1 :2006+A11 :2009+A1

:2010+A12:2011+A2 :2013

EN62479:2010

EN301 489-1 V2.2.0 :2017-03

EN301 489-17 V3.2.0 :2017-03

EN300 328 V2.1.1:2016-11

Tours, el 06/05/2019

Alexandre Chaverot, presidente



SmartHome France
19 avenue Marcel Dassault
ZAC des Deux Lions - 37200 Tours - Francia

avidsen

Connected Homes*

PT Câmera IP WiFi autónoma 720P

ref. 123985

HD
720p



(Not included)



(Not included)

WiFi

2.4GHz



La maison connectée



ÍNDICE

A - INSTRUÇÕES DE SEGURANÇA	05
1 - PRECAUÇÕES DE UTILIZAÇÃO	05
2 - CONSERVAÇÃO E LIMPEZA	05
3 - RECICLAGEM	05
B - DESCRIÇÃO DO PRODUTO	06
1 - CONTEÚDO DO KIT	06
2 - CÂMARA	06
C - INSTALAÇÃO	07
1 - INSTALAÇÃO DA CÂMARA	07
2 - INTRODUÇÃO DO CARTÃO MICROSD (NÃO FORNECIDO)	08
3 - LIGAÇÃO DA CÂMARA	08
D - CONFIGURAÇÃO	09
1 - CONFIGURAÇÃO DA CÂMARA E ADIÇÃO NA APLICAÇÃO	10
2 - ACESSO A TODOS OS AJUSTES	11
2.1 - CONFIGURAÇÃO	12
E - UTILIZAÇÃO	13
1 - VÍDEO AO VIVO	13
2 - CONSULTA DOS VÍDEOS GRAVADOS PELA CÂMARA	13

F - REINICIALIZAÇÃO **14*****G - PERGUNTAS FREQUENTES*** **15*****H - INFORMAÇÕES TÉCNICAS E LEGAIS*** **16**

1 - CARACTERÍSTICAS TÉCNICAS	16
2 - GARANTIA	17
3 - ASSISTÊNCIA E CONSELHOS	17
4 - DEVOLUÇÃO DO PRODUTO - SPV	17
5 - DECLARAÇÃO DE CONFORMIDADE CE	17

A - INSTRUÇÕES DE SEGURANÇA

1 - PRECAUÇÕES DE UTILIZAÇÃO

- A câmara não deve ser instalada em locais onde o filtro da objetiva seja exposto a riscos ou sujidade.
- Não exponha a objetiva a luz directa do sol ou qualquer fonte de luz reflectida.
- Não multiplique os blocos de tomadas nem os cabos de extensão.
- Não instale o aparelho na proximidade de produtos químicos ácidos, de amoníaco ou de fontes de emissão de gases tóxicos.
- A instalação e a utilização da câmara deverá ser feita em conformidade com a legislação local.

2 - CONSERVAÇÃO E LIMPEZA

- Antes de qualquer trabalho de conservação, desligar o produto da corrente.
- Não limpe o produto com substâncias abrasivas ou corrosivas.
- Utilize um pano macio ligeiramente humedecido.
- Não pulverize com aerossóis, pois pode danificar o interior do produto.

3 - RECICLAGEM



Este logótipo significa que os aparelhos inutilizados não devem ser eliminados em conjunto com o lixo doméstico. As substâncias perigosas que poderão conter podem ser prejudiciais para a saúde e para o ambiente. Peça ao seu fornecedor que recolha estes dispositivos ou utilize os meios de recolha seletiva disponibilizados pela sua autarquia.



B - DESCRIÇÃO DO PRODUTO

1 - CONTEÚDO DO KIT

1 x1

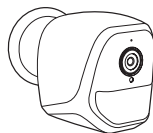

2 x1

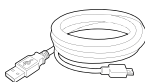

3 x1



4 x1



5 x1



- | | |
|---|--|
| 1 | Câmara |
| 2 | Cabo USB para a alimentação da câmara ou o recarregamento das pilhas |
| 3 | Bucha para a fixação na parede |

- | | |
|---|---|
| 4 | Parafusos para a fixação na parede |
| 5 | Ferramenta para reinicialização da câmara |

2 - CÂMARA

Vista frontal

Vista traseira

Vista lateral

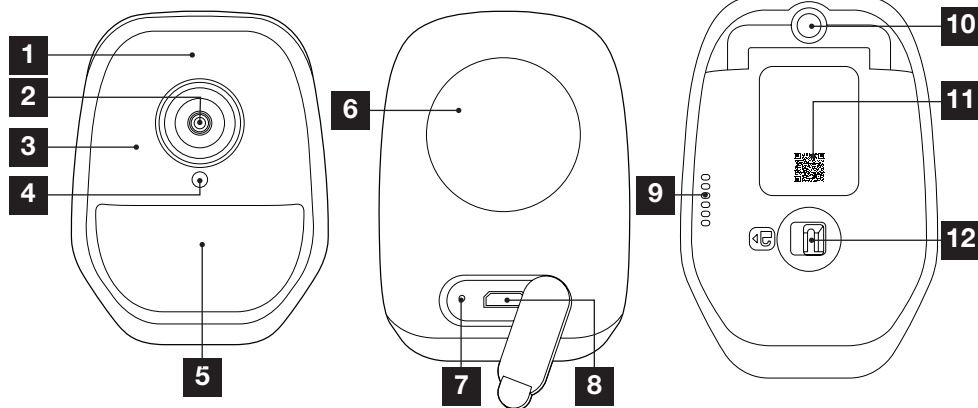

- | | |
|---|---|
| 1 | Microfone |
| 2 | Objetiva da câmara |
| 3 | Iluminação infravermelha para visão noturna (em todo o perímetro da objetiva) |
| 4 | Sensor crepuscular para controlo da iluminação infravermelha |
| 5 | Indicador de funcionamento |
| 6 | Ímã para fixação na parede na base fornecido |

- | | |
|----|---|
| 7 | Botão "reset": reinicialização |
| 8 | Tomada micro USB para alimentação da câmara ou recarregamento das baterias (cabo fornecido) |
| 9 | Altifalante |
| 10 | Base para pé de aparafusar (opcional, não fornecida) |
| 11 | Código QR que deve ser lido durante a colocação em funcionamento com a aplicação IP Link |
| 12 | Trava de acesso ao compartimento das pilhas/baterias (não fornecidas) e à ranhura do cartão microSD (até 128 GB, não fornecido) |

1 - INSTALAÇÃO DA CÂMARA

A câmara pode ser alimentada de várias formas:

- Por uma porta USB 5 V (carregador de telefone, computador, TV...), sendo recomendado um mínimo de 1 A
- Por 4 pilhas alcalinas LR6 AA
- Por 4 baterias recarregáveis NiMH formato AA. Neste caso, pode ser utilizada a ligação com fio da câmara para o carregamento

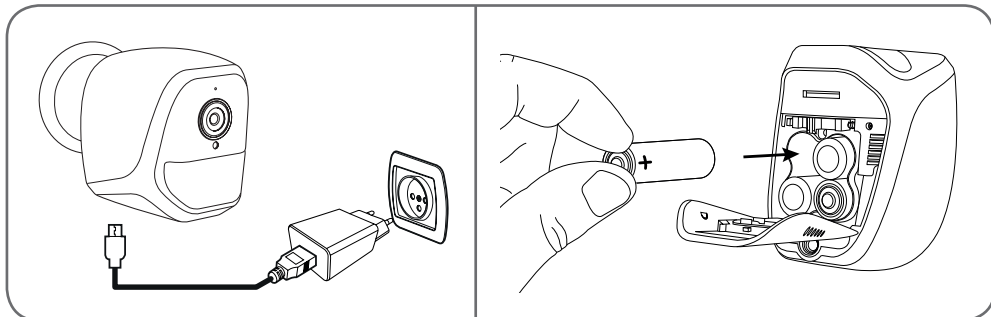

A câmara pode ser fixada na parede, no teto ou colocada sobre uma superfície plana horizontal.

Fixe a câmara com a ajuda de parafusos e buchas apropriados ao tipo de suporte (os parafusos e buchas fornecidos são aconselháveis para paredes de material sólido).

Tenha cuidado para fixar firmemente a base da câmara de forma a evitar qualquer queda.

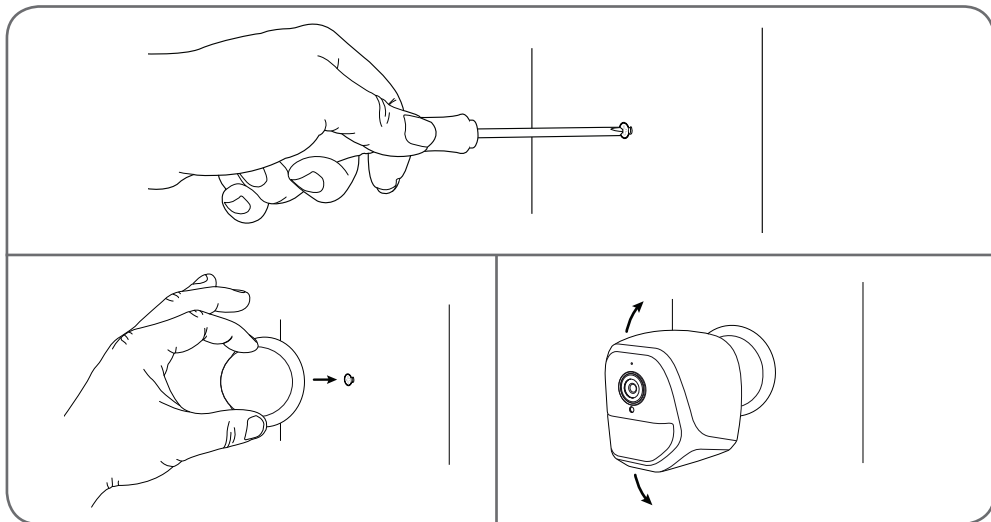

C - INSTALAÇÃO

2 - INSERÇÃO DE UM CARTÃO MICROSD (NÃO FORNECIDO)

A sua câmara dispõe de um slot para cartão microSD que permite-lhe dispôr de uma memória de armazenamento interno. O tamanho máximo é de 128 Go.

Esta utilização é opcional, mas necessária para que a câmara registre de maneira autónoma.

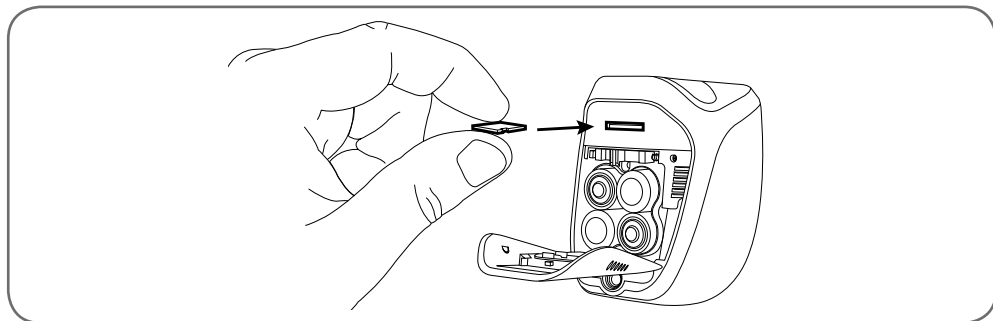

3 - LIGAÇÃO DA CÂMARA

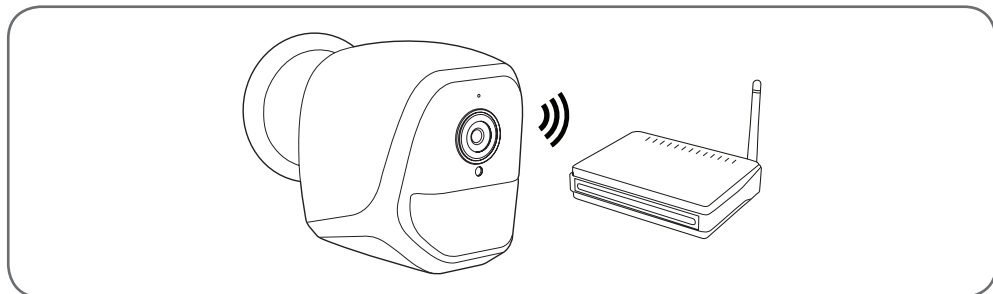

D - CONFIGURAÇÃO

1 - CONFIGURAÇÃO DA CÂMARA E ADIÇÃO NA APLICAÇÃO

Nota: as imagens apresentadas são retiradas da versão Android da aplicação IP Link. O funcionamento da versão iOS para iPhone é idêntico.

Descarregue a aplicação IP Link  na App Store ou Google Play e inicie a aplicação. Aceite os pedidos de autorização enviados pela aplicação, se necessário (acesso à câmara para leitura do Código QR, etc.).

Em seguida, clique no ícone . A câmara deve estar ligada à corrente e ter sido iniciada:



- Se a luz vermelha da câmara não piscar, verifique a alimentação e, se necessário, reinicie a câmara usando a ferramenta fornecida: mantenha o botão “reset” ao lado da tomada micro USB premido durante, pelo menos, 5 segundos e aguarde.
- Se souber que a sua câmara já está ligada à Internet (exemplo: colocação em funcionamento já efetuada noutro smartphone), clique em “Ajouter un appareil manuellement” (adicionar manualmente um dispositivo) para saltar a etapa de configuração do WiFi.

Clique em “Le voyant rouge clignote” (o indicador vermelho pisca) quando a câmara está pronta para continuar:

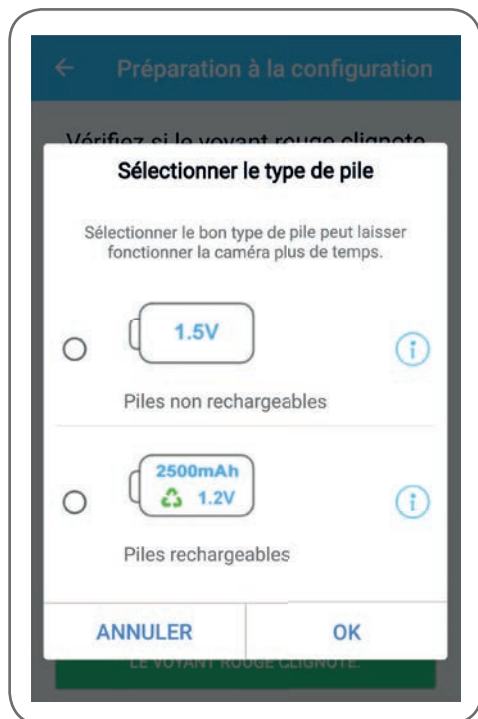

A aplicação pergunta se a alimentação é feita através de pilhas recarregáveis ou não, a fim de gerir corretamente a autonomia restante. Selecione a alimentação escolhida e clique em **OK**.

D - CONFIGURAÇÃO

Nota: se a alimentação for feita pelo cabo USB, a sua resposta não faz diferença.

Leia em seguida o código QR presente na câmara:



- | | |
|---|--|
| 1 | Zona de captura do código QR |
| 2 | Se dispuser de uma foto do seu código QR, pode utilizá-la clicando aqui |
| 3 | Pode ainda introduzir manualmente o identificador da sua câmara clicando aqui (o identificador UID é apresentado no formato ABCD-123456-EFGHIJ e está impresso na marcação da câmara próximo do código QR) |

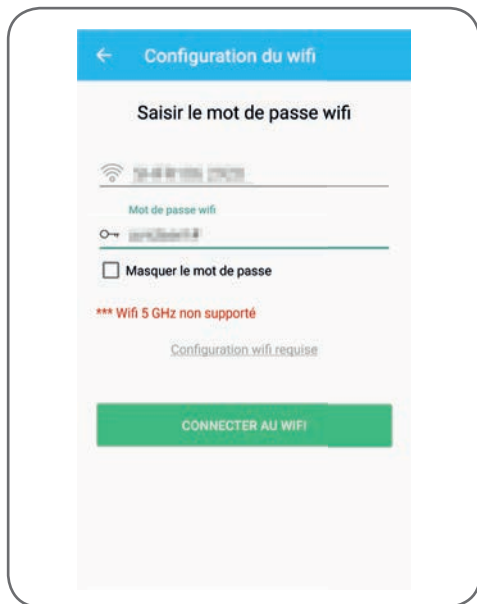

A aplicação pergunta-lhe então que rede e que chave deve transmitir à câmara para que esta tenha acesso à Internet. Por defeito, o nome da rede WiFi é aquele a que o seu smartphone está ligado.

Importante:

A câmara é compatível com a rede 2,4 GHz - 20/40 auto - WPA/WPA2

Não é compatível com Wi-Fi de 5 GHz, não é compatível com a encriptação WEP.

Verifique os parâmetros de Wi-Fi da sua box ou contacte o seu fornecedor de serviços de Internet em caso de dificuldade de ligação.

Clique em **CONNECTER AU WIFI** (LIGAR A WIFI) depois de ter indicado a rede Wi-Fi a utilizar e a chave correspondente.

A aplicação pede a palavra-passe para atribuir à câmara. Esta palavra-passe será necessária para qualquer utilizador aceder à câmara e à sua imagem. Recomendamos um mínimo de 8 caracteres com uma combinação de letras, algarismos e caracteres especiais.

D - CONFIGURAÇÃO



Certifique-se de que ativou o som do seu smartphone. Coloque-se perto da câmara com o seu smartphone (30 cm) e clique em **SUIVANT** (SEGUINTE) para prosseguir.

O seu smartphone transmite então as instruções à câmara. A câmara emite um aviso sonoro alguns segundos depois de se ter ligado à rede indicada pelo seu smartphone.

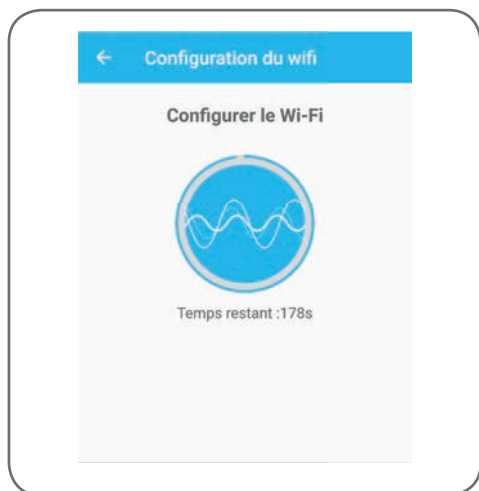

Quando o seu smartphone deteta a presença da sua câmara na rede, pergunta-lhe qual o nome a atribuir-lhe:



Utilize um dos nomes propostos por default, clicando sobre o mesmo, ou insira um nome que lhe convenha e clique em **ENREGISTRER** (GRAVAR). A associação está concluída.

2 - ACESSO A TODOS OS AJUSTES

O ecrã predefinido da aplicação dá-lhe acesso à respetiva imagem, configuração, conteúdo do cartão microSD (não fornecido) e ajustes associados à deteção de movimento:

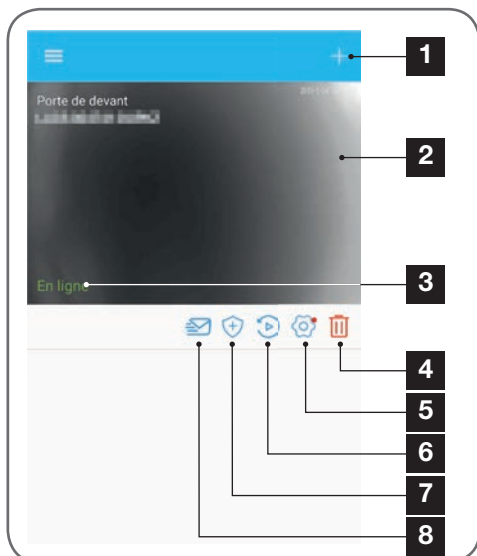

D - CONFIGURAÇÃO

1	Adição de outra câmara no smartphone.
2	Pré-visualização do vídeo (atualiza-se automaticamente).
3	Estado da ligação da câmara à rede.
4	Eliminação da câmara da lista de câmaras conhecidas da aplicação (a câmara continuará ligada à Internet).
5	Acesso à configuração completa da câmara.
6	Acesso na forma de calendário aos vídeos gravados no cartão microSD inserido na câmara (opcional, não fornecido).
7	Gestão da deteção de movimento: ativação/desativação da gravação no cartão microSD quando é detetado um movimento no raio de alcance da câmara. É também possível especificar horas para interromper/reactivar a deteção de movimento e reduzir o ângulo de deteção.
8	Ativação/desativação do modo “não incomodar”: interrupção das notificações em caso de deteção de movimento (mas mantém a deteção de movimento ativa).

2.1 - CONFIGURAÇÃO

Depois de clicar na imagem da sua câmara na lista de câmaras, clique no ícone  para aceder à configuração completa da sua câmara:



1	Acesso ao nome personalizado da câmara e à versão do firmware interno. A presença de um ponto vermelho indica a existência de uma atualização da câmara disponível.
2	Seleção do tipo de pilhas utilizadas para a alimentação da câmara (recarregáveis ou não) para ajustar consequentemente o cálculo da autonomia apresentada.
3	Ajuste da hora, do fuso horário, ativação/desativação da hora de verão. A hora é utilizada para programar intervalos de deteção de movimento e está igualmente incorporada nos vídeos gravados.
4	Alteração da palavra-passe necessária à ligação (a palavra-passe criada durante a colocação em funcionamento da câmara).
5	Ativação/desativação da deteção de movimento da câmara. Pode também especificar aqui faixas horárias de ativação/desativação automáticas para cada dia da semana e ainda ajustar o ângulo e a sensibilidade de deteção de movimento.
6	Reversão (espelho) e/ou inversão da imagem se a câmara estiver instalada virada para baixo.
7	Ajuste do volume de entrada (altifalante da câmara) e saída (microfone da câmara). É também aqui que pode suspender os indicadores luminosos na parte frontal da câmara para maior discreção.
8	Reinicialização completa da câmara.
9	Partilha da câmara: pode exibir e transmitir aqui o identificador (UID) da sua câmara ou uma imagem do respetivo código QR. Nota: a palavra-passe que criou aquando da colocação em funcionamento será necessária complementarmente para que o destinatário possa adicionar e utilizar a câmara.

1 - VÍDEO AO VIVO

Na lista de câmaras (ecrã inicial da aplicação), clique na imagem ou no nome da sua câmara para exibir a imagem ao vivo:

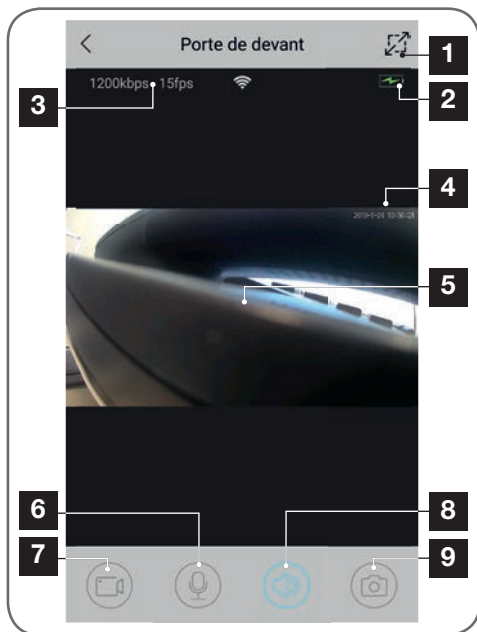

- | | |
|---|---|
| 1 | Passagem ao modo paisagem |
| 2 | Indicador de pilhas/baterias |
| 3 | Débito e número real de imagens por segundo |
| 4 | Data e hora atuais. Trata-se de dados incorporados na imagem da câmara e aparecem igualmente nas gravações. |
| 5 | Imagem ao vivo. É possível fazer zoom com um movimento de pinça dos dedos no ecrã |
| 6 | Ativação do microfone do smartphone para falar através do altifalante da câmara |
| 7 | Reprodução/paragem de uma gravação de vídeo (gravação na memória do smartphone) |
| 8 | Ativação/desativação do som da câmara |
| 9 | Captura imediata de foto (gravação na memória do smartphone) |

2 - CONSULTA DOS VÍDEOS GRAVADOS PELA CÂMARA

Na lista de câmaras, clique no ícone  para consultar o conteúdo do cartão microSD (não fornecido) e as gravações feitas pela câmara na sua ausência. Caso tenham sido gravados vídeos no cartão microSD (não fornecido) inserido na câmara, a sua presença é indicada da forma seguinte:

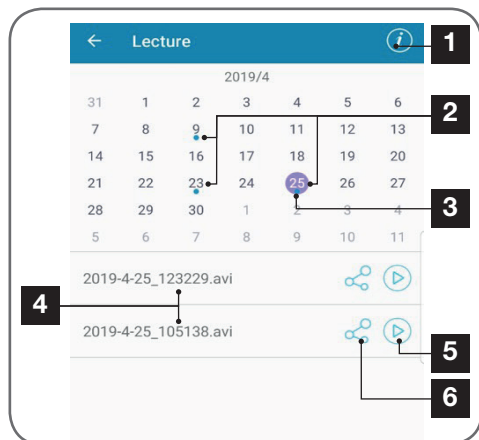

- | | |
|---|---|
| 1 | Clique aqui para aceder à ativação/desativação da gravação cíclica (se estiver ativa, os vídeos mais antigos são substituídos pelos mais recentes se o cartão microSD estiver cheio). |
| 2 | A presença de pontos azuis ao lado da data indica a existência de vídeos na memória. Pode fazer deslizar os meses deslizando o dedo para a esquerda ou para a direita. |
| 3 | O ponto violeta indica o dia atualmente selecionado. |
| 4 | Esta lista indica os vídeos que foram gravados mediante deteção de um movimento para o dia atualmente selecionado. Cada vídeo é nomeado de acordo com a data e a hora de início. |
| 5 | Clique aqui para iniciar a leitura do vídeo correspondente. |
| 6 | Clique aqui para descarregar, guardar ou transferir o vídeo correspondente. |

F - REINICIALIZAÇÃO

Em caso de problema ou perda da palavra-passe, a configuração da câmara pode ser reiniciada premindo a tecla **Reset** situada na parte traseira até à emissão de um sinal sonoro. De seguida, a câmara é reiniciada. Após 30 segundos, está disponível para uma nova configuração.

Nota: Premir a tecla **Reset** não elimina a câmara da sua aplicação. Se mantiver a mesma palavra-passe, a aplicação terá novamente acesso à mesma. Se alterar a palavra-passe, deve atualizá-la na aplicação para recuperar o controlo completo da sua câmara.

G - PERGUNTAS FREQUENTES

Sintomas	Causas possíveis	Soluções
<i>Não é possível instalar a aplicação IP Link no meu dispositivo Android</i>	O dispositivo tem uma versão muito antiga ou incompatível de Android.	Entre em contato com a assistência técnica do fabricante do seu dispositivo Android para obter uma atualização recente.
	A Google Play executa uma verificação dos elementos essenciais para o bom funcionamento da aplicação; se o seu dispositivo não responder a todos os critérios necessários, a instalação será recusada.	Utilize um outro dispositivo Android.
<i>Não é possível instalar a aplicação IP Link no meu dispositivo Apple</i>	O seu dispositivo dispõe de uma versão muito antiga de iOS.	Efectue a atualização do sistema do seu dispositivo
<i>A câmara não é detetada como estando online quando tentamos associá-la por smartphone</i>	Ligação da câmara muito lenta	Ligue temporariamente o seu smartphone à mesma rede da câmara ao adicioná-la à aplicação
<i>Impossível estabelecer ligação à câmara na rede local</i>	Problema de rede/alimentação	Verifique as ligações à rede e à eletricidade. Verifique as pilhas ou baterias.
	Problema de configuração de rede	Controle a configuração da rede da sua câmara
<i>A imagem da câmara está inacessível via Internet</i>	Problema de configuração de rede	Controle os ajustes da sua instalação (box, roteador)
<i>A deteção de movimento desencadeia registos de forma intempestiva</i>	Ajustes de deteção de movimento inadequados	Oriente a câmara. Ajuste o ângulo e a sensibilidade
<i>A câmara não é detetada como estando online quando tentamos associá-la por smartphone</i>	Ligação da câmara muito lenta	Ligue temporariamente o smartphone à mesma rede da câmara ao adicionar à aplicação.

H - INFORMAÇÕES TÉCNICAS E LEGAIS

1 - CARACTERÍSTICAS TÉCNICAS

Câmara	
<i>Alimentação</i>	5 VCC/1 A ou 4 pilhas LR6 AA ou 4 baterias AA NiMH
<i>Interface rede sem fio</i>	Wi-Fi IEEE 802.11 b/g/n 2,4 GHz Compatível com WPA/WPA2
<i>Sensor ótico</i>	¼" CMOS
<i>Intensidade luminosa mínima</i>	0 lux
<i>Visão noturna</i>	Automática (sensor crepuscular) Alcance: 5m
<i>Ângulo de visão</i>	110°
<i>Teclas</i>	Uma tecla de reinicialização dos parâmetros Wi-Fi
<i>Compressão vídeo</i>	h.264
<i>Resolução</i>	1280x720 píxeis
<i>Áudio</i>	Microfone e altifalante integrados para comunicação áudio bidirecional
<i>Armazenamento</i>	1 ranhura para cartão microSD de até 128 GB para armazenamento de vídeos com acesso à distância
<i>Temperatura de utilização e humidade</i>	-10°C a 50°C, 10% a 90%RH sem condensação Índice de proteção IP65 para instalação interior ou exterior
<i>Dimensões</i>	L 100 mm x A 70 mm x P 55 mm
<i>Peso</i>	180 g

H - INFORMAÇÕES TÉCNICAS E LEGAIS

2 - GARANTIA

- Este produto tem uma garantia de 2 anos, que abrange peças e mão de obra, a partir da data de compra. É imperativo que guarde uma prova de compra durante esse período de garantia.
- A garantia não cobre os danos causados por negligência, choques ou acidentes. Qualquer intervenção no dispositivo anulará a garantia.

3 - ASSISTÊNCIA E CONSELHOS

- Apesar de todo o cuidado empregue na criação dos nossos produtos e na redação deste manual, caso tenha dificuldades durante a instalação do seu produto ou quaisquer questões, é aconselhável contactar os nossos especialistas, que estão à sua disposição para o aconselhar.
- Caso verifique algum problema de funcionamento durante a instalação ou nos primeiros dias de utilização, é imperativo que entre em contacto connosco na presença da sua instalação para que um dos nossos técnicos faça um diagnóstico da origem do problema pois este dever-se-á, provavelmente, a um ajuste não adaptado ou a uma instalação sem conformidade. Se o problema for do produto, o técnico fornecer-lhe-á um número de dossiê para voltar à loja. Sem este número do dossiê, a loja pode recusar-se a fazer a troca do produto.

Contacte os técnicos do nosso serviço pós-venda através do:

Helpline : 707 45 11 45

De segunda a sexta-feiran entre as 9h e as 13h e entre as 14h e as 18h.



Precisa de ajuda?

Avidssy

responde às suas perguntas no site www.avidсен.com

4 - DEVOLUÇÃO DO PRODUTO - SPV

Apesar do cuidado dispensado na criação e fabrico do seu produto, caso seja necessário proceder à sua devolução ao nosso serviço de pós-venda, é possível consultar antecipadamente as intervenções no nosso sítio da Internet no seguinte endereço: <http://sav.avidсен.com>

A Avidsen compromete-se a manter um stock de peças sobressalentes para este produto durante o período de garantia contratual.

5 - DECLARAÇÃO DE CONFORMIDADE CE

DECLARAÇÃO DE CONFORMIDADE CE

Em conformidade com a Diretiva RED

Declaração de conformidade à diretiva RED

SMART HOME FRANCE

Declara sob a sua exclusiva responsabilidade que os equipamentos listados abaixo:

Câmara IP interior 720p HD 123980

Está conforme a diretiva RED 2014/53/UE e que a sua conformidade foi avaliada segundo as normas aplicáveis em vigor:

EN60950-1:2006+A11:2009+A1:2010+A12:2011+A2:2013

EN62479:2010

EN301 489-1 V2.2.0:2017-03

EN301 489-17 V3.2.0:2017-03

EN300 328 V2.1.1:2016-11

Tours, em 06/05/19

Alexandre Chaverot, Presidente



SmartHome France
19 avenue Marcel Dassault
ZAC des Deux Lions - 37200 Tours - França

avidsen

Connected Homes*

IT *Telecamera IP Wi-Fi autonoma 720P*

cod. 123985

HD
720p



(Not included)



(Not included)

WiFi

2.4GHz



La maison connectée



INDICE

A - ISTRUZIONI DI SICUREZZA **05**

- 1 - PRECAUZIONI PER L'USO 05
- 2 - MANUTENZIONE E PULIZIA 05
- 3 - SMALTIMENTO 05

B - DESCRIZIONE DEL PRODOTTO **06**

- 1 - CONTENUTO DEL KIT 06
- 2 - TELECAMERA 06

C - INSTALLAZIONE **07**

- 1 - INSTALLAZIONE DELLA TELECAMERA 07
- 2 - INSERIMENTO DELLA SCHEDA MICROSD (NON INCLUSA) 08
- 3 - CONNESSIONE DELLA TELECAMERA 08

D - CONFIGURAZIONE **09**

- 1 - COME CONFIGURARE LA TELECAMERA E AGGIUNGERLA ALL'APPLICAZIONE 10
- 2 - ACCESSO ALLE IMPOSTAZIONI 11
 - 2.1 - CONFIGURAZIONE 12

E - USO **13**

- 1 - VIDEO IN DIRETTA 13
- 2 - VISUALIZZAZIONE DEI VIDEO REGISTRATI DALLA TELECAMERA 13

F - RESET **14**

G - FAQ **15**

H - NOTE TECNICHE E LEGALI **16**

1 - CARATTERISTICHE TECNICHE	16
2 - GARANZIA	17
3 - ASSISTENZA E CONSIGLI	17
4 - RESO DEL PRODOTTO - SERVIZIO POST VENDITA	17
5 - DICHIARAZIONE DI CONFORMITÀ CE	17

A - ISTRUZIONI DI SICUREZZA

1 - PRECAUZIONI PER L'USO

- Non installare la telecamera in luoghi in cui il filtro dell'obiettivo potrebbe graffiarsi o sporcarsi.
- Non esporre l'obiettivo della telecamera direttamente alla luce del sole o a fonti di luce riflessa.
- Non utilizzare più prese multiple e/o prolunghe.
- Non installare in prossimità di prodotti chimici acidi, ammoniaca o fonti di emissione di gas tossici.
- Installazione e utilizzo della telecamera devono rispettare le vigenti normative locali.

2 - MANUTENZIONE E PULIZIA

- Prima di qualunque intervento, scollegare l'apparecchio dalla rete di alimentazione.
- Non pulire il prodotto con sostanze abrasive o corrosive.
- Utilizzare un semplice panno morbido leggermente inumidito.
- Per evitare di danneggiare le parti interne del dispositivo, non spruzzare direttamente su di esso prodotti per la pulizia contenuti in bombolette spray.

3 - SMALTIMENTO



Questo logo indica che i dispositivi non più utilizzabili non possono essere gettati nei normali contenitori per i rifiuti ordinari. Le sostanze tossiche che possono essere in essi contenuti, infatti, potrebbero rappresentare un rischio per la salute e per l'ambiente. Tali dispositivi devono essere resi al proprio rivenditore oppure smaltiti secondo quanto stabilito dalle autorità locali.



B - DESCRIZIONE DEL PRODOTTO

1 - CONTENUTO DEL KIT

1 x1

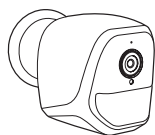

2 x1

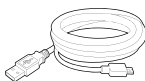

3 x1



4 x1



5 x1



1	Telecamera
2	Cavo USB per alimentare la telecamera o ricaricare le pile
3	Tassello per fissaggio a muro

4	Viti per fissaggio a muro
5	Utensile per il reset della telecamera

2 - TELECAMERA

Vista anteriore

Vista posteriore

Vista laterale

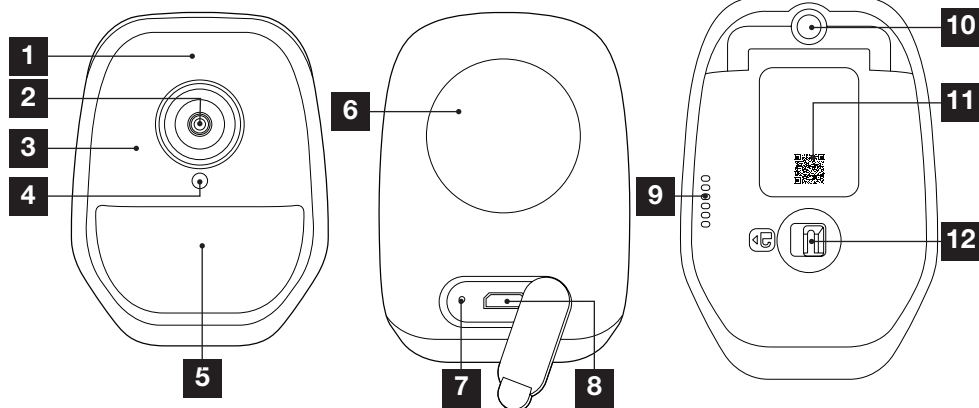

1	Microfono
2	Obiettivo della telecamera
3	Luce a infrarossi per visione notturna (tutto attorno all'obiettivo)
4	Sensore crepuscolare per il comando della luce a infrarossi
5	Spia di funzionamento
6	Calamita per fissaggio a muro sulla base in dotazione

7	Pulsante "reset": reinizializzazione
8	Preso microUSB per alimentare la telecamera o ricaricare le batterie (cavo incluso)
9	Altoparlante
10	Attacco per piede da avvitare (facoltativo, non incluso)
11	Codice QR da fotografare durante la messa in servizio con l'app IP Link
12	Lucchetto per accedere all'alloggiamento delle pile/batterie (non incluse) e all'alloggiamento della scheda microSD (fino a 128GB, non inclusa)

1 - COME INSTALLARE LA TELECAMERA

La telecamera può essere alimentata, a scelta:

- Tramite porta USB 5V (caricabatterie per telefono, computer, TV, ecc.); consigliato minimo 1A
- Tramite 4 pile alcaline LR6 AA
- Tramite 4 batterie ricaricabili NiMH formato AA. In quest'ultimo caso, il collegamento filare della telecamera può essere utilizzato per ricaricare le batterie.

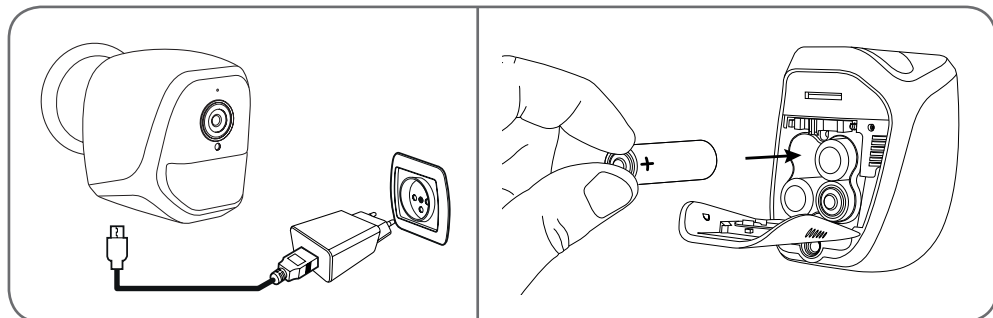

La telecamera può essere fissata al soffitto o a un muro oppure essere poggiata su una superficie orizzontale piana.

Fissare la telecamera usando viti e tasselli adatti al tipo di supporto (le viti e i tasselli forniti sono adatti per l'uso su muri pieni).

Assicurarsi che la base della telecamera sia saldamente fissata in modo da prevenire eventuali rischi di caduta.

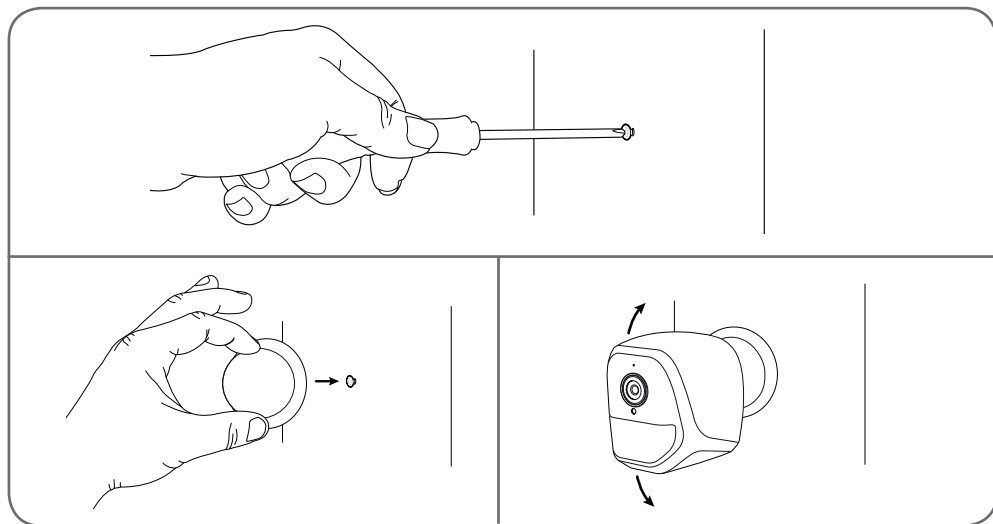

C - INSTALLAZIONE

2 - INSERIMENTO DELLA SCHEDA MICROSD (NON INCLUSA)

La telecamera prevede un alloggiamento per scheda microSD che consente di aggiungere una memoria interna al dispositivo. La capacità massima della scheda deve essere di 128GB.

L'uso della scheda è facoltativo, ma necessario se si desidera che la telecamera registri filmati autonomamente.

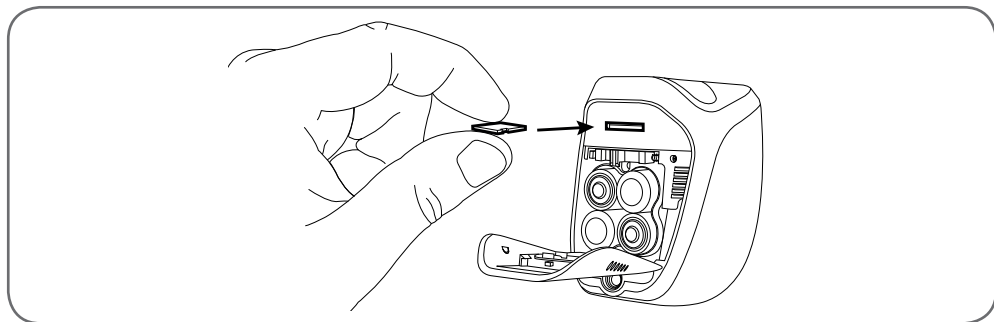

3 - CONNESSIONE DELLA TELECAMERA

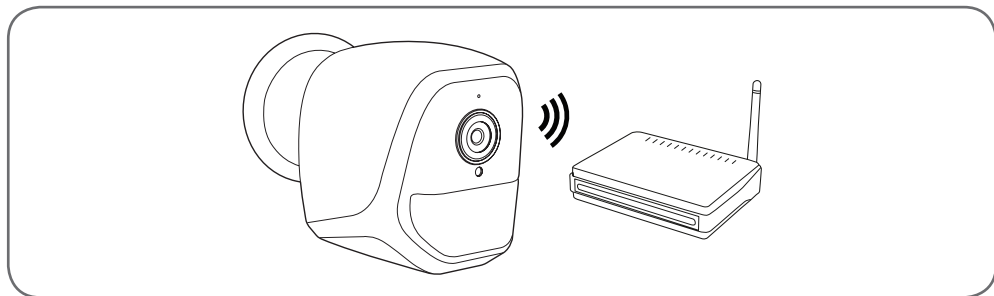

D - CONFIGURAZIONE

1 - COME CONFIGURARE LA TELECAMERA E AGGIUNGERLA NELL'APPLICAZIONE

N.B.: le immagini del presente manuale sono state realizzate usando la versione Android dell'app IP Link. Il funzionamento della versione iOS per iPhone è molto simile.

Scaricare l'app IP Link  da App Store o Google Play e aprirla. Accettare le eventuali richieste di autorizzazione inviate dall'app (accesso alla fotocamera per fotografare il codice QR, ecc.).

Quindi toccare l'icona .

La telecamera deve essere già accesa.



- Se la telecamera non lampeggia rosso come richiesto, controllare l'alimentazione e, se necessario, reinizializzare la telecamera tenendo premuto per almeno 5 secondi con l'apposito utensile il pulsante **"reset"** accanto alla presa microUSB, per poi attendere.
- Se la telecamera è già connessa a Internet (esempio: messa in servizio già eseguita su un altro smartphone), toccare **"Ajouter un appareil manuellement"** (Aggiungi dispositivo manualmente) per saltare la fase di configurazione del Wi-Fi.

Toccare **"Le voyant rouge clignote"** (La spia rossa lampeggia) quando la telecamera è pronta per continuare:

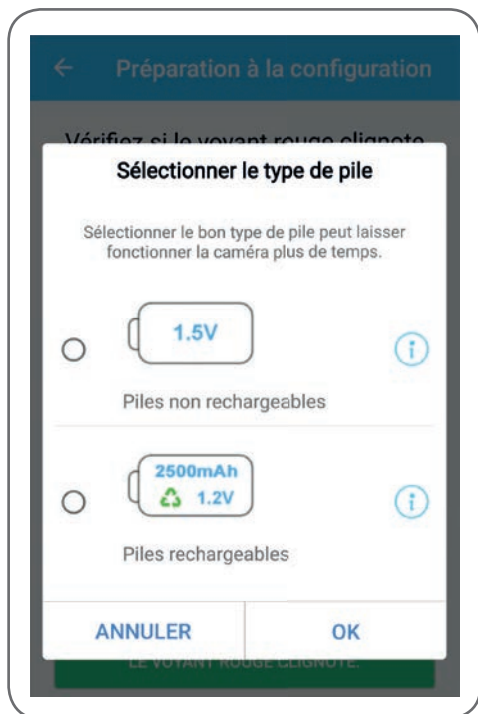

Per gestire correttamente l'autonomia residua, l'app chiede se la telecamera è alimentata tramite pile ricaricabili o meno. Selezionare l'alimentazione desiderata e toccare **OK**(OK).

D - CONFIGURAZIONE

Nota bene: se la telecamera è alimentata tramite cavetto USB, la scelta è indifferente. Proseguire la configurazione fotografando il codice QR presente sotto la telecamera:



- | | |
|---|---|
| 1 | Zona di cattura del codice QR |
| 2 | Se si dispone di una foto del codice QR, è possibile utilizzarla toccando quest'area. |
| 3 | In alternativa, toccando quest'area, è possibile inserire il codice identificativo della telecamera manualmente (l'UID si presenta sotto la forma ABCD-123456-EFGHIJ ed è stampato sulla marcatura della telecamera che si trova vicino al codice QR) |

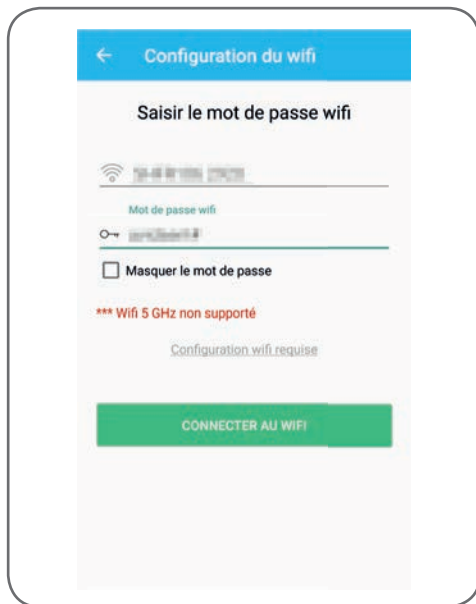

A questo punto l'app chiede la rete e la chiave da comunicare alla telecamera per permetterle di accedere a Internet. Come impostazione predefinita, il nome della rete Wi-Fi è quello della rete cui è connesso lo smartphone.

Importante:

Compatibile rete 2.4GHz - 20/40 auto - WPA/WPA2. Non compatibile Wi-Fi 5Ghz, non compatibile crittografia WEP.

In caso di problemi di connessione, controllare le impostazioni wireless del modem/router o rivolgersi al proprio provider Internet.

Toccare **CONNECTER AU WIFI** (Connetti al Wi-Fi) dopo aver indicato la rete Wi-Fi da utilizzare e aver inserito la relativa chiave di rete.

L'app chiede quale password assegnare alla telecamera. La password sarà necessaria ai vari utenti per accedere alla telecamera e alle immagini da essa riprese. Si consiglia di indicare una password di almeno 8 caratteri che includa lettere, numeri e caratteri speciali.

D - CONFIGURAZIONE



Assicurarsi di aver attivato l'audio dello smartphone. Per proseguire la configurazione, rimanere con lo smartphone vicino alla telecamera (30cm) e toccare **SUIVANT** (Successivo).

Lo smartphone trasmette le istruzioni alla telecamera. Dopo essere riuscita a connettersi alla rete indicata dallo smartphone, la telecamera emette un segnale acustico.

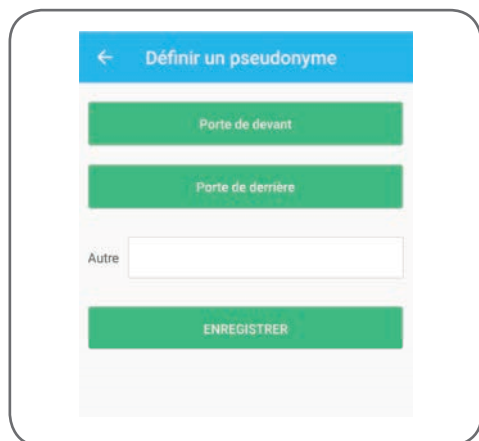

Usare uno dei nomi proposti toccandolo oppure inserire un altro nome a scelta e toccare **ENREGISTRER** (Salva). L'abbinamento è terminato.

2 - ACCESSO ALLE IMPOSTAZIONI

La schermata principale dell'app permette di accedere alle immagini riprese dalla telecamera, alla sua configurazione, al contenuto della scheda microSD (non inclusa) e alle impostazioni relative al rilevamento dei movimenti:

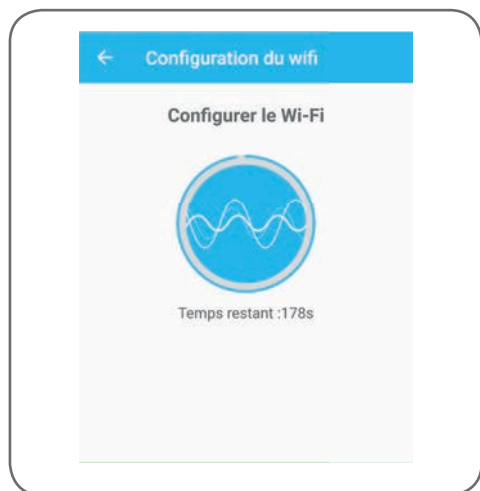

Quando lo smartphone rileva la presenza della telecamera in rete, chiede quale nome attribuirle:

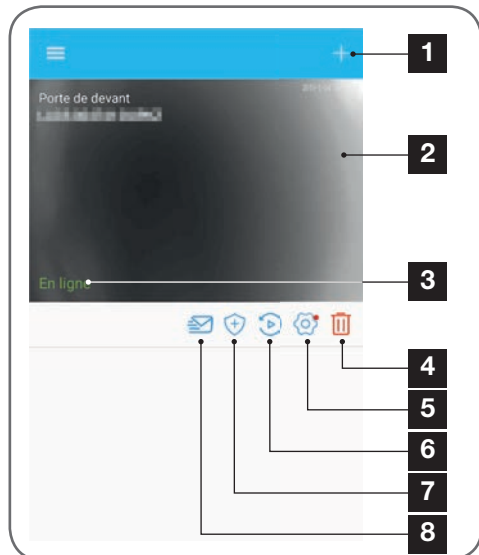

D - CONFIGURAZIONE

1	Aggiungere una telecamera allo smartphone
2	Immagini riprese dalla telecamera (aggiornate automaticamente)
3	Stato della connessione della telecamera alla rete
4	Eliminazione della telecamera dalla lista delle telecamere note all'app (la telecamera rimarrà connessa a Internet).
5	Accesso alla configurazione completa della telecamera
6	Accesso sotto forma di calendario ai video salvati nella scheda microSD inserita nella telecamera (opzionale, non inclusa)
7	Gestione del rilevamento di movimenti: attivazione/disattivazione del salvataggio su scheda microSD quando viene rilevato un movimento all'interno del campo di visione della telecamera. È inoltre possibile specificare determinati orari in cui interrompere o riattivare il rilevamento dei movimenti e eventualmente ridurre l'angolo di rilevamento.
8	Attivazione/disattivazione della modalità "non disturbare": non invia notifiche in caso di rilevamento di movimenti (ma il rilevamento rimane attivo)

2.1 - CONFIGURAZIONE

Dopo aver toccato l'immagine ripresa dalla telecamera dall'elenco delle telecamere, toccare l'icona  per accedere alla configurazione completa della telecamera:

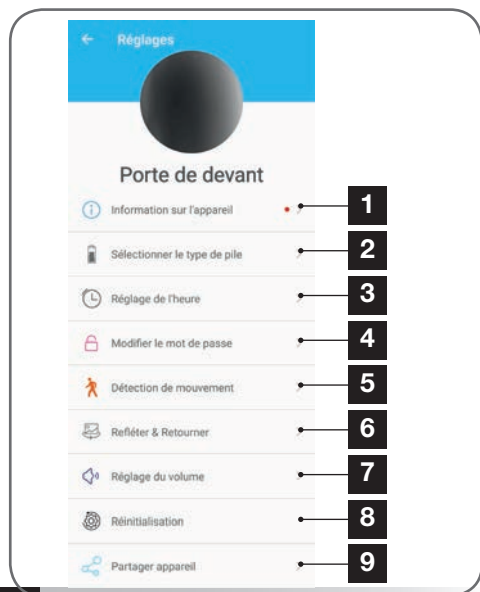

1	Accesso al nome personalizzato della telecamera e alla versione del firmware interno. Se compare un puntino rosso, significa che è disponibile un aggiornamento per il firmware della telecamera.
2	Selezione del tipo di pile utilizzate per alimentare la telecamera (ricaricabili o meno) per regolare di conseguenza il calcolo dell'autonomia residua indicata.
3	Regolazione di ora, fuso orario e attivazione/disattivazione dell'ora legale. L'ora è utilizzata per la programmazione degli orari in cui è attivo il rilevamento dei movimenti e compare in sovrimpressione nei video registrati.
4	Modifica della password necessaria per la connessione (la password creata durante la messa in servizio della telecamera)
5	Attiva/disattiva il rilevamento movimenti della telecamera. In questa sezione è inoltre possibile specificare degli orari di attivazione/disattivazione automatica del rilevamento di movimenti per ogni giorno della settimana e regolare l'angolo di visione della telecamera e la sensibilità di rilevamento.
6	Riflesso (specchio) e/o capovolgimento delle immagini riprese se la telecamera è installata a testa in giù.
7	Regolazione del volume in ingresso (altoparlante della telecamera) e in uscita (microfono della telecamera). In questa sezione è inoltre possibile spegnere le spie sulla parte anteriore della telecamera per garantire una maggiore discrezione.
8	Reset completo della telecamera
9	Condivisione della telecamera: in questa sezione è possibile visualizzare e inviare il codice identificativo (UID) delle telecamera o il relativo codice QR. Nota bene: oltre al codice, per poter aggiungere e utilizzare la telecamera, il destinatario avrà bisogno anche della password creata in fase di messa in servizio.

1 - VIDEO IN DIRETTA

Per visualizzare le immagini riprese in tempo reale, accedere alla lista delle telecamere (nella schermata principale dell'app quando la si apre) e toccare l'immagine o il nome della telecamera:

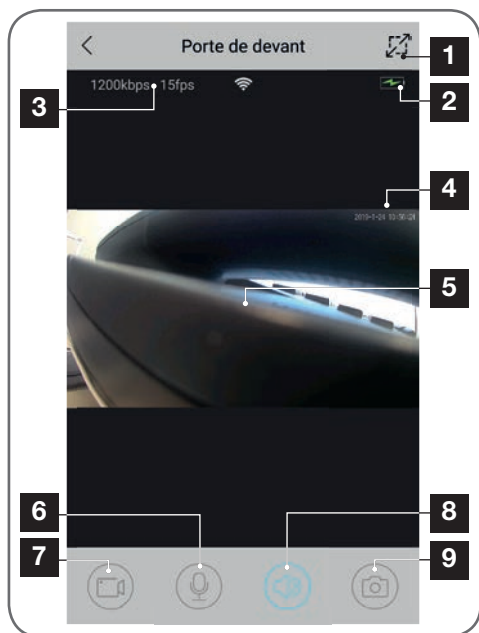

- 1 Passaggio alla visualizzazione orizzontale
- 2 Barra livello di carica pile/batterie
- 3 Bitrate e numero di fotogrammi al secondo corrente
- 4 Data e ora correnti. Queste informazioni compaiono in sovrapposizione sulle immagini riprese dalla telecamera e sui video salvati.
- 5 Immagini in diretta. È possibile zoomare ingrandendo o rimpicciolendo l'immagine sullo schermo usando due dita
- 6 Attivazione del microfono per parlare attraverso l'altoparlante della telecamera
- 7 Avvio/interruzione di una videoregistrazione (salvata nella memoria dello smartphone)
- 8 Attivazione/disattivazione dell'audio della telecamera
- 9 Scatto di una foto istantanea (salvata nella memoria dello smartphone)

2 - VISUALIZZAZIONE DEI VIDEO SALVATI DALLA TELECAMERA

A partire dalla lista delle telecamere, toccare l'icona  per consultare il contenuto della scheda microSD (non inclusa) e le registrazioni fatte dalla telecamera mentre si era assenti. Se nella scheda microSD (non inclusa) inserita nella telecamera sono stati salvati dei video, la loro presenza è indicata come segue:

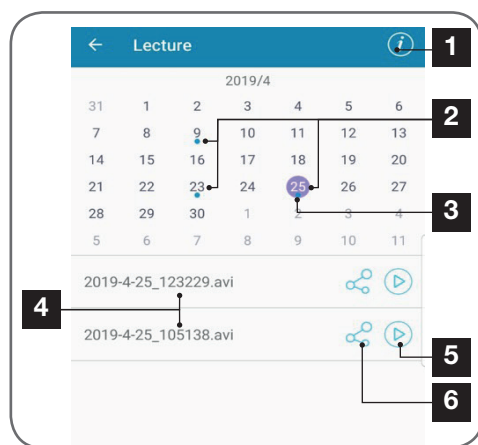

- 1 Toccare per accedere all'attivazione/disattivazione della registrazione ciclica (se l'opzione è attiva e la scheda microSD è piena, i video meno recenti saranno sovrascritti da quelli più recenti)
- 2 La presenza di un puntino blu accanto alla data indica che per quella data è presente un video in memoria. Per scorrere i mesi, passare il dito verso sinistra o verso destra.
- 3 Il cerchio viola indica il giorno selezionato
- 4 Questa lista indica i video registrati in seguito al rilevamento di un movimento nel giorno selezionato. Ogni video è denominato in base alla data e all'ora di avvio della registrazione
- 5 Toccare l'icona per avviare la riproduzione del video corrispondente
- 6 Toccare l'icona per scaricare, salvare o condividere il video corrispondente

F - RESET

In caso di problemi o di password smarrita, la configurazione della telecamera può essere reinizializzata tenendo premuto il tasto **Reset** sul retro fino a quando non si avvertirà un segnale acustico. Al termine della reinizializzazione la telecamera si riavvia automaticamente. Dopo 30 secondi sarà nuovamente disponibile per essere riconfigurata.

N.B.: Premendo il tasto **Reset** la telecamera non sarà rimossa dall'app. Se la password non è modificata, l'app potrà accedere nuovamente alla telecamera. Se la password è modificata, sarà necessario aggiornarla anche nell'app per riassumere il totale controllo della telecamera.

Problema	Possibili cause	Soluzioni
<i>Impossibile installare l'app IP Link su un dispositivo Android.</i>	La versione del sistema operativo Android installata è obsoleta o incompatibile.	Contattare l'assistenza del produttore del dispositivo Android per ottenere la versione più recente del sistema operativo.
	Google Play verifica gli elementi essenziali per il corretto funzionamento dell'app. Se il dispositivo non soddisfa tutti i criteri necessari, l'installazione non sarà possibile.	Usare un altro dispositivo Android.
<i>Impossibile installare l'applicazione IP Link su un dispositivo Apple.</i>	La versione di iOS è obsoleta.	Aggiornare il sistema operativo del dispositivo.
<i>La telecamera non viene rilevata come in linea quando la si vuole associare a uno smartphone</i>	Connessione telecamera troppo lenta	Collegare temporaneamente lo smartphone alla rete cui è collegata la telecamera per poterla aggiungere nell'app.
<i>Impossibile collegare la telecamera alla rete locale.</i>	Problema di rete / alimentazione.	Verificare la connessione di rete e quella elettrica. Controllare il livello di carica delle pile/batterie.
	Problema di configurazione di rete.	Controllare la configurazione di rete della telecamera.
<i>Le immagini della telecamera non sono accessibili via Internet</i>	Problema di configurazione di rete.	Controllare le impostazioni dell'installazione (modem, router)
<i>Il rilevamento dei movimenti si attiva in maniera intempestiva.</i>	Impostazioni di rilevamento movimenti errate.	Modificare l'orientamento della telecamera. Regolare l'angolo di visione e la sensibilità di rilevamento.
<i>La telecamera non viene rilevata come in linea quando la si vuole associare a uno smartphone</i>	Connessione telecamera troppo lenta	Collegare temporaneamente lo smartphone alla rete cui è collegata la telecamera per poterla aggiungere nell'app.

H - NOTE TECNICHE E LEGALI

1 - CARATTERISTICHE TECNICHE

Telecamera	
<i>Alimentazione</i>	5VDC / 1A o 4 pile LR6 AA o 4 batterie AA NiMH
<i>Interfaccia rete senza fili</i>	Wi-Fi IEEE 802.11 b/g/n 2.4Ghz Compatibile WPA/WPA2
<i>Sensore ottico</i>	1/4" CMOS
<i>Intensità luminosa minima</i>	0 lux
<i>Visione notturna</i>	Automatica (sensore crepuscolare) Portata: 5m
<i>Angolo di visione</i>	110°
<i>Tasti</i>	Tasto di reset impostazioni Wi-Fi
<i>Compressione video</i>	h.264
<i>Risoluzione</i>	1280x720 pixel
<i>Audio</i>	Microfono e altoparlante integrati per comunicazioni audio bidirezionali
<i>Memoria</i>	1 alloggiamento per scheda microSD fino a 128GB per salvare video con accesso da remoto
<i>Temperatura e umidità d'utilizzo</i>	da -10 °C a 50°C, da 10% a 90% RH senza condensazione Indice di protezione IP65 per installazione all'interno o all'esterno
<i>Dimensioni</i>	L100mm x H70mm x P55mm
<i>Peso</i>	180g

2 - GARANZIA

- Il presente prodotto è coperto da una garanzia pezzi e manodopera di 2 anni a partire dalla data di acquisto. Per far valere la garanzia è necessario conservare la prova di acquisto.
- La garanzia non copre eventuali danni dovuti a negligenza, urti o incidenti. Eventuali interventi di riparazione autonomi dell'apparecchio invalidano la garanzia.

3 - ASSISTENZA E CONSIGLI

- Nonostante tutta la cura con la quale abbiamo progettato i nostri prodotti e realizzato il presente manuale, qualora l'utente incontri difficoltà nell'installare il prodotto o abbia dei dubbi è invitato a contattare i nostri specialisti, che saranno sempre a sua completa disposizione per rispondere a tutte le sue domande.
- In caso di malfunzionamento del prodotto durante l'installazione o pochi giorni dopo la stessa si invita a contattare il servizio clienti rimanendo di fronte al prodotto: molto probabilmente il problema deriva da un errato settaggio o da un'installazione non conforme e così facendo i nostri tecnici potranno diagnosticarne subito l'origine. Se invece il problema dovesse derivare dal prodotto stesso il tecnico fornirà all'utente un apposito numero di pratica per poter effettuare un reso in negozio. In mancanza di tale numero di pratica il rivenditore potrà rifiutarsi di sostituire il prodotto difettoso.

I tecnici del servizio post-vendita sono disponibili al numero:

Assistenza clienti: + 39 02 97 27 15 98

Dal lunedì al venerdì dalle 9:00 alle 13:00 e dalle 14:00 alle 18:00.



Bisogno di aiuto?

Aidssy

risponde a tutte le tue domande
sul sito www.advisen.com

H - NOTE TECNICHE E LEGALI

4 - RESO DEL PRODOTTO - SERVIZIO POST VENDITA

Nonostante tutta la cura con la quale abbiamo progettato e realizzato il prodotto acquistato, qualora fosse necessario rinviarlo al produttore tramite il servizio post vendita per permetterne la riparazione, sarà possibile consultare lo stato di avanzamento dell'intervento collegandosi al seguente sito Internet: <http://sav.avidсен.com>

Avidsen si impegna a disporre di uno stock di pezzi di ricambio per questo prodotto durante il periodo di garanzia contrattuale.

5 - DICHIARAZIONE DI CONFORMITÀ CE

DICHIARAZIONE DI CONFORMITÀ CE

Alla direttiva RED

Dichiarazione di conformità alla direttiva RED
SMART HOME FRANCE

Dichiara sotto la propria responsabilità che il dispositivo seguente:

Telecamera IP da interno 720p HD 123980

È conforme alla direttiva RED 2014/53/UE e che tale conformità è stata valutata in ottemperanza delle seguenti norme vigenti:

EN60950-1:2006+A11:2009+A1:2010+A12:2011+A2:2013

EN62479:2010

EN301 489-1 V2.2.0:2017-03

EN301 489-17 V3.2.0:2017-03

EN300 328 V2.1.1:2016-11

Tours, 06/05/19

Alexandre Chaverot, presidente



SmartHome France
19 avenue Marcel Dassault
ZAC des Deux Lions - 37200 Tours - Francia

avidsen

Connected Homes*

GR *Αυτόνομη κάμερα IP WiFi 720P*

κωδ. αναφ. 123985

HD
720p



(Not included)



(Not included)

WiFi

2.4GHz



La maison connectée



ΠΕΡΙΕΧΟΜΕΝΑ

A - ΜΕΤΡΑ ΑΣΦΑΛΕΙΑΣ **05**

- 1- ΠΡΟΦΥΛΑΞΕΙΣ ΧΡΗΣΗΣ 05
- 2- ΣΥΝΤΗΡΗΣΗ ΚΑΙ ΚΑΘΑΡΙΣΜΟΣ 05
- 3- ΑΝΑΚΥΚΛΩΣΗ 05

B - ΠΕΡΙΓΡΑΦΗ ΠΡΟΪΟΝΤΟΣ **06**

- 1- ΠΕΡΙΕΧΟΜΕΝΑ ΣΥΣΚΕΥΑΣΙΑΣ 06
- 2- ΚΑΜΕΡΑ 06

Γ - ΕΓΚΑΤΑΣΤΑΣΗ **07**

- 1- ΕΓΚΑΤΑΣΤΑΣΗ ΤΗΣ ΚΑΜΕΡΑΣ 07
- 2- ΤΟΠΟΘΕΤΗΣΗ ΚΑΡΤΑΣ MICROSD (ΔΕΝ ΠΑΡΕΧΕΤΑΙ) 08
- 3- ΣΥΝΔΕΣΗ ΤΗΣ ΚΑΜΕΡΑΣ 08

Δ - ΔΙΑΜΟΡΦΩΣΗ **09**

- 1- ΔΙΑΜΟΡΦΩΣΗ ΤΗΣ ΚΑΜΕΡΑΣ ΚΑΙ ΠΡΟΣΘΗΚΗ ΣΤΗΝ ΕΦΑΡΜΟΓΗ 10
- 2- ΠΡΟΣΒΑΣΗ ΣΤΙΣ ΣΥΝΟΛΙΚΕΣ ΡΥΘΜΙΣΕΙΣ 11
 - 2.1 - ΔΙΑΜΟΡΦΩΣΗ 12

Ε - ΧΡΗΣΗ **13**

- 1- ΖΩΝΤΑΝΟ ΒΙΝΤΕΟ 13
- 2- ΕΛΕΓΧΟΣ ΒΙΝΤΕΟ ΠΟΥ ΚΑΤΑΓΡΑΦΗΚΑΝ ΑΠΟ ΤΗΝ ΚΑΜΕΡΑ 13

ΣΤ - ΕΠΑΝΑΦΟΡΑ ***14******G - ΣΥΧΝΕΣ ΕΡΩΤΗΣΕΙΣ*** ***15******E - ΤΕΧΝΙΚΕΣ ΚΑΙ ΝΟΜΙΚΕΣ ΠΛΗΡΟΦΟΡΙΕΣ*** ***16***

1- ΤΕΧΝΙΚΑ ΧΑΡΑΚΤΗΡΙΣΤΙΚΑ	16
2- ΕΓΓΥΗΣΗ	17
3- ΒΟΗΘΕΙΑ ΚΑΙ ΣΥΜΒΟΥΛΕΣ	17
4- ΕΠΙΣΤΡΟΦΗ ΠΡΟΪΟΝΤΟΣ - ΕΜΠ	17
5- ΔΗΛΩΣΗ ΣΥΜΜΟΡΦΩΣΗΣ CE	17

A - ΜΕΤΡΑ ΑΣΦΑΛΕΙΑΣ

1 - ΠΡΟΦΥΛΑΞΕΙΣ ΧΡΗΣΗΣ

- Η κάμερα δεν πρέπει να εγκαθίσταται σε σημείο όπου το φίλτρο του φακού θα εκτίθεται σε τυχόν γρατσουνιές και ακαθαρσίες.
- Ο φακός δεν πρέπει να εκτίθεται σε απευθείας φως του ήλιου ή σε οποιαδήποτε πηγή φωτός με αντανακλάσεις.
- Μην χρησιμοποιείτε πολυπριζα και καλώδια επέκτασης.
- Να μην τον εγκαθιστάτε κοντά σε προϊόντα με χημικά οξέα, αμμωνία ή σε πηγές εκπομπής τοξικών αερίων.
- Η κάμερα θα πρέπει να εγκαθίσταται και να χρησιμοποιείται σύμφωνα με την τοπική νομοθεσία.

2 - ΣΥΝΤΗΡΗΣΗ ΚΑΙ ΚΑΘΑΡΙΣΜΟΣ

- Πριν από την εκτέλεση οποιωνδήποτε εργασιών συντήρησης, αποσυνδέστε το τροφοδοτικό.
- Μην καθαρίζετε το προϊόν με σκληρές ή διαβρωτικές ουσίες.
- Χρησιμοποιείτε ένα απλό μαλακό πανί, ελαφρά υγρό.
- Μην ψεκάζετε το προϊόν με ψεκαστήρα, καθώς ενδέχεται να προκληθεί βλάβη στο εσωτερικό του.

3 - ΑΝΑΚΥΚΛΩΣΗ



Αυτό το λογότυπο σημαίνει ότι οι άχρηστες συσκευές δεν πρέπει να απορρίπτονται μαζί με τα οικιακά απορρίμματα. Οι επικίνδυνες ουσίες που ενδεχομένως να περιέχουν μπορεί να βλάψουν την ανθρώπινη υγεία ή το περιβάλλον. Επιστρέψτε αυτές τις συσκευές στην αντιπροσωπία ή χρησιμοποιήστε τα μέσα επιλεκτικής ανακομιδής απορριμμάτων που διατίθενται από το δήμο σας.



B - ΠΕΡΙΓΡΑΦΗ ΠΡΟΪΟΝΤΟΣ

1 - ΠΕΡΙΕΧΟΜΕΝΑ ΣΥΣΚΕΥΑΣΙΑΣ

1 x 1

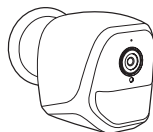

2 x 1

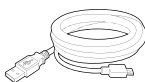

3 x 1



4 x 1



5 x 1



1	Κάμερα
2	Καλώδιο USB για την τροφοδοσία της κάμερας ή τη φόρτιση των μπαταριών
3	Ούπατ για τη στερέωση σε τοίχο

4	Βίδα για τη στερέωση σε τοίχο
5	Αιχμηρό εργαλείο επαναφοράς της κάμερας

2 - ΚΑΜΕΡΑ

Μπροστινή όψη

Πίσω όψη

Πλαϊνή όψη

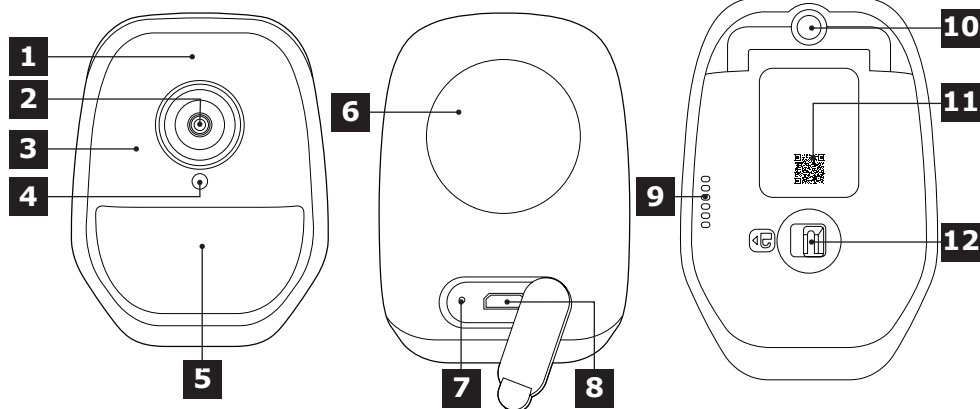

1	Μικρόφωνο
2	Φακός της κάμερας
3	Υπέρυθρος φωτισμός για νυχτερινή λήψη (σε όλη την περιφέρεια του φακού)
4	Αισθητήρας ημιφωτισμού για ενεργοποίηση του υπέρυθρου φωτισμού
5	Ένδειξη λειτουργίας
6	Μαγνήτης για επιτοίχια στερέωση στην παρεχόμενη βάση

7	Κουμπί «reset»: επαναφορά
8	Υποδοχή microUSB για την τροφοδοσία της κάμερας ή τη φόρτιση των μπαταριών (περιλαμβάνεται καλώδιο)
9	Μεγάφωνο
10	Βύσμα για βιδωτό στήριγμα (προαιρετικά, δεν περιλαμβάνεται)
11	Κωδικός QR για σάρωση κατά την ενεργοποίηση με την εφαρμογή IP Link
12	Καπάκι θήκης μπαταριών (δεν περιλαμβάνονται) και υποδοχής κάρτας microSD (έως 128GB, δεν περιλαμβάνεται)

1 - ΕΓΚΑΤΑΣΤΑΣΗ ΤΗΣ ΚΑΜΕΡΑΣ

Η τροφοδοσία της κάμερας μπορεί να γίνει με έναν από τους εξής τρόπους:

- Μέσω θύρας USB 5V (φορτιστής τηλεφώνου, υπολογιστής, τηλεόραση, κ.λπ.) συνιστάται τουλάχιστον 1A
- Με 4 αλκαλικές μπαταρίες LR6 AA
- Με 4 επαναφορτιζόμενες μπαταρίες NiMH τύπου AA. Σε αυτή την περίπτωση, μπορεί να χρησιμοποιηθεί η ενσύρματη σύνδεση της κάμερας για τη φόρτιση των μπαταριών

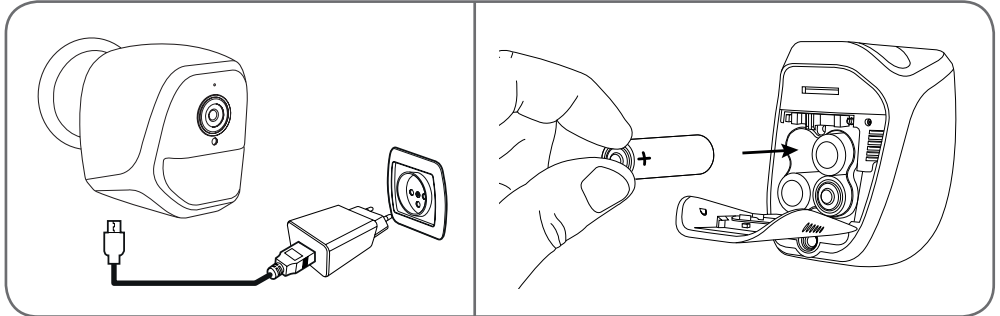

Η κάμερα μπορεί να τοποθετηθεί σε τοίχο, στην οροφή ή σε επίπεδη οριζόντια επιφάνεια. Στερεώστε την κάμερα με τις βίδες και τα ούπατ που είναι κατάλληλα για το είδος της στήριξης (οι βίδες και τα ούπατ που παρέχονται είναι κατάλληλα για τοίχους και επίπεδα υλικά).

Πρέπει να προσέξετε, ώστε να στερεώσετε σταθερά την κάμερα προς αποφυγή τυχόν πτώσης.

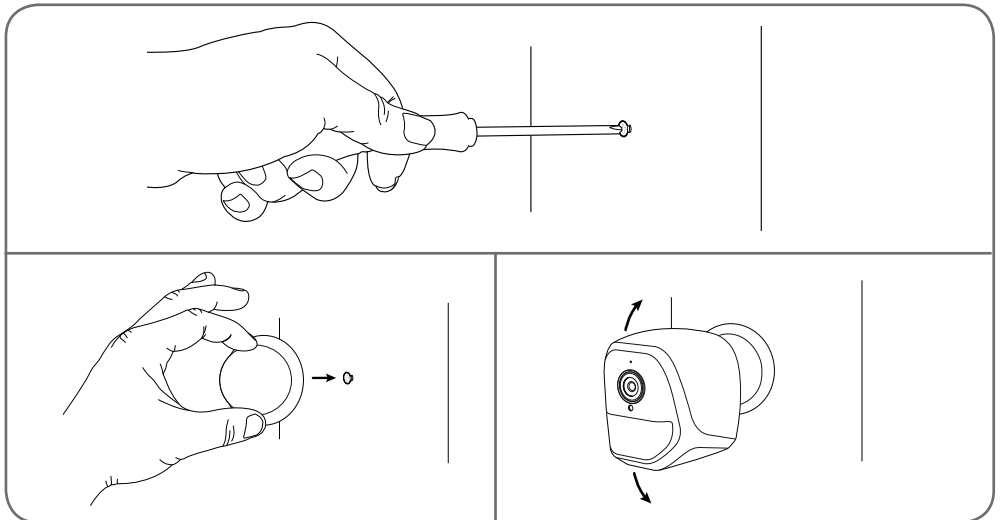

Γ - ΕΓΚΑΤΑΣΤΑΣΗ

2 - ΤΟΠΟΘΕΤΗΣΗ ΚΑΡΤΑΣ MICROSD (ΔΕΝ ΠΑΡΕΧΕΤΑΙ)

Η κάμερα διαθέτει υποδοχή για κάρτα microSD, η οποία εξασφαλίζει εσωτερική μνήμη αποθήκευσης. Το μέγιστο μέγεθος είναι 128Gb.

Η χρήση μιας τέτοιας κάρτας είναι προαιρετική, αλλά απαραίτητη εάν επιθυμείτε την εγγραφή σε αυτόνομο μέσο.

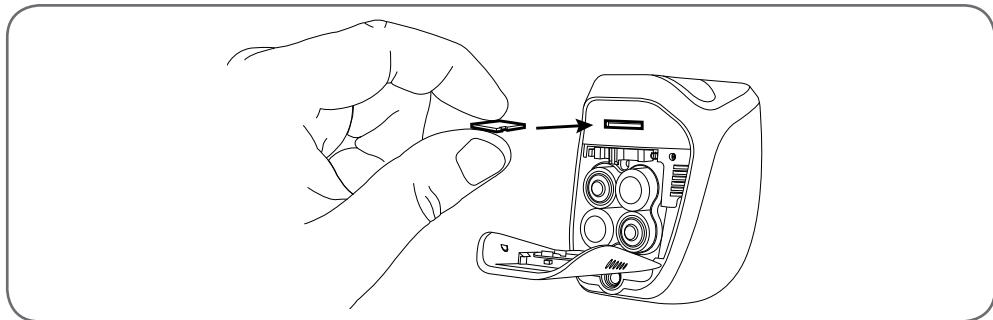

3 - ΣΥΝΔΕΣΗ ΤΗΣ ΚΑΜΕΡΑΣ

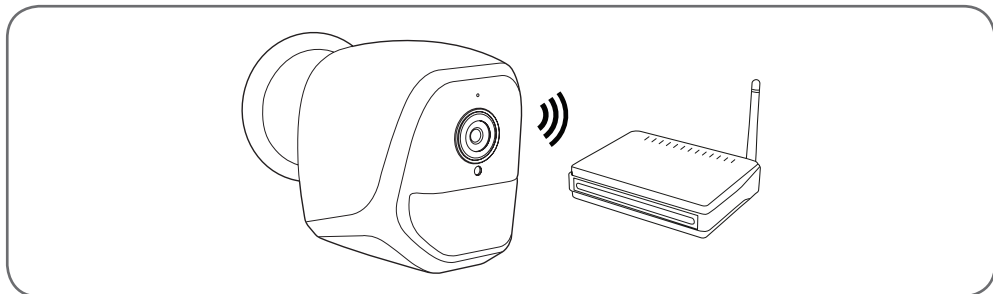

Δ - ΔΙΑΜΟΡΦΩΣΗ

1 - ΔΙΑΜΟΡΦΩΣΗ ΤΗΣ ΚΑΜΕΡΑΣ ΚΑΙ ΠΡΟΣΘΗΚΗ ΣΤΗΝ ΕΦΑΡΜΟΓΗ

Παρατήρηση: οι λήψεις που παρουσιάζονται προέρχονται από την έκδοση Android της εφαρμογής IP Link. Η λειτουργία της έκδοσης iOS για iPhone είναι παρεμφερής.

Πραγματοποιήστε λήψη της εφαρμογής IP Link  από το appstore ή το Google Play και εκκινήστε την εφαρμογή. Κάντε αποδεκτά τα αιτήματα εξουσιοδότησης που αποστέλλει η εφαρμογή εφόσον απαιτείται (πρόσβαση στη φωτογραφική μηχανή για τη σάρωση του κωδικού QR κ.λπ.)

Στη συνέχεια, κάντε κλικ στο εικονίδιο . Η κάμερα πρέπει να είναι συνδεδεμένη και σε λειτουργία:

- Αν δεν αναβοσβήνει η κόκκινη ένδειξη, βεβαιωθείτε πως τροφοδοτείται η κάμερα και, αν χρειάζεται, κάντε επαναφορά της συσκευής με τη βοήθεια του παρεχόμενου αιχμηρού εργαλείου: πατήστε και κρατήστε πατημένο για τουλάχιστον 5 δευτερόλεπτα το κουμπί «**reset**» (επαναφορά) δίπλα από την υποδοχή microUSB και περιμένετε.
- Αν είστε σίγουροι πως η κάμερα είναι ήδη συνδεδεμένη στο Internet (αν, παραδείγματος χάρη, έχει ήδη εκτελεστεί η ενεργοποίηση σε ένα άλλο smartphone), κάντε κλικ στην επιλογή «**Ajouter un appareil manuellement**» (Προσθήκη συσκευής χειροκίνητα) για να παραλείψετε το στάδιο διαμόρφωσης του WiFi.

Κάντε κλικ στην επιλογή «**Le voyant rouge clignote**» (Η κόκκινη ένδειξη αναβοσβήνει) όταν η κάμερα είναι έτοιμη για να συνεχίσετε:

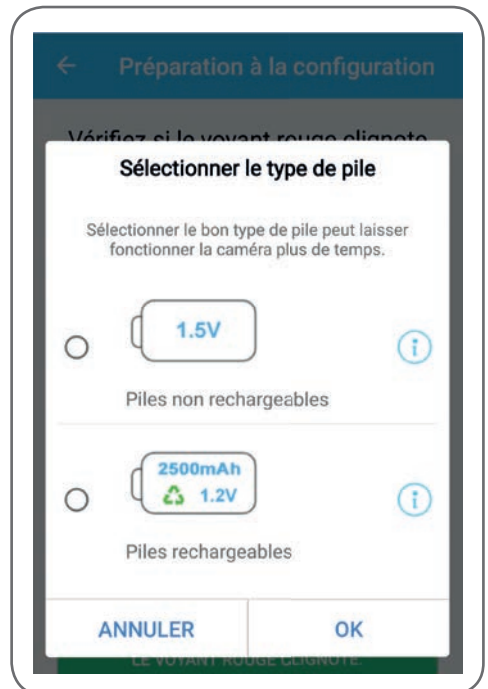

Η εφαρμογή σας ρωτάει αν η τροφοδοσία πραγματοποιείται με επαναφορτιζόμενες μπαταρίες ή όχι, προκειμένου να διαχειριστεί σωστά την υπολειπόμενη αυτονομία. Επιλέξτε την κατάλληλη τροφοδοσία και κάντε κλικ στο **OK**.

Δ - ΔΙΑΜΟΡΦΩΣΗ

Παρατήρηση: αν η τροφοδοσία γίνεται με καλώδιο USB, δεν έχει σημασία τι θα επιλέξετε.

Σαρώστε, στη συνέχεια, τον κωδικό QR που βρίσκεται κάτω από την κάμερα:

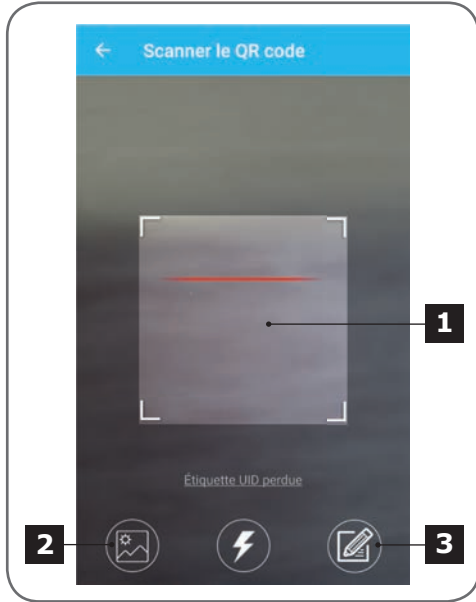

- 1 Ζώνη λήψης κωδικού QR
- 2 Αν έχετε φωτογραφία του κωδικού QR, μπορείτε να την χρησιμοποιήσετε κάνοντας κλικ εδώ
- 3 Μπορείτε, επίσης, να καταχωρίσετε χειροκίνητα το αναγνωριστικό της κάμεράς σας κάνοντας κλικ εδώ (το αναγνωριστικό UID έχει τη μορφή ABCD-123456-EFGHIJ και αναγράφεται στη σήμανση της κάμερας κοντά στον κωδικό QR)

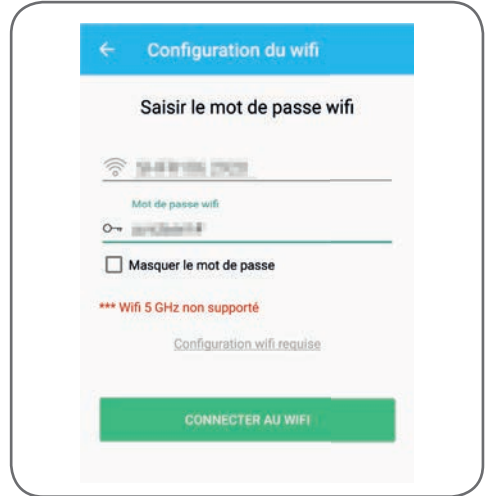

Η εφαρμογή σας ζητά να επιλέξετε το δίκτυο και το κλειδί που θα μεταδώσει στην κάμερα για να αποκτήσει πρόσβαση στο ίντερνετ. Από προεπιλογή, το όνομα του δικτύου WiFi είναι εκείνο στο οποίο είναι συνδεδεμένο το smartphone σας.

Σημαντικό:

Η κάμερα είναι συμβατή με δίκτυο 2,4GHz - 20/40 αυτόματο - WPA/WPA2
Δεν είναι συμβατό με Wifi 5Ghz, δεν είναι συμβατό με κρυπτογράφηση WEP.

Σε περίπτωση δυσκολίας σύνδεσης, θα πρέπει να επαληθεύσετε τις παραμέτρους WiFi ή να επικοινωνήσετε με τον πάροχο υπηρεσιών internet.

Κάντε κλικ στο «**CONNECTER AU WIFI**» (ΣΥΝΔΕΣΗ ΣΤΟ WIFI) αφού επιλέξετε το δίκτυο WiFi που θα χρησιμοποιείται και το αντίστοιχο κλειδί.

Η εφαρμογή σας ρωτάει ποιον κωδικό πρόσβασης να ορίσει για την κάμερά σας. Όλοι οι χρήστες θα καλούνται να εισάγουν αυτόν τον κωδικό για να αποκτήσουν πρόσβαση στην κάμερα και στην εικόνα που λαμβάνει η κάμερα. Συνιστούμε ο κωδικός πρόσβασης να είναι συνδυασμός γραμμάτων, αριθμών και ειδικών χαρακτήρων, με ελάχιστο μήκος 8 χαρακτήρων.

Δ - ΔΙΑΜΟΡΦΩΣΗ

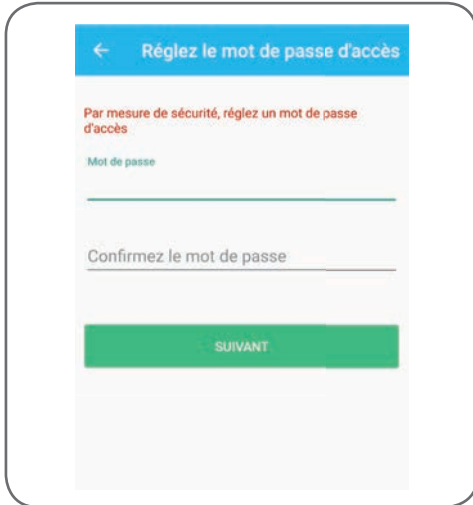

Βεβαιωθείτε ότι έχετε ενεργοποιήσει τον ήχο στο smartphone σας. Σταθείτε κοντά στην κάμερα με το smartphone σας (30cm) και κάντε κλικ στο κουμπί **SUIVANT** (ΕΠΟΜΕΝΟ) για να συνεχίσετε.

Το smartphone μεταδίδει τις οδηγίες στην κάμερα. Η κάμερα εκπέμπει μια ηχητική ειδοποίηση μετά από μερικά δευτερόλεπτα αφού ολοκληρωθεί η σύνδεση στο δίκτυο που υποδείξατε μέσω του smartphone σας.

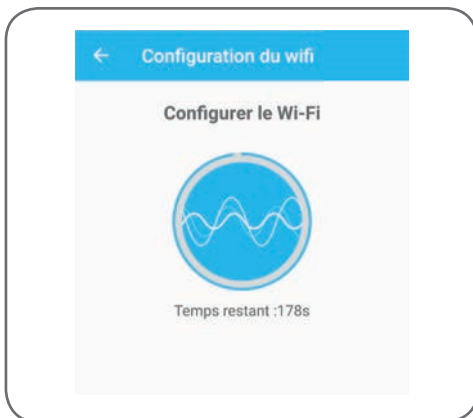

Όταν το smartphone σας εντοπίσει την κάμερα στο δίκτυο, σας ρωτάει τι όνομα να της δώσει:



Κάντε κλικ για να χρησιμοποιήσετε ένα από τα προεπιλεγμένα ονόματα ή πληκτρολογήστε ένα όνομα της αρεσκείας σας και πατήστε **ENREGISTRER** (ΑΠΟΘΗΚΕΥΣΗ). Η σύνδεση διακόπτεται.

2 - ΠΡΟΣΒΑΣΗ ΣΤΙΣ ΣΥΝΟΛΙΚΕΣ ΡΥΘΜΙΣΕΙΣ

Από την προεπιλεγμένη οθόνη της εφαρμογής έχετε πρόσβαση στην εικόνα που λαμβάνει η κάμερα, στη διαμόρφωση, στο περιεχόμενο της κάρτας microSD (δεν περιλαμβάνεται) και στις ρυθμίσεις ανίχνευσης κίνησης:

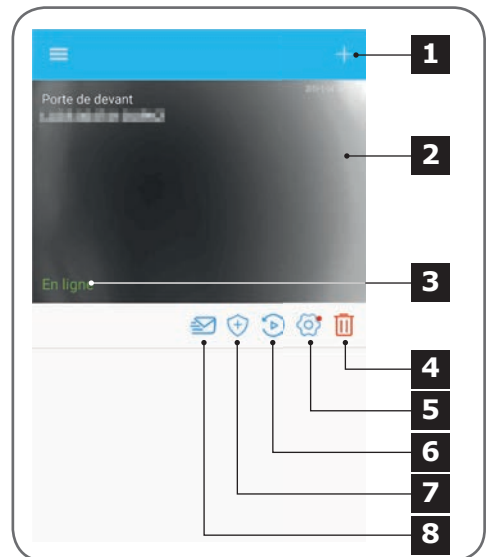

Δ - ΔΙΑΜΟΡΦΩΣΗ

1	Προσθήκη άλλης κάμερας στο smartphone
2	Προεπισκόπηση βίντεο (ενημερώνεται αυτόματα)
3	Κατάσταση σύνδεσης της κάμερας στο δίκτυο
4	Διαγραφή της κάμερας από τη λίστα γνωστών καμερών της εφαρμογής (η κάμερα θα παραμείνει συνδεδεμένη στο Internet).
5	Πρόσβαση στην πλήρη διαμόρφωση της κάμερας
6	Πρόσβαση, κατά ημερομηνία, στα βίντεο που καταγράφηκαν στην κάρτα που είναι τοποθετημένη στην κάμερα (προαιρετικά, δεν περιλαμβάνεται)
7	Διαχείριση της ανίχνευσης κίνησης: ενεργοποίηση/απενεργοποίηση της εγγραφής στην κάρτα microSD όταν ανιχνεύεται κίνηση στο πεδίο της κάμερας Παρέχεται επίσης η δυνατότητα ορισμού της ώρας διακοπής/επανεναρξης της ανίχνευσης κίνησης, καθώς και μείωσης της γωνίας ανίχνευσης.
8	Ενεργοποίηση/Απενεργοποίηση της λειτουργίας «Ne pas déranger» (Μην ενοχλείτε): διακόπτονται οι ειδοποιήσεις σε περίπτωση ανίχνευσης κίνησης (αλλά παραμένει ενεργοποιημένη η ανίχνευση κίνησης)

2.1 - ΔΙΑΜΟΡΦΩΣΗ

Αφού κάνετε κλικ στην εικόνα της κάμεράς σας από τη λίστα με τις κάμερες, πατήστε στην εικόνα  για να αποκτήσετε πρόσβαση στην πλήρη διαμόρφωση της κάμερας:



1	Πρόσβαση στο εξατομικευμένο όνομα της κάμερας και στην έκδοση του εσωτερικού υλικολογισμικού. Η κόκκινη κουκκίδα υποδηλώνει πως υπάρχουν διαθέσιμες ενημερώσεις για την κάμερά σας.
2	Επιλογή του τύπου μπαταριών που χρησιμοποιούνται για την τροφοδοσία της κάμερας (επαναφορτιζόμενες ή όχι) προκειμένου να προσαρμοστεί αναλόγως η εκτιμώμενη αυτονομία που εμφανίζεται στην οθόνη.
3	Ρύθμιση της ώρας, της χρονικής ζώνης, ενεργοποίηση/απενεργοποίηση της θερινής ώρας. Η ώρα χρησιμοποιείται για τον προγραμματισμό των περιόδων ανίχνευσης κίνησης και ενσωματώνεται στα βίντεο που καταγράφει η κάμερα.
4	Αλλαγή του κωδικού πρόσβασης που πρέπει να καταχωριστεί για τη σύνδεση (του κωδικού πρόσβασης που δημιουργήθηκε κατά την ενεργοποίηση της κάμερας)
5	Ενεργοποίηση/Απενεργοποίηση της ανίχνευσης κίνησης της κάμερας. Εδώ μπορείτε, επίσης, να ορίσετε το χρονικό εύρος αυτόματης ενεργοποίησης/απενεργοποίησης για κάθε ημέρα της εβδομάδας, όπως και να ρυθμίσετε τη γωνία και την ευαισθησία ανίχνευσης κίνησης.
6	Αναστροφή (αντικατοπτρισμός) ή/και αντιστροφή της εικόνας αν η κάμερα είναι εγκατεστημένη ανάποδα.
7	Ρύθμιση της έντασης ήχου στην είσοδο (μεγάφωνο κάμερας) και στην έξοδο (μικρόφωνο κάμερας). Εδώ μπορείτε, επίσης, να διακόψετε τη λειτουργία των φωτεινών ενδείξεων στην πρόσοψη της κάμερας για περισσότερη διακριτικότητα.
8	Πλήρης επαναφορά ρυθμίσεων της κάμερας
9	Κοινή χρήση της κάμερας: εδώ μπορείτε να εμφανίσετε και να μεταδώσετε το αναγνωριστικό (UID) της κάμερας ή μια εικόνα του κωδικού QR. Παρατήρηση: θα χρειαστεί απαραίτητα και ο κωδικός πρόσβασης που δημιουργήσατε κατά την ενεργοποίηση της κάμερας για να μπορέσει ο παραλήπτης να προσθέσει και να χρησιμοποιήσει την κάμερα.

1 - ΖΩΝΤΑΝΟ ΒΙΝΤΕΟ

Στη λίστα με τις κάμερες (αρχική οθόνη της εφαρμογής μετά το άνοιγμα), πατήστε στην εικόνα ή στο όνομα της κάμεράς σας για να εμφανίσετε ζωντανή εικόνα:

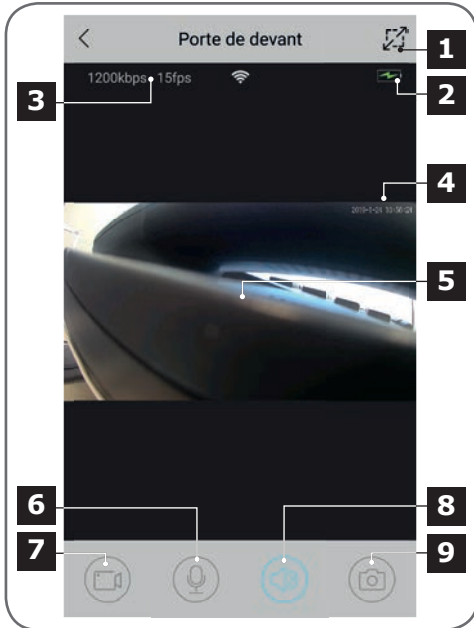

1	Μετάβαση σε οριζόντιο προσανατολισμό
2	Ένδειξη μπαταρίας
3	Ροή και αριθμός εικόνων ανά δευτερόλεπτο
4	Τρέχουσα ημερομηνία και ώρα. Πρόκειται για δεδομένα που ενσωματώνονται στην εικόνα από την κάμερα εμφανίζονται, επίσης, στις εγγραφές.
5	Απευθείας απεικόνιση. Μπορείτε να κάνετε ζουμ «τσιμπώντας» την οθόνη με δύο δάχτυλα
6	Ενεργοποίηση του μικροφώνου του smartphone ώστε να μιλάτε μέσω του ηχείου της κάμερας
7	Έναρξη/Τερματισμός της εγγραφής βίντεο (αποθήκευση στη μνήμη του smartphone)
8	Ενεργοποίηση/Σίγαση του ήχου της κάμερας
9	Άμεση λήψη φωτογραφίας (αποθήκευση στη μνήμη του smartphone)

2 - ΕΛΕΓΧΟΣ ΒΙΝΤΕΟ ΠΟΥ ΚΑΤΑΓΡΑΦΗΚΑΝ ΑΠΟ ΤΗΝ ΚΑΜΕΡΑ

Στη λίστα με τις κάμερες, κάντε κλικ στο εικονίδιο για να ελέγξετε το περιεχόμενο της κάρτας microSD (δεν περιλαμβάνεται) και τις εγγραφές που πραγματοποιήθηκαν από την κάμερα κατά την απουσία σας. Εάν έχουν καταγραφεί βίντεο στην κάρτα microSD (δεν περιλαμβάνεται) που είναι τοποθετημένη στην κάμερα, η παρουσία τους υποδεικνύεται ως εξής:

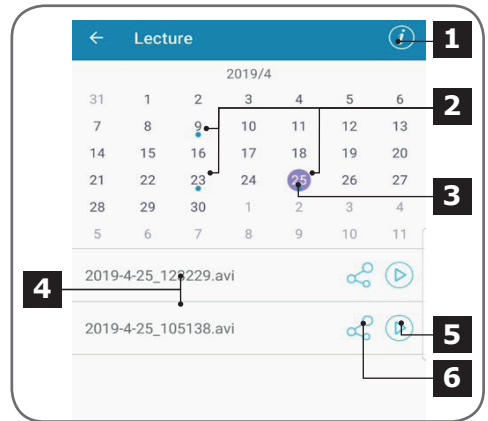

1	Κάντε κλικ εδώ για να προσελάσετε τη ρύθμιση ενεργοποίησης/απενεργοποίησης της κυκλικής εγγραφής (αν η λειτουργία είναι ενεργοποιημένη, τα παλαιότερα βίντεο θα αντικαθίστανται από τα πιο πρόσφατα όταν γεμίσει η κάρτα microSD)
2	Η παρουσία μπλε κουκκίδων δίπλα από τις ημερομηνίες υποδηλώνει πως υπάρχουν βίντεο στη μνήμη. Μπορείτε να περάσετε από τον ένα μήνα στον άλλο σύροντας το δάχτυλό σας προς τα αριστερά ή προς τα δεξιά.
3	Η μωβ κουκκίδα υποδηλώνει την ημέρα που είναι επιλεγμένη τη δεδομένη στιγμή
4	Η λίστα αυτή υποδεικνύει τα βίντεο που καταγράφηκαν κατόπιν ανίχνευσης κίνησης την επιλεγμένη ημέρα. Τα βίντεο παίρνουν το όνομά τους από την ημερομηνία και την ώρα έναρξης της εγγραφής
5	Κάντε κλικ εδώ για να εκκινήσετε την αναπαραγωγή του αντίστοιχου βίντεο
6	Κάντε κλικ εδώ για λήψη, αποθήκευση ή μεταφορά του αντίστοιχου βίντεο

ΣΤ - ΕΠΑΝΑΦΟΡΑ

Σε περίπτωση προβλήματος ή απώλειας του κωδικού πρόσβασης, είναι δυνατή η επαναφορά της διαμόρφωσης της κάμερας με το πάτημα του κουμπιού «**Reset**» (Επαναφορά) στο πίσω μέρος έως ότου ακουστεί το ηχητικό σήμα. Μόλις εκτελεστεί επαναφορά των τιμών στις προεπιλεγμένες ρυθμίσεις, η κάμερα επανεκκινεί. Μετά από 30 δευτερόλεπτα είναι διαθέσιμη για εκ νέου διαμόρφωση.

Παρατήρηση: Πατώντας το κουμπί «**Reset**» (Επαναφορά) δεν διαγράφεται η κάμερα από την εφαρμογή σας. Αν κρατήσετε τον ίδιο κωδικό πρόσβασης, θα εξακολουθήσετε να έχετε πρόσβαση μέσω της εφαρμογής. Αν αλλάξετε τον κωδικό πρόσβασης, πρέπει να τον ενημερώσετε στην εφαρμογή για να ανακτήσετε τον συνολικό έλεγχο της κάμεράς σας.

G - ΣΥΧΝΕΣ ΕΡΩΤΗΣΕΙΣ

Συμπτώματα	Πιθανές αιτίες	Λύσεις
<i>Δεν μπορώ να εγκαταστήσω την εφαρμογή IP Link στη συσκευή Android που διαθέτω</i>	Η συσκευή σας διαθέτει μια πολύ παλιά έκδοση Android ή δεν είναι συμβατή.	Επικοινωνήστε με την τεχνική υποστήριξη του κατασκευαστή της συσκευής Android που διαθέτετε, για να αποκτήσετε μια πιο πρόσφατη έκδοση.
	Το Google Play επαληθεύει τα βασικά στοιχεία, ώστε να λειτουργούν σωστά στην εφαρμογή. Αν το υλικό σας δεν πληροί όλες τις απαραίτητες προϋποθέσεις, δεν θα είναι δυνατή η εγκατάσταση	Δοκιμάστε άλλη συσκευή Android.
<i>Δεν μπορώ να εγκαταστήσω την εφαρμογή IP Link στη συσκευή Apple που διαθέτω</i>	Η συσκευή σας διαθέτει πολύ παλιά έκδοση iOS	Πραγματοποιήστε ενημέρωση στη συσκευή σας
<i>Δεν εντοπίζεται η κάμερα στο δίκτυο κατά την προσπάθεια σύνδεσης με το smartphone</i>	Πολύ αργή σύνδεση κάμερας	Συνδέστε προσωρινά το smartphone σας στο ίδιο δίκτυο με την κάμερα κατά την προσθήκη στην εφαρμογή
<i>Η σύνδεση της κάμερας δεν είναι δυνατή μέσω τοπικού δικτύου</i>	Πρόβλημα δικτύου/ τροφοδοσίας	Ελέγξτε τις συνδέσεις στο δίκτυο και το ηλεκτρικό ρεύμα. Ελέγξτε τις μπαταρίες.
	Πρόβλημα διαμόρφωσης δικτύου	Ελέγξτε τη διαμόρφωση δικτύου της κάμεράς σας
<i>Δεν είναι δυνατή η πρόσβαση στην εικόνα της κάμερας από το Internet</i>	Πρόβλημα διαμόρφωσης δικτύου	Ελέγξτε τις ρυθμίσεις που χρησιμοποιείτε (μόντεμ, δρομολογητής)
<i>Η ανίχνευση κίνησης ενεργοποιείται ακούσια</i>	Μη κατάλληλες ρυθμίσεις ανίχνευσης κίνησης	Προσανατολίστε την κάμερα. Προσαρμόστε τη γωνία και την ευαισθησία
<i>Δεν εντοπίζεται η κάμερα στο δίκτυο κατά την προσπάθεια σύνδεσης με το smartphone</i>	Πολύ αργή σύνδεση κάμερας	Συνδέστε προσωρινά το smartphone σας στο ίδιο δίκτυο με την κάμερα κατά την προσθήκη στην εφαρμογή.

G - ΤΕΧΝΙΚΕΣ ΚΑΙ ΝΟΜΙΚΕΣ ΠΛΗΡΟΦΟΡΙΕΣ

1 - ΤΕΧΝΙΚΑ ΧΑΡΑΚΤΗΡΙΣΤΙΚΑ

Κάμερα	
Τροφοδοσία	5VDC/1A ή 4 μπαταρίες LR6 AA ή 4 μπαταρίες AA NiMH
Διασύνδεση ασύρματου δικτύου	WiFi IEEE 802.11 b/g/n 2,4Ghz Συμβατό WPA/WPA2
Οπτικός αισθητήρας	¼" CMOS
Ελάχιστη ένταση φωτεινότητας	0 lux
Νυχτερινή λήψη	Αυτόματο (αισθητήρας ημιφωτισμού) Ζουμ: 5m
Γωνία λήψης	110°
Πλήκτρα	Ένα πλήκτρο επαναφοράς των ρυθμίσεων WiFi
Συμπίεση βίντεο	h.264
Ανάλυση	1280x720 pixel
Ήχος	Ενσωματωμένο μικρόφωνο και μεγάφωνο για επικοινωνία με αμφίδρομο ήχο
Αποθήκευση	1 υποδοχή κάρτας microSD μέχρι 128 GB για την αποθήκευση βίντεο, με δυνατότητα απομακρυσμένης πρόσβασης
Θερμοκρασία χρήσης και υγρασία	-10 °C έως 50°C, 10% έως 90% RH χωρίς συμπύκνωση υδρατμών Δείκτης προστασίας IP65 για εγκατάσταση τόσο σε εσωτερικό όσο και σε εξωτερικό χώρο
Διαστάσεις	M100mm x Y70mm x B55mm
Βάρος	180g

G - ΤΕΧΝΙΚΕΣ ΚΑΙ ΝΟΜΙΚΕΣ ΠΛΗΡΟΦΟΡΙΕΣ

2 - ΕΓΓΥΗΣΗ

- Αυτό το προϊόν καλύπτεται από εγγύηση 2 ετών, για τα εξαρτήματα και την εργασία, από την ημερομηνία αγοράς. Θα πρέπει να φυλάξετε την απόδειξη αγοράς για όλη τη διάρκεια της περιόδου ισχύος της εγγύησης.
- Η εγγύηση δεν καλύπτει ζημιές που προκαλούνται από αμέλεια, κρούσεις ή ατυχήματα.
Οποιαδήποτε παρέμβαση στη συσκευή θα ακυρώνει την εγγύηση.

3 - ΒΟΗΘΕΙΑ ΚΑΙ ΣΥΜΒΟΥΛΕΣ

- Παρά τη φροντίδα που έχουμε επιδείξει στη σχεδίαση των προϊόντων μας και την υλοποίηση αυτών των σχεδίων, αν αντιμετωπίσετε δυσκολίες κατά την εγκατάσταση του προϊόντος σας ή αν έχετε ερωτήσεις, σας συνιστούμε να επικοινωνήσετε με τους ειδικούς μας, οι οποίοι βρίσκονται στη διάθεσή σας για την παροχή συμβουλών.
- Σε περίπτωση προβλήματος λειτουργίας κατά την εγκατάσταση ή μετά από μερικές ημέρες χρήσης, πρέπει να επικοινωνήσετε μαζί μας ενώ βρίσκεστε στο χώρο της εγκατάστασης, έτσι ώστε ένας από τους τεχνικούς μας να μπορέσει να διαγνώσει την αιτία του προβλήματος, καθώς ενδεχομένως να αφορά σε ρύθμιση που δεν έχει εκτελεστεί ή σε μη συμβατή εγκατάσταση. Αν το πρόβλημα οφείλεται στο προϊόν, ο τεχνικός θα σας δώσει έναν αριθμό φακέλου για να το επιστρέψετε στο κατάστημα. Χωρίς αυτόν τον αριθμό φακέλου, το κατάστημα θα έχει το δικαίωμα να αρνηθεί την αλλαγή του προϊόντος.

Επικοινωνήστε με τους τεχνικούς εξυπηρέτησης μετά την πώληση στο:

Τηλ.: + 39 02 97 27 15 98

Δευτέρα έως Παρασκευή, 9.00 έως 12.00 και 14.00 έως 18.00.



Χρειάζεστε βοήθεια;
Avidssy
 απαντά στις ερωτήσεις σας στη διεύθυνση www.avidsen.com

4 - ΕΠΙΣΤΡΟΦΗ ΠΡΟΪΟΝΤΟΣ - ΕΜΠ

Παρά τη φροντίδα που δείξαμε κατά τη σχεδίαση και την κατασκευή του προϊόντος που κρατάτε στα χέρια σας, ενδεχομένως να απαιτείται η επιστροφή του για την παροχή υπηρεσιών μετά την πώληση στα γραφεία μας. Για την πορεία της διαδικασίας μπορείτε να επισκεφθείτε την ιστοσελίδα μας στην ακόλουθη διεύθυνση:
<http://sav.avidsen.com>

Η Avidsen δεσμεύεται να διαθέσει ένα απόθεμα ανταλλακτικών για το προϊόν αυτό για τη διάρκεια της συμβατικής περιόδου της εγγύησης.

5 - ΔΗΛΩΣΗ ΣΥΜΜΟΡΦΩΣΗΣ CE

ΔΗΛΩΣΗ ΣΥΜΜΟΡΦΩΣΗΣ CE

Με την οδηγία περί ραδιοφωνικού εξοπλισμού (RED)

Δήλωση συμμόρφωσης με την οδηγία RED
 Η SMART HOME FRANCE

Δηλώνει υπεύθυνα ότι ο κάτωθι περιγραφόμενος εξοπλισμός:

Κάμερα IP εσωτερικού χώρου 720p HD
 123980

Πληροί τα προβλεπόμενα από την οδηγία RED 2014/53/EK και η συμμόρφωσή του έχει αξιολογηθεί σύμφωνα με τα ισχύοντα πρότυπα:

EN60950-1:2006+A11:2009+A1:2010+A12:2011+A2:2013

EN62479 :2010

EN301 489-1 V2.2.0:2017-03

EN301 489-17 V3.2.0:2017-03

EN300 328 V2.1.1 :2016-11

Tours, 30/25/19

Alexandre Chaverot, Πρόεδρος



SmartHome France
19 avenue Marcel Dassault
ZAC des Deux Lions - 37200 Tours - Γαλλία