

# Tragschienen-Montagerahmen - HC-CIF-B06-24-BFAFL-PL - 1424338

Bitte beachten Sie, dass die hier angegebenen Daten dem Online-Katalog entnommen sind. Die vollständigen Informationen und Daten entnehmen Sie bitte der Anwenderdokumentation. Es gelten die Allgemeinen Nutzungsbedingungen für Internet-Downloads.  
(<http://phoenixcontact.de/download>)



Tragschienen-Montagerahmen, Bauform: B6 - B24, für Kontakteinsätze



## Kaufmännische Daten

Verpackungseinheit	1 STK
GTIN	
GTIN	4055626370767
Gewicht pro Stück (exklusive Verpackung)	86,400 g
Gewicht pro Stück (inklusive Verpackung)	91,200 g
Zolltarifnummer	85389099
Herkunftsland	China
Verkaufsschlüssel	D1 - Steckverbinder

## Technische Daten

### Maße

Länge	120 mm
Breite	48 mm
Höhe	86 mm

### Umgebungsbedingungen

Umgebungstemperatur (Betrieb)	-40 °C ... 125 °C
-------------------------------	-------------------

### Allgemein

Baugröße	B6 - B24
Material	PC
Brennbarkeitsklasse nach UL 94	V0
Farbe	verkehrsgrau
Hinweis	für Kontakteinsätze B, BB, DD, HV und Modulrahmen
Montageart	Tragschiene: 35 mm

# Tragschienen-Montagerahmen - HC-CIF-B06-24-BFAFL-PL - 1424338

## Technische Daten

### Normen und Bestimmungen

Brennbarkeitsklasse nach UL 94	V0
--------------------------------	----

### Environmental Product Compliance

	Lead 7439-92-1
China RoHS	Zeitraum für bestimmungsgemäße Verwendung (EFUP): 50 Jahre
	Informationen über gefährliche Substanzen finden Sie in der Herstellererklärung unter dem Reiter "Downloads"

## Zeichnungen

Maßzeichnung

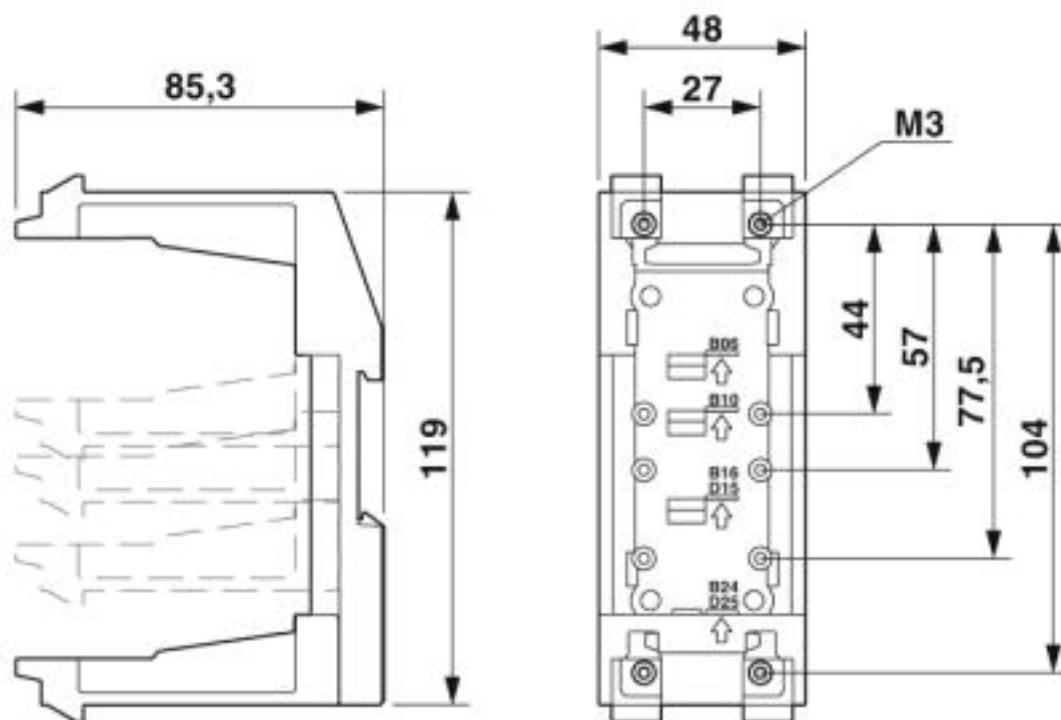

Maßzeichnung

## Klassifikationen

eCl@ss

eCl@ss 5.1	27143424
eCl@ss 6.0	27261200
eCl@ss 7.0	27440206
eCl@ss 8.0	27440206
eCl@ss 9.0	27440210

# Tragschienen-Montagerahmen - HC-CIF-B06-24-BFAFL-PL - 1424338

## Klassifikationen

### ETIM

ETIM 5.0	EC002310
ETIM 6.0	EC002310
ETIM 7.0	EC002310

## Approbationen

### Approbationen

#### Approbationen

UL Recognized / cUL Recognized / EAC / cULus Recognized

#### Ex Approbationen

## Approbationsdetails

UL Recognized		<a href="http://database.ul.com/cgi-bin/XYV/template/LISEXT/1FRAME/index.htm">http://database.ul.com/cgi-bin/XYV/template/LISEXT/1FRAME/index.htm</a>	E118976
---------------	--	---	---------

cUL Recognized		<a href="http://database.ul.com/cgi-bin/XYV/template/LISEXT/1FRAME/index.htm">http://database.ul.com/cgi-bin/XYV/template/LISEXT/1FRAME/index.htm</a>	E118976
----------------	--	---	---------

EAC			EAC-Zulassung
-----	--	--	---------------

cULus Recognized			
------------------	--	--	--

## Zubehör

### Zubehör

#### Adapter

# Tragschienen-Montagerahmen - HC-CIF-B06-24-BFAFL-PL - 1424338

## Zubehör

Verbindungselement - HC-CIF-B06-24-AEWL-PL-BK - 1424342



Verbindungselement, Bauform: B6 - B24

---

Adaptiereinsatz - HC-CIF-D15-AIWS-SM-NI - 1424340



Adaptiereinsatz, Bauform: D15

---

Adaptiereinsatz - HC-CIF-D25-AIWS-SM-NI - 1424341



Adaptiereinsatz, Bauform: D25

---

## Tragschienen-Montagerahmen

Tragschienen-Montagerahmen - HC-CIF-B06-HFWL-PL - 1424334



HEAVYCON Tragschienen-Montagerahmen, für Kontakteinsätze der Bauform B6

---

Tragschienen-Montagerahmen - HC-CIF-B10-HFWL-PL - 1424335



HEAVYCON-Tragschienen-Montagerahmen, für Kontakteinsätze der Bauform B10

---

## Tragschienen-Montagerahmen - HC-CIF-B06-24-BFAFL-PL - 1424338

### Zubehör

Tragschienen-Montagerahmen - HC-CIF-B16-HFWL-PL - 1424336



HEAVYCON-Tragschienen-Montagerahmen, für Kontakteinsätze der Bauform B16

---

Tragschienen-Montagerahmen - HC-CIF-B24-HFWL-PL - 1424337



HEAVYCON-Tragschienen-Montagerahmen, für Kontakteinsätze der Bauform B24

---

---