

Leitungsverbinder - QPD C 3PE1,5 1X8-13 BK - 1414697

Bitte beachten Sie, dass die hier angegebenen Daten dem Online-Katalog entnommen sind. Die vollständigen Informationen und Daten entnehmen Sie bitte der Anwenderdokumentation. Es gelten die Allgemeinen Nutzungsbedingungen für Internet-Downloads.
(<http://phoenixcontact.de/download>)



Leitungsverbinder, QUICKON-Anschluss, Polzahl: 3+PE, 0,5 mm² ... 1,5 mm², 690 V, 17,5 A, schwarz, mit einer QUICKON-Mutter, Kabeldurchmesserbereich: 10 mm ... 13 mm

Ihre Vorteile

- ✓ Innovativ und zeitsparend - QUICKON-Schnellanschluss für bis zu 80 % Zeitersparnis beim Anschließen vor Ort
- ✓ Komfortabel: einfache und schnelle Konfektionierung ohne Spezialwerkzeug
- ✓ Überaus robust: Gehäuse in den Schutzarten IP68/IP69K und IK07 für einen weiten Einsatzbereich
- ✓ Sicherer Anschluss durch Polarisation gegen Fehlstecken und Fingerberührschutz nach DIN EN 0105
- ✓ Einfach und sicher - mit dem Leitungsverbinder können Leitungen schnell repariert oder verlängert werden, in Kombination mit dem Steckverbinder auch als Kupplungsverbindung

Kaufmännische Daten

Verpackungseinheit	1 STK
GTIN	 4 055626 031491
GTIN	4055626031491
Gewicht pro Stück (exklusive Verpackung)	34,600 g
Gewicht pro Stück (inklusive Verpackung)	34,600 g
Zolltarifnummer	85366990
Herkunftsland	Polen
Verkaufsschlüssel	D1 - Steckverbinder

Technische Daten

Allgemein

Bauform	QPD 4x1,5
Farbe	schwarz
Verriegelungsart	Schraubverriegelung
Anschlusstechnik	QUICKON-Anschluss
Anschlussart	IDC-Anschluss
Polzahl	4

Leitungsverbinder - QPD C 3PE1,5 1X8-13 BK - 1414697

Technische Daten

Allgemein

Hinweis Polzahl	3+PE
Anzugsdrehmoment-Überwurfmutter	8 Nm
Anzugsdrehmoment-Kontermutter	5 Nm
Leiterquerschnitt flexibel min.	0,5 mm ²
Leiterquerschnitt flexibel max.	1,5 mm ²
Leiterquerschnitt starr min	0,5 mm ²
Leiterquerschnitt starr max	1,5 mm ²
Leiterquerschnitt AWG min	20
Leiterquerschnitt AWG max	16

Leitung

Litzenaufbau nach VDE 0295 / kleinster Drahtdurchmesser	VDE 0295 Klasse 1 bis 6 / min. 0,15 mm
Aderisolationmaterial	PVC / PE / TPE / Gummi
Aderdurchmesser inkl. Isolation	1,6 mm ... 3 mm
Leitungsaußendurchmesser	10 mm ... 13 mm
Polkennzeichnung	1, 2, 3, PE

Umgebungsbedingungen

Schutzart	IP66
	IP68 (2 m / 24 h)
	IP69K
Umgebungstemperatur (Betrieb)	-40 °C ... 100 °C
Umgebungstemperatur (Lagerung/Transport)	-40 °C ... 100 °C
Temperatur bei Leitungsanschluss	-5 °C ... 50 °C

Elektrische Kennwerte

Nennstrom I _N	17,5 A
Bemessungsstrom	17,5 A
Bemessungsspannung (III/3)	690 V
Bemessungsspannung (III/2)	1000 V
Bemessungsspannung (II/2)	1000 V
Bemessungsstoßspannung (III/3)	6 kV
Bemessungsstoßspannung (III/2)	8 kV
Bemessungsstoßspannung (II/2)	8 kV

Mechanische Kennwerte

Anschlusshäufigkeit QUICKON-Anschluss	max. 10
Steckzyklen	10 (QUICKON-Anschlüsse max. 10)
Kategorie der Schlägeinwirkung	IK07

Materialangaben

Material Kontakt	Cu
Material Kontaktoberfläche	versilbert

Leitungsverbinder - QPD C 3PE1,5 1X8-13 BK - 1414697

Technische Daten

Materialangaben

Material Kontaktträger	PA
Isolierstoff	PA
Brennbarkeitsklasse nach UL 94	V0
Überspannungskategorie	III
Verschmutzungsgrad	3

Normen und Bestimmungen

Halogenfreiheit	ja
Brennbarkeitsklasse nach UL 94	V0

Environmental Product Compliance

China RoHS	Zeitraum für bestimmungsgemäße Verwendung: unbegrenzt = EFUP-e
	Keine Gefahrstoffe über den Grenzwerten

Zeichnungen

Maßzeichnung

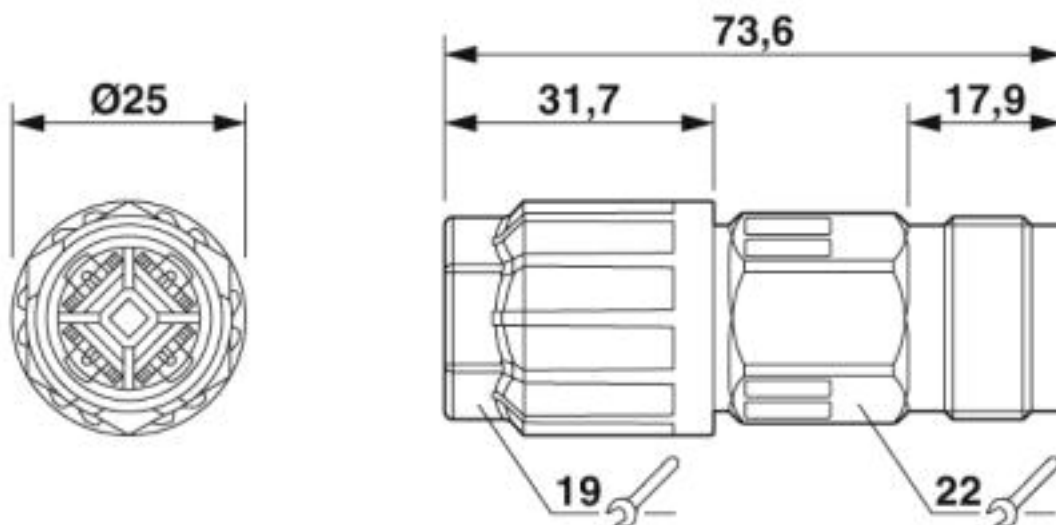

Maßbild

Klassifikationen

eCl@ss

eCl@ss 5.1	27261200
eCl@ss 6.0	27261200
eCl@ss 7.0	27440605
eCl@ss 8.0	27440605
eCl@ss 9.0	27440605

Leitungsverbinder - QPD C 3PE1,5 1X8-13 BK - 1414697

Klassifikationen

ETIM

ETIM 5.0	EC002560
ETIM 6.0	EC002560
ETIM 7.0	EC002560

UNSPSC

UNSPSC 13.2	39121402
UNSPSC 18.0	39121402
UNSPSC 19.0	39121402
UNSPSC 20.0	39121402
UNSPSC 21.0	39121402

Approbationen

Approbationen

Approbationen

IECEE CB Scheme / VDE Zeichengenehmigung / EAC / DNV GL / UL Listed / cUL Listed / EAC / cULus Listed

Ex Approbationen

Approbationsdetails

IECEE CB Scheme		http://www.iecee.org/	DE1-61559
-----------------	--	---	-----------

VDE Zeichengenehmigung		http://www2.vde.com/de/Institut/Online-Service/VDE-gepruefteProdukte/Seiten/Online-Suche.aspx	40029149
Nennspannung UN	690 V		
Nennstrom IN	17,5 A		
mm ² /AWG/kcmil	0.5-1.5		

EAC		RU C- DE.AI30.B.01102
-----	--	--------------------------

Leitungsverbinder - QPD C 3PE1,5 1X8-13 BK - 1414697

Approbationen

DNV GL		https://approvalfinder.dnvgl.com/	TAE00003J5
--------	--	---	------------

UL Listed		http://database.ul.com/cgi-bin/XYV/template/LISEXT/1FRAME/index.htm	E468743
-----------	--	---	---------

cUL Listed		http://database.ul.com/cgi-bin/XYV/template/LISEXT/1FRAME/index.htm	E468743
------------	--	---	---------

EAC			RU C- DE.BL08.B.00511
-----	--	--	--------------------------

cULus Listed			
--------------	--	--	--

Zubehör

Zubehör

Kodierelement

Kodierprofil - CP-QPD 3/4X1,5 - 1414729



Kodierprofil rot, zum Einschieben in den QUICKON-Dom und Steckverbinder, positionierbar in 90°-Schritten.

Verschlussstopfen

Verschlussstopfen - SEALING PLUG 10X16 RD - 1400284



Verschlussstopfen, Material: PA, für Gewinde steckbar, Farbe: rot

