

# DENVER®



**USER MANUAL**

**MRD-51**



**[WWW.DENVER-ELECTRONICS.COM](http://WWW.DENVER-ELECTRONICS.COM)**

Please read this user manual carefully before start using the product.



## CAUTION

TO PREVENT FIRE OR SHOCK HAZARD, DO NOT USE THIS PLUG WITH AN EXTENSION CORD, RECEPTACLE OR OTHER OUTLET UNLESS THE BLADES CAN BE FULLY INSERTED TO PREVENT BLADE EXPOSURE. TO PREVENT FIRE OR SHOCK HAZARD, DO NOT EXPOSE THIS APPLIANCE TO RAIN OR MOISTURE.

 <p>The LIGHTNING FLASH with arrowhead symbol, within an equilateral triangle is intended to alert the user to the presence of uninsulated 'dangerous voltage' within the product's enclosure that may be of sufficient magnitude to constitute a risk of electric shock to persons.</p>	<p style="text-align: center;"><b>CAUTION</b> RISK OF ELECTRIC SHOCK DO NOT OPEN</p> <p><b>WARNING :</b> TO REDUCE THE RISK OF ELECTRIC SHOCK DO NOT REMOVE COVER (OR BACK), NO USER SERVICEABLE PARTS INSIDE. REFER SERVICING TO QUALIFIED SERVICE PERSONNEL.</p>	 <p>The exclamation point within an equilateral triangle is intended to alert the user to the presence of important operating and maintenance (servicing) instructions in the literature accompanying the appliance.</p>
---	--	---

## IMPORTANT SAFETY INSTRUCTIONS

1. Read, keep and follow all these instructions in this manual.
2. Clean only with dry cloth.
3. Do not block any ventilation openings. Install in accordance with the manufacturer's instructions.
4. Do not install near any heat sources such as radiators, heat registers, stoves, or other apparatus (including amplifiers) that produce heat.
5. Protect the power cord from being walked on or pinched particularly at plugs, convenience receptacles, and point where they exit from the apparatus.
6. Unplug this apparatus during lightning storms or when unused for long periods of time.
7. Refer all servicing to qualified service personnel. Servicing is required when the apparatus has been damaged in any way, such as power-supply cord or plug is damaged, liquid has been spilled or objects have fallen into the apparatus, the apparatus has been exposed to rain or moisture, does not operate normally, or has been dropped.
8. This appliance shall not be exposed to dripping or splashing water and no object filled with liquids such as vases shall be placed on the apparatus.
9. Do not overload wall outlet.
10. Operate controls and buttons as described in the manual.
11. Store your CDs, cassettes in a cool area to avoid damage from heat.
12. When moving the set, be sure to first disconnect the power cord.

## CLEANING THE CABINET

If the wooden cabinet becomes dusty please wipe it with a soft, non-abrasive dust cloth. Also don't use water or spray cleaners as this can damage the cabinet and the plastic/metal parts of the unit.

## TECHNICAL SPECIFICATION

- Turntable speed: 33/45/78 RPM (Disc size 17.5/25/30cm)

- CD can play CD/CD-R/CD-RW/MP3
- USB can play MP3
- Cassette: C60 & C90 (C120 cassette is not recommended)
- Output power: 2x4W

#### PREPARATION FOR USE

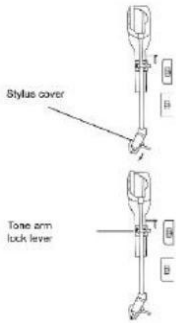
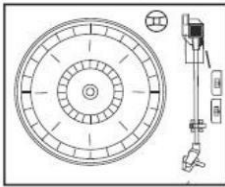

- Carefully remove the unit from the carton and remove all packing material from the unit.
- Unwind the AC power cord and extend it to its full length.
- Unwind the FM Antenna wire and extend it to its full length.
- Raise the lid to expose the turntable.

- Remove the opaque white plastic stylus cover from the phonograph stylus by sliding it in the direction of the arrow.
- Please pay attention to the stylus during operation because stylus damage is not covered by the warranty.
- Remove the the twist-tie that was used to secure the tone arm during shipment.
- Release the tone arm lock lever.
- Connect the power plug to your AC 220V, 50HZ outlet.

#### IMPORTANT: RAISING AN LOWERING THE TURNTABLE LID

To open the lid. Raise it as far as it can go until the lid support bracket locks in the position.

To close the lid. Pull forward the lid support bracket to release and then gently lower the lid.

**TO AVOID DAMAGING THE CABINET OR THE LID, NEVER FORCE THE LID CLOSED. ALWAYS RAISE THE LID TO RELEASE THE LID SUPPORT BRACKET.**

# LOCATIONS OF CONTROLS AND INDICATORS

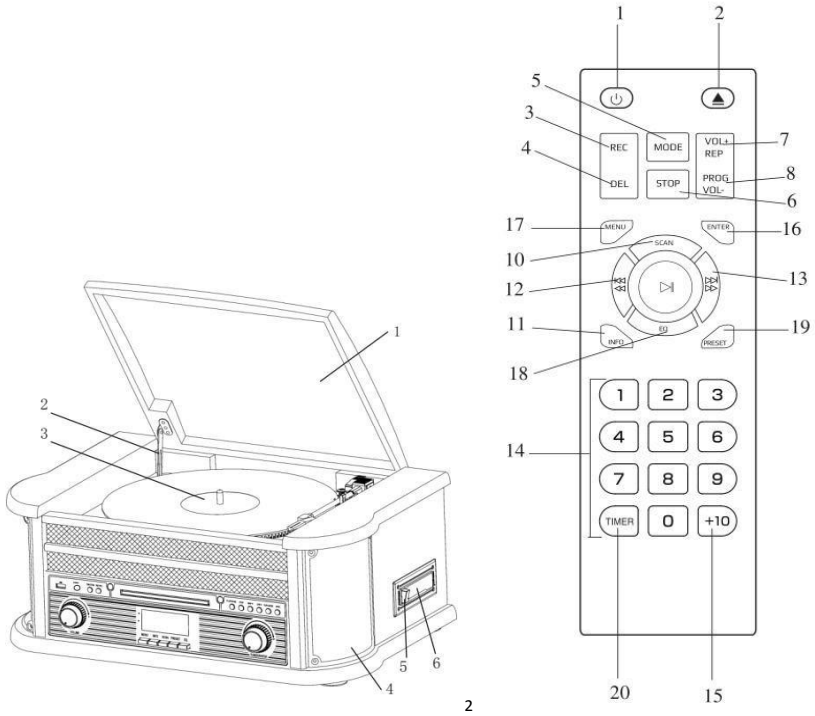

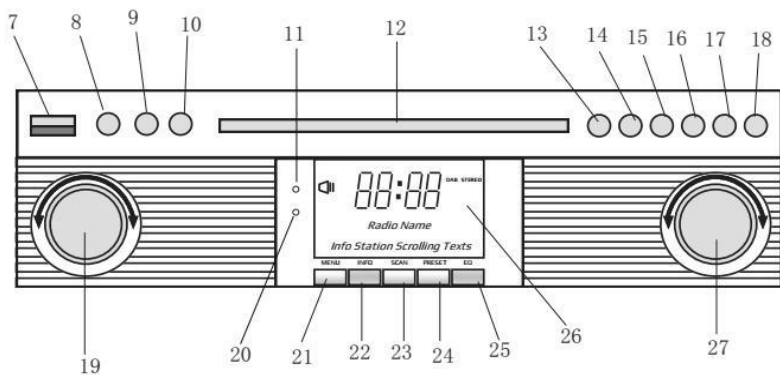

## FRONT PANEL

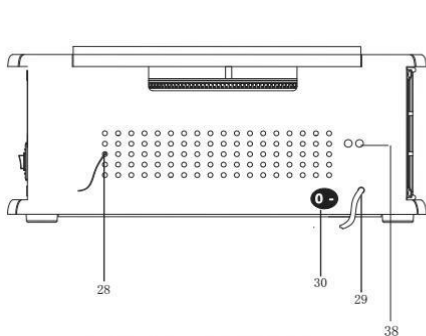

## REAR VIEW

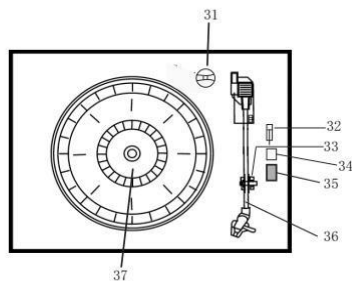

## TURNTABLE

### LOCATION OF CONTROLS

1. DUST COVER
2. COVER MECHANISM
3. TURNTABLE
4. SPEAKERS
5. TAPE STOP/EJECT BUTTON
6. CASSETTE MECHANISM
7. USB SOCKET
8. AUX-IN

9. 3.5mm HEADPHONE JACK
10. FUNCTION BUTTON (DAB/FM/CD/USB/PHONO/TAPE/AUX)
11. REMOTE SENSOR
12. CD DOOR
13. PLAR/PAUSE
14. STOP BUTTON
15. DN/F-R
16. UP/F-F
17. REC/DEL (RECORD BUTTON/DELETE BUTTON)
18. CD DOOR OPEN/CLOSE BUTTON
19. VOLUME KNOB/ POWER STANBY
20. POWER LED
21. DAB MENU BUTTON
22. DAB INFO BUTTON
23. DAB SCAN BUTTON
24. DAB PRESET BUTTON
25. DAB ENTER
26. LCM DISPLAY
27. TUNING BOTTON/PLAY.MODE
28. FM/DAB ANTENNA
29. AC CORD
30. ON/OFF SWITCH
31. ADAPTOR
32. TURNTABLE PAUSE SWITCH
33. PICK-UP HOLDER
34. Auto-stop ON/OFF
35. 33/45/78 RPM SPEED SELECTOR
36. TONE ARM
37. TURNTABLE
38. LINE OUT

#### **REMOTE CONTROL**

1. POWER ON/OFF
2. CD DOOR OPEN/CLOSE BUTTON
3. RECORD BUTTON
4. DELETE BUTTONS. MODE BUTTON
6. STOP BUTTON
7. REPEAT BUTTON/VOL+
8. PROGRAM BUTTON/VOL-
9. PLAY/PAUSE BUTTON
10. DAB SCAN BUTTON
11. INFO
12. SKIP-BUTTON/FAST FORWARD BUTTON
13. SKIP+ BUTTON/REWIND BUTTON
14. NUMERIC KEYBOARD
15. +10
16. ENTER

- 17. MENU
- 18. EQ
- 19. PRESET
- 20. TIMER

#### **REMOTE BATTERY INSTALLATION**

The infrared remote control requires 2 PCS UM-4 R03, AAA (3V) Battery

#### **POWER ON/OFF**

1. Press POWER to turn the system on. The power indicator lights up.
  2. Press the function selector buttons (DAB/FM/CD/USB/TAPE/PHONO/AUX IN) to select the desired function.
  3. Start to adjust the volume by using the volume control button.
  4. When finished listening press POWER again to turn off the system. The power indicator goes off.
- Remark: The unit is comply with ERP2, the unit will turn to Standby mode if there is no operation on the unit after 15 mins, please press POWER button 2 times if you want to re-start the unit.

#### **DAB MODE**

Press function button (10) (5 on remote) repeatedly to select DAB mode. Press SKIP+/- (16/15) (12/13 on remote) to search the program

#### **DAB MENU**

Press MENU (21) (17 on remote) to access to the options.

1. Full Scan: select this option to perform a full scan of the available DAB programs. You can press SCAN (23) to perform the same action.
2. Manual Tune: select this option to select manually the DAB frequency
3. DRC: select this option to choose between DRC low, DRC high and DRC off.
4. Prune: select this option to choose between PRUNE stations on or off.

#### **DAB PRESET**

You can program a maximum of 20 preset radio stations.

1. Press and hold PRESET (24) (19 on remote). PRESET STORE will appear on display. Press SKIP+/- (16/15) (12/13 on remote) to select the preset number. Press ENTER (9) (16 on remote) to confirm.
2. Press PRESET (24) (19 on remote) to navigate through the presets.

#### **DAB INFO**

Repeatedly press INFO (22) (18 on remote) to see the following information: NAME/KBPS/DATE /TIME.

#### **FM MODE**

Press function button (10) (5 on remote) repeatedly to select FM mode. Turn the TUNING KNOB (27) to manually select the frequency



## FM MENU

Press MENU (21) (17 on remote) to access to the options.

1. Scan Setting: select this option to choose between scanning all stations or only the strong stations.
2. Audio Setting: select this option to choose between forcing mono audio or allowing stereo Sound.

## FM PRESET

See DAB PRESET instructions.

## FM INFO

Repeatedly press INFO (22) (18 on remote) to see the following informations: KIND OF PROGRAM/FREQUENCY/AUDIO/DATE/TIME.

## CD OPERATION

1. Press the CD/USB button to enter CD mode, the “---” and ‘DISC’ icon will be shown on the screen. The unit can play CD, CD-R and CD-RW.

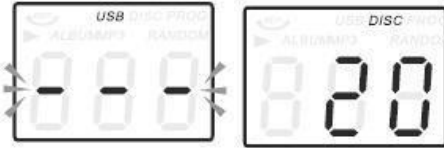

2. Press the OP/CL button top open the CD drawer.
3. Place your disc in the CD drawer with the label side facing up.
4. Press the OP/CL button again to close the CD drawer. Playback will automatically start from the first track.
5. MP3 icon will be shown if MP3 file is detected in the disc.





## PLAYING CASSETTE

Note: Before inserting the tape in the player be sure that there is no excess slack in the cassette that could jam the mechanism.

1. Press POWER to turn the system on.
2. Press TAPE button to enter TAPE mode.

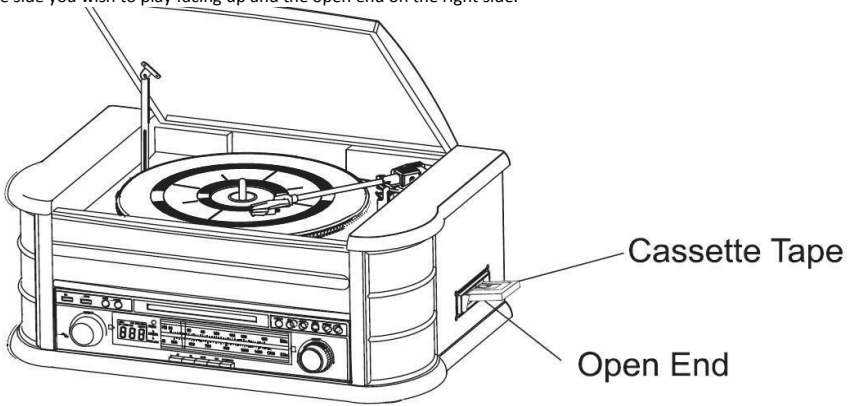
3. Insert your cassette into the slot located on the right side of the cabinet, as shown in the illustration, with the side you wish to play facing up and the open end on the right side.



4. Cassette playback begins as soon as the tape is inserted. Adjust the VOLUME control to the desired level.
5. To advance the tape rapidly, depress the  button approximately half way. The tape will move forward rapidly as long as the button is depressed. Normal playback will resume when the button is released
6. When the tape ends, the player stops automatically. Depress the  button completely to remove the tape from the player. You may depress button to stop playing the tape at any time.
7. Press POWER again to turn the system off.

#### PLAYING VINYL RECORDS

The system includes a full-size, 3 speed, belt-drive turntable. You can play 33, 45 and 78rpm records.

1. Press **POWER** to turn the system on.
2. Press the PHONO button to enter the PHONO mode.
3. Make sure you have removed the stylus cover from the stylus and have released the tone arm lock that
4. secured the tone arm to the tone arm rest.
5. Set the turntable speed selector to appropriate speed 33, 45 or 78rpm. If you are playing 45 rpm singles, place the 45rpm adapter on the centre spindle.
6. Place your record on the the centre spindle.
7. Raise the cue lever to lift the tone arm of its rest. Move the tone arm to the edge of the record. The turntable starts automatically. Use the cue lever to gently lower the tone arm onto the record.
8. Adjust the volume control to the desired level.
9. Press POWER again to turn the system off. The POWER indicator goes OFF.

Note: Do not turn or stop the turntable manually. Moving or jarring the turntable without securing the tone arm clamp could result in damage to the tone arm.

### AUX IN OPERATION

Connect the audio system into the AUX IN jack on the rear panel, Press the PHONO/AUX IN button. Start playing from the connected device.

### USB OPERATION

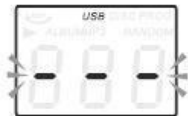





1. Press the CD/USB button first and the FUNCTION button to enter USB mode. The '---' and USB icon will be shown.
2. Insert a USB flash device into the USB socket.
3. PLAY/PAUSE, DN/UP and stop functions are the same as CD functions.

Note: You may press the FUNCTION on the panel or long press PLAY/PAUSE button on the remote control for 2 seconds to change the playing mode between CD and USB.

### PLAYING IN MP3 MODE (CD/USB)

1. Press PLAY/PAUSE button to start or pause playback selected track.
2. While playing the song, the song number and folder number of the selected track will be shown in the display.
3. You can stop the playback at any time by pressing the STOP button.

### TRACK SKIP AND HIGH SPEED TRACK SEARCH IN CD/USB MODE

During CD/USB playback press UP/F.F (  ); DN/F.R (  ) button on the unit front panel or on the remote control repeatedly to change track. To rapidly search forward or backwards within a track press and hold UP/F.F (press UP/F.F (  ) or DN/F.R (  ) button. To skip 10 tracks back or forth then press TRACK-10 or TRACK+10 on the remote control.

### USB RECORDING

1. CD recording

Insert USB flash drive into the USB socket. Then press CD/USB button. Place CD into the CD drawer and play the track which will be recorded. Press RECORD button twice to start recording. If all CD is played, Then all tracks will be recorded. NOTE: Recording will fail if pressing STOP button during recording

## 2. MP3 DISC recording

Insert USB flash drive into the USB socket. Then press CD/USB button. Place CD with MP3 files into the CD drawer and play the MP3 track which will be recorded. Press RECORD button twice to start recording. If all MP3 files is played, Then all tracks will be recorded. NOTE: Recording will fail if pressing STOP button during recording

## 3. Cassette recording

Insert USB flash drive into the USB socket. Then press TAPE button. Place the cassette into the socket. Play cassette. Press RECORD button twice to start recording. Press STOP button to stop recording.

## 4. Vinyl recording

Insert USB flash drive into the USB socket. Then press PHONO/AUX IN button. Play the vinyl and press RECORD button twice to start recording. Press STOP button to stop recording.

## 5. AUX IN recording

Insert USB flash drive into the USB socket. Connect the external audio device into the AUX jack on the rear panel. Then press PHONO/AUX IN button and play audio and press RECORD button twice to start recording.

## **DELETE TRACKS FROM USB DISC**

Press CD/USB button on the front panel or long press PLAY/PAUSE on remote control to select USB mode. Select the track and press delete for 2 seconds and the track is deleted.

## **CLOCK**

In standby mode, long press STOP button to display 24H flashing, then short press DN/F-R, UP/F-F key to select 12/24H, then short press STOP button to set MINUTE/HOUR/DAY/MONTH/YEAR.

## **TIMER**

Long press TIMER button under Standby mode to choose Alarm or Clock function, then short press the remote control up and down buttons to enter the alarm debugging, press TIMER reset after complete the alarm debugging, and then press the remote control up and down buttons to select DAB, FM , CD,TAPE, USB, boot mode.

## **SLEEP**

Setting the clock to CD,DAB, FM, TAPE, AUX, USB or PHONO mode first, in CD,DAB, FM, TAPE, AUX, USB, PHONO mode, long press TIMER to display Sleep, Timer, OFF and then press the up and down buttons on the remote control to select the sleep time: 15, 30, 45, 60 , 90 min then automatic shutdown.

# DENVER®

www.denver-electronics.com



Electric and electronic equipment contains materials, components and substances that can be hazardous to your health and the environment, if the waste material (discarded electric and electronic equipment) is not handled correctly.

Electric and electronic equipment is marked with the crossed out trash can symbol, seen below. This symbol signifies that electric and electronic equipment should not be disposed of with other household waste, but should be disposed of separately.

All cities have established collection points, where electric and electronic equipment can either be submitted free of charge at recycling stations and other collection sites, or be collected from the households. Additional information is available at the technical department of your city. Hereby, Inter Sales A/S declares that the radio equipment type MRD-51 is in compliance with Directive 2014/53/EU. The full text of the EU declaration of conformity is available at the following internet address:

Please enter: [www.denver-electronics.com](http://www.denver-electronics.com) and then click the search ICON on top line of website.

Write model number: MRD-51

Now enter product page, and red directive is found under downloads/other downloads

Operating Frequency Range: FM:87.5-108MHz DAB:168-240MHz

Max Output Power: 2\*2.5W

DENVER ELECTRONICS A/S  
Omega 5A, Soeften

DK-8382 Hinnerup

Denmark

Facebook.com/denverelectronics



# DENVER®



## BRUKSANVISNING



### MRD-51

[WWW.DENVER-ELECTRONICS.COM](http://WWW.DENVER-ELECTRONICS.COM)

Läs denna användarmanual noggrant, innan du börjar använda produkten.

## FÖRSIKTIGHET

FÖR ATT UNDVIKA BRAND ELLER STÖTAR, ANVÄND INTE DENNA APPARAT MED EN FÖRLÄNGNINGSSLADD ELLER ANNAT UTTAG OM INTE BLADEN HELT KAN FÖRAS IN FÖR ATT UNDVIKA EXPONERING. FÖR ATT FÖREBYGGA RISK FÖR BRAND ELLER ELSTÖTAR SKALL MAN INTE UTSÄTTA DENNA ENHET FÖR REGN ELLER FUKT.

 <p>Blixten med pilhuvudet i en liksidig triangel är avsedd att varna användaren för närvaron av oisolerad "farlig spänning" innanför produktens hölje som kan vara tillräckligt stark för att utgöra en risk för elektriska stötar.</p>	<p style="text-align: center;"><b>FÖRSIKTIGHET</b></p> <p style="text-align: center;"><b>RISK FÖR ELEKTRISK STÖT</b></p> <p><b>VARNING:</b> FÖR ATT MINSKA RISKEN FÖR ELEKTRISK KORTSLUTNING SKA DU INTE TA BORT LUCKAN (ELLER BAKSIDAN). DET FINNS INGA DELAR SOM KAN UNDERHÅLLAS AV ANVÄNDAREN INVÄNDIGT. ÖVERLÅT SERVICE ÅT BEHÖRIG SERVICEPERSONAL.</p>	 <p>Utropstecknet i en liksidig triangel är avsedd att varna användaren för att det finns viktiga instruktioner för drift och underhåll (service) i den dokumentation som medföljer apparaten.</p>
---	---	---

## VIKTIGA SÄKERHETSANVISNINGAR

1. Läs, följ och förvara anvisningarna i denna manual.
2. Rengör endast med torr trasa.
3. Blockera inte några ventilationsöppningar. Installera i enlighet med tillverkarens anvisningar.
4. Installera inte nära värmekällor såsom radiatorer, värmeelement, kaminer eller annan utrustning (inkl. förstärkare) som avger värme.
5. Skydda sladden från att gå på eller klämmas speciellt vid kontakten, eluttag och utgången från apparaten.
6. Koppla ur denna apparat under åskväder eller när den inte används under långa perioder.
7. Överlämna all service till en kvalificerad tekniker. Service krävs när apparaten har skadats på något sätt, om till exempel nätsladden eller kontakten är skadad, vätska har spillts eller föremål har fallit in i apparaten, om apparaten har utsatts för regn eller fukt, inte fungerar normalt, eller har tappats.
8. Enheten ska inte utsättas för droppande eller stänkande vatten och inga föremål med vätska som vasar ska placeras på apparaten.
9. Överbelasta inte vägguttaget.
10. Använd kontroller och omkopplare så som beskrivs i manualen.
11. Förvara dina CD-skivor, kassetter i ett svalt utrymme för att undvika skador från värmekällor.
12. När du flyttar på enheten, måste du först koppla ur nätkabeln.



## RENGÖRING AV SKÅPET

Om träskåpet samlar på sig damm, ska du torka det med en mjuk, icke-slipande dammtrasa. Du ska heller inte använda vatten eller sprayrengöringsmedel, eftersom detta kan skada skåpet och plast-/metalldelarna på enheten.

## TEKNISK SPECIFIKATION

- Skivspelarens hastighet: 33/45/78 RPM (Skivstorlek 17,5/25/30cm)
- CD kan spela upp CD/CD-R/CD-RW/MP3
- USB kan spela upp MP3
- Kasset: C60 och C90 (C120 kassett rekommenderas inte)
- Utgående ström: 2x4W

## FÖRBEREDELSE FÖR ANVÄNDNING

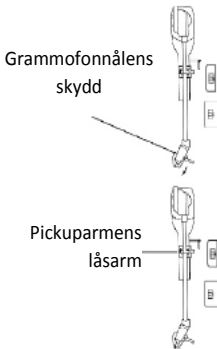
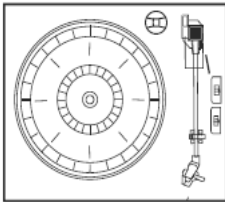

- Ta försiktigt bort enheten från kartongen och plocka bort allt förpackningsmaterial från enheten.
  - Linda upp nätsladden och sträck ut den till sin fulla längd.
  - Linda upp FM-antennkabeln och sträck ut den till sin fulla längd.
  - Lyft upp locket till för att visa skivtallriken.
- 
- Ta bort det ogenomskinliga vita plastomslaget från grammofonnålen genom att skjuta den i pilens riktning.
  - Var uppmärksam på grammofonnålen under spelning, eftersom skada på grammofonnålen täcks inte av garantin.
  - Ta bort ståltråden som användes för att säkra pickuparmen under transporten.
- 
- Lås upp för pickuparmen .
  - Anslut nätkontakten till AC 220V, 50HZ uttag.

## VIKTIGT: HÖJA OCH SÄNKA LOCKET PÅ SKIVTALLRIKEN

När du vill öppna locket: Ta upp det så långt det går till dess att locket får stöd av vinkeljärnets lås i läge.

När du vill stänga locket: Dra locket framåt för att vinkelstödet ska släppa och sedan sänk locket försiktigt.

**FÖR ATT UNDVIKA ATT SKADA SKÅPET ELLER LOCKET, ANVÄND ALDRIG VÅLD FÖR ATT STÄNGA LOCKET. LYFT ALLTID UPP LOCKET FÖR ATT LOCKETS VINKELSTÖD SKA SLÄPPA.**

## PLATSER FÖR KONTROLLER OCH INDIKATORER

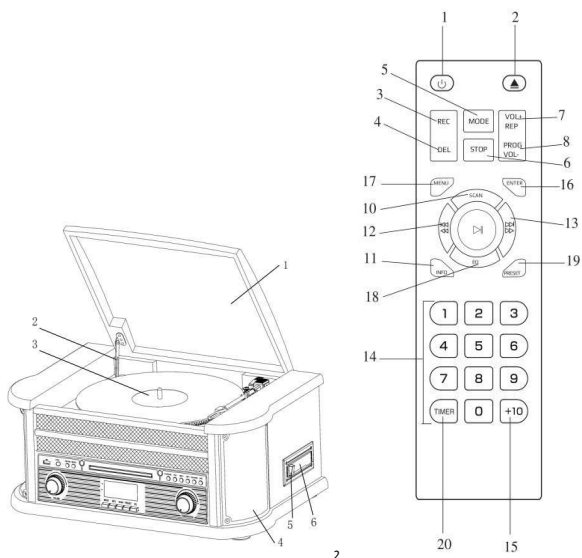

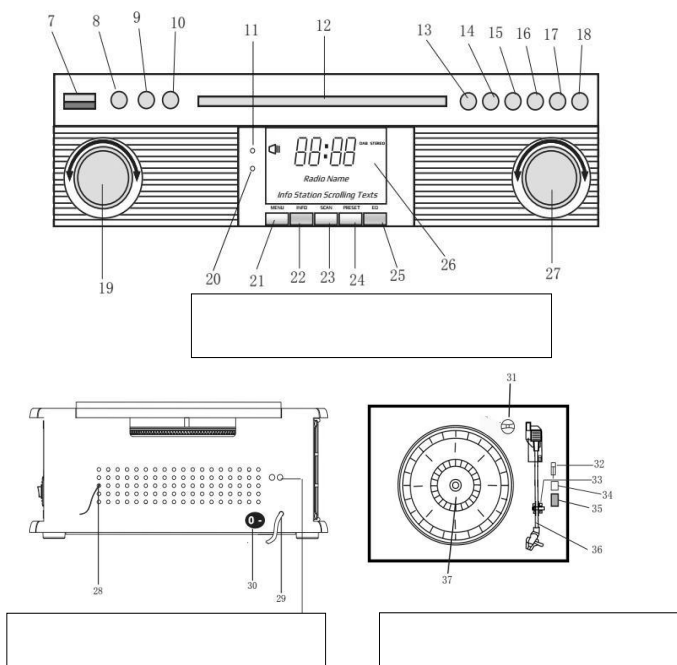

### KONTROLLERNAS PLACERING

1. DAMMLUCKA
2. LUCKANS MEKANISM
3. SKIVTALLRIK
4. HÖGTALARE
5. KNAPPEN STOPP/UTMATNING AV KASSETTBAND
6. KASEETBANDETS MEKANISM
7. USB-KONTAKT
8. AUX-IN
9. 3,5 mm HÖRLURSUTTAG
10. FUNKTIONSKNAPP (DAB/FM/CD/USB/PHONO/BAND/AUX)
11. FJÄRRSENSOR

12. CD-LUCKA
13. SPELA/PAUSA
14. STOPP-KNAPP
15. DN/F-R
16. UP/F-F
17. INSPELN/RAD (KNAPPEN INSPELNING/KNAPPEN RADERA)
18. ÖPPNA/STÄNG-KNAPPEN FÖR CD-LUCKA
19. VOLYMRATT/ STRÖM I STANDBY-LÄGE
20. LYSDIODSTRÖM
21. KNAPPEN DAB-MENY
22. KNAPPEN DAB-INFO
23. KNAPPEN DAB-SCAN
24. KNAPPEN DAB-PRESET
25. DAB ENTER
26. LCM-SKÄRM
27. INSTÄLLNINGSKNAPP/SPELLÄGE
28. FM/DAB-ANTENN
29. AC-KABEL
30. PÅ/AV-KNAPP
31. ADAPTER
32. PAUSKNAPP FÖR SKIVTALLRIK
33. NÅLMIKROFONENS HÅLLARE
34. Autostopp PÅ/AV
35. VARVTALSVÄLJARE 33/45/78 RPM
36. TONARM
37. SKIVTALLRIK
38. LINJE UT

## **FJÄRRKONTROLL**

1. STRÖM PÅ/AV
2. ÖPPNA/STÄNG-KNAPPEN FÖR CD-LUCKA
3. INSPELNINGSKNAPPEN
4. DELETE-KNAPPEN
5. LÄGESKNAPP
6. STOPP-KNAPP
7. KNAPPEN UPPREPA/VOLYM+
8. PROGRAMKNAPP/VOLYM-
9. SPELA-/PAUS-KNAPP
10. KNAPPEN DAB-SCAN
11. INFO
12. KNAPPEN HOPPA ÖVER (SKIP)/KNAPPEN SNABBSPOLNING FRAMÅT
13. KNAPPEN HOPPA ÖVER+/SNABBSPOLNING BAKÅT
14. NUMERISKT TANGENTBORD
15. +10
16. ANGE
17. MENY
18. EQ
19. FÖRINSTÄLL
20. TIMER

Tryck (5) på fjärrkontrollen upprepade gånger för att välja DAB/FM/CD/USB/AUX/PHONO/TAPE-läge

## **INSTALLATION AV FJÄRRKONTROLLENS BATTERI**

Den infraröda fjärrkontrollen kräver 2 PCS UM-4 R03, AAA (3V) Batteri

## **STRÖM PÅ/AV**

1. Tryck på STRÖM-knappen för att slå på systemet. Strömindikatorn tänds.
2. Tryck på valfri väljarknapp (DAB/FM/CD/USB/TAPE/PHONO/AUX IN) för att välja önskad funktion.

3. Justera volymen med hjälp av volymknappen.
4. När du är färdig med att lyssna, ska du trycka på STRÖM-knappen igen för att stänga av systemet. Strömindikatorn släcks.

Anmärkning: Enheten är överensstämmelse med ERP2. Enheten går över till standby-läge om den inte används under en period av 15 minuter. Tryck på STRÖM-knappen 2 gånger om du vill starta om enheten.

### **DAB-LÄGE**

Tryck på funktionsknappen (10) (5 på fjärrkontrollen) upprepade gånger för att välja DAB-läge. Tryck på SKIP+/- (16/15) (12/13 på fjärrkontrollen) för att söka programmet

### **DAB-menyer**

Tryck MENU (21) (17 på fjärrkontrollen) för att komma åt alternativen.

1. Fullständig sökning: välj det här alternativet för att utföra en fullständig avsökning av tillgängliga DAB-program. Du kan trycka på SCAN (23) för att utföra samma åtgärd.
2. Manuell inställning: välj det här alternativet för att manuellt välja DAB-frekvensen
3. DRC: välj det här alternativet för att välja mellan DRC-låg, DRC-hög och DRC-av.
4. Rensa: välj det här alternativet för att välja mellan RENSA stationer på eller av.

### **DAB PRESET**

Du kan programmera högst 20 förinställda radiostationer.

1. Tryck och håll PRESET (24) (19 på fjärrkontrollen). PRESET STORE visas på skärmen. Tryck på SKIP+/- (16/15) (12/13 på fjärrkontrollen) för att välja det förinställda numret. Tryck på ENTER (9) (16 på fjärrkontrollen) för att bekräfta.
2. Tryck på PRESET (24) (19 på fjärrkontrollen) för att navigera genom förinställningarna.

### **DAB INFO**

Tryck upprepade gånger på INFO (22) (18 på fjärrkontrollen) för att se följande information: NAME/KBPS/DATE /TIME.

### **FM-LÄGE**

Tryck på funktionsknappen (10) (5 på fjärrkontrollen) upprepade gånger för att välja FM-läge. Vrid på TUNING KNOB (INSTÄLLNINGSRATTEN) (27) för att manuellt välja frekvensen

### **FM-menyer**

Tryck MENU (21) (17 på fjärrkontrollen) för att komma åt alternativen.

1. Sökningsinställning: välj det här alternativet för att välja mellan att avsökning av alla stationer eller enbart de starkaste stationerna.
2. Ljudinställning: välj det här alternativet för att välja mellan att tvinga monoljud eller låta stereoljud.

## FM PRESET

Se anvisningar för DAB PRESET.

## FM INFO

Tryck upprepade gånger på INFO (22) (18 på fjärrkontrollen) för att se följande information: KIND OF PRO-GRAM/FREQUENCY/AUDIO/DATE/TIME.

## CD-ANVÄNDNING

1. Tryck på CD/USB -knappen för att ange CD-läge. Ikonerna "----" och 'DISC' visas på skärmen. Enheten kan spela upp CD, CD-R och CD-RW.



2. Tryck på OP/CL -knappen för att öppna CD-facket.
3. Placera skivan i CD-facket med etikettsidan uppåt.
4. Tryck på OP/CL -knappen igen för att stänga CD-facket. Uppspelingen startar automatiskt från det första spåret.
5. MP3-ikonen visas om MP3-filen upptäcks på skivan.



## SPELA KASSETT

OBS: Tänk på att det finns inget överskott slack i kassetten som kunde jam mekanismen innan du sätter in bandet i spelaren.

1. Tryck på POWER för att slå på systemet.
2. Tryck på TAPE -knappen för att ange BAND-läge.
3. Sätt in kassetten i öppningen som ligger på skåpets höger sida enligt den bild som visas, med den sida du önskar spela vänd uppåt och den öppna änden på höger sida.

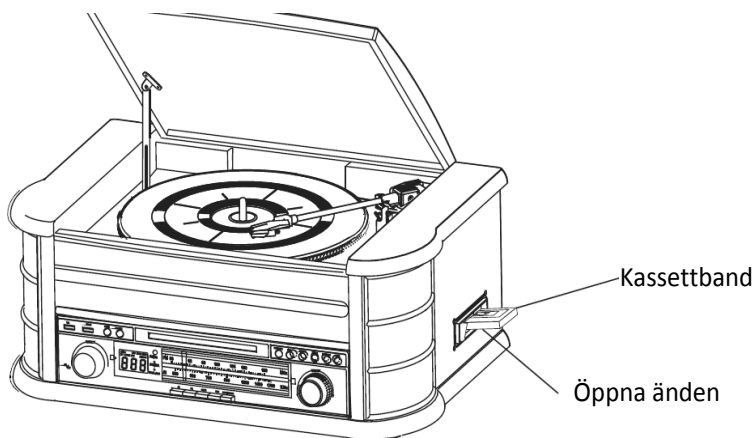

4. Uppspelning av kassett börjar så snart bandet satts i. Justera VOLUME-kontrollen till önskad nivå.

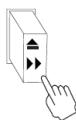

5. För att spola fram bandet snabbt, tryck ned knappen ungefär halvvägs. Bandet kommer att spolas fram snabbt så länge knappen hålls nedtryckt. Normal uppspelning återupptas när knappen släpps upp.

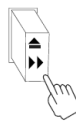

6. När bandet är slut, stannar spelaren automatiskt. Tryck ned knappen helt för ta ut bandet från spelaren. Du kan trycka ned knappen för att stoppa uppspelning av bandet när som helst.
7. Tryck på POWER igen för att slå av systemet.

## SPELA VINYLSKIVOR

I systemet ingår en i full storlek, 3-växlad, remdriven skivspelare. Du kan spela 33, 45 och 78 rpm-skivor.

1. Tryck på POWER för att slå på systemet.
2. Tryck på den PHONO knappen för att ange läget PHONO.
3. Kontrollera att du har tagit bort skyddet på gramfonnålen och låst upp pickurparmen som säkrat den.



4. Ställ in skivtallriken hastighet med väljare till en lämplig hastighet på 33, 45 och 78 rpm.  
Om du spelar singelplattor med 45 rpm, placera 45 rpm-adaptorn på spindelns mitt.
5. Placera skivan på spindelns mitt.
6. Höj lyften för att lyfta pickuparmen från dess stöd. Flytta pickuparmen till kanten på skivan. Skivtallriken startar automatiskt. Använd lyften för att försiktigt sänka pickuparmen på skivan.
7. Justera VOLUME-kontrollen till önskad nivå.
8. Tryck på POWER igen för att slå av systemet. POWER (STRÖM) indikatorn slås OFF (AV).

OBS: Sätt inte igång eller stoppa skivtallriken manuellt. Genom att flytta eller skaka skivtallriken utan att ha säkrat klämman för pickuparmen, kan resultera i skador på just pickuparmen.

## ANVÄNDNING AV AUX IN

Anslut ljudsystemet i i AUX IN -uttaget på baksidan. Tryck på PHONO/AUX IN -knappen. Börja spela upp från den anslutna enheten.

## USB-DRIFT



1. Tryck på CD/USB -knappen först och sedan FUNCTION -knappen för att ange USB-läge. Ikonerna '---' och USB visas.
2. Sätt in en USB-minnesenhet i USB-uttaget.
3. Funktionerna PLAY/PAUSE, DN/UP och stopp är desamma som CD-funktioner.

## SPELA I MP3 LÄGE (CD/USB)

1. Tryck på PLAY/PAUSE knappen för att starta eller pausa uppspelning av valt spår.
2. Medan du spelar låten, visas låtens och mappens nummer för det valda spåret i displayen.
3. Du kan stoppa uppspelningen när som helst genom att trycka på STOP -knappen.

## HOPPA ÖVER SPÅR OCH SNABBSPOLNING FÖR SÖKNING AV SPÅR I CD/USB-LÄGE

frontpanel eller på fjärrkontrollen upprepade gånger för att byta spår. För snabbsökning framåt

Under CD/USB-uppspelning, tryck på UP/F.F ( ) eller DN/F.R ( ) knappen på enhetens över 10 spår bakåt eller framåt, tryck på TRACK-10 eller TRACK+10 på fjärrkontrollen.

eller bakåt inom ett spår, tryck och håll UP/F.F ( ) eller DN/F.R ( ) -knappen. När du vill hoppa



1. CD-inspelning  
Sätt in USB-flashminnet i USB-uttaget. Tryck sedan på CD/USB -knappen. Sätt in CD-skivan i CD-facket och spela upp spåret som ska spelas in. Tryck på RECORD -knappen två gånger för att starta inspelningen. Om alla CD-låtar spelas, spelas alla spår in.  
OBS: Inspelning kommer att avbryts om STOP-knappen trycks under inspelning
  
2. Inspelning av MP3-SKIVA  
Sätt in USB-flashminnet i USB-uttaget. Tryck sedan på CD/USB -knappen. Sätt in CD-skivan med MP3-filer i CD-facket och spela upp MP3-spår som kommer att spelas in. Tryck på RECORD -knappen två gånger för att starta inspelningen. Om samtliga MP3-filer spelas upp, kommer alla spår att spelas in.  
OBS: Inspelning kommer att avbryts om STOP-knappen trycks under inspelning
  
3. Kassettinspelning  
Sätt in USB-flashminnet i USB-uttaget. Tryck sedan på TAPE -knappen. Sätt in kassett i uttaget. Spela upp kassett. Tryck på RECORD -knappen två gånger för att starta inspelningen. Tryck på STOP -knappen för att stoppa inspelningen.
  
4. Inspelning från vinyl  
Sätt in USB-flashminnet i USB-uttaget. Tryck sedan på PHONO/AUX IN -knappen. Spela på vinyl och tryck på RECORD -knappen två gånger för att starta inspelningen. Tryck på STOP -knappen för att stoppa inspelningen.
  
5. AUX IN-inspelning  
Sätt in USB-flashminnet i USB-uttaget. Anslut den externa ljudenheten till AUX-uttaget på baksidan. Tryck sedan på PHONO/AUX IN -knappen och spela upp ljud och tryck på RECORD -knappen två gånger för att starta inspelningen.

### **RADERA SPÅR FRÅN USB-SKIVA**

Tryck på CD/USB -knappen på frontpanelen eller långt tryck på PLAY/PAUSE på fjärrkontrollen för att välja USB-läge. Välj spåret och tryck på radera 2 gånger och spåret raderas.

### **Klocka**

Tryck på och håll STOP-knappen nedtryckt i vänteläge för att visa 24H som blinkar. Tryck sedan kort på knappen DN/F-R och UP/F-F för att välja 12/24H. Tryck sedan på STOP-knappen för att ställa in MINUTER/TIMMAR/DAG/MÅNAD/ÅR.

### **Timer**

Tryck på och håll TIMER-knappen nedtryckt i vänteläge för att välja larm- eller klockfunktionen. Tryck sedan på fjärrkontrollens upp- och nedknappar för att Fjärrkontrollen/Fjärrkontrollen öppna larmets felsökning. Tryck på TIMER efter avslutad felsökning av larmet och sedan på fjärrkontrollens upp- och nedknappar för att välj startläget DAB, FM, CD,TAPE, USB.

## Insomningsläge

Felsöka klockan först i läget CD,DAB, FM, TAPE, AUX, USB, PHONO genom att trycka och hålla TIMER nedtryckt för att visa insomningsläget, timer, AV och tryck sedan på upp- och nedknapparna på fjärrkontrollen för att välja insomningstid: 15, 30, 45, 60 , 90 minuter och sedan automatisk avstängning

MED ENSAMRÄTT, UPPHOVSRÄTT DENVER ELECTRONICS A/S

# DENVER®

[www.denver-electronics.com](http://www.denver-electronics.com)



Elektriska och elektroniska apparater innehåller material, komponenter och ämnen som kan vara farliga för din hälsa och miljön, om avfallsmaterialet (förbrukad elektrisk och elektronisk utrustning) inte hanteras korrekt.

Elektrisk och elektronisk utrustning markeras med en överkorsad soptunna, såsom visas ovan. Denna symbol indikerar att elektrisk och elektronisk utrustning inte ska bortskaffas med hushållsavfallet, utan ska bortskaffas separat.

Alla kommuner har etablerat uppsamlingsställen där elektrisk och elektronisk utrustning och batterier antingen kan lämnas in kostnadsfritt på återvinningsstationer eller hämtas från hushållen. Vidare information finns att tillgås din kommuns tekniska förvaltning.

Härmed försäkrar Inter Sales A/S att denna typ av radioutrrustning MRD-51 överensstämmer med direktiv 2014/53/EU. Den fullständiga texten till EU-försäkran om överensstämmelse finns på följande webbadress:

Ange: [www.denver-electronics.com](http://www.denver-electronics.com) och klicka sedan på KONEN längst upp på webbsidan. Ange modellnumret: mrd-51

Driftsfrekvensområde: FM:87,5-108MHz DAB:168-240MHz

Maximal utgående ström: 2\*2.5 W

DENVER ELECTRONICS A/S

Omega 5A, Soeften

DK-8382 Hinnerup

Danmark

[www.facebook.com/denverelectronics](http://www.facebook.com/denverelectronics)

# DENVER®





## MANUAL DO UTILIZADOR MRD-51

[WWW.DENVER-ELECTRONICS.COM](http://WWW.DENVER-ELECTRONICS.COM)

Deve ler cuidadosamente este manual do utilizador antes de começar a usar o produto.

## CUIDADO

PARA EVITAR RISCOS DE INCÊNDIO OU DE CHOQUE ELÉTRICO, NÃO USAR A APARELHAGEM COM CABO DE EXTENSÃO, RECETÁCULO OU OUTRA TOMADA A MENOS QUE AS LÂMINAS FIQUEM TOTALMENTE INSERIDAS PARA EVITAR EXPOSIÇÃO ÀS MESMAS. PARA REDUZIR O RISCO DE INCÊNDIO OU DE CHOQUE ELÉTRICO, NÃO EXPONHA A APARELHAGEM À CHUVA OU HUMIDADE.

 <p>O símbolo do raio com ponta de seta dentro dum triângulo equilátero serve para alertar o utilizador para a presença de “tensão perigosa” e não isolada dentro do envoltório do produto, que pode ser de magnitude suficiente para constituir risco de eletrocussão.</p>	<p style="text-align: center;"><b>CUIDADO</b></p> <p style="text-align: center;"><b>RISCO DE CHOQUE ELÉTRICO</b></p> <p><b>ADVERTÊNCIA:</b> PARA REDUZIR O RISCO DE CHOQUE ELÉTRICO NÃO RETIRAR A TAMPA (OU A PARTE DE TRÁS). NÃO EXISTEM PEÇAS NO INTERIOR QUE POSSAM SER REPARADAS PELO UTILIZADOR, DEVE SER CONSULTADO PESSOAL TÉCNICO QUALIFICADO.</p>	 <p>O ponto de exclamação num triângulo equilátero destina-se a alertar o utilizador da presença de instruções de funcionamento e manutenção importantes no manual que acompanha o aparelho.</p>
--	--	---

## INSTRUÇÕES IMPORTANTES DE SEGURANÇA

1. Ler, manter e seguir todas estas instruções neste manual.
2. Limpar apenas com um pano seco.
3. Não bloquear quaisquer aberturas de ventilação, instalar de acordo com as instruções do fabricante.
4. Não instalar próximo de fontes de calor, como radiadores, convetores, fornos ou outros aparelhos (incluindo amplificadores) que produzam calor.
5. Proteger o cabo de alimentação de modo a que não seja pisado ou comprimido em especial nos recipientes adequados para fichas, e no ponto em que este sai do aparelho.
6. Desligar este aparelho no decorrer de uma trovoada ou quando não estiver a ser utilizado durante longos períodos de tempo.
7. Todas as reparações devem ser realizadas por pessoal qualificado. A reparação é necessária quando o aparelho fica danificado como, por exemplo, o cabo de alimentação ou a ficha, quando são derramados líquidos ou caem objetos para o interior do aparelho, quando o aparelho é exposto à chuva ou humidade, quando funciona anormalmente ou cai.
8. A aparelhagem não deve ser exposta a pingos ou jatos de água e não devem ser colocadas por cima da aparelhagem objetos contendo líquidos, tal como jarras.
9. Não sobrecarregar a tomada de parede.
10. Operar os controlos e interruptores conforme descrito no manual.
11. Armazenar os seus CDs, cassetes numa zona fresca para evitar danos por calor.

12. Quando movimentar o aparelho, assegurar que primeiro desliga o cabo de alimentação.

### LIMPAR A CAIXA

Se o caixa em madeira ficar com pó, limpar com um pano de pó macio, não abrasivo. Não usar água ou pulverizar produtos químicos pois pode danificar a caixa e partes de plástico/metal da unidade.

### ESPECIFICAÇÕES TÉCNICAS

- Velocidade do gira-discos: 33/45/78 RPM (Dimensão do disco 17,5/25/30 cm)
- CD pode reproduzir CD/CD-R/CD-RW/MP3
- USB pode reproduzir MP3
- Cassete: C60 e C90 (Cassete C120 não é recomendada)
- Saída de alimentação: 2X4 W

### PREPARAÇÃO PARA UTILIZAÇÃO

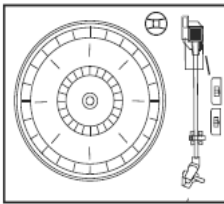

- Retirar a unidade da caixa cuidadosamente e remover todo o material de embalagem da unidade.
  - Desenrolar o cabo de alimentação CA e esticá-lo em toda a sua extensão.
  - Desenrolar o fio da antena FM e esticá-la em toda sua extensão.
  - Levantar a tampa para mostrar o gira-discos.
- 
- Retirar a tampa de plástico branco opaco da agulha do gira-discos fazendo-a deslizar na direção da seta.
  - Deve prestar atenção à agulha durante a operação porque os danos na agulha não estão cobertos pela garantia.
  - Retirar o fio enrolado que foi usado para fixar o braço de leitura durante o transporte.
- 
- Libertar a alavanca de bloqueio do braço de leitura.
  - Ligar a ficha de alimentação à sua tomada CA 220V, 50HZ.

## IMPORTANTE: LEVANTAR E BAIXAR A TAMPA DO GIRA-DISCO

Para abrir a tampa: Levantar até onde possa ir para que o braço do suporte da tampa bloqueie na posição.

Para fechar a tampa: Puxar para a frente o apoio do suporte da tampa para libertar e depois baixar com cuidado a tampa.

**PARA EVITAR DANIFICAR A CAIXA OU A TAMPA, NUNCA FORÇAR A TAMPA FECHADA. LEVANTAR SEMPRE A TAMPA PARA LIBERTAR O APOIO DO SUPORTE DA TAMPA.**

## LOCALIZAÇÕES DE CONTROLOS E INDICADORES

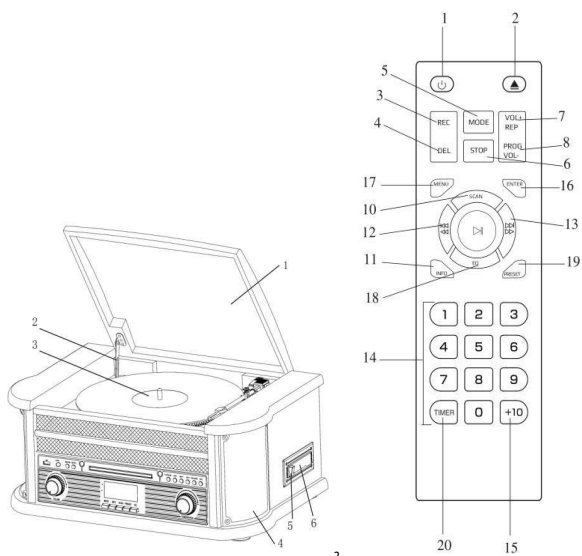

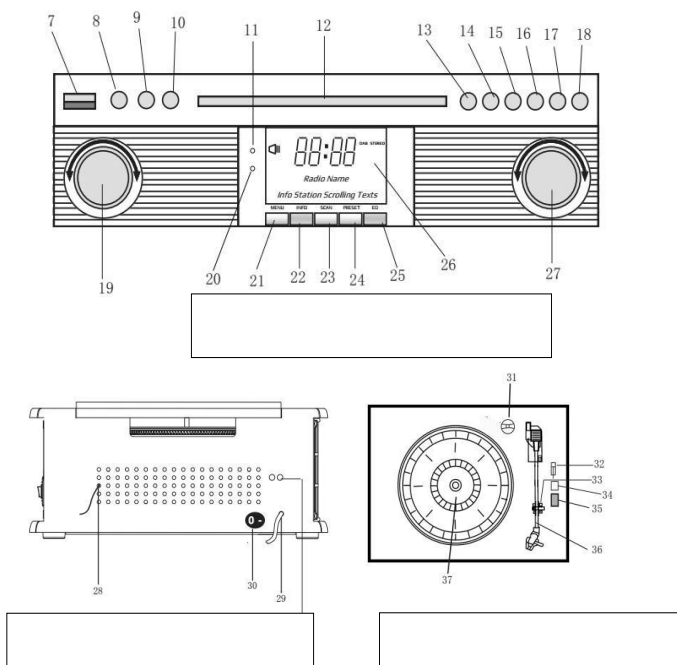

### LOCALIZAÇÃO DOS COMANDOS

1. TAMPA do PÓ
2. MECANISMO DA TAMPA
3. GIRA-DISCOS
4. COLUNAS
5. PARAR CASSETE/BOTÃO EJETER
6. MECANISMO DA CASSETE
7. TOMADA USB
8. ENTRADA AUXILIAR
9. TOMADA AUSCULTADOR 3.5mm
10. BOTÃO DE FUNÇÃO (DAB/FM/CD/USB/GIRA-DISCOS/CASSETE/AUX)
11. SENSOR REMOTO



12. PORTA DO CD
13. PLAR/PAUSA
14. BOTÃO PARAR
15. DN/F-R
16. UP/F-F
17. REC/DEL (BOTÃO GRAVAÇÃO/BOTÃO APAGAR)
18. BOTÃO ABRIR/FECHAR PORTA CD
19. BOTÃO VOLUME/LIGAR EM ESPERA
20. LED ALIMENTAÇÃO
21. BOTÃO MENU DAB
22. BOTÃO INFO DAB
23. BOTÃO BUSCA DAB
24. BOTÃO PREDEFINIÇÕES DAB
25. ENTRAR DAB
26. ECRÃ LCD
27. BOTÃO SINTONIZAÇÃO/MODO REPRODUÇÃO
28. ANTENA FM/DAB
29. CABO CA
30. INTERRUPTOR LIGAR/DESLIGAR
31. ADAPTADOR
32. INTERRUPTOR PAUSA GIRA-DISCOS
33. SUPORTE DA AGULHA
34. LIGAR/DESLIGAR automaticamente:
35. SELETOR VELOCIDADE RPM 33/45/78
36. BRAÇO
37. GIRA-DISCOS
38. SAÍDA DE LINHA

## **CONTROLO REMOTO**

1. LIGAR/DESLIGAR
2. BOTÃO ABRIR/FECHAR PORTA CD
3. BOTÃO GRAVAÇÃO
4. BOTÃO APAGAR
5. BOTÃO MODO
6. BOTÃO PARAR
7. BOTÃO REPETIR/VOL+
8. BOTÃO PROGRAMA/VOL-
9. BOTÃO REPRODUZIR/PAUSA
10. BOTÃO BUSCA DAB
11. INFO
12. BOTÃO IGNORAR-/BOTÃO AVANÇO RÁPIDO
13. BOTÃO IGNORAR+/BOTÃO RETROCESSO
14. TECLADO NUMÉRICO
15. +10
16. ENTRAR
17. MENU
18. EQ
19. PREDEFINIR
20. TEMPORIZADOR

Premir repetidamente (5) no controlo remoto para selecionar o modo DAB/FM/CD/USB/AUX/FONO/CASSETE

## **INSTALAÇÃO DA PILHA NO CONTROLO REMOTO**

O controlo remoto infravermelhos necessita de 2 UN. UM-4 R03, AAA (3V) Bateria

### **LIGAR/DESLIGAR**

1. Premir LIGAR para ligar o sistema. O indicador de alimentação acende.
2. Premir os botões seletores de função (DAB/FM/CD/USB/TAPE/PHONO/AUX IN) para selecionar a função pretendida.

3. Começar por ajustar o volume usando o botão de controlo de volume.
4. Quando acabar de ouvir premir ligar de novo para desligar o sistema. O indicador de alimentação apaga-se.

Observação: O aparelho está em conformidade com ERP2, o aparelho passará ao modo Em espera se este não operar durante 15 min, deve premir 2 vezes o botão LIGAR se quiser ligar de novo o aparelho.

### **MODO DAB**

Premir o botão Função (10) (5 no controlo remoto) para seleccionar o modo DAB, Premir IGNORAR+/- (16/15) (12/13 no controlo remoto) para procurar o programa

### **MENUS DAB**

Premir MENU (21) (17 no controlo remoto) para aceder às opções.

1. Procura Completa: seleccionar esta opção para realizar uma pesquisa completa dos programas DAB disponíveis. Pode premir PROCURAR (23) para realizar a mesma ação.
2. Sintonização Manual: seleccionar esta opção para seleccionar manualmente a frequência DAB.
3. DRC: seleccionar esta opção para escolher entre DRC fraco, DRC elevado e DRC desligado.
4. PRUNE: seleccionar esta opção para escolher entre estações PRUNE ligar ou desligar.

### **PREDEFINIÇÕES DAB**

Pode programar até um máximo de 20 estações de rádio predefinidas

1. Premir e manter premido PREDEFINIÇÕES (24) (19 no controlo remoto). Irá ser mostrado no ecrã ARMAZENAR PREDEFINIÇÕES. Premir IGNORAR+/- (16/15) (12/13 no controlo remoto) para seleccionar o número predefinido. Premir ENTRAR (9) (16 no controlo remoto) para confirmar.
2. Premir PREDEFINIÇÕES (24) (19 no controlo remoto) para navegar através das predefinições.

### **INFO DAB**

Premir repetidamente INFO (22) (18 no controlo remoto) para visualizar a seguinte informação: NAME/KBPS/DATE /TIME.

### **MODO FM**

Premir o botão Função (10) (5 no controlo remoto) repetidamente para seleccionar o modo FM, Rodar o BOTÃO DE SINTONIZAÇÃO (27) para seleccionar manualmente a frequência

## MENUS FM

Premir MENU (21) (17 no controlo remoto) para aceder às opções.

1. Definição da Procura: selecionar esta opção para escolher entre procurar todas as estações ou apenas as estações fortes.
2. Definição de Áudio: selecionar esta opção para escolher entre forçar o áudio mono ou permitir o som estéreo.

## PREDEFINIR FM

Consultar as instruções PREDEFINIR DAB.

## INFO FM

Premir repetidamente INFO (22) (18 no controlo remoto) para visualizar as seguintes informações: KIND OF PRO-GRAM/FREQUENCY/AUDIO/DATE/TIME.

## FUNCIONAMENTO DO CD

1. Premir o botão CD/USB para entrar no modo CD, o ícone “---” e ‘DISC’ será exibido no ecrã. A unidade pode reproduzir CD, CD-R e CD-RW.



2. Premir o botão OP/CL para abrir a gaveta do CD.
3. Colocar o seu disco na gaveta do CD com o lado da etiqueta voltado para cima.
4. Premir o botão OP/CL de novo para fechar a gaveta do CD. A reprodução começará automaticamente a partir da primeira faixa.
5. O ícone MP3 será exibido se for detetado ficheiro MP3 no disco.



## REPRODUZIR CASSETE

Nota: Antes de inserir a cassette no leitor assegurar que não há excesso de folga na cassette que poderá encravar o mecanismo.

1. Premir POWER para ligar o sistema.
2. Premir o botão TAPE para entrar no modo CASSETE.

3. Inserir a sua cassette na entrada localizada no lado direito da caixa, como mostrado na ilustração, com o lado que pretende reproduzir voltado para cima e a extremidade aberta do lado direito.

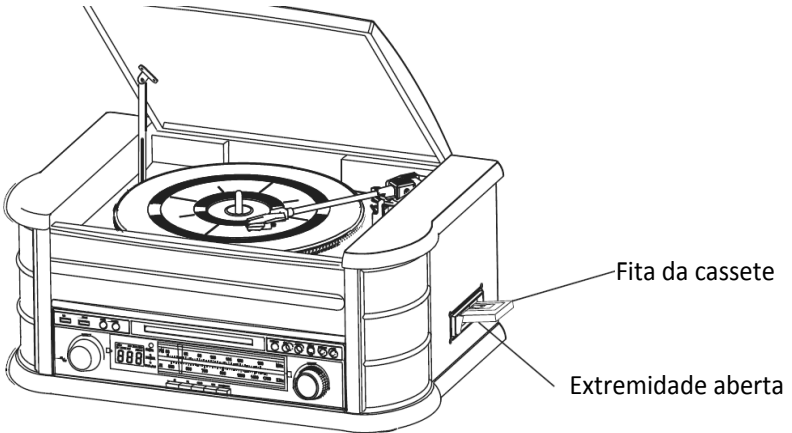

4. A reprodução da cassette começa assim que a cassette for inserida. Ajustar o controlo de VOLUME para o nível pretendido.

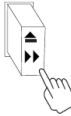
5. Para avançar a cassette rapidamente, pressione o botão  aproximadamente a meio. A cassette avançará rapidamente enquanto o botão for pressionado. A reprodução normal retomará quando o botão for libertado.

6. Quando a cassette acaba, o leitor para automaticamente. Pressionar o botão completamente para retirar a cassette do leitor. Pode pressionar o botão para parar de reproduzir a cassette em qualquer altura.

7. Premir POWER de novo para desligar o sistema.

## REPRODUZIR DISCOS DE VINIL

O sistema inclui um gira-discos de tamanho normal, 3 velocidades, de transmissão por correia. Pode reproduzir discos de 33, 45 e 78 rpm.

1. Premir POWER para ligar o sistema.
2. Premir o botão PHONO para entrar no modo FONÓ GRAFO.
3. Assegurar que removeu a tampa da agulha e libertou o bloqueio do braço de leitura que prende braço de leitura ao descanso deste.
4. Definir o seletor de velocidade do gira-discos para a velocidade adequada de 33, 45 ou 78 rpm. Se estiver a reproduzir singles de 45 rpm, colocar o adaptador de 45 rpm no eixo central.
5. Colocar o seu disco no eixo central.
6. Levantar a alavanca para levantar o braço de leitura do seu descanso. Mover o braço de leitura para o rebordo do disco. O gira-discos começa automaticamente. Usar a alavanca para baixar com cuidado o braço de leitura sobre o disco.
7. Ajustar o controlo de VOLUME para o nível pretendido.
8. Premir POWER de novo para desligar o sistema. O indicador POWER desliga-se.

Nota: Não rodar ou parar o gira-discos manualmente. Mover ou abanar o gira-discos sem prender a mola do braço de leitura poderá resultar em danos no braço de leitura.

#### FUNCIONAMENTO DA ENTRADA AUXILIAR

Ligar o sistema de áudio a uma tomada AUX IN no painel traseiro, premir o botão PHONO/AUX IN. Começar a reproduzir a partir do dispositivo ligado.

#### FUNCIONAMENTO USB

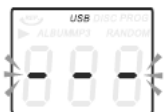

1. Premir primeiro o botão CD/USB e o modo FUNCTION para entrar no modo USB. Os ícones '---' e USB serão exibidos.
2. Inserir um dispositivo de memória USB na tomada USB.
3. As funções REPRODUZIR/PAUSA, BAIXO/CIMA e parar são as mesmas que as funções do CD.

#### REPRODUZIR NO MODO MP3 (CD/USB)

1. Premir o botão PLAY/PAUSE para iniciar ou fazer pausa na reprodução da faixa selecionada.

2. Enquanto está a reproduzir a canção, o número e pasta da canção da faixa selecionada serão exibidos no visor.
3. Pode parar a reprodução em qualquer momento premindo o botão STOP.

### **SALTAR FAIXA E PESQUISA DE FAIXA DE ALTA VELOCIDADE NO MODO CD/USB**

Durante a reprodução de CD/USB premir repetidamente o botão UP/F.F (⏪) ou DN/F.R (⏩) no painel frontal da unidade ou no telecomando para mudar de faixa. Para pesquisar rapidamente para a frente ou para trás numa faixa premir e manter premido o botão UP/F.F (⏪) ou DN/F.R (⏩). Para saltar 10 faixas para a frente ou para trás então premir TRACK-10 ou TRACK+10 no telecomando.

### **GRAVAÇÃO EM USB**

#### **1. Gravação de CD**

Inserir unidade de memória USB na tomada USB. Depois premir o botão CD/USB. Colocar o CD na gaveta do CD e reproduzir a faixa que será gravada. Premir o botão RECORD duas vezes para começar a gravar. Se todo o CD for reproduzido, então todas as faixas serão gravadas.

NOTA: A gravação falhará se premir o botão STOP durante a gravação

#### **2. Gravação de disco MP3**

Inserir unidade de memória USB na tomada USB. Depois premir o botão CD/USB. Colocar o CD com ficheiros MP3 na gaveta do CD e reproduzir a faixa MP3 que será gravada. Premir o botão RECORD duas vezes para começar a gravar. Se todos os ficheiros MP3 forem reproduzidos, então todas as faixas serão gravadas.

NOTA: A gravação falhará se premir o botão STOP durante a gravação

#### **3. Gravação de Cassete**

Inserir unidade de memória USB na tomada USB. Depois premir o botão TAPE. Colocar a cassete na tomada. Reproduzir cassete. Premir o botão RECORD duas vezes para começar a gravar. Premir o botão STOP para parar a gravação.

#### **4. Gravação de vinil**

Inserir unidade de memória USB na tomada USB. Depois premir o botão PHONO/AUX IN. Reproduzir o vinil e premir o botão RECORD duas vezes para iniciar a gravação. Premir o botão STOP para parar a gravação.

#### **5. Gravação de ENTRADA AUXILIAR**

Inserir unidade de memória USB na tomada USB. Ligar o dispositivo áudio externo à tomada AUX no painel traseiro. Depois premir o botão PHONO/AUX IN e reproduzir áudio e premir o botão RECORD duas vezes para iniciar a gravação.

### **APAGAR FAIXAS DE DISCO USB**

Premir o botão CD/USB no painel frontal ou premir demoradamente em PLAY/PAUSE no telecomando para selecionar o modo USB. Selecionar a faixa e premir apagar 2 vezes e a faixa é apagada.

### **Relógio**

No modo de espera, premir continuamente o botão STOP para apresentar 24H intermitente. Em seguida, premir brevemente a tecla DN/F-R, UP/F-F para selecionar 12/24H e, depois, premir o botão STOP para definir MINUTOS/HORAS/DIA/MÊS/ANO.

### **Temporizador**

Premir continuamente o botão TIMER no modo de espera para selecionar a função de Alarme ou de Relógio, em seguida, premir brevemente os botões para aumentar ou diminuir no controlo remoto para entrar na depuração do alarme. Premir o botão TIMER depois de concluir a depuração do alarme e, em seguida, premir os botões para aumentar e diminuir no controlo remoto para selecionar o modo de arranque DAB, FM, CD,TAPE,USB.

### **Suspensão:**

na premissa de depurar primeiro o relógio, nos modos CD,DAB, FM, TAPE, AUX, USB, PHONO, premir continuamente em TIMER para apresentar Suspensão, Temporizador, DESLIGADO e, em seguida, premir os botões para cima e para baixo no telecomando para selecionar o tempo para suspensão: 15, 30, 45, 60, 90 min e, depois, encerramento automático.



TODOS OS DIREITOS RESERVADOS, COPYRIGHT DENVER ELECTRONICS A/S

# DENVER®

[www.denver-electronics.com](http://www.denver-electronics.com)



Equipamento elétrico e eletrônico contém materiais, componentes e substâncias que podem ser perigosas para a sua saúde e para o ambiente, se o material usado (equipamentos elétricos e eletrônicos eliminados) não for processado corretamente.

Equipamento elétrico e eletrônico está marcado com um caixote de lixo com um X, como mostrado acima. Este símbolo significa que o equipamento elétrico e eletrônico não deve ser eliminado em conjunto com outros resíduos domésticos, mas deve ser eliminado separadamente.

Todas as cidades têm pontos de recolha instalados, nos quais o equipamento elétrico e eletrônico pode tanto ser submetido sem custos a estações de reciclagem e outros locais de recolha, ou ser recolhido na própria residência. O departamento técnico da sua cidade disponibiliza informações adicionais em relação a isto.

O(a) abaixo assinado(a) Inter Sales A/S declara que o presente tipo de equipamento de rádio MRD-51 está em conformidade com a Diretiva 2014/53/EU. O texto integral da declaração de conformidade está disponível no seguinte endereço de Internet:

Entrar em: [www.denver-electronics.com](http://www.denver-electronics.com) e depois clicar no ÍCONE procurar no campo superior do sítio web. Escrever o número do modelo: mrd-51

Alcance operacional da frequência: FM:87,5-108MHz DAB:168-240MHz

Potência de saída máxima: 2\*2.5W

DENVER ELECTRONICS A/S

Omega 5A, Soeften

DK-8382 Hinnerup

Dinamarca

[www.facebook.com/denverelectronics](https://www.facebook.com/denverelectronics)

# DENVER®



## PODRĘCZNIK OBSŁUGI MRD-51



[WWW.DENVER-ELECTRONICS.COM](http://WWW.DENVER-ELECTRONICS.COM)

Przed rozpoczęciem korzystania z tego produktu proszę uważnie przeczytać niniejszą instrukcję obsługi.

### **OSTROŻNIE**

W CELU ZAPOBIEŻENIA POŻAROWI LUB PORAŻENIU NIE NALEŻY UŻYWAĆ TEJ WTYCZKI Z PRZEDŁUŻACZEM, GNIAZDEM LUB INNYM ZŁĄCZEM, CHYBA ŻE STYKI SĄ W PEŁNI WSUNIĘTE I NIE

NARAŻONE NA CZYNNIKI ZEWNĘTRZNE. ABY ZAPOBIEC POŻAROWI LUB PORAŻENIU, NIE WYSTAWIAĆ TEGO URZĄDZENIA NA DESZCZ LUB WILGOŚĆ.

 <p>Symbol błyskawicy wpisany w trójkąt równoboczny ma za zadanie zwrócić uwagę użytkownika na obecność nieosłoniętego niebezpiecznego napięcia wewnątrz obudowy produktu, którego natężenie jest wystarczające by stanowić zagrożenie porażenia prądem elektrycznym.</p>	<p style="text-align: center;"><b>OSTROŻNIE</b></p> <p style="text-align: center;"><b>RYZYKO PORAŻENIA PRĄDEM</b></p> <p><b>OSTRZEŻENIE: DLA UNIKNIĘCIA RYZYKA PORAŻENIA ELEKTRYCZNEGO NIE ZDEJMOWAĆ POKRYWY (LUB TYŁU). WEWNĄTRZ NIE MA CZĘŚCI PODLEGAJĄCYCH SERWISOWI UŻYTKOWNIKA, SERWIS PROSZĘ POWIERZYĆ KWALIFIKOWANYM SPECJALISTOM.</b></p>	 <p>Wykrzyknik na trójkącie równobocznym informuje użytkownika o ważnych instrukcjach działania i konserwacji (serwisowania) w literaturze dołączonej do urządzenia.</p>
--	---	---

#### WAŻNE ZALECENIA DOTYCZĄCE BEZPIECZEŃSTWA

1. Przeczytaj, zachowaj i stosuj się do poleceń w niniejszej instrukcji.
2. Czyść wyłącznie suchą szmatką.
3. Nie blokuj żadnych otworów wentylacyjnych; instaluj zgodnie z instrukcjami producenta.
4. Nie instaluj urządzenia w pobliżu źródeł ciepła jak kaloryfery, grzejniki, kuchenki lub inny wytwarzający ciepło sprzęt (włącznie ze wzmacniaczami).
5. Chroń kabel zasilania przed nadeptaniem lub uszkodzeniem — zwłaszcza w pobliżu wtyczek, gniazd zasilających i miejsc, w których kabel zasilania jest połączony z urządzeniem.
6. W trakcie burzy i błyskawic lub braku używania przez dłuższy czas wyjąć wtyczkę z gniazdka.
7. Wszelki serwis należy powierzyć wykwalifikowanemu personelowi. Jeśli urządzenie zostało jako uszkodzone, np. sznur zasilania, lub wtyczka, rozlano ciecz, do środka wpadły jakieś przedmioty, urządzenie było narażone na deszcz lub zawilgocenie, zostało upuszczone lub nie pracuje normalnie, to potrzebny jest serwis.
8. Urządzenie nie może być narażone na kapiącą lub chlapiącą wodę oraz żadne wypełnione płynami przedmioty, jak wazony, nie powinny być na nim stawiane.
9. Nie podłączaj zbyt wielu urządzeń do gniazda.
10. Obsługuj pokrętki i przyciski tak, jak opisano w instrukcji.
11. Przechowuj płyty CD i kasyety w chłodnym miejscu w celu uniknięcia uszkodzenia powodowanego przez gorąco.
12. Podczas przenoszenia urządzenia upewnij się, że kabel zasilania został odłączony.

#### CZYSZCZENIE OBUDOWY

Jeśli drewniana obudowa zakurzy się, to należy przetrzeć ją miękką, nieścierną szmatką do kurzów. Nie należy używać wody ani środków czyszczących w rozpylaczu, gdyż może to uszkodzić obudowę oraz plastikowe/metalowe elementy urządzenia.

## SPECYFIKACJA TECHNICZNA

- Prędkość gramofonu: 33/45/78 obr./min (rozmiar płyt 17,5/25/30 cm)
- Odtwarzacz CD może odtwarzać płyty CD/CD-R/CD-RW/MP3
- USB może odtwarzać MP3
- Kasety: C60 i C90 (kaseka C120 nie jest zalecana)
- Moc wyjściowa: 2 x 4W

## PRZYGOTOWANIE DO UŻYTKU

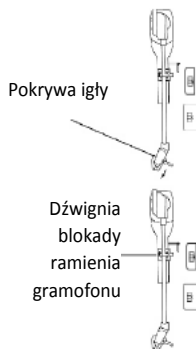
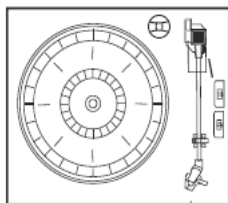

- Ostrożnie wyjmij urządzenie z pudełka i usuń z niego wszystkie elementy opakowania.
  - Rozwiń kabel zasilania AC i rozciągnij na całą jego długość.
  - Rozwiń antenę FM i rozciągnij na całą jej długość.
  - Unieś pokrywę, by otworzyć gramofon.
- 
- Usuń nieprzezroczystą białą pokrywę igły z igły gramofonowej, przesuwając ją w kierunku wskazanym przez strzałkę.
  - Podczas tej czynności zwracaj uwagę na igłę, bo uszkodzenia igły nie są objęte gwarancją.
  - Usuń wstążkę, której użyto do zabezpieczenia ramienia gramofonu na czas transportu.
- 
- Zwolnij dźwignię blokady ramienia gramofonu.
  - Podłącz wtyczkę zasilania do gniazda AC 220 V, 50 Hz.

## WAŻNE: PODNOSZENIE I OPUSZCZANIE POKRYWY GRAMOFONU

Aby otworzyć pokrywę: Unieś ją najdalej jak to możliwe, dopóki klamra podtrzymująca pokrywę nie zablokuje jej w miejscu.

Aby zamknąć pokrywę: Pociągnij ramę podtrzymującą pokrywę do przodu, by zwolnić blokadę, a następnie delikatnie opuść pokrywę.

**ABY UNIKNĄĆ USZKODZENIA OBUDOWY LUB POKRYWY, NIGDY NIE UŻYWAJ SIŁY, BY ZAMKNAĆ POKRYWĘ. ZAWSZE UNOŚ POKRYWĘ, BY ZWOLNIĆ KLAMRĘ PODTRZYMUJĄCĄ POKRYWĘ.**

## UMIESTCZENIE PRZYCSKÓW I WSKAŹNIKI

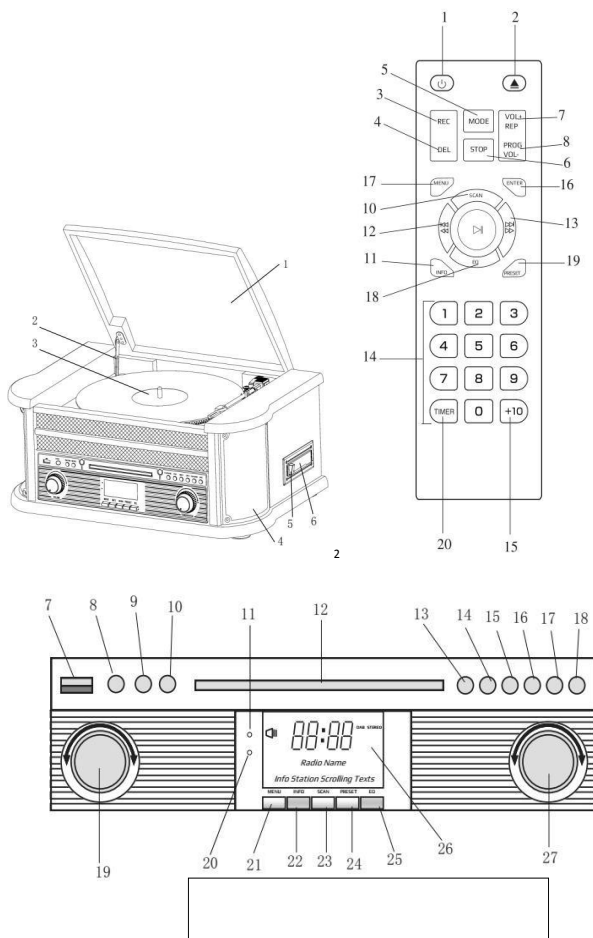

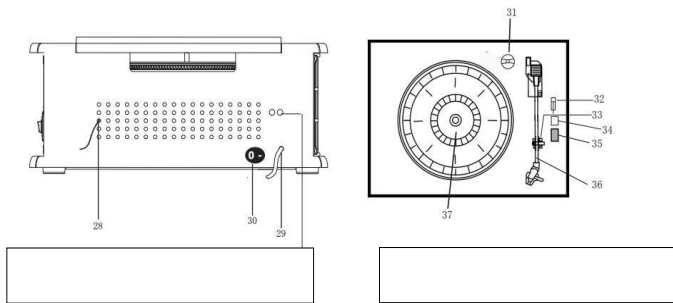

### ROZMIESZCZENIE KONTROLEK

1. POKRYWA PRZECIWKURZOWA
2. MECHANIZM POKRYWY
3. GRAMOFON
4. GŁOŚNIKI
5. PRZYCIŚK ZATRZYMANIA/WYSUNIĘCIA KASETY
6. MECHANIZM KASETY
7. GNIAZDO USB
8. WEJSCIE POMOCNICZE
9. GNIAZDO SŁUCHAWEK 3,5 mm
10. PRZYCIŚK FUNKCJI (DAB/FM/CD/USB/GRAMOFON/KASETA/POMOC.)
11. CZUJNIK PILOTA
12. KLAPA CD
13. ODTWARZANIE/WSTRZYMANIE
14. PRZYCIŚK STOP
15. DÓŁ/F-R
16. GÓRA/F-F
17. NAGRYWANIE/USUWANIE (PRZYCIŚK NAGRYWANIA/USUWANIA)
18. PRZYCIŚK OTWIERANIA/ZAMYKANIA NAPĘDU
19. POKRĘTŁO GŁOŚNOŚCI/ WŁĄCZENIE TRYBU OCZEKIWANIA

20. LED ZASILANIA
21. PRZYCISK MENU DAB
22. PRZYCISK INFO DAB
23. PRZYCISK PRZESZUKIWANIA DAB
24. PRZYCISK PROGRAMOWANIA DAB
25. WEJŚCIE DO DAB
26. WYŚWIETLACZ LCM
27. PRZYCISK DOSTRAJANIA/TRYB ODTWARZANIA
28. ANTENA FM/DAB
29. SZNUR ZASILANIA AC
30. WŁĄCZNIK/WYŁĄCZNIK
31. ZASILACZ
32. PRZEŁĄCZNIK PAUZY GRAMOFONU
33. UCHWYT NA GŁOWICĘ
34. WŁ./WYŁ. automatycznego zatrzymywania
35. WYBÓR PRĘDKOŚCI 33/45/78 OBR./MIN
36. RAMIĘ GRAMOFONU
37. GRAMOFON
38. WYJŚCIE LINIOWE

#### **PILOT ZDALNEGO STEROWANIA**

1. WŁĄCZNIK
2. PRZYCISK OTWIERANIA/ZAMYKANIA NAPĘDU
3. PRZYCISK NAGRYWANIA
4. PRZYCISK USUWANIA
5. PRZYCISK TRYBU
6. PRZYCISK STOP
7. PRZYCISK POWTÓRZENIA/GŁOŚ.+

8. PRZYCISK PROGRAM/GŁOŚ-
9. PRZYCISK ODTWARZANIE/PAUZA
10. PRZYCISK PRZESZUKIWANIA DAB
11. INFORMACJE
12. PRZYCISK POMIJANIA-/PRZEWIJANIA DO PRZODU
13. PRZYCISK POMIJANIA+/PRZEWIJANIA DO TYŁU
14. KLAWIATURA NUMERYCZNA
15. +10
16. ENTER
17. MENU
18. KOREKTOR
19. PROGRAMOWANIE
20. TIMER

Naciśnij na pilocie zdalnego sterowania (5), by wybrać tryb DAB/FM/CD/USB/POMOCNICZE/GRAMOFON/KASETA

#### **INSTALACJA BATERII W PILOCIE**

Pilot zdalnego sterowania na podczerwień wymaga 2 sztuk baterii UM-4 R03, AAA (3 V)

#### **WŁĄCZNIK**

1. Wciśnij WŁĄCZNIK, by włączyć urządzenie. Zapali się wskaźnik zasilania.
2. Naciśnij przyciski wyboru funkcji (DAB/FM/CD/USB/TAPE/PHONO/AUX IN), by wybrać żądaną funkcję.
3. Rozpocznij ustawianie głośności, korzystając z przycisku regulacji głośności.
4. Po zakończeniu naciśnij ponownie POWER, by wyłączyć urządzenie. Wskaźnik zasilania zgaśnie.

Uwaga: Urządzenie jest zgodne z ERP2. Urządzenie przejdzie do trybu oczekiwania, jeśli przez 15 minut nie zostanie wykonana na nim żadna czynność. Naciśnij 2 razy WŁĄCZNIK, jeśli chcesz ponownie uruchomić urządzenie.

#### **TRYB DAB**

Naciśnij wielokrotnie przycisk funkcji (10) (5 na pilocie zdalnego sterowania), by wybrać tryb DAB. Naciśnij SKIP+/- (16/15) (12/13 na pilocie zdalnego sterowania), by wyszukać program.

#### **MENU DAB**



Naciśnij MENU (21) (17 na pilocie zdalnego sterowania), by wejść do opcji.

1. Pełne wyszukiwanie: wybierz tę opcję, by przeprowadzić pełne skanowanie dostępnych programów DAB. Można nacisnąć SCAN (23), by przeprowadzić tę samą czynność.
2. Ręczne dostrajanie: wybierz tę opcję, by ręcznie wybrać częstotliwość DAB.
3. DRC: wybierz tę opcję, by wybrać między niskim DRC, wysokim DRC i wył. DRC.
4. Czyszczenie: wybierz tę opcję, by wybrać między włączeniem lub wyłączeniem CZYSZCZENIA stacji.

### **PROGRAMOWANIE DAB**

Można zaprogramować maksymalnie do 20 stacji radiowych.

1. Naciśnij i przytrzymaj PRESET (24) (19 na pilocie zdalnego sterowania). Na wyświetlaczu pojawi się PRESET STORE. Naciśnij SKIP+/- (16/15) (12/13 na pilocie zdalnego sterowania), by wybrać numer do zaprogramowania. Naciśnij ENTER (9) (16 na pilocie zdalnego sterowania), by potwierdzić.
2. Naciśnij PRESET (24) (19 na pilocie zdalnego sterowania), by nawigować po zaprogramowanych stacjach.

### **INFO DAB**

Wielokrotnie naciśnij INFO (22) (18 na pilocie zdalnego sterowania), by wyświetlić następujące informacje: NAME/KBPS/DATE /TIME.

### **TRYB FM**

Naciśnij wielokrotnie przycisk funkcji (10) (5 na pilocie zdalnego sterowania), by wybrać tryb FM. Przekręć POKRĘTŁO DOSTRAJANIA (27), by ręcznie wybrać częstotliwość.

### **MENU FM**

Naciśnij MENU (21) (17 na pilocie zdalnego sterowania), by wejść do opcji.

1. Ustawienia wyszukiwania: wybierz tę opcję, by wybrać między wyszukiwaniem wszystkich stacji lub tylko stacji o silnym sygnale.
2. Ustawienia audio: wybierz tę opcję, by wybrać między wymuszeniem dźwięku monofonicznego lub zezwoleniem na dźwięk stereo.

### **PROGRAMOWANIE FM**

Patrz instrukcje PROGRAMOWANIE DAB.

### **INFO FM**

Wielokrotnie naciśnij INFO (22) (18 na pilocie zdalnego sterowania), by wyświetlić następujące informacje: KIND OF PRO-GRAM/FREQUENCY/AUDIO/DATE/TIME.

## OBSŁUGA CD

1. Naciśnij przycisk CD/USB, by wejść do trybu CD, a na ekranie pojawią się ikony „---“ i „DISC”.  
Urządzenie może odtwarzać płyty CD, CD-R oraz CD-RW.



2. Naciśnij przycisk OP/CL, by otworzyć napęd CD.
3. Umieść płytę w napędzie CD stroną zadrukowaną skierowaną ku górze.
4. Ponownie naciśnij przycisk OP/CL, by zamknąć napęd CD. Rozpocznie się automatyczne odtwarzanie od pierwszej ścieżki.
5. Jeśli na płycie zostanie wykryty plik MP3, zapali się ikona MP3.



## ODTWARZANIE KASET

Uwaga: Przed włożeniem kasety do odtwarzacza upewnij się, że taśma w kasecie nie jest luźna, gdyż mogłoby to doprowadzić do wciągnięcia taśmy w głowicę.

1. Naciśnij POWER, by włączyć urządzenie.
2. Naciśnij przycisk TAPE, by wejść do trybu KASETY.
3. Włóż kasetę do kieszeni znajdującej się po prawej stronie obudowy, jak pokazano na ilustracji, stroną, która ma być odtwarzana, skierowaną do góry oraz taśmą skierowaną w prawo.

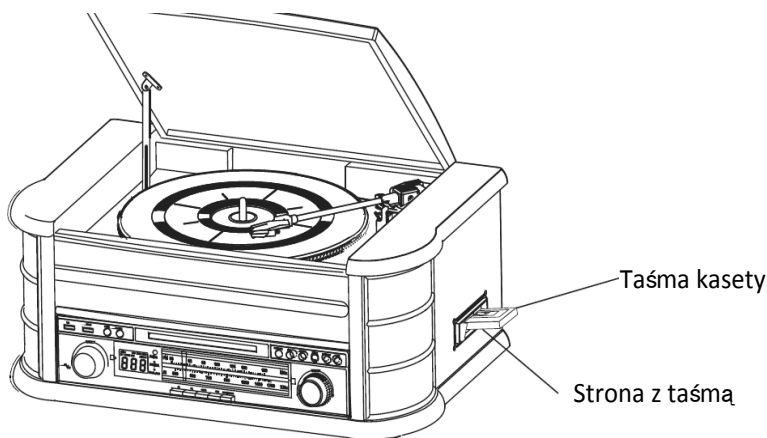

4. Odtwarzanie kasety rozpoczyna się natychmiast po jej włożeniu. Ustaw VOLUME na żądanym poziomie głośności.

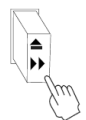

5. Aby szybko przewinąć taśmę do przodu, naciśnij mniej więcej do połowy przycisk Taśma będzie szybko przewijana do przodu tak długo, jak długo przycisk będzie wciśnięty. Normalnie odtwarzanie zostanie przywrócone po zwolnieniu przycisku.
6. Gdy taśma w kasecie dobiegnie końca, odtwarzanie zostanie automatycznie zatrzymane.

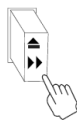

Wciśnij przycisk do końca , by wyjąć kasetę z odtwarzacza. Możesz w każdej chwili nacisnąć przycisk, by zatrzymać odtwarzanie kasety.

7. Naciśnij ponownie POWER, by wyłączyć urządzenie.

## ODTWARZANIE PŁYT WINYLOWYCH

Urządzenie posiada pełnowymiarowy gramofon obsługujący 3 prędkości. Możesz odtwarzać płyty z prędkością 33, 45 oraz 78 obr./min.

1. Naciśnij POWER, by włączyć urządzenie.
2. Naciśnij przycisk PHONO, by przejść do trybu gramofonu.
3. Upewnij się, że pokrywa na igłę została zdjęta oraz że zwolniono blokadę zabezpieczającą ramię nieruchamiającą ramię na podpórcę.

4. Ustaw prędkość na odpowiednią dla płyty 33, 45 lub 78 obr./min. Jeśli odtwarzasz single 45 obr./min, umieść adapter 45 obr./min na trzpieniu środkowym.
5. Umieść płytę na trzpieniu środkowym.
6. Unieś dźwignię, by unieść ramię z podpórki. Przesuń ramię nad krawędź nagrania. Talerz gramofonowy zacznie się automatycznie obracać. Użyj dźwigni, by delikatnie opuścić ramię na płytę.
7. Ustaw VOLUME na żądanym poziomie głośności.
8. Naciśnij ponownie POWER, by wyłączyć urządzenie. Wskaźnik POWER zgaśnie.

Uwaga: Nie obracaj ani nie zatrzymuj talerza gramofonowego ręcznie. Poruszanie lub wstrząsanie talerzem gramofonowym bez zabezpieczonego zacisku ramienia może doprowadzić do uszkodzenia ramienia.

## OBSŁUGA WEJŚCIA POMOCNICZEGO

Podłącz urządzenie audio do wejścia AUX IN na tylnym panelu. Naciśnij przycisk PHONO/AUX IN. Rozpocznij odtwarzanie z podłączonego urządzenia.

## PRACA Z USB

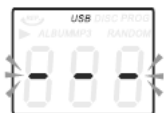

1. Najpierw naciśnij przycisk CD/USB, a potem przycisk FUNCTION, by wejść do trybu USB. Wyświetli się ikona „---” oraz USB.
2. Włóż napęd USB do gniazda USB.
3. Funkcje PLAY/PAUSE, DN/UP i STOP są takie same jak w przypadku CD.

## ODTWARZANIE W TRYBIE MP3 (CD/USB)

1. Naciśnij przycisk PLAY/PAUSE, by rozpocząć lub wstrzymać odtwarzanie wybranej ścieżki.
2. Podczas odtwarzania piosenki jej numer oraz folder wybranej ścieżki będą pokazane na wyświetlaczu.
3. Odtwarzanie można w każdej chwili zatrzymać, naciskając przycisk STOP.

## POMIJANIE ŚCIEŻKI ORAZ SZYBKE PRZESZUKIWANIE ŚCIEŻKI W TRYBIE CD/USB

Podczas odtwarzania CD/USB naciśnij przycisk UP/F.F ( ) lub DN/F.R ( ) na panelu przednim lub na pilocie, by kilkakrotnie zmienić ścieżkę. Aby szybko przeszukiwać do przodu lub do tyłu ścieżkę, naciśnij i przytrzymaj przycisk UP/F.F ( ) lub DN/F.R ( ). Aby pominąć 10 ścieżek do tyłu lub przodu, naciśnij TRACK-10 lub TRACK+10 na pilocie.



## NAGRYWANIE USB

### 1. Nagrywanie CD

Włóż napęd USB do gniazda USB. Następnie naciśnij przycisk CD/USB. Umieść płytę CD w napędzie CD i włącz ścieżkę, która ma być nagrana. Naciśnij dwukrotnie przycisk RECORD, by rozpocząć nagrywanie. Jeśli odtwarzana jest cała płyta CD, to zostaną nagrane wszystkie ścieżki.

UWAGA: Jeśli podczas nagrywania zostanie wciśnięty przycisk STOP, nagranie się zakończy.

### 2. Nagrywanie z płyt MP3

Włóż napęd USB do gniazda USB. Następnie naciśnij przycisk CD/USB. Umieść płytę CD z plikami MP3 w napędzie CD i włącz ścieżkę MP3, która ma być nagrana. Naciśnij dwukrotnie przycisk RECORD, by rozpocząć nagrywanie. Jeśli odtwarzane są wszystkie pliki MP3 z płyty CD, to zostaną nagrane wszystkie ścieżki.

UWAGA: Jeśli podczas nagrywania zostanie wciśnięty przycisk STOP, nagranie się zakończy.

### 3. Nagrywanie z kasety

Włóż napęd USB do gniazda USB. Następnie naciśnij przycisk TAPE. Umieść kasetę w kieszeni kasetowej. Włącz odtwarzanie kasety. Naciśnij dwukrotnie przycisk RECORD, by rozpocząć nagrywanie. Naciśnij przycisk STOP, by zakończyć nagrywanie.

### 4. Nagrywanie z płyty gramofonowej

Włóż napęd USB do gniazda USB. Następnie naciśnij przycisk PHONO/AUX IN. Włącz odtwarzanie płyty winylowej i naciśnij dwukrotnie przycisk RECORD, by rozpocząć nagrywanie. Naciśnij przycisk STOP, by zakończyć nagrywanie.

### 5. Nagrywanie z WEJŚCIA POMOCNICZEGO

Włóż napęd USB do gniazda USB. Podłącz zewnętrzne urządzenie audio do wejścia POMOCNICZEGO na panelu tylnym. Następnie naciśnij przycisk PHONO/AUX IN, by odtworzyć audio. Naciśnij przycisk RECORD, by rozpocząć nagrywanie.

## USUWANIE ŚCIEŻEK Z NAPĘDU USB

Naciśnij przycisk CD/USB na panelu przednim lub na długo naciśnij PLAY/PAUSE na pilocie, by wybrać tryb USB. Wybierz ścieżkę i naciśnij Usuń 2 razy, aż ścieżka zostanie usunięta.

## Zegar

W trybie czuwania wciśnij i przytrzymaj przycisk STOP, aby podświetlić migający napis 24H, następnie wciśnij krótko klawisz DN/F-R, UP/F-F, aby wybrać format 12/24 h i wreszcie krótko wciśnij przycisk STOP, aby ustawić MINUTĘ/GODZINĘ/DZIEŃ/MIESIĄC/ROK.

## Timer

W trybie czuwania wciśnij i przytrzymaj przycisk TIMER, aby wybrać funkcję budzika lub zegara, a następnie wciskaj krótko przyciski w górę i w dół na pilocie, aby wejść do opcji debugowania alarmu. Po zakończeniu procesu debugowania wciśnij przycisk TIMER, a następnie wciskaj na pilocie przyciski w górę w dół, aby wybrać tryb rozruchu DAB, FM,CD, TAPE, USB.

## Uśpienie:

Aby najpierw rozwiązać problem z zegarem, w trybie CD, DAB, FM, TAPE, AUX, PHONO naciśnij długo przycisk TIMER, aby wyświetlić Sleep, Timer, OFF, a następnie naciśnij przyciski w górę i w dół na pilocie zdalnego sterowania, aby wybrać czas uśpienia: 15, 30, 45, 60, 90 min, a potem automatyczne wyłączenie.

WSZYSTKIE PRAWA ZASTRZEŻONE, PRAWA AUTORSKIE DENVER ELECTRONICS A/S

# DENVER®

[www.denver-electronics.com](http://www.denver-electronics.com)



Sprzęt elektryczny i elektroniczny zawiera materiały, elementy oraz substancje, które mogą być niebezpieczne dla zdrowia i środowiska, jeśli materiał odpadowy (wyrzucony sprzęt elektryczny, elektroniczny) nie są właściwie potraktowane.

Sprzęt elektryczny i elektroniczny i baterie oznaczone są przekreślonym symbolem śmietnika, patrz wyżej. Ten symbol oznacza, że sprzęt elektryczny i elektroniczny nie powinien być wyrzucany z innymi odpadami domowymi, ale powinien być usuwany oddzielnie.

Wszystkie miasta mają ustalone miejsca zbiórki sprzętu elektrycznego i elektronicznego, gdzie można go bezpłatnie oddać w stacjach recyklingu i innych miejscach zbiórki lub zlecić jego odbiór z gospodarstw domowych. Dodatkowe informacje znajdują się w wydziale technicznym urzędu miasta.

Inter Sales A/S niniejszym oświadcza, że typ urządzenia radiowego MRD-51 jest zgodny z dyrektywą 2014/53/EU. Pełny tekst deklaracji zgodności EU jest dostępny pod następującym adresem internetowym:

Wejść na: [www.denver-electronics.com](http://www.denver-electronics.com), a następnie kliknij IKONĘ wyszukiwania na górze strony. Wpisz number modelu: mrd-51

Zakres częstotliwości pracy: FM:87,5-108MHz DAB:168-240MHz

Maks. moc wyjściowa: 2\*2.5W

DENVER ELECTRONICS A/S

Omega 5A, Soeften

DK-8382 Hinnerup

Dania

[www.facebook.com/denverelectronics](http://www.facebook.com/denverelectronics)

# DENVER®



## BRUKSANVISNING MRD-51

[WWW.DENVER-ELECTRONICS.COM](http://WWW.DENVER-ELECTRONICS.COM)

Les denne brukerhåndboken nøye før du begynner å bruke produktet.

## ADVARSEL

FOR Å UNNGÅ BRANN ELLER STØT, MÅ DU IKKE BRUKE DENNE KONTAKTEN MED EN SKJØTELEDNING, EN STIKKONTAKT ELLER ET ANNET UTТАK, MED MINDRE BLADENE KAN SETTES HELT INN FOR Å FORHINDRE BLADEKSPONERING. FOR Å UNNGÅ FARE FOR BRANN ELLER STØT, IKKE UTSETT DETTE APPARATET FOR REGN ELLER FUKTIGHET.

 <p>Trekanten med et lyn advarer brukeren om at det finnes ikke isolerte, strømførende deler inne i kabinettet som har tilstrekkelig høy spenning til å gi farlige elektriske støt.</p>	<p style="text-align: center;"><b>ADVARSEL</b></p> <p style="text-align: center;"><b>FARE FOR ELEKTRISK STØT</b></p> <p><b>ADVARSEL: IKKE FJERN DEKSELET (ELLER BAKSIDEN), FOR Å REDUSERE RISIKOEN FOR ELEKTRISK STØT. INGEN DELER INNE I SPILLEREN KAN REPARERES AV BRUKEREN, OG REPARASJONER MÅ UTFØRES AV KVALIFISERT SERVICEPERSONELL</b></p>	 <p>Trekanten med et utropstegn forteller at den medfølgende dokumentasjonen inneholder viktige instruksjoner for bruk og vedlikehold av enheten.</p>
--	---	--

## VIKTIGE SIKKERHETSINSTRUKSER

1. Les, behold og følg alle instruksjonene i denne håndboken.
2. Vask kun med en tørr klut.
3. Ikke blokkér ventilasjonsåpninger, installer i henhold til produsentens anvisninger.
4. Spilleren bør plasseres bort fra varmekilder som radiatorer, varmeuttak, ovner eller andre apparater (inkludert forsterkere) som produserer varme.
5. Beskytt strømledningen fra å bli gått på eller klemt, spesielt ved plugg, tilbehørskontakter, og punkter der de kommer ut av apparatet.
6. Dra ut stikkkontakten i tordenvær eller når enheten står ubrukt over lengre tid.
7. Henvis alt vedlikehold til kvalifisert vedlikeholdspersonell. Vedlikehold kreves når apparatet har på noen som helst måte blitt skadet, slik som skadet strømkabel eller plugg, sølt væske eller at gjenstander har falt på apparatet, apparatet har vært utsatt for regn eller fukt, ikke fungerer som normalt, eller har vært mistet.
8. Denne enheten bør ikke utsettes før drypping eller vannsprut, og enheter som er fylt med væsker, som f.eks vaser, bør ikke plasseres i nærheten av enheten.
9. Ikke overbelast strømuttaket.
10. Betjen kontroller og knapper som beskrevet i håndboken.
11. Oppbevar CDer, kassetter i et kjølig område for å unngå skade forårsaket av varme.
12. Når du flytter settet, må du først koble fra strømledningen.

## RENGJØRING AV KABINETT



Hvis treskapet blir støvete, tørk det med en myk, ikke-slipende støvduk. Bruk heller ikke vann eller spray-rengjøringsmidler, da dette kan skade kabinettet og plast/metall-delene på enheten.

## TEKNISKE SPESIFIKASJONER

- Rotasjonsplate hastighet: 33/45/78 RPM (Diskstørrelse 17,5 / 25 / 30 cm)
- CD kan spille CD / CD-R / CD-RW / MP3
- USB kan spille MP3
- Kassett: C60 og C90 (C120 kassett anbefales ikke)
- Utgangseffekt: 2x4W

## FORBEREDELSE FØR BRUK

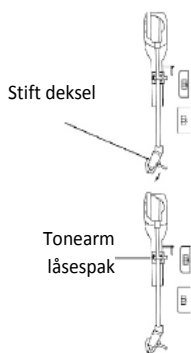
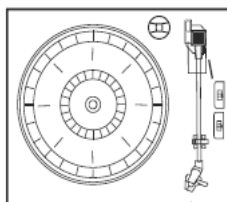

- Fjern forsiktig enheten fra kartongen og fjern alt pakningsmateriale fra enheten.
  - Ta opp strømledningen og strekk den ut til full lengde.
  - Slå av FM-antennekabelen og strekk den ut til full lengde.
  - Løft lokket for å blottlegge rotasjonsplaten.
- 
- Fjern det ugjenomsiktige hvite plast stiftdekslet fra gramfon-stiften ved å skyve den i pilens retning.
  - Vær oppmerksom på stiften under bruk fordi stiftskader ikke er dekket av garantien.
  - Fjern vridbåndet som ble brukt til å sikre tonearmen under forsendelsen.
- 
- Løsne Tonearm låsespak.
  - Koble støpselet til strømuttaket AC 220V, 50HZ.

## VIKTIG: LØFTE OG SENKE ROTASJONSPLATELOKKET

Åpne lokket: Løft det så langt det kan gå til lokkholderbraketten låser seg i stillingen.

Lukke lokket: Trekk frem lokkholderbraketten for å løsne og senk forsiktig lokket.

**FOR Å UNNGÅ Å ØDELEGGE KABINETTET ELLER LOKKET, MÅ ALDRI LOKKET TVINGES IGJEN. LØFT ALLTID LOKKET FOR Å LØSNE LOKKHOLDERBRACKETTEN.**

**PLASSERING AV KONTROLLER OG INDILATORLAMPER**

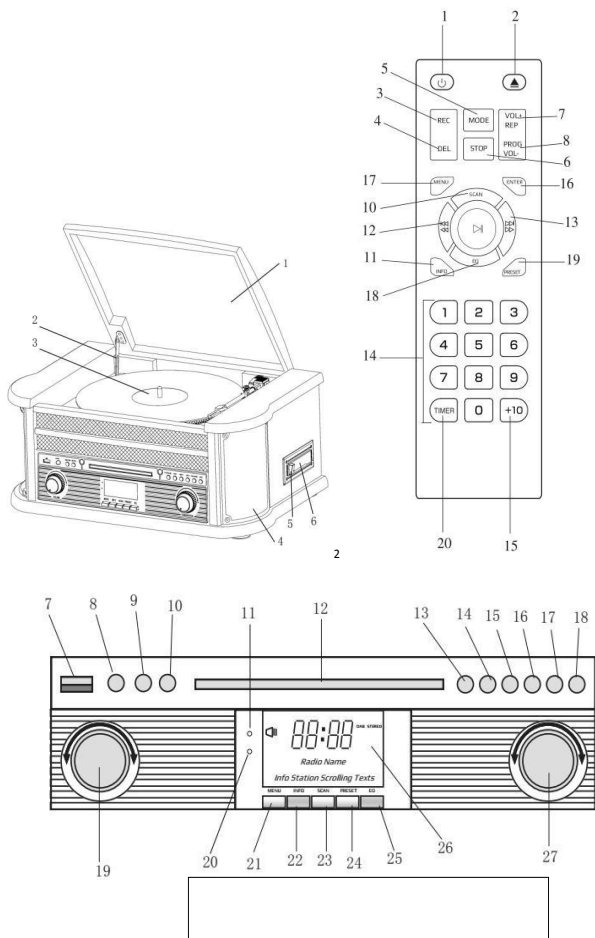

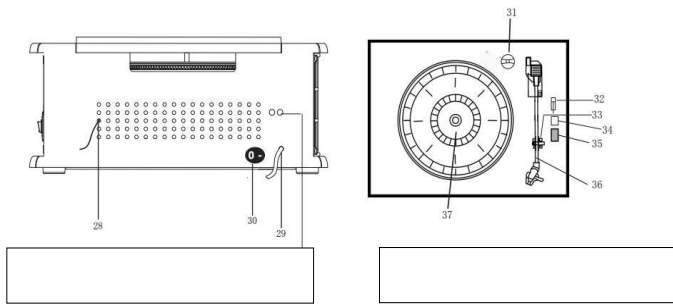

### PLASSERING AV KNAPPER

1. STØVDEKSEL
2. MEKANISME FOR DEKSEL
3. ROTASJONSPLATE
4. HØYTTALERE
5. STOPPE/EJECT-KNAPP
6. KASSETT-MEKANISME
7. USB-KONTAKT
8. AUX IN
9. 3,5Mm HODETELEFON JACK
10. FUNKSJONSKNAPP (DAB/FM/CD/USB/PHONO/TAPE/AUX)
11. FJERNSENSOR
12. CD-DØR
13. SPILL/PAUSE
14. STOP-KNAPP
15. DN/F-R
16. UP/F-F
17. REC/DEL (OPPTAKSKNAPP/SLETTEKNAPP)
18. CD-DØR ÅPNE/LUKKE-KNAPP
19. VOLUMKNOTT/ STRØM STANDBY

20. POWER LED
21. DAB MENY KNAPP
22. DAB INFORMASJONSKNAPP
23. DAB SCAN KNAPP
24. DAB PRESET KNAPP
25. DAB ENTER
26. LCD-SKJERM
27. TUNINGSKNAPP/SPILLEMODUS
28. FM/DAB ANTENNE
29. AC-LEDNING
30. PÅ/AV -BRYTER
31. ADAPTER
32. ROTASJONSPLATENS PAUSEBRYTER
33. PICK-UP HOLDER
34. Automatisk stopp PÅ/AV
35. 33/45/78 RPM HASTIGHETS VELGER
36. TONEARM
37. ROTASJONSPLATE
38. LINJE UT

#### **FJERNKONTROLL**

1. Strøm AV/PÅ
2. CD-DØR ÅPNE/LUKKE-KNAPP
3. SPILL INN KNAPP
4. SLETT KNAPP
5. MODUS-KNAPP
6. STOP-KNAPP
7. REPETERINGSKNAPP/VOL+

- 8. PROGRAMMERINGSKNAPP/VOL-
- 9. PLAY/PAUSE-KNAPP
- 10. DAB SCAN KNAPP
- 11. INFO
- 12. HOPPE FOROVER/SPOLE FRAMVOVER
- 13. HOPPE BAKOVER/SPOLE BAKOVER
- 14. NUMERISK TASTATUR
- 15. +10
- 16. TAST INN
- 17. MENY
- 18. EQ
- 19. FORHÅNDSINNSTILLING
- 20. TIMER

Trykk på (5) på fjernkontrollen flere ganger for å velge DAB/FM/CD/USB/AUX/PHONO/TAPE-modus

#### **INSTALLASJON AV BATTERIER I FJERNKONTROLL**

Den infrarøde fjernkontrollen krever 2 PCS UM-4 R03, AAA (3V) batteri

#### **Strøm AV/PÅ**

1. Trykk på POWER for å slå på anlegget. Strømindikatoren lyser.
2. Trykk på funksjonsknappene (DAB/FM/CD/USB/TAPE/PHONO/AUX IN) for å velge ønsket funksjon.
3. Begynn å justere volumet ved hjelp av volumkontrollknappen.
4. Når du er ferdig med å bruke det, trykk POWER for å slå anlegget. Strømindikatoren slukker.

Merk: Enheten leveres med en ERP2, og vil gå i hvilemodus hvis det ikke brukes innen 15 minutter. Trykk 2 ganger på POWER-knappen hvis du ønsker å restarte enheten.

#### **DAB-MODUS**

Trykk på funksjonsknappen (10) (5 på fjernkontrollen) flere ganger for å velge DAB modus. Trykk på SKIP+/- (16/15) (12/13 på fjernkontrollen) for å søke etter programmet

## **DAB MENYER**

Trykk på MENU (21) (17 på fjernkontrollen) for å få tilgang til alternativene.

1. Fullt skann: Velg denne funksjonen hvis du ønsker å utføre en full skann av alle tilgjengelige DAB-programmer. Du kan trykke SCAN (23) for å utføre samme handling.
2. Manuell innstilling: Velg denne funksjonen hvis du ønsker å velge DAB frekvensen manuelt
3. DRC: Velg denne funksjonen for å kunne velge mellom DRV lav, DRC høy og DRC Av.
4. Beskjæring: Velg denne funksjonen for å kunne slå PRUNE stasjoner Av eller På.

## **DAB PRESET**

Du kan programmere opp til maks. 20 forhåndsdefinerte radiostasjoner.

1. Trykk og hold nede PRESET (24) (19 på fjernkontrollen). PRESET STORE vises på skjermen. Trykk på SKIP+/- (16/15) (12/13 på fjernkontrollen) for å velge forhåndsdefinert nummer. Trykk på ENTER (9) (16 på fjernkontrollen) for å bekrefte.
2. Trykk på PRESET (24) (19 på fjernkontrollen) for å navigere mellom de forskjellige forhåndsdefinerte stasjoner.

## **DAB INFO**

Trykk gjentatte ganger på INFO (22) (18 på fjernkontrollen) for å se følgende informasjon: NAME/KBPS/DATE /TIME.

## **FM-MODUS**

Trykk på funksjonsknappen (10) (5 på fjernkontrollen) flere ganger for å velge FM modus. Vri på TUNINGSKNAPPEN (27) for å velge frekvens manuelt

## **FM MENYER**

Trykk på MENU (21) (17 på fjernkontrollen) for å få tilgang til alternativene.

1. Søkeinnstilling: Velg denne funksjonen for å kunne enten skanne alle stasjoner, eller kun stasjoner med sterk signal.
2. Lyddinnstilling: Velg denne funksjonen for enten å overstyre til Mono-audio eller tillate Stereolyd.

## **FM PRESET**

Se instruksjoner for DAB PRESET.

## **FM INFO**

Trykk gjentatte ganger på INFO (22) (18 på fjernkontrollen) for å se følgende informasjoner: KIND OF PRO-GRAM/FREQUENCY/AUDIO/DATE/TIME.

## CD-FUNKSJON

1. Trykk på CD/USB-knappen for å gå inn i CD-modus, "---" og "DISC" -ikonet vises på skjermen. Enheten kan spille av CD, CD-R og CD-RW.



2. Trykk på OP/CL-knappen for å åpne CD-skuffen.
3. Plasser platen i CD-skuffen med etikettsiden opp.
4. Trykk på OP/CL-knappen igjen for å lukke CD-skuffen. Avspilling starter automatisk fra første spor.
5. MP3-ikonet vil bli vist hvis MP3-filen er oppdaget på platen.



## SPILE AV KASSETT

Merk: Før du setter inn kassetten i spilleren, vær sikker på at båndet er stramt i kassetten så ikke mekanismen jammes (båndsalat).

1. Trykk på POWER for å slå på systemet.
2. Trykk på TAPE-knappen for å gå inn i KASSETT-modus.
3. Sett kassetten inn i sporet som er plassert på høyre side av kabinettet, som vist på illustrasjonen, med siden du ønsker å spille oppover og den åpne enden på høyre side.

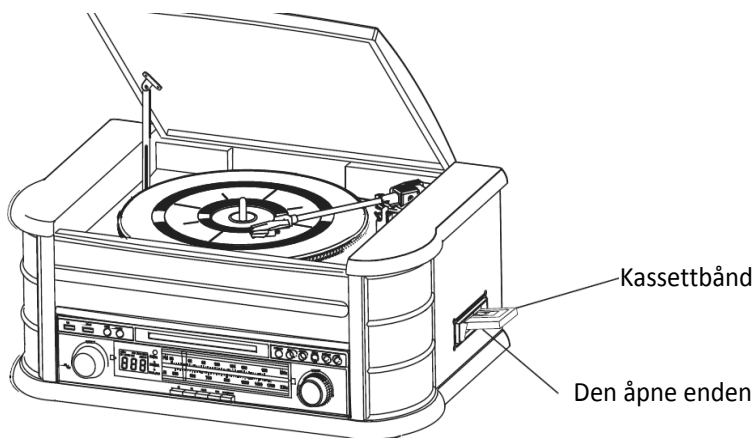

4. Kassettavspilling starter så snart kassetten er satt inn. Juster VOLUME-kontrollen til ønsket nivå.

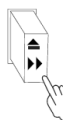

5. For å framskynde båndet raskt, trykk knappen omtrent halvveis. Båndet vil bevege seg fremover raskt så lenge knappen er trykket ned. Normal avspilling vil fortsette når knappen slippes.

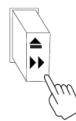

6. Når båndet slutter, stopper spilleren automatisk. Trykk på knappen helt for å fjerne kassetten fra spilleren. Du kan trykke på knappen for å stoppe avspillingen når som helst.
7. Trykk på POWER igjen for å slå av systemet.

## AVSPILLING AV VINYLPLATER

Systemet inkluderer en fullstendig, 3-trinns beltedrevet rotasjonsplate. Du kan spille 33,45 og 78rpm plater.

1. Trykk på POWER for å slå på systemet.
2. Trykk på PHONO-knappen for å gå inn i PLATESPILLER-modusen.
3. Pass på at du har fjernet stiftens deksel fra stiftene og har løsnet tonearmslåsen som festet tonearmene til tonearm-hvileren.



4. Sett hastighetsvelgeren for rotasjonsplaten til riktig hastighet 33, 45 eller 78 rpm. Hvis du spiller 45 rpm singler, plasser 45rpm adapteren på senter-spindelen.
5. Plasser platen på senter-spindelen.
6. Hev løftespaken for å løfte tonearmen av holderen. Flytt tonearmen til kanten av platen. Rotasjonsplaten starter automatisk. Bruk løftespaken for å forsiktig senke tonearmen på platen.
7. Juster VOLUME-kontrollen til ønsket nivå.
8. Trykk på POWER igjen for å slå av systemet. Strømindikatoren slukker.

Merk: Ikke snu på eller stopp rotasjonsplaten manuelt. Hvis du beveger eller slår på rotasjonsplaten uten å sikre tonearmklemmen, kan det føre til skade på tonearmen.

## AUX ER I BRUK

Koble lydsystemet til AUX IN-kontakten på baksiden, Trykk på PHONO/AUX IN-knappen. Begynn å spille fra den tilkoblede enheten.

## USB-BRUK

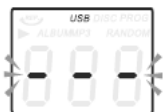

1. Trykk først på CD/USB-knappen og FUNCTION-knappen for å gå inn i USB-modus. 'USB' og USB-ikonet vil bli vist.
2. Sett inn en USB-flashenhet i USB-kontakten.
3. PLAY/PAUSE, DN/UP og stoppfunksjonene er de samme som CD-funksjonene.

## AVSPILLING I MP3 MODUS (CD/USB)

1. Trykk på PLAY/PAUSE-knappen for å starte eller pause avspilling av valgt spor.
2. Når du spiller av sangen, vises sangnummeret og mappenummeret til det valgte sporet i displayet.
3. Du kan når som helst stoppe avspillingen ved å trykke på STOP-knappen.

## SPOR SKIFTE OG HURTIG SPOR SØK I CD/USB MODUS

Under CD/USB-avspilling, trykk UP/F.F ( ) eller DN/F.R ( ) knappen på enhetens frontpanel eller på fjernkontrollen for å endre spor. For raskt å søke fremover eller bakover i et spor, trykk og hold UP/F.F ( ) eller DN/F.R ( ) -knappen. For å hoppe over 10 spor frem eller tilbake, trykk TRACK-10 eller TRACK+10 på fjernkontrollen.



## USB-OPPTAK



### 1. CD-opptak

Sett inn USB-minnepinne i USB-kontakten. Trykk deretter på CD/USB-knappen. Plasser CD-en i CD-skuffen og spill av sporet som skal spilles inn. Trykk på RECORD-knappen to ganger for å starte opptaket. Hvis hele CD-en spilles av, blir alle sporene spilt inn.

MERK: Opptaket mislykkes hvis du trykker på STOP-knappen under opptak

### 2. MP3 DISK-opptak

Sett inn USB-minnepinne i USB-kontakten. Trykk deretter på CD/USB-knappen. Plasser en CD med MP3-filer i CD-skuffen og spill MP3-spor som skal spilles inn. Trykk på RECORD-knappen to ganger for å starte opptaket. Hvis alle MP3-filer spilles, blir alle sporene spilt inn.

MERK: Opptaket mislykkes hvis du trykker på STOP-knappen under opptak

### 3. Kassett-opptak

Sett inn USB-minnepinne i USB-kontakten. Trykk deretter på TAPE-knappen. Sett kassetten i. Spill av kassetten. Trykk på RECORD-knappen to ganger for å starte opptaket. Trykk på STOP-knappen for å stoppe opptaket.

### 4. Vinyl-opptak

Sett inn USB-minnepinne i USB-kontakten. Trykk deretter på PHONO/AUX IN-knappen. Spill av vinylen og trykk RECORD-knappen to ganger for å starte opptaket. Trykk på STOP-knappen for å stoppe opptaket.

### 5. AUX IN-opptak

Sett inn USB-minnepinne i USB-kontakten. Koble til den eksterne lydenheten til AUX-kontakten på baksiden. Trykk deretter på PHONO/AUX IN-knappen og spill av lyd, og trykk RECORD-knappen to ganger for å starte opptaket.

## SLETT SPOR FRA USB DISC

Trykk på CD/USB-knappen på frontpanelet eller trykk lenge på PLAY/PAUSE på fjernkontrollen for å velge USB-modus. Velg sporet og trykk 2 ganger på Slett for å slette det.

## Klokke

I standby-modus, trykk lenge på STOP-knappen. "24H" vil blinke i displayet. Ta et kort trykk på DN/F-R, UP/F-F knappen for å velge mellom 12/24H, og et nytt kort trykk på STOP-knappen for å stille inn MINUTTER/TIMER/DAG/MÅNED/ÅR.

## Tidsur

I standby-modus, trykk lenge på TIMER-knappen for å velge mellom Alarm og Klokke-funksjon. Med et kort trykk på opp- og nedtastene på fjernkontrollen, går du inn i alarmens debuging, trykk på TIMER etter at alarmens debuging er ferdig, og bruk igjen opp- og nedtastene på fjernkontrollen for å velge mellom DAB, FM, TAPE, AUX, USB, Phono boot-modus.

## Innsøvning

Begynn med å stille inn klokka, i modus DAB, FM, TAPE, AUX, USB eller PHONO, hold TIMER-knappen nede for å vise Innsøvning, Timer, OFF, og så trykker du på opp- og ned-knappene på fjernkontrollen for å velge innsøvningstiden: 15, 30, 45, 60, 90 min, og deretter slår den seg av automatisk.

MED ENERETT, OPPHAVSRETT DENVER ELECTRONICS A/S

# DENVER®

[www.denver-electronics.com](http://www.denver-electronics.com)



Elektrisk og elektronisk utstyr inneholder materialer, komponenter og stoffer som kan være farlig for din helse og for miljøet, hvis materialet (kassert elektrisk og elektronisk utstyr) ikke håndteres riktig.

Elektrisk og elektronisk utstyr er merket med en søppelbøtte med kryss over, som vist ovenfor. Dette symbolet betyr at elektrisk og elektronisk utstyr ikke skal kastes sammen med husholdningsavfall, men håndteres separat.

Alle byer har opprettet innsamlingspunkter, hvor elektrisk og elektronisk utstyr kan enten leveres inn gratis påresirkuleringsstasjoner og innsamlingspunkter, eller samles inn fra husholdninger. Mer informasjon er tilgjengelig hos lokale tekniske avdelinger.

Hermed erklærer Inter Sales A/S at radioutstyrstypen MRD-51 er i overensstemmelse med direktiv 2014/53/EU. EU-overensstemmelseserklæringens fulle tekst kan man finne på følgende internettsadresse:

Tast inn: [www.denver-electronics.com](http://www.denver-electronics.com) og klikk på søkeikonet øverst på nettsiden. Angi modellnummer: mrd-51

Operativt frekvensområde: FM:87,5-108MHz DAB:168-240MHz

Maks. Utangseffekt: 2\*2.5 W

DENVER ELECTRONICS A/S

Omega 5A, Soeften

DK-8382 Hinnerup

Danmark

[www.facebook.com/denverelectronics](https://www.facebook.com/denverelectronics)

# DENVER®





## GEBRUIKSHANDLEIDING MRD-51

[WWW.DENVER-ELECTRONICS.COM](http://WWW.DENVER-ELECTRONICS.COM)

Lees deze gebruikshandleiding a.u.b. zorgvuldig voordat u dit product in gebruik neemt.

## OPGELET

OM HET RISICO OP BRAND OF ELEKTRISCHE SCHOKKEN TE VOORKOMEN, GEBRUIK DEZE STEKKER NIET MET EEN VERLENGSNOER, STEKKERDOOS OF ANDER STOPCONTACT TENZIJ DE PINNEN VOLLEDIG KUNNEN WORDEN INGESTOKEN EN NIET BLOOTLIGGEN. OM HET RISICO OP BRAND OF ELEKTRISCHE SCHOKKEN TE VOORKOMEN, STEL DIT APPARAAT NIET BLOOT AAN REGEN OF VOCHT.

 <p>De bliksemschicht binnenin een gelijkzijdige driehoek is bestemd de gebruiker te wijzen op de aanwezigheid van ongeïsoleerde "gevaarlijke spanning" binnenin de productbehuizing die voldoende krachtig kan zijn om een risico op elektrische schokken te vormen.</p>	<p style="text-align: center;"><b>OPGELET</b></p> <p style="text-align: center;"><b>RISICO OP ELEKTRISCHE SCHOK</b></p> <p><b>WAARSCHUWING:</b> OM HET RISICO OP ELEKTRISCHE SCHOKKEN TE VOORKOMEN, NOOIT DE BEHUIZING (OF ACHTERZIJDE) VERWIJDEREN, GEEN INTERNE ONDERDELEN DIE U ZELF KUNT REPAREREN, LAAT REPARATIES OVER AAN GEKVALIFICEERD PERSONEEL.</p>	 <p>Het uitroepteken binnen een gelijkzijdige driehoek is bedoeld om de gebruiker te waarschuwen op de aanwezigheid van belangrijke gebruik- en onderhoudsinstructies in de documentatie die met het apparaat meekomen.</p>
--	--	--

## BELANGRIJKE VEILIGHEIDSINSTRUCTIES

1. Lees, bewaar en volg alle instructies in deze handleiding.
2. Uitsluitend reiniging met een droog doekje.
3. Blokkeer geen van de ventilatieopeningen en installeer in overeenstemming met de instructies van de fabrikant.
4. Niet installeren in de buurt van enigerlei hittebronnen zoals radiateurs, hiteroosters, kachels of andere hitteproducerende apparatuur (waaronder versterkers).
5. Zorg ervoor dat niemand op de voedingskabel kan gaan staan of dat deze wordt ingedrukt bij voornamelijk de stekkers, stopcontacten en het punt waar kabels uit het apparaat komen.
6. Haal de stekker uit het stopcontact tijdens onweer of wanneer u het apparaat voor langere tijd niet gebruikt.
7. Laat alle reparaties over aan gekwalificeerd onderhoudspersoneel. Reparatie is vereist wanneer het apparaat op willekeurige wijze beschadigd is geraakt, bijvoorbeeld: een beschadigde voedingskabel of stekker, vloeistof of voorwerpen zijn in het apparaat terechtgekomen, het apparaat is blootgesteld aan regen of vocht, het apparaat niet goed werkt of is gevallen.
8. Dit apparaat dient niet te worden blootgesteld aan druppelend of spetterend water en er mogen geen met vloeistof gevulde voorwerpen, zoals een vaas, op het apparaat worden geplaatst.

9. Laat stopcontacten nooit overbelast raken.
10. Gebruik de bedieningen en toetsen zoals beschreven in de handleiding.
11. Berg uw CD's en cassettes op in een koele omgeving om beschadiging door hitte te voorkomen.
12. Wanneer u het apparaat verplaatst, zorg ervoor eerst de voedingskabel los te koppelen.

## **DE BEHUIZING REINIGEN**

Gebruik a.u.b. een zachte, niet-schurende stofdoek om stof van de houten behuizing af te vegen. Gebruik daarbij geen water of spuitmiddelen, omdat de behuizing en kunststof/metalen onderdelen van het apparaat hierdoor beschadigd kunnen raken.

## **TECHNISCHE SPECIFICATIE**

- Snelheid van draaitafel: 33/45/78 TPM (plaatgrootte 17,5/25/30cm)
- De CD-speler ondersteunt CD/CD-R/CD-RW/MP3
- De USB-functie kan MP3-bestanden afspelen
- Cassette: C60 & C90 (C120 cassette is niet aangeraden)
- Uitgangsvermogen: 2x4W

## **VOORBEREIDINGEN**

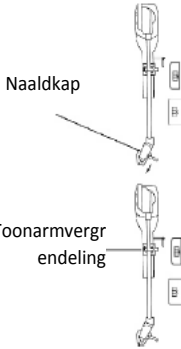
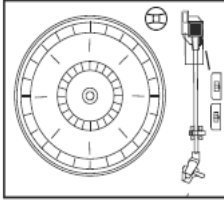

- Haal het apparaat voorzichtig uit de doos en verwijder alle verpakkingsmaterialen van het apparaat.
- Wikkel de AC voedingskabel volledig uit.
- Wikkel de FM antennendraad volledig uit.
- Til het deksel op om het draaiplateau te openen.

- Verwijder de doorzichtige, witte naaldkap van de naald door deze in de richting van het pijltje te schuiven.
- Ben tijdens gebruik a.u.b. voorzichtig met de naald, omdat beschadiging ervan niet door de garantie wordt gedekt.
- Verwijder de kabelbinder gebruikt om de toonarm vast te zetten tijdens transport.
- Ontgrendel de toonarmvergrendeling.
- Sluit de voedingskabel aan op een AC 220V, 50HZ stopcontact.

**BELANGRIJK: HET DEKSEL VAN HET DRAAIPLATEAU OPHEFFEN EN NEERLATEN**

Het deksel openen: Til het deksel zo ver mogelijk op totdat de steun ervan vast klikt.

Het deksel sluiten: Ontgrendel de steun van het deksel door deze naar voren te trekken en laat het deksel vervolgens voorzichtig zakken.

**OM BESCHADIGING VAN DE BEHUIZING OF HET DEKSEL TE VOORKOMEN, HET DEKSEL NOOIT GEFORCEERD SLUITEN. TIL ALTIJD HET DEKSEL OP OM DE STEUN ERVAN TE ONTGRENDELEN.**

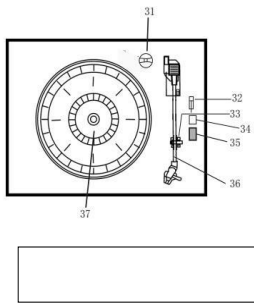
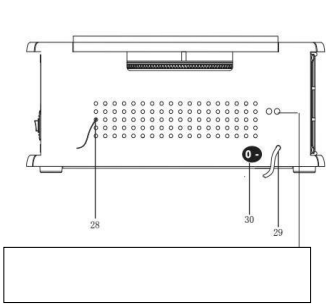
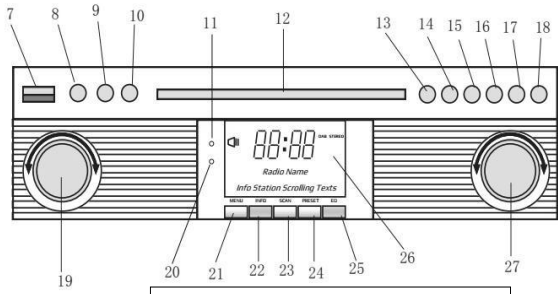
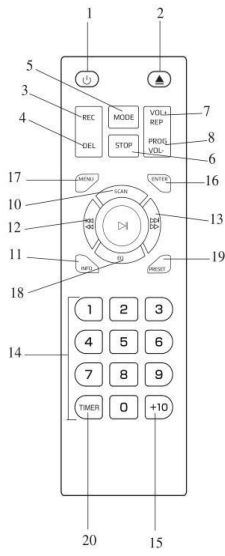
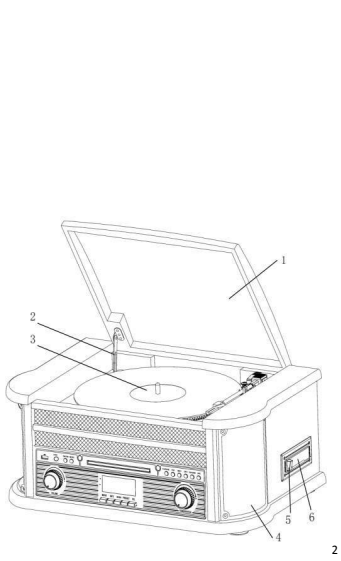



## **LOCATIE VAN BEDIENINGEN**

1. STOFKAP
2. AFDEKMECHANISME
3. DRAAITAFEL
4. LUIDSPREKERS
5. STOP-/UITWERPTOETS CASSETTE
6. CASSETTEMECHANISME
7. USB-AANSLUITING
8. AUX-IN
9. 3,5 mm HOOFDELEFOONAANSLUITING
10. FUNCTIETOETS (DAB/FM/CD/USB/PHONO/TAPE/AUX)
11. AFSTANDBEDIENINGSENSOR
12. CD-KLEPJE
13. START/PAUZE
14. STOPTOETS
15. DN/F-R
16. UP/F-F
17. REC/DEL (OPNAMETOETS/VERWIJDERTOETS)
18. TOETS CD-KLEPJE OPENEN SLUITEN
19. VOLUMEKNOP/STAND-BY
20. AAN-/UIT-LED
21. MENU TOETS DAB
22. INFO TOETS DAB
23. SCANTOETS DAB
24. VOORKEUZETOETS DAB
25. ENTER DAB
26. LCM-DISPLAY

27. AFSTEMTOETS/AFSPEELMODUS
28. FM-/DAB-ANTENNE
29. AC-NETSNOER
30. AAN-UI TSCHAKELAAR
31. ADAPTER
32. PAUZESCHAKELAAR DRAAITAFEL
33. PICK-UPHOUDER
34. Autostop AAN/UIT
35. SNELHEIDSSCHAKELAAR 33/45/78 TPM
36. TOONARM
37. DRAAITAFEL
38. LIJN-UIT

#### **AFSTANDSBEDIENING**

1. AAN/UIT
2. TOETS CD-KLEPJE OPENEN SLUITEN
3. OPNAMETOETS
4. VERWIJDERTOETS
5. MODUSTOETS
6. STOPTOETS
7. HERHAALTOETS/VOL+
8. PROGRAMMEERTOETS/VOL-
9. START/PAUZETOETS
10. SCANTOETS DAB
11. INFO
12. TOETS VORIGE-/VOORUITSPOELTOETS
13. TOETS VOLGENDE+/TERUGSPOELTOETS
14. NUMERIEK TOETSENBORD

15. +10

16. ENTER

17. MENU

18. EQ

19. VOORINSTELLING

20. TIMER

Druk herhaaldelijk op (5) op de afstandsbediening om de modus DAB/FM/CD/USB/AUX/PHONO/TAPE te selecteren

### **INSTALLATIE BATTERIJ VOOR AFSTANDBEDIENING**

De infrarood-afstandsbediening werkt op 2 STUKS UM-4 R03, AAA (3V) Batterij

### **AAN/UIT**

1. Druk op AAN/UIT om het systeem in te schakelen. De aan/uitindicator zal nu oplichten.
2. Druk op de functietoetsen (DAB/FM/CD/USB/TAPE/PHONO/AUX IN) om de gewenste functie te selecteren.
3. Gebruik de volumeregeling om het volume aan te passen.
4. Wanneer u klaar bent met luisteren, druk dan nogmaals op AAN/UIT om het systeem uit te schakelen. De aan/uitindicator zal nu ook uitschakelen.

Opmerking: Het apparaat voldoet aan ERP2 en zal dus op de Stand-by-modus schakelen als het apparaat 15 minuten lang ongebruikt blijft. Druk a.u.b. 2 keer op de toets AAN/UIT als u het apparaat weer wilt starten.

### **DAB-modus**

Druk meerdere keren op de functietoets (10) (5 op de afstandsbediening) om de DAB-modus te selecteren. Druk op VOLGENDE/VORIGE+/- (16/15) (12/13 op de afstandsbediening) om naar het gewenste programma te zoeken.

### **DAB-menu's**

Druk op MENU (21) (17 op de afstandsbediening) om de opties te openen.

1. Volledige Scan: selecteer deze optie om een volledige scan uit te voeren van beschikbare DAB-programma's. U kunt ook op SCAN (23) drukken om dezelfde actie uit te voeren.
2. Handmatig Afstemmen: selecteer deze optie om de DAB-frequentie handmatig af te stemmen.
3. DRC: selecteer deze optie om te kiezen uit DRC laag, DRC hoog en DRC uit.
4. Knippen: selecteer deze optie om te kiezen uit stations KNIPPEN aan of uit.

## DAB-VOORKEUZE

U kunt maximaal 20 radiostations als voorkeuzestations programmeren.

1. Houd PRESET (24) (19 op de afstandsbediening) ingedrukt. PRESET STORE zal op de display verschijnen. Druk op VOLGENDE/VORIGE+/- (16/15) (12/13 op de afstandsbediening) om een voorkeuzenummer te selecteren. Druk ter bevestiging op ENTER (9) (16 op de afstandsbediening).
2. Druk op PRESET (24) (19 op de afstandsbediening) om de voorkeuzestations te doorlopen.

## DAB-INFORMATIE

Druk meerdere keren op INFO (22) (18 op de afstandsbediening) om de volgende informatie te bekijken: NAME/KBPS/DATE /TIME.

## FM-modus

Druk meerdere keren op de functietoets (10) (5 op de afstandsbediening) om de FM-modus te selecteren. Draai de AFSTEMKNOP (27) om de frequentie handmatig af te stemmen.

## FM-menu's

Druk op MENU (21) (17 op de afstandsbediening) om de opties te openen.

1. Scaninstelling: selecteer deze optie om te kiezen uit alle stations scannen of alleen de krachtige stations.
2. Audio-instelling: selecteer deze optie om te kiezen uit geforceerde mono audio of stereogeluid toestaan.

## FM-VOORKEUZE

Zie de instructies voor DAB-VOORKEUZE.

## FM-INFORMATIE

Druk meerdere keren op INFO (22) (18 op de afstandsbediening) om de volgende informatie te bekijken: KIND OF PRO-GRAM/FREQUENCE/AUDIO/DATE/TIME.

## CD-BEDIENING

1. Druk op de toets CD/USB om de CD-modus te openen; “---” en het icoontje ‘DISC’ zullen op de display verschijnen. Dit apparaat kan CD, CD-R en CD-RW afspelen.



2. Druk op de toets OP/CL om de CD-houder te openen.
3. Plaats uw disk in de CD-houder met de bedrukte zijde omhoog.

4. Druk nogmaals op de toets OP/CL om de CD-houder te sluiten. Het afspelen wordt automatisch gestart vanaf de eerste track.
5. Er verschijnt een MP3-icoontje als de disk MP3-bestanden bevat.



### CASSETTES AF SPELEN

Opmerking: Voordat u de cassette in de speler stopt, zorg er a.u.b. voor dat de tape strak zit zodat het mechanisme niet vast kan lopen.

1. Druk op POWER om het systeem in te schakelen.
2. Druk op de toets TAPE om de TAPE-modus te openen.
3. Steek uw cassette in de houder aan de rechterzijde van de behuizing volgens de afbeelding, met de af te spelen zijde omhoog gericht en het open einde aan de rechterzijde.

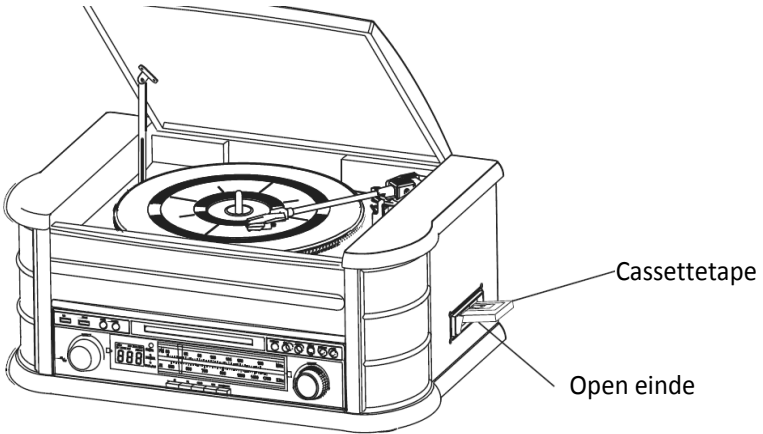

4. Het afspelen van de cassette begint zodra de cassette is ingestoken. Pas de VOLUME-regeling aan tot op het gewenste niveau.

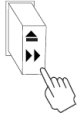

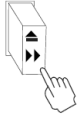
5. Druk de toets  ongeveer halverwege in om de tape vooruit te spoelen. De tape zal vooruit worden gespoeld zolang de toets ingedrukt blijft. De normale afspeelmodus wordt hervat zodra de toets wordt losgelaten.
6. Wanneer het einde van de tape is bereikt, zal de speler automatisch stoppen. Druk de

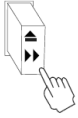

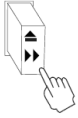
- toets  volledig in om de tape uit de speler te halen. U kunt het afspelen van de tape op elk gewenst moment stoppen door de toets in te drukken.
7. Druk nogmaals op de toets POWER om het systeem uit te schakelen.

### LANGSPEELPLATEN AFspeLEN

Dit systeem is voorzien van een complete, riemaangedreven draaitafel met 3 snelheden. U kunt 33, 45 en 78 tpm platen afspelen.

1. Druk op POWER om het systeem in te schakelen.
2. Druk op de toets PHONO om de PHONO-modus te openen.
3. Zorg ervoor de naaldkap te verwijderen en de toonarmvergrendeling te ontgrendelen waarmee de toonarm vast zit op de steun.
4. Stel de snelheidschakelaar van de platenspeler in op de juiste snelheid van 33, 45 of 78 tpm. Als u 45 tpm singles afspeelt, plaats dan de 45 tpm adapter op de middenas.
5. Plaats uw plaat op de middenas.
6. Til het bedieningshendel op om de toonarm van de steun op te pakken. Beweeg de toonarm naar de rand van de plaat. De draaitafel start automatisch. Gebruik het bedieningshendel om de toonarm op de plaat te laten zakken.
7. Pas de VOLUME-regeling aan tot op het gewenste niveau.
8. Druk nogmaals op de toets POWER om het systeem uit te schakelen. De aan/uitindicator zal nu uitschakelen.

Opmerking: Probeer de draaitafel niet handmatig te draaien of stoppen. De draaitafel bewegen of schudden zonder de toonarm vast te zetten, kan leiden tot beschadiging van de toonarm.

### AUX-IN BEDIENING

Sluit het audiosysteem aan op de ingang AUX IN op het achterpaneel en druk op de toets PHONO/AUX IN. Start het afspelen via het aangesloten apparaat.

## USB-BEDIENING

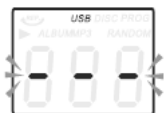

1. Druk eerst op de toets CD/USB en de toets FUNCTION om de USB-modus te openen. '---' en het USB-icoontje zullen verschijnen.
2. Sluit een USB-flasheenheden in de USB-poort.
3. De functies START/PAUZE/OPMLAAG/OMHOOG werken hetzelfde als de CD-functies.

## AFSPELEN IN MP3-MODUS (CD/USB)

1. Druk op de toets PLAY/PAUSE om het afspelen van de geselecteerde track te starten of pauzeren.
2. Tijdens het afspelen van een track, zullen het tracknummer en foldernummer van de geselecteerde track op de display worden weergegeven.
3. U kunt het afspelen op elk gewenst moment stoppen door op de toets STOP te drukken.

## TRACKS OVERSLAAN EN SPOELEN IN CD/USB-MODUS

Druk in CD/USB-afspeelmodus meerdere keren op de toets UP/F.F (⏮) of DN/F.R (⏭) op het voorpaneel of op de afstandsbediening om van track te veranderen. Houd de toets UP/F.F (⏮) of DN/F.R (⏭) ingedrukt om een track vooruit of terug te spoelen. U kunt 10 tracks vooruit of terug overslaan door op TRACK-10 of TRACK+10 op de afstandsbediening te drukken.

## USB-OPNAME

1. CD-opname  
Steek de USB-flashdrive in de USB-poort. Druk vervolgens op de toets CD/USB. Plaats uw CD in de CD-houder en speel de track af die u wilt opnemen. Druk tweemaal op de toets RECORD om de opname te starten. Als de CD volledig wordt afgespeeld, zullen alle tracks worden opgenomen.  
OPMERKING: De opname zal mislukken als u tijdens de opname op de toets STOP drukt
2. MP3-disks opnemen

Steek de USB-flashdrive in de USB-poort. Druk vervolgens op de toets CD/USB. Plaats de CD met MP3-bestanden in de CD-houder en speel de MP3-track af die u wilt opnemen. Druk tweemaal op de toets RECORD om de opname te starten. Als alle MP3-bestanden worden afgespeeld, dan zullen alle tracks worden opgenomen.

OPMERKING: De opname zal mislukken als u tijdens de opname op de toets STOP drukt

### 3. Cassettes opnemen

Steek de USB-flashdrive in de USB-poort. Druk vervolgens op de toets TAPE. Plaats uw cassette in de houder. Speel de cassette af. Druk tweemaal op de toets RECORD om de opname te starten. Druk op de toets STOP om de opname te stoppen.

### 4. Langspeelplaten opnemen

Steek de USB-flashdrive in de USB-poort. Druk vervolgens op de toets PHONO/AUX IN. Speel de langspeelplaat af en druk tweemaal op de toets RECORD om de opname te starten. Druk op de toets STOP om de opname te stoppen.

### 5. AUX-IN opname

Steek de USB-flashdrive in de USB-poort. Sluit de externe audiobron aan op de AUX-ingang op het achterpaneel. Druk vervolgens op de toets PHONO/AUX IN, start het afspelen en druk tweemaal op de toets RECORD om de opname te starten.

## TRACKS VAN EEN USB-DISK WISSEN

Druk op de toets CD/USB op het voorpaneel of houd PLAY/PAUSE op de afstandsbediening ingedrukt om de USB-modus te selecteren. Selecteer de track en druk tweemaal op "wissen" om de track te wissen.

## Klok

Houd in de stand-by-modus de toets STOP ingedrukt totdat er "24H" knippert op het scherm. Druk dan kort op de toets Omlaag/F-R, Omhoog/F-F om 12/24H te selecteren. Druk dan kort op de toets STOP om MINUTEN/UREN/DAG/MAAND/JAAR in te stellen.

## Timer

Houd in de stand-by-modus de toets TIMER ingedrukt om te kiezen voor de functie Alarm of Klok. Druk dan kort op de toetsen omhoog en omlaag op de afstandsbediening om debuggen alarm te openen. Druk na het voltooiën van het debuggen van het alarm op TIMER en druk dan op de toetsen omhoog en omlaag op de afstandsbediening om de opstartmodus DAB, FM, CD, TAPE, USB.

## Slaap

Stel de klok eerst in CD-, DAB-, FM-, TAPE-, AUX-, USB- of PHONO-modus en houd vervolgens de knop TIMER ingedrukt om Slaap, Timer of OFF weer te geven. Druk vervolgens op de knop naar boven en beneden op de afstandsbediening om de slaaptijd te selecteren: 15, 30, 45, 60 of 90 minuten of automatische uitschakeling.



ALLE RECHTEN VOORBEHOUDEN, AUTEURSRECHT DENVER ELECTRONICS A/S

# DENVER®

[www.denver-electronics.com](http://www.denver-electronics.com)



Elektrische en elektronische apparatuur bevatten materialen, componenten en stoffen die schadelijk kunnen zijn voor uw gezondheid en het milieu, indien de afvalproducten (afgedankte elektrische en elektronische apparatuur en batterijen) niet correct worden verwerkt.

Elektrische en elektronische apparatuur zijn gemarkeerd met het doorgekruiste vuilnisbaksymbooltje, zoals hierboven afgebeeld. Dit symbool is bestemd om de gebruiker er op te wijzen dat elektrische en elektronische apparatuur niet bij het overige huisvuil mogen worden weggegooid, maar gescheiden moeten worden ingezameld.

Alle steden hebben specifieke inzamelpunten, waar elektrische en elektronische apparatuur bij recyclestations of andere inzamellocaties kosteloos ingeleverd kunnen worden. In bepaalde gevallen kan het ook aan huis worden opgehaald. Vraag om meer informatie bij uw plaatselijke autoriteiten.

Hierbij verklaar ik, Inter Sales A/S, dat het type radioapparatuur MRD-51 conform is met Richtlijn 2014/53/EU. De volledige tekst van de EU-conformiteitsverklaring kan worden geraadpleegd op het volgende internetadres:

Bezoek a.u.b.: [www.denver-electronics.com](http://www.denver-electronics.com) en klik vervolgens op het ZOEK-icoontje op de bovenste regel van de website. Type modelnummer: mrd-51

Frequentie bereik: FM:87,5-108MHz DAB:168-240MHz

Totaal vermogen: 2\*2.5W

DENVER ELECTRONICS A/S

Omega 5A, Soeften

DK-8382 Hinnerup

Denemarken

[www.facebook.com/denverelectronics](http://www.facebook.com/denverelectronics)

# DENVER®





## MANUALE D'USO MRD-51

[WWW.DENVER-ELECTRONICS.COM](http://WWW.DENVER-ELECTRONICS.COM)

Si prega di leggere attentamente il presente manuale prima di iniziare a utilizzare il prodotto.

## ATTENZIONE

PER EVITARE INCENDI O SCOSSE ELETTRICHE, NON USARE QUESTA SPINA CON PROLUNGHE O PRESE CHE NON PERMETTONO DI INSERIRE COMPLETAMENTE I TERMINALI. PER EVITARE IL RISCHIO DI INCENDI O SCOSSE ELETTRICHE, NON ESPORRE L'APPARECCHIO ALLA PIOGGIA O ALL'UMIDITÀ.

 <p>Il simbolo del LAMPO all'interno di un triangolo avverte l'utente della presenza di una "tensione pericolosa" non isolata che può essere di entità tale da costituire un rischio di shock elettrico per le persone.</p>	<p style="text-align: center;"><b>ATTENZIONE</b> <b>RISCHIO DI SCARICHE ELETTRICHE</b></p> <p><b>ATTENZIONE:</b> PER RIDURRE IL RISCHIO DI SCARICHE ELETTRICHE, NON RIMUOVERE LE COPERTURE (O LA PARTE POSTERIORE): NON SONO PRESENTI PARTI INTERNE RIPARABILI DALL'UTENTE. PER ASSISTENZA RIVOLGERSI A PERSONALE QUALIFICATO</p>	 <p>Il punto esclamativo all'interno di un triangolo avverte l'utente della presenza di istruzioni d'uso e assistenza importanti nella documentazione che accompagna il prodotto.</p>
--	---	--

## ISTRUZIONI DI SICUREZZA IMPORTANTI

1. Leggere, conservare e seguire tutte le istruzioni contenute in questo manuale.
2. Pulire solo con un panno asciutto.
3. Non ostruire le aperture di ventilazione. Eseguire l'installazione rispettando le istruzioni del produttore.
4. Non installare vicino a fonti di calore come radiatori, caloriferi, stufe o altri apparecchi (compresi amplificatori) che producono calore.
5. Evitare che il cavo di alimentazione venga calpestato o tirato, in particolare in corrispondenza di spine, prese e punti di uscita dall'apparecchio.
6. Scollegare questo apparecchio durante temporali o se inutilizzato per lunghi periodi di tempo.
7. Per l'assistenza tecnica rivolgetevi a personale qualificato. È necessario sottoporre ad assistenza l'apparecchio quando ha subito un qualsiasi danno riguardante, ad esempio, il cavo di alimentazione o la spina, quando sono penetrati liquidi o altri elementi, quando è stato esposto a pioggia o umidità, quando non funziona normalmente o successivamente a una caduta.
8. Questo apparecchio non deve essere esposto a gocce o spruzzi d'acqua. Non collocare sopra l'apparecchio nessun oggetto contenente liquidi, ad esempio vasi.
9. Non sovraccaricare la presa a muro.
10. Utilizzare comandi e pulsanti come descritto nel manuale.
11. Conservare CD e cassette in un luogo fresco per evitare danni da calore.
12. Quando si sposta l'unità, assicurarsi di scollegare prima il cavo di alimentazione.

## PULIZIA DEL MOBILE

Se il mobile in legno s'impolvera, pulire con un panno morbido non abrasivo. Inoltre, non usare acqua o spray detergenti in quanto possono danneggiare il mobile e le parti in plastica/metallo dell'unità.

## SPECIFICHE TECNICHE

- Velocità giradischi: 33/45/78 RPM (dimensioni disco 17,5/25/30cm)
- Il lettore può riprodurre CD/CD-R/CD-RW/MP3
- L'USB può riprodurre file MP3
- Cassette: C60 e C90 (si sconsigliano cassette C120)
- Potenza di uscita: 2x4W

## PREPARAZIONE ALL'USO

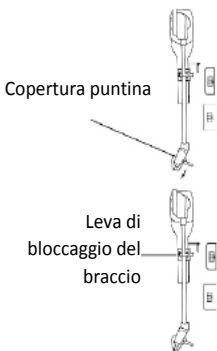
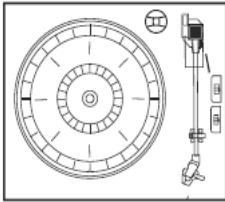

- Estrarre con cura l'unità dalla scatola e rimuovere il materiale di imballaggio.
- Svolgere il cavo di alimentazione CA ed estenderlo per tutta la sua lunghezza.
- Svolgere il filo dell'antenna FM ed estenderlo per tutta la sua lunghezza.
- Sollevare il coperchio per accedere ai giradischi.

...

- Rimuovere il coperchio di plastica bianca opaca dalla puntina del braccio facendolo scorrere nella direzione della freccia.
- Prestare attenzione alla puntina durante il funzionamento: il suo danneggiamento non è coperto dalla garanzia.
- Rimuovere la fascetta utilizzata per fissare il braccio durante il trasporto.
- Rilasciare la leva di blocco del braccio.
- Collegare il cavo di alimentazione alla rete (220V/50Hz).

**IMPORTANTE: SOLLEVARE E ABBASSARE IL COPERCHIO DEL GIRADISCHI**

Per sollevare il coperchio: Sollevare fino a quando il supporto la staffa blocca il coperchio in posizione.

Per abbassare il coperchio: Tirare in avanti la staffa di blocco per rilasciarla e abbassare delicatamente il coperchio.

**PER NON DANNEGGIARE IL MOBILE O IL COPERCHIO, NON FORZARE MAI LA CHIUSURA. SOLLEVARE SEMPRE IL COPERCHIO PER RILASCIARE LA STAFFA DI SUPPORTO.**

**COLLOCAZIONE**

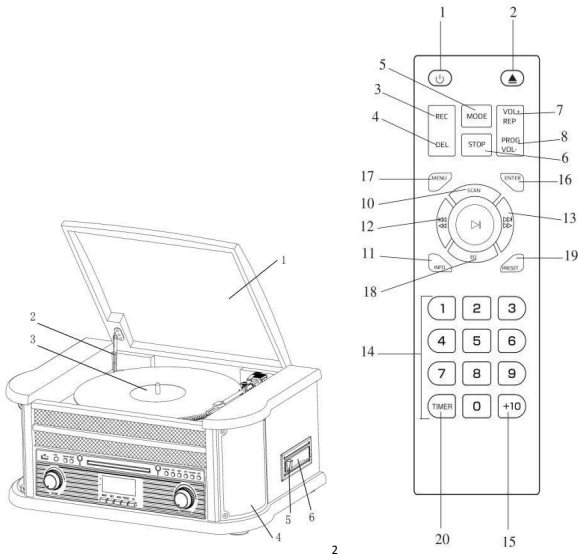

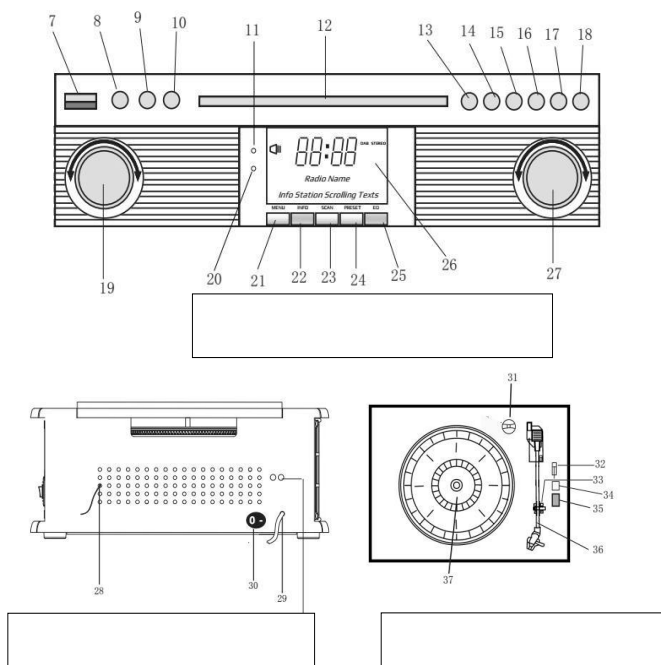

## POSIZIONE DEI COMANDI

1. COPERTURA di Protezione DALLA POLVERE
2. COPERTURA
3. PIATTI
4. ALTOPARLANTI
5. PULSANTE STOP/ESPULSIONE CASSETTA
6. MECCANISMO DELLA CASSETTA
7. PRESA USB
8. AUX-IN
9. JACK Da 3,5 mm PER AURICOLARE
10. PULSANTE FUNZIONE (DAB/FM/CD/USB/PHONO/TAPE/AUX)

11. SENSORE TELECOMANDO
12. VANO CD
13. RIPRODUZIONE/PAUSA
14. PULSANTE DI ARRESTO
15. GIÙ/INDIETRO VELOCE
16. SU/AVANTI VELOCE
17. REC/DEL (PULSANTE REGISTRAZIONE/ELIMINA)
18. PULSANTE APERTURA/CHIUSURA PORTA
19. MANOPOLA VOLUME/STAND BY
20. LED ALIMENTAZIONE
21. PULSANTE MENU DAB
22. PULSANTE INFO DAB
23. PULSANTE SCANSIONE DAB
24. PULSANTE PRESET DAB
25. INVIO DAB
26. DISPLAY LCD
27. PULSANTE SINTONIA/MODALITÀ RIPRODUZIONE
28. ANTENNA FM/DAB
29. CAVO CA
30. INTERRUTTORE DI ACCENSIONE/SPEGNIMENTO
31. ADATTATORE
32. INTERRUTTORE PAUSA PIATTI
33. SUPPORTO PICK-UP
34. Arresto automatico ATTIVO/NON ATTIVO
35. SELETTORE VELOCITÀ 33/45/78 RPM
36. BRACCIO del GIRADISCHI
37. PIATTI
38. USCITA LINEA

## **TELECOMANDO**

1. ACCENSIONE/SPEGNIMENTO
2. PULSANTE APERTURA/CHIUSURA PORTA
3. PULSANTE REGISTRAZIONE
4. PULSANTE ELIMINAZIONE
5. PULSANTE MODALITÀ
6. PULSANTE DI ARRESTO
7. PULSANTE RIPETIZIONE/VOL+
8. PULSANTE PROGRAMMA/VOL-
9. PULSANTE PLAY/PAUSA
10. PULSANTE SCANSIONE DAB
11. INFO
12. PULSANTE SALTA-/PULSANTE AVANTI VELOCE
13. PULSANTE SALTA+/PULSANTE RIAVVOLGIMENTO
14. TASTIERA NUMERICA
15. +10
16. INVIO
17. MENU
18. EQUALIZZATORE (EQ)
19. PREIMPOSTAZIONE
20. TIMER

Premere (5) ripetutamente sul telecomando per selezionare modalità DAB/FM/CD/USB/AUX/FONO/NASTRO

## **INSTALLAZIONE DELLA BATTERIA DEL TELECOMANDO**

Il telecomando a infrarossi richiede 2 batterie UM-4 R03, AAA (3 V) Batteria

### **ACCENSIONE/SPEGNIMENTO**

1. Premere POWER (alimentazione) per accendere il sistema. L'indicatore di alimentazione si accende.



2. Premere i pulsanti di selezione della funzione (DAB/FM/CD/USB/TAPE/PHONO/AUX IN) per scegliere la funzione desiderata.
3. Iniziare a regolare il volume utilizzando il pulsante di controllo del volume.
4. Al termine dell'ascolto, premere di nuovo POWER per spegnere il sistema. L'indicatore di alimentazione si spegne.

Nota: L'unità è conforme a ERP2. L'unità passa in modalità Stand by in caso di inattività dopo 15 minuti. Premere il pulsante POWER 2 volte se si desidera riavviare l'unità.

### **MODALITÀ DAB**

Premere ripetutamente il tasto funzione (10) (5 sul telecomando) per selezionare la modalità DAB. Premere SALTA+/- (16/15) (SKIP - 12/13 sul telecomando) per cercare il programma

### **MENU DAB**

Premere MENU (21) (17 sul telecomando) per accedere alle opzioni.

1. Scansione completa: selezionare questa opzione per eseguire una scansione completa dei programmi DAB disponibili. È possibile premere SCAN (23) per eseguire la stessa azione.
2. Sintonizzazione Manuale: selezionare questa opzione per selezionare manualmente la frequenza DAB
3. DRC: selezionare questa opzione per scegliere tra DRC basso, DRC alto e DRC spento.
4. Prune: selezionare questa opzione per attivare o disattivare le stazioni PRUNE.

### **PRESELEZIONE DAB**

È possibile programmare un massimo di 20 stazioni radio preimpostate.

1. Premere e tenere premuto PRESET (24) (19 sul telecomando). Apparirà sul display PRESET STORE. Premere SALTA +/- (16/15) (SKIP - 12/13 sul telecomando) per selezionare il numero di preselezione. Premere INVIO (9) (ENTER - 16 sul telecomando) per accedere alle opzioni.
2. Premere PRESET (24) (19 sul telecomando) per navigare tra le preselezioni.

### **INFO DAB**

Premere ripetutamente INFO (22) (18 sul telecomando) per visualizzare le seguenti informazioni: NAME/KBPS/DATE /TIME.

### **MODALITÀ FM**

Premere ripetutamente il tasto funzione (10) (5 sul telecomando) per selezionare la modalità FM. Ruotare la manopola di SINTONIA (27) per selezionare manualmente la frequenza

### **MENU FM**

Premere MENU (21) (17 sul telecomando) per accedere alle opzioni.

1. Impostazione Scansione: selezionare questa opzione per scegliere tra la scansione di tutte le stazioni o solo delle stazioni forti.
2. Impostazione audio: selezionare questa opzione per scegliere audio mono o audio stereo.

### PRESET FM

Vedere le istruzioni PRESET DAB.

### INFO FM

Premere ripetutamente INFO (22) (18 sul telecomando) per visualizzare le seguenti informazioni: KIND OF PRO-GRAM/FREQUENCY/AUDIO/DATE/TIME.

### FUNZIONAMENTO CD

1. Premere il tasto CD/USB per accedere alla modalità CD: sullo schermo verrà visualizzato "--" e 'DISC'. L'unità può riprodurre CD, CD-R e CD-RW.



2. Premere il tasto OP/CL per aprire il cassetto del CD.
3. Posizionare il disco nel cassetto CD con l'etichetta rivolta verso l'alto.
4. Premere nuovamente il pulsante OP/CL per chiudere il cassetto del CD. La riproduzione inizia automaticamente dal primo brano.
5. Se nel disco viene rilevato un file MP3, viene visualizzata la relativa icona.



### RIPRODUZIONE CASSETTE

Nota: Prima di inserire la cassetta nel lettore assicurarsi che il nastro non sia eccessivamente allentato in quanto potrebbe inceppare il meccanismo.

1. Premere POWER per accendere il sistema.
2. Premere il tasto TAPE per entrare in modalità TAPE.

3. Inserire la cassetta nella sede che si trova sul lato destro del mobile, come mostrato in figura, con il lato che si desidera riprodurre rivolto verso l'alto e l'estremità aperta sul lato destro.

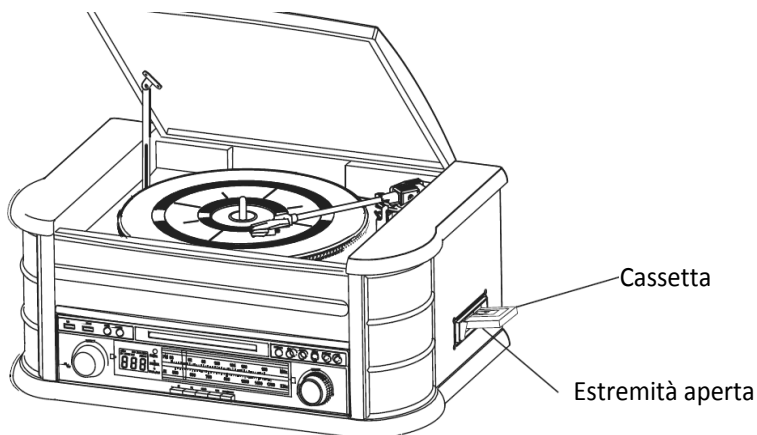

4. La riproduzione della cassetta inizia non appena viene inserita. Regolare il VOLUME al livello desiderato.

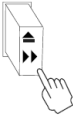
5. Per far avanzare rapidamente il nastro, premere il pulsante  per metà circa della sua corsa. Finché il pulsante è premuto il nastro avanza rapidamente. La riproduzione normale riprenderà quando si rilascia il pulsante.
6. Quando il nastro termina, il lettore si arresta automaticamente. Premere il pulsante

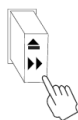

completamente per rimuovere la cassetta dal lettore. Si può premere il pulsante per fermare la riproduzione del nastro in qualsiasi momento.

7. Premere di nuovo POWER per spegnere il sistema.

## RIPRODUZIONE DISCHI IN VINILE

Il sistema comprende un giradischi a cinghia a 3 velocità. È possibile riprodurre dischi a 33, 45 e 78 giri.

1. Premere **POWER** per accendere il sistema.
2. Premere il tasto **PHONO** per accedere alla modalità **PHONO**.
3. Assicurarsi di aver rimosso la copertura della puntina e aver rilasciato il blocco che assicura il braccio al suo supporto.
4. Impostare il selettore del giradischi alla velocità appropriata: 33, 45 o 78 giri. Se si riproduce un disco a 45 giri, posizionare l'apposito adattatore 45 giri sul perno centrale.
5. Posizionare il disco sul perno centrale.
6. Agire sulla leva per sollevare il braccio dalla sua posizione di riposo. Spostare il braccio verso il bordo del disco. Il giradischi si avvia automaticamente. Utilizzare la leva per abbassare delicatamente il braccio sul disco.
7. Regolare il **volume** al livello desiderato.
8. Premere di nuovo **POWER** per spegnere il sistema. L'indicatore **POWER** si spegne.

Nota: Non girare o arrestare il giradischi manualmente. Spostare il giradischi senza fissare il morsetto di arresto del braccio può provocare dei danni.

### FUNZIONAMENTO INGRESSO AUX

Collegare il sistema audio nel jack **AUX IN** sul pannello posteriore, premere il tasto **PHONO/AUX IN**. Avviare la riproduzione sul dispositivo collegato.

### FUNZIONAMENTO CON USB



1. Premere prima il pulsante **CD/USB**, quindi il pulsante **FUNCTION** per attivare la modalità **USB**. Verrà visualizzato '---' e **USB**.
2. Inserire un dispositivo flash **USB** nella presa **USB**.
3. Le funzioni **PLAY/PAUSE**, **DN/UP** e **STOP** sono identiche a quelle della modalità **CD**.

### RIPRODUZIONE IN MODALITÀ MP3 (CD/USB)

1. Premere il tasto **PLAY/PAUSE** per avviare o mettere in pausa la riproduzione del brano selezionato.

2. Durante la riproduzione, verranno visualizzati sul display il numero del brano e della cartella selezionati.
3. È possibile interrompere la riproduzione in qualsiasi momento premendo il tasto STOP.

### **SALTO BRANO E RICERCA AD ALTA VELOCITÀ IN MODALITÀ CD/USB**

Durante la riproduzione CD/USB premere i pulsanti UP/FF (⏮) o DN/FR (⏭) sul pannello frontale dell'unità o sul telecomando per cambiare brano. Per la ricerca rapida in avanti o all'indietro all'interno di un brano tenere premuti i pulsanti UP/FF (⏮) o DN/FR (⏭). Per saltare 10 tracce indietro o in avanti, premere TRACK-10 o TRACK + 10 sul telecomando.

### **REGISTRAZIONE SU USB**

1. Registrazione da CD  
Inserire un'unità flash USB nella presa USB. Premere quindi il pulsante CD/USB. Posizionare il CD nel cassetto e riprodurre la traccia da registrare. Premere il tasto RECORD due volte per avviare la registrazione. Se viene riprodotto tutto il CD, verranno registrate tutte le tracce.  
NOTA: Premendo il tasto STOP durante la registrazione, l'intero processo avrà esito negativo
2. Registrazione da disco MP3  
Inserire un'unità flash USB nella presa USB. Premere quindi il pulsante CD/USB. Posizionare il CD con il file MP3 nel cassetto del CD e riprodurre il brano MP3 da registrare. Premere il tasto RECORD due volte per avviare la registrazione. Se vengono riprodotti tutti i file MP3, verranno registrate tutte le tracce.  
NOTA: Premendo il tasto STOP durante la registrazione, l'intero processo avrà esito negativo
3. Registrazione da cassetta  
Inserire un'unità flash USB nella presa USB. Premere quindi il tasto TAPE. Posizionare la cassetta nel suo alloggiamento. Riprodurre la cassetta. Premere il tasto RECORD due volte per avviare la registrazione. Premere il tasto STOP per interrompere la registrazione.
4. Registrazione da disco in vinile  
Inserire un'unità flash USB nella presa USB. Premere quindi il tasto PHONO/AUX IN. Riprodurre il disco in vinile e premere RECORD due volte per avviare la registrazione. Premere il tasto STOP per interrompere la registrazione.
5. Registrazione da AUX IN

Inserire un'unità flash USB nella presa USB. Collegare il dispositivo audio esterno alla presa AUX sul pannello posteriore. Premere quindi il tasto PHONO/AUX IN per riprodurre l'audio e premere due volte il pulsante RECORD per avviare la registrazione.

### **ELIMINAZIONE DELLE TRACCE DAL SUPPORTO USB**

Premere il pulsante CD/USB sul pannello frontale o premere PLAY/PAUSE sul telecomando per selezionare la modalità USB. Selezionare la traccia e premere il tasto Cancella 2 secondi per cancellare la traccia.

### **Orologio**

In modalità standby, premere a lungo il tasto STOP fino a fare lampeggiare 24H, quindi premere brevemente il tasto DN/F-R, UP/F-F per selezionare 12/24 ore, quindi premere brevemente il tasto STOP per impostare MINUTI/ORE/GIORNO/MESE/ANNO.

### **Timer**

In modalità Standby premere a lungo il tasto TIMER per scegliere la funzione Sveglia o Orologio, quindi premere brevemente i pulsanti su e giù del telecomando per accedere alla impostazione della sveglia; premere TIMER dopo avere effettuato l'impostazione della sveglia, quindi premere i pulsanti su e giù del telecomando per selezionare la modalità di avvio DAB, FM, CD,TAPE, USB.

### **Sospensione**

Per prima cosa eseguire il debug dell'orologio, in modalità CD, DAB, FM, TAPE, AUX, USB, PHONO, premere a lungo TIMER per visualizzare Sospensione, Timer, OFF e poi premere i pulsanti su e giù del telecomando per selezionare il tempo di sospensione: 15, 30, 45, 60, 90 min per lo spegnimento automatico.

TUTTI I DIRITTI RISERVATI, COPYRIGHT DENVER ELECTRONICS A/S

# DENVER®

[www.denver-electronics.com](http://www.denver-electronics.com)



Le apparecchiature elettriche ed elettroniche contengono materiali, componenti e sostanze che possono essere pericolosi per la salute e per l'ambiente qualora gli elementi di scarto (componenti elettrici ed elettronici da smaltire) non venissero gestiti correttamente.

Le apparecchiature elettriche ed elettroniche sono contrassegnate dal simbolo di un cestino sbarrato, visibile sopra. Questo simbolo significa che le apparecchiature elettriche ed elettroniche non devono essere smaltite con gli altri rifiuti domestici, ma devono essere oggetto di raccolta separata.

Tutte le città hanno stabilito servizi di raccolta porta a porta, punti di raccolta e altri servizi che permettono di conferire gratuitamente le apparecchiature elettriche ed elettroniche alle stazioni di riciclaggio. Informazioni aggiuntive sono disponibili al dipartimento tecnico della città.

Il produttore, Inter Sales A/S, dichiara che il tipo di apparecchiatura radio MRD-51 è conforme alla direttiva 2014/53/EU. Il testo completo della dichiarazione di conformità EU è disponibile al seguente indirizzo Internet:

Accedere a : [www.denver-electronics.com](http://www.denver-electronics.com) e fare clic sull'icona di ricerca nella riga superiore della pagina Web, quindi immettere il numero di modello: mrd-51

Campo operativo di frequenze: FM:87,5-108MHz DAB:168-240MHz

Potenza massima di uscita: 2\*2.5W

DENVER ELECTRONICS A/S

Omega 5A, Soeften

DK-8382 Hinnerup

Danimarca

[www.facebook.com/denverelectronics](https://www.facebook.com/denverelectronics)

# DENVER®



## MANUEL D'UTILISATION MRD-51



[WWW.DENVER-ELECTRONICS.COM](http://WWW.DENVER-ELECTRONICS.COM)

Veuillez lire le mode d'emploi soigneusement avant de commencer à utiliser le produit.



## ATTENTION

POUR EVITER UN INCENDIE OU UNE ELECTROCUTION, NE PAS UTILISER CETTE FICHE AVEC UNE RALLONGE, UNE PRISE OU AUTRE SOURCE SANS QUE LES LAMES N'AIENT ETE INSEREES POUR EMPECHER L'EXPOSITION DES LAMES. POUR REDUIRE TOUT RISQUE D'INCENDIE ET D'ELECTROCUTION, N'EXPOSEZ PAS CET APPAREIL A LA PLUIE ET A L'HUMIDITE.

 <p>Le symbole de l'éclair à pointe de flèche à l'intérieur d'un triangle équilatéral, est destiné à alerter l'utilisateur de la présence de pièces sous tension non isolées dans le produit, d'une magnitude pouvant constituer un risque d'électrocution.</p>	<p style="text-align: center;"><b>ATTENTION</b></p> <p style="text-align: center;"><b>RISQUE DE CHOC ÉLECTRIQUE</b></p> <p><b>AVERTISSEMENT : POUR REDUIRE TOUT RISQUE D'ELECTROCUTION, N'ENLEVEZ PAS LE COUVERCLE (OU LE PANNEAU ARRIERE), AUCUNE PIECE A L'INTERIEUR NE PEUT ETRE REPARÉE PAR L'UTILISATEUR, CONFIEZ TOUTE REPARATION A UN PERSONNEL QUALIFIE.</b></p>	 <p>Le symbole du point d'exclamation, dans un triangle équilatéral, sert à avertir l'utilisateur que d'importantes consignes d'utilisation et d'entretien (localisation des défauts) sont fournies dans la documentation fournie avec l'appareil.</p>
--	--	---

## INSTRUCTIONS DE SÉCURITÉ IMPORTANTES

1. Lire, conserver et suivre toutes les instructions dans le manuel.
2. Nettoyez uniquement avec un chiffon sec.
3. N'obstruez jamais les fentes d'aération, installez conformément aux présentes instructions.
4. Ne pas installer à proximité d'une source de chaleur telle que radiateur, bouche de chaleur, cuisinière ou d'autres appareils (dont des amplificateurs) produisant de la chaleur.
5. Evitez que le cordon d'alimentation ne soit piétiné ou écrasé, surtout au niveau des fiches, prises de courant et au point de leur sortie de l'appareil.
6. Débranchez l'appareil pendant les orages ou quand il ne va pas être utilisé pendant une longue période.
7. Confiez toute réparation à un personnel qualifié. Il faut faire inspecter l'appareil s'il a subi d'une manière ou d'une autre un quelconque dommage tel que cordon ou fiche d'alimentation endommagée, liquide ou objets tombés à l'intérieur de l'appareil, s'il a été exposé à la pluie ou à l'humidité, ne fonctionne pas normalement ou s'il est tombé.
8. Cet appareil ne doit pas être exposé à des gouttes d'eau ou aux éclabousses, et aucun objet rempli d'eau ne doit être posé sur l'appareil.
9. Ne pas surcharger la prise de courant.
10. Opérez les commandes et les boutons comme décrit dans le manuel.
11. Stockez vos CD, cassettes dans un endroit frais pour éviter les dommages dus à la chaleur.

12. En déplaçant l'appareil, assurez-vous de d'abord le débrancher.

### NETTOYAGE DU BOITIER

Si l'unité en bois devient poussiéreuse, l'essuyer avec un chiffon à poussière doux et non-abrasif. Egalement, ne pas utiliser d'eau ou de nettoyeur vaporisé car cela peut endommager l'unité et les pièces en plastique ou métalliques de l'unité.

### CARACTERISTIQUES TECHNIQUES

- Vitesse du tourne-disque : 33/45/78 tours (Taille de disque : 17,5/25/30cm)
- Le lecteur CD peut lire les CD/CD-R/CD-RW/MP3
- L'USB peut lire un MP3
- Cassette : C60 et C90 (cassette C120 non recommandée)
- Puissance : 2 x 4W

### PRÉPARATION POUR L'UTILISATION

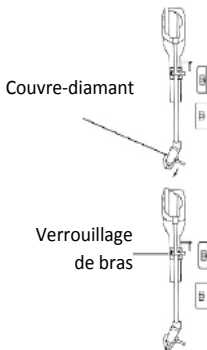
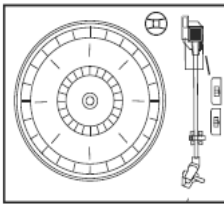

- Retirez soigneusement l'unité du carton et enlevez tout l'emballage de l'unité.
  - Déroulez la rallonge électrique et étendez-la sur toute sa longueur.
  - Déroulez l'antenne FM et étendez-la sur toute sa longueur.
  - Levez le capot pour exposer le plateau.
- 
- Retirez le couvre-diamant en plastique blanc opaque du diamant du phonographe en le glissant dans le sens de la flèche.
  - Veuillez faire attention au diamant pendant l'opération car un dégât sur celui-ci n'est pas garanti.
  - Retirer le lien torsadé utilisé pour sécuriser le bras pendant le transport.
- 
- Relâcher le levier de verrouillage du bras.
  - Connectez la fiche dans une prise de courant 220V, 50 Hz.

## IMPORTANT : LEVR ET BAISSER LE CAPOT DU TOURNE-DISQUE

Pour ouvrir le capot : Levez-le le plus possible jusqu'à ce que le support le verrouille en position.

Pour fermer le capot : Tirer le support du capot pour le déverrouiller puis baisser doucement le capot.

**POUR EVITER D'ENDOMMAGER LE COMPARTIMENT OU LE CAPOT, NE JAMAIS FORCER POUR FERMER LE CAPOT. TOUJOURS LEVER LE CAPOT POUR RELACHER LE VERROUILLAGE.**

## POSITION DES COMMANDES ET DES INDICATEURS

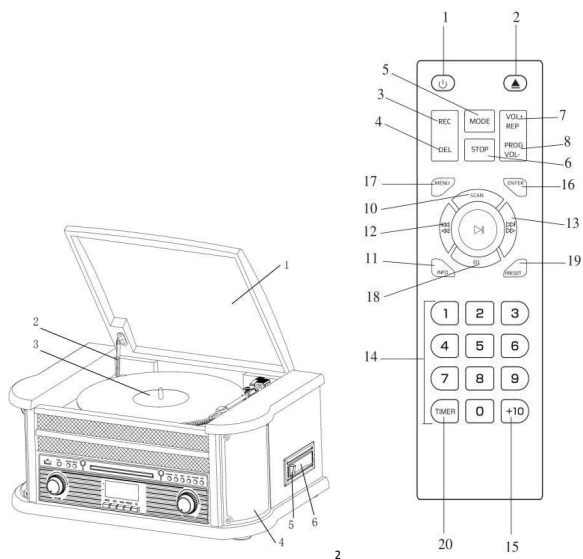

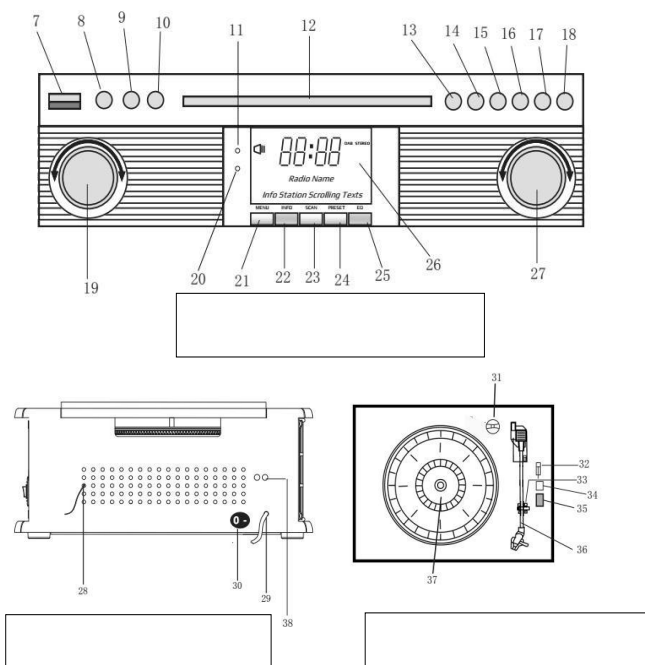

## EMPLACEMENT DES TOUCHES DE COMMANDE

1. COUVERCLE PARE-POUSSIÈRE
2. MÉCANISME DU COUVERCLE
3. PLATEAU DE TOURNE-DISQUE
4. HAUT-PARLEURS
5. BOUTON ARRÊT/ÉJECTION DE LA CASSETTE
6. MÉCANISME DE LA CASSETTE
7. PORT USB
8. ENTRÉE AUXILIAIRE
9. PRISE DE CASQUE 3,5 mm
10. BOUTON DE SÉLECTION DE FONCTION (DAB/FM/CD/USB/PHONO/CASSETTE/AUX)

11. CAPTEUR DE LA TELECOMMANDE
12. PORTE CD
13. LECTURE/PAUSE
14. TOUCHE STOP
15. BS/R-R
16. HT/A-R
17. ENR/SUPPR (BOUTON D'ENREGISTREMENT/BOUTON DE SUPPRESSION)
18. BOUTON D'OUVERTURE / DE FERMETURE DE VOLET DE CD
19. MOLETTE VOLUME/MISE EN VEILLE
20. TÉMOIN D'ALIMENTATION
21. BOUTON DU MENU DAB
22. BOUTON DES INFOS DAB
23. BOUTON DE RECHERCHE DAB
24. BOUTON DE PRÉRÉGLAGE DAB
25. ACCÈS À DAB
26. AFFICHAGE LCM
27. BOUTON DE SYNTONISATION/MODE LECTURE
28. ANTENNE FM/DAB
29. CORDON D'ALIMENTATION SECTEUR
30. INTERRUPTEUR MARCHE / ARRET
31. ADAPTATEUR
32. INTERRUPTEUR DE PAUSE DE TOURNE
33. COURROIE DE TRANSPORT
34. Arrêt automatique MARCHE / ARRET
35. Sélecteur de vitesse 33 / 45 / 78 TOURS
36. BRAS
37. PLATEAU DE TOURNE-DISQUE
38. DEPASSEMENT

## **TÉLÉCOMMANDE**

1. COMMUTATEUR DE MARCHE/ARRÊT
2. TOUCHE D'OUVERTURE / DE FERMETURE DE VOLET DE CD
3. TOUCHE D'ENREGISTREMENT
4. TOUCHE D'ANNULATION
5. TOUCHE MODE
6. TOUCHE STOP
7. TOUCHE DE RÉPÉTITION/VOL+
8. TOUCHE DE PROGRAMMATION/VOL-
9. TOUCHE LECTURE/PAUSE
10. BOUTON DE RECHERCHE DAB
11. INFO
12. TOUCHE SAUT ARRIÈRE/TOUCHE AVANCE RAPIDE
13. TOUCHE SAUT AVANT/TOUCHE RETOUR
14. CLAVIER NUMERIQUE
15. +10
16. ENTER
17. MENU
18. EQ
19. PRÉRÉGLAGE
20. MINUTEUR

Appuyer répétitivement sur (5) de la télécommande pour sélectionner le mode DAB / FM / CD / USB / AUX / PHONO / TAPE

## **INSTALLATION DES PILES DE LA TELECOMMANDE**

La télécommande à infrarouge nécessite 2 piles UM-4 R03, AAA (3V) Batterie

## **COMMUTATEUR DE MARCHE/ARRÊT**

1. Appuyez sur MARCHE/ARRÊT pour allumer le système. L'indicateur d'alimentation s'allume.
2. Appuyez sur les touches de sélection de mode (DAB/FM/CD/USB/TAPE/PHONO/AUX IN) pour sélectionner la fonction désirée.

3. Ajustez le volume avec le bouton de commande du son.
4. Lorsque vous avez fini d'écouter, appuyez à nouveau sur MARCHE/ARRÊT pour éteindre le système. L'indicateur d'alimentation s'éteint.

Remarque : L'appareil est conforme à la norme ERP2, il passe en mode veille s'il n'est pas utilisé pendant 15 minutes. Appuyez à deux reprises sur la touche MARCHE/ARRÊT si vous souhaitez le rallumer.

### **MODE RADIO NUMÉRIQUE DAB**

Appuyez à plusieurs reprises sur la touche de sélection de fonction (10) (5 sur la télécommande) pour sélectionner le mode DAB. Appuyez sur SAUT AVANT/ARRIÈRE (16/15) (12/13 sur la télécommande) pour rechercher le programme.

### **MENUS DAB**

Appuyez sur MENU (21) (17 sur la télécommande) pour accéder aux options.

1. Full Scan (Recherche complète) : sélectionnez cette option pour effectuer une recherche complète des programmes DAB disponibles. Vous pouvez appuyer sur SCAN (23) pour effectuer la même action.
2. Manual Tune (Recherche manuelle) : sélectionnez cette option pour sélectionner manuellement la fréquence DAB
3. DRC : sélectionnez cette option pour choisir entre DRC bas, DRC élevé et DRC désactivé.
4. Prune : sélectionnez cette option pour choisir entre l'activation et la désactivation de l'élagage des stations.

### **PRÉRÉGLAGE DAB**

Vous pouvez programmer un maximum de 20 stations de radio préréglées.

1. Maintenez enfoncée la touche PRESET (24) (19 sur la télécommande) et maintenez-la enfoncée. PRESET STORE s'affiche. Appuyez sur SAUT AVANT/ARRIÈRE (16/15) (12/13 sur la télécommande) pour sélectionner le numéro préréglé. Appuyez sur ENTER (9) (16 sur la télécommande) pour confirmer.
2. Appuyez sur PRESET (24) (19 sur la télécommande) pour parcourir les préréglages.

### **INFOS DAB**

Appuyez à plusieurs reprises sur INFO (22) (18 sur la télécommande) pour voir les informations suivantes : NAME/KBPS/DATE /TIME.

### **MODE FM**

Appuyez à plusieurs reprises sur la touche de sélection de fonction (10) (5 sur la télécommande) pour sélectionner le mode FM. Tournez le bouton de syntonisation (27) pour sélectionner manuellement la fréquence

## MENUS FM

Appuyez sur MENU (21) (17 sur la télécommande) pour accéder aux options.

1. Réglage de la Recherche : sélectionnez cette option pour choisir entre la recherche de toutes les stations ou uniquement les stations au signal fort.
2. Configuration audio : sélectionnez cette option pour choisir entre forcer l'audio mono ou autoriser le son stéréo.

## PRÉRÉGLAGE FM

Reportez-vous aux instructions du PRÉRÉGLAGE DAB.

## INFOS FM

Appuyez à plusieurs reprises sur INFO (22) (18 sur la télécommande) pour voir les informations suivantes : KIND OF PRO-GRAM/FREQUENCE/AUDIO/DATE/TIME.

## UTILISATION CD

1. Appuyez sur CD/USB pour entrer en mode CD, le pictogramme « --- » et « DISC » est indiqué sur l'écran. L'unité peut lire des CD, CD-R et CD-RW.



2. Appuyer sur OP/CL pour ouvrir le tiroir de CD.
3. Placez votre disque dans le tiroir CD avec l'étiquette vers le haut.
4. Réappuyer sur OP/CL pour fermer le tiroir de CD. Lire avec le démarrage automatique depuis le premier morceau.
5. Le pictogramme MP3 sera indiqué si un fichier MP3 est détecté dans le disque.



## PLAYING CASSETTE

Remarque : Avant d'insérer la cassette dans le lecteur, assurez-vous que la bande n'est pas détendue, ce qui pourrait bloquer le mécanisme.

1. Appuyez sur POWER pour mettre le système sous tension.
2. Appuyez sur TAPE pour entrer en mode CASSETTE.



3. Insérez votre cassette dans l'ouverture située sur la droite de l'unité comme indiqué sur l'illustration, avec le côté que vous désirez vers le haut et l'extrémité ouverte à droite.

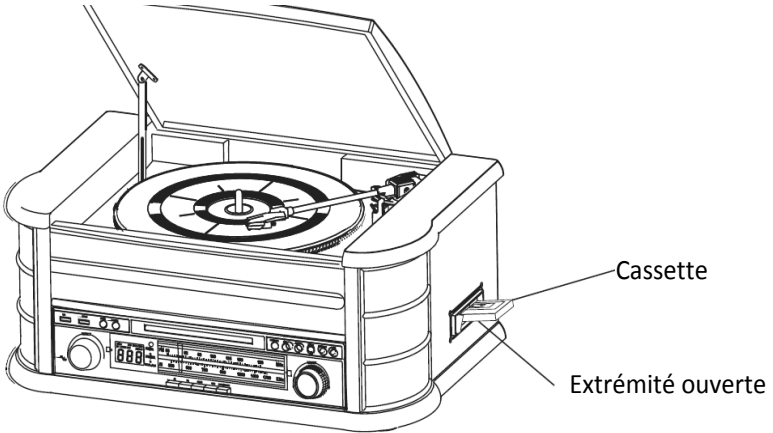

4. La lecture de cassette commence dès que la cassette est insérée. Réglez le VOLUME au niveau souhaité.

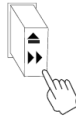

5. Pour avancer rapidement, appuyer sur à environ la moitié. La bande avance rapidement tant que vous appuyez sur la touche. La lecture normale recommence dès que le bouton est relâché.

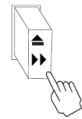

6. A la fin de la cassette, le lecteur s'arrête automatiquement. Appuyer à fond sur pour retirer la cassette du lecteur. Vous pouvez appuyer sur le bouton à tout moment pour arrêter la lecture.
7. Réappuyez sur POWER pour mettre le système hors-tension.

### LECTURE DE DISQUE VINYL

Le système comprend un tourne-disque entrainé par courroie avec 3 vitesses. Vous pouvez lire des disques 33, 45 et 78 tours.

1. Appuyez sur POWER pour mettre le système sous tension.

2. Appuyez sur PHONO pour entrer en mode PHONO.
3. Assurez-vous que vous avez retiré le protège-diamant et que vous avez débloqué le bras sécurisé sur le support.
4. Tourner le sélecteur de vitesse du tourne-disque à la vitesse appropriée de 33, 45 ou 78 tours. Si vous lisez des 45 tours, placez l'adaptateur sur la tige centrale.
5. Placez votre disque sur le centre.
6. Levez le levier pour soulever le bras. Déplacez le bras sur le bord du disque. Le tourne-disque démarre automatiquement. Utilisez le levier de bras pour le descendre doucement sur le disque.
7. Réglez le VOLUME au niveau souhaité.
8. Quand le bras atteint la fin du disque, il revient automatiquement sur le support de bras et le plateau s'arrête automatiquement.
9. Réappuyez sur POWER pour mettre le système hors-tension. L'indicateur POWER s'éteint.

Remarque : Ne pas faire tourner ou arrêter le plateau manuellement. Déplacer le tourne-disque sans sécuriser le bras peut endommager celui-ci.

#### OPERATION D'AUX IN

Connecter le système audio dans la prise AUX IN sur le panneau arrière, appuyez sur PHONO/AUX IN. Démarrez la lecture pour l'appareil connecté.

#### OPERATION USB

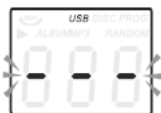

1. Appuyez d'abord sur CD/USB et sur FUNCTION pour entrer en mode USB. Le pictogramme « --- » et USB est indiqué.
2. Insérez un dispositif USB dans la prise USB.
3. Les fonctions PLAY/PAUSE, DN/UP et d'arrêt sont les mêmes que les fonctions CD.

#### LECTURE EN MODE MP3 (CD/USB)

1. Appuyez sur PLAY/PAUSE pour lire ou arrêter le morceau choisi.
2. En lisant le morceau, le numéro du morceau et le numéro de fichier du morceau sélectionné seront affichés sur l'écran.
3. Vous pouvez arrêter la lecture à tout moment en appuyant sur STOP.

## PASSER UN MORCEAU ET RECHERCHE DE MORCEAU A HAUTE VITESSE EN MODE CD/USB

Pendant la lecture CD/USB, appuyez répétitivement sur UP/F.F (◀◀) ou DN/F.R (▶▶) sur le panneau avant de l'unité ou sur la télécommande pour changer de morceau. Pour avancer ou reculer rapidement dans un morceau, appuyer et maintenir UP/F.F (◀◀) ou DN/F.R (▶▶). Pour passer ou revenir de 10 morceaux, appuyer sur TRACK-10 ou TRACK+10 sur la télécommande.

## ENREGISTREMENT USB

### 1. Enregistrement de CD

Insérez un flash USB dans la prise USB. Puis appuyez sur CD/USB. Placez un CD dans le tiroir et jouez le morceau que vous voulez enregistrer. Appuyez sur RECORD deux fois pour démarrer l'enregistrement. Si tout le CD est joué, tous les morceaux seront enregistrés.  
REMARQUE : L'enregistrement s'arrêtera si la touche STOP est appuyée pendant l'enregistrement.

### 2. Enregistrement MP3 DISC

Insérez un flash USB dans la prise USB. Puis appuyez sur CD/USB. Placez un CD contenant les fichiers MP3 dans le tiroir et jouez le morceau MP3 que vous voulez enregistrer. Appuyez sur RECORD deux fois pour démarrer l'enregistrement. Si tous les fichiers MP3 sont joués, tous les morceaux seront enregistrés.  
REMARQUE : L'enregistrement s'arrêtera si la touche STOP est appuyée pendant l'enregistrement.

### 3. Enregistrement de cassette

Insérez un flash USB dans la prise USB. Puis appuyez sur TAPE. Placer la cassette dans son emplacement. Lire la cassette Appuyez sur RECORD deux fois pour démarrer l'enregistrement. Appuyez sur STOP pour arrêter l'enregistrement.

### 4. Enregistrement de vinyl.

Insérez un flash USB dans la prise USB. Puis appuyez sur PHONO/AUX IN. Lisez le vinyl et appuyez deux fois sur RECORD pour démarrer l'enregistrement. Appuyez sur STOP pour arrêter l'enregistrement.

### 5. Enregistrement AUX IN

Insérez un flash USB dans la prise USB. Connectez l'appareil audio externe dans la prise AUX sur le panneau arrière. Puis appuyez sur PHONO/AUX IN et lire l'audio, puis appuyer deux fois sur RECORD pour commencer l'enregistrement.

## **EFFACER DES MORCEAUX SUR LE DISQUE USB**

Appuyer sur CD/USB sur le panneau avant ou appuyer un moment sur PLAY/PAUSE sur la télécommande pour sélectionner le mode USB. Sélectionner le morceau et appuyer Delete deux fois et le morceau est annulé.

## **Horloge**

En mode veille, appuyez longuement sur la touche STOP pour l'écran affiche les caractères 24H clignotants, puis brièvement sur la touche DN/F-R, UP/F-F pour sélectionner le format 12/24H. Appuyez ensuite brièvement sur la touche STOP pour régler MINUTES/HEURES/JOUR/MOIS/ANNÉE.

## **Minuterie**

Appuyez longuement sur la touche TIMER en mode veille pour choisir la fonction Alarme ou Horloge, puis brièvement sur les touches haut et bas de la télécommande pour accéder au réglage de l'alarme. Appuyez sur TIMER après avoir terminé le réglage de l'alarme, puis appuyez sur les touches haut et bas de la télécommande pour sélectionner le mode de démarrage DAB, FM, CD,BANDE, USB.

## **Veille**

En partant du principe que l'horloge est déboguée en premier, en mode CD,DAB, FM, CASSETTE, AUX, USB, PHONO, appuyez longuement sur TIMER pour afficher Sommeil, Minuterie, Arrêt, puis appuyez sur les boutons haut et bas de la télécommande pour sélectionner le délai avant la mise en veille : 15, 30, 45, 60, 90 min puis arrêt automatique.

TOUS DROITS RÉSERVÉS, COPYRIGHT DENVER ELECTRONICS A/S

# DENVER®

[www.denver-electronics.com](http://www.denver-electronics.com)



Les appareils électriques et électroniques contiennent des matériaux, composants et substances qui peuvent nuire à votre santé et à l'environnement si ces déchets (appareils électriques et électroniques) ne sont pas traités de façon appropriée.

Les appareils électriques et électroniques sont marqués du symbole d'une poubelle barrée, comme illustré ci-dessus. Ce symbole indique que les appareils électriques et électroniques doivent être jetés séparément des ordures ménagères.

Des points de collecte existent dans toutes les villes où des appareils électriques et électroniques peuvent être déposés sans frais en vue de leur recyclage. Vous pouvez obtenir des informations supplémentaires auprès des autorités locales de la ville.

Le soussigné, Inter Sales A/S, déclare que l'équipement radioélectrique du type MRD-51 est conforme à la directive 2014/53/EU. Le texte complet de la déclaration EU de conformité est disponible à l'adresse internet suivante :

Veuillez entrer dans le site : [www.denver-electronics.com](http://www.denver-electronics.com), puis cliquez sur l'ICÔNE de recherche sur la ligne supérieure du site Web. Entrez le numéro de modèle : mrd-51

Plage des fréquences de fonctionnement : FM :87,5-108MHz DAB :168-240MHz

Puissance de sortie maximale : 2\*2.5W

DENVER ELECTRONICS A/S

Omega 5A, Soeften

DK-8382 Hinnerup

Denmark

[www.facebook.com/denverelectronics](https://www.facebook.com/denverelectronics)

# DENVER®



## KÄYTTÖOPAS



### MRD-51

[WWW.DENVER-ELECTRONICS.COM](http://WWW.DENVER-ELECTRONICS.COM)

Lue tämä käyttöopas huolellisesti ennen tuotteen käyttämistä.

## VAROITUS

TULIPALON TAI SÄHKÖISKUN VÄLTÄMISEKSI ÄLÄ KÄYTÄ TÄTÄ PISTOKETTA JATKOJOHDON TAI MUUN PISTORASIAN KANSSA, ELLEI PISTOKKEEN PIIKKEJÄ VOI TYÖNTÄÄ TÄYSIN SISÄÄN NIIN, ETTEI NIITÄ JÄÄ PALJAAKSI. TULIPALON TAI SÄHKÖISKUN VAARA, ÄLÄ ALTISTA LAITETTA SATEELLE TAI KOSTEUELLE.

 <p>Nuolikärkinen SALAMA tasasivuisen kolmion sisällä on tarkoitettu varoittamaan käyttäjää tuotteen kuoren sisällä olevasta eristämättömästä vaarallisesta jännitteestä, jonka voimakkuus voi riittää aiheuttamaan ihmisille sähköiskun vaaran.</p>	<p><b>VAROITUS</b></p> <p><b>SÄHKÖISKUN VAARA</b></p> <p>.. ..</p> <p><b>VAROITUS: VÄLTTYÄKSESI SÄHKÖISKUVAARALTA ÄLÄ AVAA KANTTA (TAI TAKALEVYÄ), SISÄLLÄ EI OLE KÄYTTÄJÄN HUOLLETTAVIA OSIA, JÄTÄ HUOLTO AMMATTITAITOISELLE HUOLTOASENTAJALLE.</b></p>	 <p>Tasasivuisen kolmion sisällä oleva huutomerkki kuva tarkoittaa, että laitteen mukana toimitetuissa ohjeissa on tärkeitä käyttö- ja kunnossapitotietoja (huolto).</p>
---	--	---

## TÄRKEITÄ TURVALLISUUSOHJEITA

1. Lue kaikki oppaan ohjeet, säilytä ne ja noudata niitä.
2. Puhdista vain kuivalla liinalla.
3. Älä tuki tuuletusaukkoja, asenna valmistajan ohjeiden mukaan.
4. Älä sijoita laitetta lähelle lämmönlähteitä kuten lämpöpattereita, lämmittimiä, liesiä tai muita laitteita (vahvistimet mukaan lukien), jotka tuottavat lämpöä.
5. Suojaa virtajohtoa päällä kävelemiseltä tai puristumiselta, varsinkin pistokkeiden ja pistorasioiden läheisyydessä ja kohdassa, jossa se kytkeytyy laitteeseen.
6. Irrota laite sähköverkosta ukonilman aikana tai kun sitä ei käytetä pitkään aikaan.
7. Anna kaikki huoltotehtävät koulutetulle huoltohenkilöstölle. Laite on huollettava, mikäli se on rikkoutunut jollakin tavalla, kuten sen virtajohto tai pistoke on vioittunut, sen päälle on kaatunut nesteitä tai sen sisälle on pudonnut esineitä, laite on altistunut sateelle tai kosteudelle, se ei toimi normaalisti tai se on pudonnut.
8. Laitetta ei saa altistaa tippuvalle tai roiskuvalle vedelle, eikä sen päälle saa asettaa nesteillä täytettyjä esineitä, esimerkiksi kukkamaljakoita.
9. Älä ylikuormita pistorasiaa.
10. Käytä säätimiä ja painikkeita kuten oppaassa kuvataan.
11. Säilytä CD-levyt ja kasetit viileässä paikassa lämmön aiheuttamien vaurioiden välttämiseksi.
12. Muista irrottaa ensin virtajohto, jos siirrät laitetta.

## KOTELON PUHDISTAMINEN

Jos puinen kotelo pölyntyy, pyyhi se pehmeällä pölyliinalla, joka ei ole hankaava. Älä käytä vettä tai puhdistussuihkeita, koska ne voivat vaurioittaa koteloa ja laitteen muovi-/metalliosia.

## TEKNISET TIEDOT

- Levylautasen nopeus: 33/45/78 rpm (levyn koko 17,5/25/30 cm)
- CD toistaa CD-/CD-R-/CD-RW-/MP3-levyjä
- USB toistaa MP3
- Kasetit: C60 ja C90 (C120-kasettia ei suositella)
- Lähtöteho: 2 x 4W

## KÄYTTÖVALMISTELUT

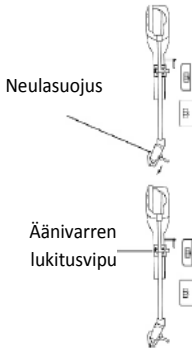
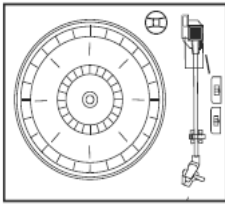

- Poista laite varovasti pakkauksesta ja poista kaikki pakkausmateriaali laitteesta.
  - Kierrä vaihtovirtajohto auki ja täyteen pituuteen.
  - Kierrä FM-antennijohto auki ja täyteen pituuteen.
  - Nosta kansi ja paljasta levylautanen.
- 
- Poista läpinäkymätön valkoinen muovisuojus levysoittimen neulasta liu'uttamalla sitä nuolen suuntaan.
  - Kiinnitä huomiota neulaan käytön aikana, koska neulavauriot eivät kuulu takuuseen.
  - Poista kierreside, jota on käytetty äänivarren kiinnittämiseen kuljetuksen ajaksi.
- 
- Vapauta äänivarren lukkovipu.
  - Yhdistä pistoke 220 V, 50 HZ vaihtovirtapistorasiaan.

## TÄRKEÄÄ: LEVYSOITTIMEN KANNEN NOSTAMINEN JA LASKEMINEN

Kannen avaaminen: Nosta niin pitkälle kuin kansi menee ennen kuin kannen tukikannatin lukitsee sen paikoilleen.



Kannen sulkeminen: Vapauta kannen tukikannatin vetämällä sitä eteenpäin ja laske sitten kansi varovasti.

**ÄLÄ SULJE KANTTA VÄKISIN, JOTTA KOTELO TAI KANSI EI VAURIOITUISI. NOSTA AINA KANSI KANNEN TUKIKANNATTIMEN VAPAUTTAMISEKSI.**

**SÄÄTIMIEN JA MERKKIVALOJEN SIJAINNIT**

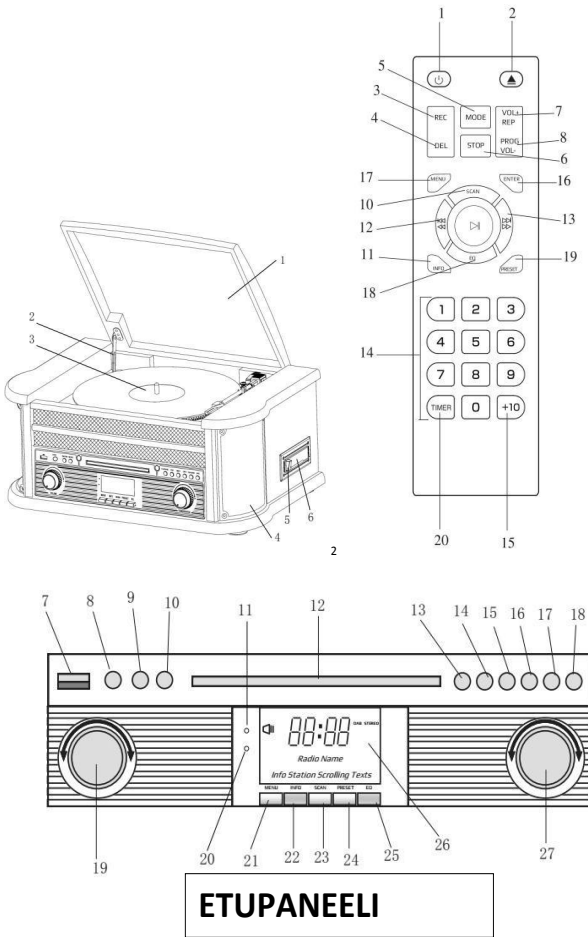

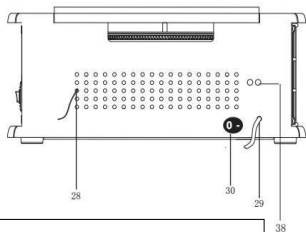

**TAKANA**

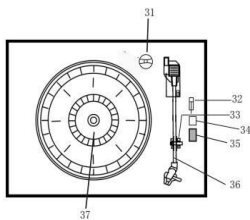

**LEVYSOITIN**

### SÄÄTIMIEN SIJAINTI

1. PÖLYSUOJUS
2. KANSIMEKANISMI
3. LEVYSOITIN
4. KAIUTTIMIT
5. NAUHAN PYSÄYTYS-/POISTOPAINIKE
6. KASSETTIMEKANISMI
7. USB-LIITÄNTÄ
8. AUX-IN
9. 3.5 mm KUULOKELIITIN
10. TOIMINTOPAINIKE (DAB/FM/CD/USB/PHONO/TAPE/AUX)
11. ETÄSENSORI
12. CD-LUUKKU
13. TOISTO/TAUKO
14. PYSÄYTYPAINIKE
15. DN/F-R
16. UP/F-F
17. TALL./POISTA (TALLENNUSPAINIKE/POISTOPAINIKE)
18. CD-LUUKKU AUKI-/KIINNI-PAINIKE
19. ÄÄNENVOIMAKKUUDEN NUPPI / VIRRRAN VALMIUSTILA

20. VIRRRAN LED
  21. DAB-VALIKKOPAINIKE
  22. DAB-TIETOPAINIKE
  23. DAB-SKANNAUSPAINIKE
  24. DAB-ESIASETUSPAINIKE
  25. DAB ENTER
  26. LCM-NÄYTTÖ
  27. VIRITYSNUPPI/TOISTOTILA
  28. FM/DAB-ANTENNI
  29. VIRTajohto
  30. VIRTAKYTKIN
  31. SOVITIN
  32. LEVYSOITTIMEN TAUKOKYTKIN
  33. NOSTIMEN PIDIKE
  34. Automaattinen pysäytys PÄÄLLE/POIS
  35. 33/45/78 RPM NOPEUDEN VALITSIN
  36. ÄÄNIVARSI
  37. LEVYSOITIN
  38. LINJALÄHTÖ
- KAUKO-OHJAIN
1. VIRTA PÄÄLLE/POIS PÄÄLTÄ
  2. CD-LUUKKU AUKI-/KIINNI-PAINIKE
  3. TALLENNUSPAINIKE
  4. POISTOPAINIKE
  5. TILAPAINIKE
  6. PYSÄYTYPAINIKE
  7. TOISTOPAINIKE/ÄÄNENVOIM+
  8. OHJELMAPAINIKE/ÄÄNENVOIM-

- 9. TOISTO-/TAUKOPAINIKE
- 10. DAB-SKANNAUSPAINIKE
- 11. TIEDOT
- 12. OHITA- PAINIKE/ETEENPÄINKELAUSPAINIKE
- 13. OHITA+ PAINIKE/TAAKSEPÄINKELAUSPAINIKE
- 14. NUMERONÄPPÄIMET
- 15. +10
- 16. ENTER
- 17. VALIKKO
- 18. TAAJUUSKORJAIN
- 19. ESIASETA
- 20. AJASTIN

Painamalla kaukosäätimestä (5) toistuvasti voit valita DAB/FM/CD/USB/AUX/LEVYSOITIN-/NAUHURI-tilan

#### **PARISTOJEN ASENNUS KAUKOSÄÄTIMEEN**

Infrapunakaukosäädin vaatii 2 kpl UM-4 R03, AAA-paristoja (3V) Akku

#### **VIRTA PÄÄLLE/POIS PÄÄLTÄ**

1. Kytke järjestelmän virta päälle painamalla VIRTA-painiketta. Virran merkkivalo syttyy.
2. Paina toiminnon valintapainikkeita (DAB/FM/CD/USB/TAPE/PHONO/AUX IN) haluamasi toiminnon valitsemiseksi.
3. Säädä äänenvoimakkuutta käyttämällä äänenvoimakkuuden säätöpainiketta.
4. Kun lopetat kuuntelun, sammuta laitteen virta painamalla uudestaan VIRTA-painiketta. Virran merkkivalo sammuu.

Huomautus: Laite on ERP2:n mukainen, se siirtyy valmiustilaan, jos laitetta ei käytetä 15 minuutin aikana. Jos haluat käynnistää laitteen uudelleen, paina VIRTA-painiketta 2 kertaa.

#### **DAB-tila**

DAB-tilaan siirrytään painamalla toimintonäppäintä (10) (5 kaukosäätimessä) toistuvasti DAB-tilan valitsemiseksi. Hae ohjelmaa painamalla OHITA+/- (16/15) (12/13 kaukosäätimessä).

#### **DAB-valikot**

Valikon vaihtoehtoja käytetään painamalla MENU (21) (17 kaukosäätimessä).

1. Täysi skannaus: Valitse tämä vaihtoehto suorittamaan saatavana olevien DAB-ohjelmien täysi skannaus. Voit suorittaa saman toiminnon painamalla SCAN (23).
2. Manuaalinen Viritys : tämän toiminnon avulla valitaan manuaalisesti DAB-taajuus.
3. DRC: tämän toiminnon avulla valitaan vaihtoehtojen DRC matala, DRC korkea ja DRC pois välillä.
4. Poista: tämän toiminnon avulla valitaan, onko kanavien KARSINTA päällä vai pois päältä.

## **DAB-ESIASETUS**

Esiasetettuja kanavia on mahdollista ohjelmoida enintään 20.

1. Pidä PRESET-painiketta painettuna (24) (19 kaukosäätimessä). Näyttöön tulee teksti PRESET STORE. Valitse esiasetusnumero painamalla OHITA+/- (16/15) (12/13 kaukosäätimessä). Vahvista painamalla ENTER (9) (16 kaukosäätimessä).
2. Selaa esiasetuksia painamalla PRESET (24) (19 kaukosäätimessä).

## **DAB-TIEDOT**

Paina toistuvasti INFO (22) (18 kaukosäätimessä), niin näet seuraavat tiedot: NAME/KBPS/DATE /TIME.

FM-tila

Valitse FM-tila painamalla toistuvasti toimintonäppäintä (10) (5 kaukosäätimessä). Valitse taajuus manuaalisesti kääntämällä VIRITYSNUPPIA (27).

## **FM-valikot**

Valikon vaihtoehtoja käytetään painamalla MENU (21) (17 kaukosäätimessä).

1. Hakuasetukset : valitsemalla tämän toiminnon voit valita kaikkien kanavien tai vain voimakkaiden kanavien skannauksen.
2. Ääniasetukset: valitse tämä toiminto valitsemaan monoäänänen pakottamisen tai stereoäänänen sallimisen välillä.

## **FM-ESIASETUS**

Katso DAB-ESIASETUS-ohjeet.

## **FM-TIEDOT**

Katso seuraavat tiedot painamalla toistuvasti INFO (22) (18 kaukosäätimessä): KIND OF PROGRAM/FREQUENCY/AUDIO/DATE/TIME.

## **CD-KÄYTTÖ**

1. Pääset CD-tilaan painamalla CD-/USB-painiketta, näytössä näkyvät "---" ja "DISC"-kuvakkeet. Laite toistaa CD-, CD-R- ja CD-RW-levyjä.



2. Avaa CD-kelkan painamalla OP/CL-painiketta.
3. Aseta levy CD-kelkaan etikettipuoli ylöspäin.
4. Suljet CD-kelkan painamalla OP/CL-painiketta uudelleen. Toisto käynnistyy automaattisesti ensimmäisestä raidasta.
5. MP3-kuvake näkyy, jos MP3-tiedosto tunnistetaan levytä.



## KASETIN TOISTAMINEN

Huomautus: Varmista ennen kasetin asettamista soittimeen, että kasetin nauha ei ole liian löysällä, jolloin se voisi tarttua kiinni mekanismiin.

1. Kytke järjestelmä päälle painamalla POWER.
2. Pääset NAUHURI-tilaan painamalla TAPE-painiketta.
3. Työnnä kasetti kotelon oikeassa sivussa olevaan koloon, kuten kuvassa. Kasetin toistettavan puolen täytyy olla ylöspäin ja avoimen pään oikealla puolella.

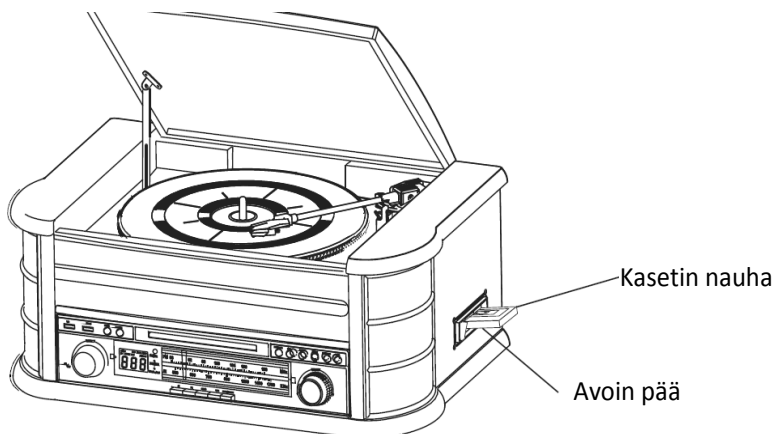

4. Kasetin toisto alkaa heti, kun kasetti on asetettu paikoilleen. Säädä VOLUME haluamallasi tasolle.

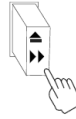

5. Voit kelata nauhaa nopeasti eteenpäin painamalla  -painike noin puoleen väliin. Nauha siirtyy nopeasti eteenpäin niin kauan, kun painiketta painetaan. Normaali toisto palautuu, kun painike vapautetaan.
6. Soitin pysähtyy automaattisesti, kun nauha loppuu. Poista kasetti soittimesta painamalla

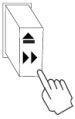

-painike pohjaan asti. Voit painiketta painamalla pysäyttää kasetin toistamisen milloin tahansa.

7. Kytke järjestelmä pois päältä painamalla POWER uudelleen.

## VINYYLILEVYJEN SOITTAMINEN

Järjestelmässä on täysikokoinen, 3-nopeuksinen hihnakäyttöinen levylautanen. Voit soittaa 33, 45 ja 78 rpm:n levyjä.

1. Kytke järjestelmä päälle painamalla POWER.
2. Pääset PHONO -tilaan painamalla PHONO-painiketta.
3. Muista poistaa neulan suojus neulasta ja vapauttaa äänivarren lukitus, joka on kiinnittänyt äänivarren sen pidikkeeseen.
4. Aseta levylautasen nopeuden valitsin nopeuteen 33, 45 tai 78 rpm. Jos soitat 45 rpm:n singlelevyjä, aseta 45 rpm -adapteri keskitappiin.
5. Aseta levy keskitappiin.
6. Nosta äänivarsi irti pidikkeestä nostamalla sitä varren nostovivusta. Siirrä äänivarsi levyn reunaan. Levylautanen alkaa pyöriä automaattisesti. Laske äänivarsi varovasti levyn päälle varren nostovivusta kiinni pitäen.
7. Säädä VOLUME haluamallasi tasolle.
8. Kytke järjestelmä pois päältä painamalla POWER uudelleen. VIRRAN merkkivalo sammuu.

Huomautus: Älä käännä tai pysäytä levylautasta käsin. Levylautasen liikuttaminen tai jarruttaminen kiinnittämättä äänivartta pidikkeeseen voi vioittaa äänivarren.

## AUX IN -TOIMINTO

Yhdistä äänijärjestelmä takapaneelin AUX IN -liitäntään, paina PHONO-/AUX IN-painiketta. Käynnistä toisto yhdistetystä laitteesta.

## USB-KÄYTTÖ

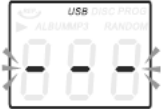

1. Pääset USB-tilaan painamalla ensin CD-/USB-painiketta ja sitten FUNCTION-painiketta. Näkyviin tulee "----" ja USB-kuvake.
2. Työnnä USB-muistitikku USB-liitäntään.
3. Toiminnot TOISTO/TAUKO, ALAS/YLÖS ja pysäytys ovat samat kuin CD-toiminnossa.

## MP3-TILASSA TOISTO (CD/USB)

1. Voit käynnistää tai keskeyttää valitun raidan toiston painamalla PLAY-/PAUSE-painiketta.
2. Kun soitat kappaletta, kappaleen numero ja valitun raidan kansion numero näkyvät näytössä.
3. Voit pysäyttää toiston milloin tahansa painamalla STOP-painiketta.

## RAIDAN OHITUS JA NOPEA RAIDAN HAKEMINEN CD-/USB-TILASSA

Voit vaihtaa raitaa CD-/USB-toiston aikana painamalla UP/F.F (⏪)- tai DN/F.R (⏩)-painiketta laitteen etupaneelistä tai kaukosäätimestä toistuvasti. Voit hakea nopeasti eteenpäin tai taaksepäin raidan sisällä painamalla ja pitämällä UP/F.F (⏪)- tai DN/F.R (⏩)-painiketta painettuna. Voit ohittaa 10 raitaa taaksepäin tai eteenpäin painamalla TRACK-10 tai TRACK+10 kaukosäätimestä.

## USB-TALLENNUS

1. CD:n tallennus  
Työnnä USB-muistitikku USB-liitäntään. Paina sitten CD-/USB-painiketta. Aseta CD-levy CD-kelkkaan ja toista raita, jonka haluat tallentaa. Aloita tallennus painamalla RECORD-painiketta kaksi kertaa. Jos toistat koko CD-levyn, kaikki raidat tallennetaan.  
HUOMAUTUS: Tallennus epäonnistuu, jos painat STOP-painiketta tallennuksen aikana
2. MP3-LEVYN tallennus



Työnnä USB-muistitikku USB-liitäntään. Paina sitten CD-/USB-painiketta. Aseta MP3-tiedostot sisältävä CD-levy levykelkkaan ja toista MP3-raita, jonka haluat tallentaa. Aloita tallennus painamalla RECORD-painiketta kaksi kertaa. Jos toistat kaikki MP3-tiedostot, kaikki raidat tallennetaan.

HUOMAUTUS: Tallennus epäonnistuu, jos painat STOP-painiketta tallennuksen aikana

### 3. Kasetin tallennus

Työnnä USB-muistitikku USB-liitäntään. Paina sitten TAPE-painiketta. Aseta kasetti paikoilleen. Toista kasetti. Aloita tallennus painamalla RECORD-painiketta kaksi kertaa. Pysäytä tallennus painamalla STOP-painiketta.

### 4. Vinyylilevyn tallennus

Työnnä USB-muistitikku USB-liitäntään. Paina sitten PHONO-/AUX IN -painiketta. Toista vinyylilevy ja käynnistä tallennus painamalla RECORD-painiketta kaksi kertaa. Pysäytä tallennus painamalla STOP-painiketta.

### 5. AUX IN -tallennus

Työnnä USB-muistitikku USB-liitäntään. Yhdistä ulkoinen äänilaite AUX-liitäntään takapaneelissa. Toista äänitiedosto painamalla PHONO-/AUX IN-painiketta ja aloita tallennus painamalla RECORD-painiketta kaksi kertaa.

## **RAITOJEN POISTAMINEN USB-LEVYLTA**

Valitse USB-tila painamalla etupaneelin CD-/USB -painiketta tai painamalla pitkään kaukosäätimen PLAY-/PAUSE-painiketta. Valitse raita ja paina poista 2 kertaa, raita on poistettu.

## **Kello**

Pidä valmiustilassa STOP-painiketta painettuna, kunnes näytössä vilkkuu 24H. Paina sitten lyhyesti DN/F-R-, UP/F-F-näppäintä valitaksesi 12/24H. Aseta sitten MINUUTIT/TUNNIT/PÄIVÄ/KUUKAUSI/VUOSI painamalla lyhyesti STOP-painiketta.

## **Ajastin**

Pidä valmiustilassa TIMER-painiketta painettuna ja valitse hälytys- tai kellotoiminto. Paina sitten lyhyesti kaukosäätimen ylös- ja alaspainikkeita hälytyksen korjaamiseksi. Paina TIMER-painiketta hälytyksen korjaamisen jälkeen ja paina sitten kaukosäätimen ylös- ja alaspainikkeita ja valitse DAB-, FM-, CD-NAUHURI-, USB-.

## **Lepotila**

Paina pitkään TIMER-painiketta kellonajan korjauksen jälkeen CD-, DAB-, FM-, NAUHURI-, AUX-, USB-, -

LEVYSOITIN-tilassa, jolloin näkyviin tulee Lepotila, Ajastin, Pois päältä. Paina sitten kaukosäätimen ylös- ja

alas-painiketta ja valitse lepotilan kestoaike: 15, 30, 45, 60, 90 min, jonka jälkeen automaattinen sammutus.

KAIKKI OIKEUDET PIDÄTETÄÄN, TEKIJÄNOIKEUS/DENVER ELECTRONICS A/S

# DENVER®

[www.denver-electronics.com](http://www.denver-electronics.com)



Sähkö- ja elektroniikkalaitteet sisältävät materiaaleja, komponentteja ja aineita, jotka voivat olla vahingollisia terveydelle ja ympäristölle, jos jättemateriaalia (pois heitettävät sähkö- ja elektroniikkalaitteet) ei käsitellä asianmukaisesti.

Sähkö- ja elektroniikkalaitteet on merkitty yläpuolella olevalla rastitun jäteastian symbolilla. Symboli kertoo, ettei sähkö- ja elektroniikkalaitteita tai paristoja saa hävittää kotitalousjätteen mukana vaan ne on hävitettävä erikseen.

Kaikissa kaupungeissa on keräilypisteitä, joihin vanhat sähkö- ja elektroniikkalaitteet voidaan toimittaa maksutta edelleen toimitettaviksi kierrätysasemille ja muihin keräilypisteisiin tai niille voidaan järjestää keräily kodeista. Lisätietoja saat kuntasi tekniseltä osastolta.

Inter Sales A/S vakuuttaa, että radiolaitetyyppi MRD-51 on direktiivin 2014/53/EU mukainen. EU-vaatimustenmukaisuusvakuutuksen täysimittainen teksti on saatavilla seuraavassa internetosoitteessa:

Mene osoitteeseen: [www.denver-electronics.com](http://www.denver-electronics.com) ja napsauta hakukuvaketta verkkosivuston yläreunassa. Kirjoita mallinumero: mrd-51

Käyttötaajuusalue: FM:87,5-108MHz DAB:168-240MHz

Maks. lähtöteho: 2\*2.5W

DENVER ELECTRONICS A/S

Omega 5A, Soeften

DK-8382 Hinnerup

Tanska

[www.facebook.com/denverelectronics](https://www.facebook.com/denverelectronics)

# DENVER®





## MANUAL DE USUARIO MRD-51

[WWW.DENVER-ELECTRONICS.COM](http://WWW.DENVER-ELECTRONICS.COM)

Lea detenidamente este manual antes de empezar a utilizar el producto.

## PRECAUCIÓN

PARA EVITAR RIESGO DE INCENDIO O DESCARGA ELÉCTRICA, NO CONECTE ESTE ENCHUFE CON CABLES ALARGADORES, RECEPTÁCULOS U OTRAS SALIDAS A MENOS QUE PUEDA INSERTAR COMPLETAMENTE LAS CLAVIJAS PARA EVITAR QUE QUEDEN EXPUESTAS. PARA EVITAR RIESGO DE INCENDIO O DESCARGA ELÉCTRICA NO EXPONGA ESTA UNIDAD A LA LLUVIA O HUMEDAD.

 <p>El símbolo de un relámpago acabado en flecha, en el interior de un triángulo equilátero pretende alertar al usuario de la presencia de “tensiones peligrosas” sin aislamiento en el interior del equipo, que pueden ser de magnitud suficiente para constituir un riesgo de descarga eléctrica a las personas.</p>	<p style="text-align: center;"><b>PRECAUCIÓN</b></p> <p style="text-align: center;"><b>RIESGO DE DESCARGA ELÉCTRICA</b></p> <p><b>ADVERTENCIA:</b> PARA REDUCIR EL RIESGO DE DESCARGA ELÉCTRICA, NO RETIRE LA CUBIERTA (O PARTE POSTERIOR); NO EXISTEN PIEZAS UTILIZABLES POR EL USUARIO EN EL INTERIOR; REMÍTASE AL PERSONAL DE SERVICIO CUALIFICADO.</p>	 <p>El signo de exclamación dentro de un triángulo equilátero tiene como finalidad alertar al usuario de la presencia de importantes instrucciones operativas y de mantenimiento (servicio) en la literatura que acompaña al aparato.</p>
---	--	--

## INSTRUCCIONES IMPORTANTES DE SEGURIDAD

1. Lea y obedezca todas las instrucciones de este manual.
2. Límpielo únicamente con un paño seco.
3. No bloquee las aberturas de ventilación e instálelo siguiendo las instrucciones del fabricante.
4. No lo instale cerca de Fuentes de calor, como radiadores, rejillas de aire caliente, hornos u otros aparatos (incluyendo amplificadores) que produzcan calor.
5. Proteja el cable de alimentación evitando que se le camine por encima o que se lastime, principalmente en los enchufes, en los tomacorrientes y en los puntos donde emerge del equipo.
6. Desconecte el equipo durante las tormentas eléctricas o cuando vaya a estar mucho tiempo sin utilizarse.
7. Remita todo el mantenimiento únicamente al personal cualificado. La reparación es necesaria cuando el aparato presente cualquier tipo de daño, como que el cable de alimentación o el enchufe presente daños, se haya derramado líquido o hayan caído objetos sobre el aparato el aparato se ha expuesto a la lluvia o la humedad, el aparato no funciona normalmente o se ha caído.
8. Este aparato no debe estar expuesto a goteos o salpicaduras de agua y no se debe colocar ningún objeto lleno de agua, como jarrones, sobre el aparato.

9. No sobrecargue la toma de pared.
10. Utilice los controles y botones como se indica en el manual.
11. Guarde sus CD y casetes en una zona fresca para evitar daños por el calor.
12. Cuando mueva el equipo, asegúrese de desconectar primero el cable eléctrico.

### **LIMPIAR EL MUEBLE**

Si el mueble de madera acumula polvo, límpielo con un trapo suave y no abrasivo. No utilice agua ni limpiadores de aerosol ya que podría dañar el mueble y las piezas de plástico/metal de la unidad.

### **ESPECIFICACIONES TÉCNICAS**

- Velocidad del tocadiscos: 33/45/78 rpm (Tamaño de disco 17,5/25/30 cm)
- El CD puede reproducir CD/CD-R/CD-RW/MP3
- El USB puede reproducir MP3
- Casete: C60 y C90 (no se recomienda casetes C120)
- Potencia de salida: 2 x 4W

### **PREPARACIÓN DE USO**

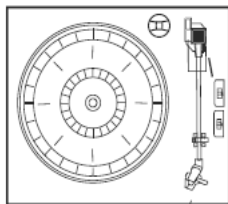

- Saque cuidadosamente la unidad de la caja y retire todo el material de embalaje de la unidad.
- Desenrolle el cable de corriente y extiéndalo completamente.
- Desenrolle el cable de la antena FM y extiéndalo completamente.
- Levante la tapa para acceder al tocadiscos.

- Retire la funda de plástico opaco blanco de la aguja del fonógrafo deslizándola en la dirección de la flecha.
- Preste atención a la aguja durante el funcionamiento porque los daños a la aguja no están cubiertos por la garantía.
- Retire el alambre que se usó para fijar el brazo de lectura durante el transporte.
- Libere la palanca de bloqueo del brazo de lectura.
- Conecte el adaptador de corriente a una toma de 220 V CA, 50 Hz.

### **IMPORTANTE: LEVANTAR Y BAJAR LA TAPA DEL TOCADISCOS**

Para abrir la tapa: Levántela todo lo posible hasta que el soporte de la tapa quede fijado en su posición.

Para cerrar la tapa: Estire del soporte de la tapa hacia arriba para liberarla y baje suavemente la tapa.

**PARA EVITAR DAÑOS EN EL MUEBLE O EN LA TAPA, NUNCA CIERRE LA TAPA DE FORMA FORZADA. LEVANTE SIEMPRE LA TAPA PARA LIBERAR EL SOPORTE DE LA TAPA.**

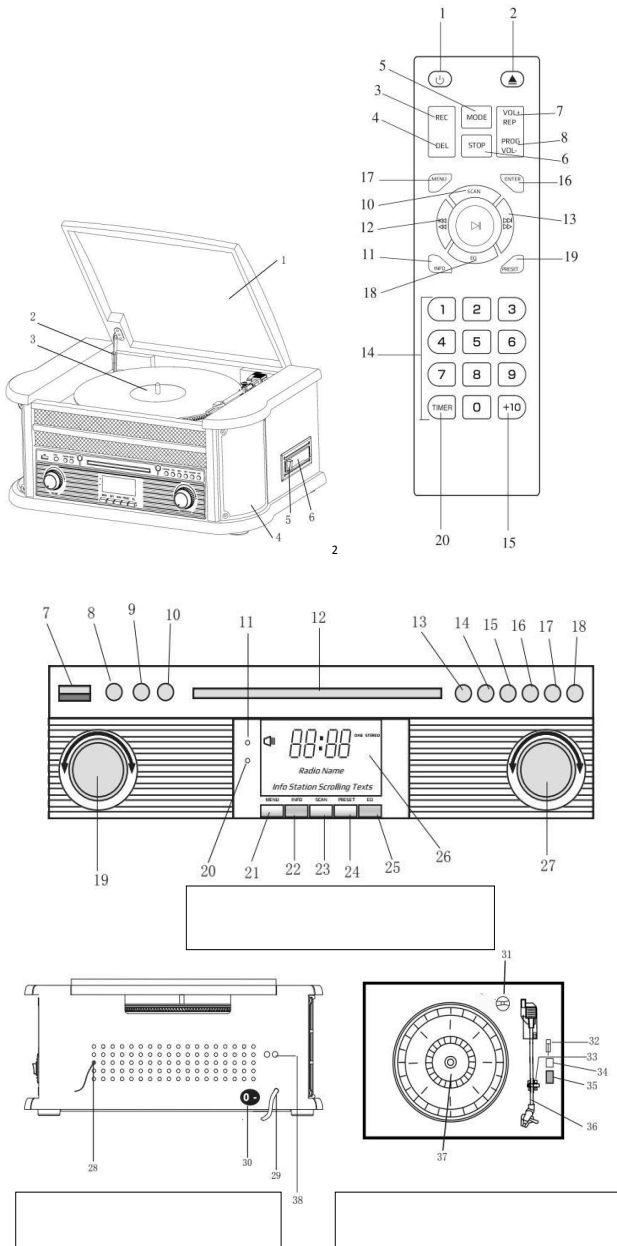

## **SITUACIÓN DE LOS CONTROLES**

1. CUBIERTA CONTRA el POLVO
2. MECANISMO DE COBERTURA
3. TOCADISCOS
4. ALTAVOCES
5. PARADA DE CINTA / BOTÓN DE EXPULSIÓN
6. MECANISMO DEL CASETE
7. PUERTO USB
8. ENTRADA AUXILIAR
9. TOMA de AURICULARES de 3.5mm
10. BOTÓN DE FUNCIÓN (DAB/FM/CD/USB/FONÓGRAFO/CINTA/AUXILIAR)
11. SENSOR DEL MANDO A DISTANCIA
12. PUERTA DEL CD
13. REPRODUCCIÓN/PAUSA
14. BOTÓN PARADA
15. DN/F-R
16. UP/F-F
17. REC/DEL (BOTÓN GRABACIÓN / BOTÓN ELIMINACIÓN)
18. BOTÓN ABRIR / CERRAR PUERTA DEL CD
19. DIAL DE VOLUMEN / ALIMENTACIÓN EN ESPERA
20. LED DE ALIMENTACIÓN
21. BOTÓN DE MENÚ DAB
22. BOTÓN DE INFORMACIÓN DAB
23. BOTÓN DE BÚSQUEDA DAB
24. BOTÓN DE PRESINTONÍA DAB
25. ENTRAR EN DAB
26. PANTALLA LCM
27. BOTÓN DE SINTONIZACIÓN /MODO DE REPRODUCCIÓN
28. ANTENA FM/DAB
29. CABLE CA
30. INTERRUPTOR ON/OFF
31. ADAPTADOR
32. INTERRUPTOR DE PAUSA DEL TOCADISCOS
33. SOPORTE DEL TOCADISCOS
34. Parada automática ON/OFF
35. SELECTOR DE VELOCIDAD DE 33/45/78 RPM
36. BRAZO de TONO
37. TOCADISCOS
38. SALIDA DE LÍNEA

## **MANDO A DISTANCIA**

1. ALIMENTACIÓN CONECTADA/DESCONECTADA



2. BOTÓN ABRIR / CERRAR PUERTA DEL CD
3. BOTÓN DE GRABACIÓN
4. BOTÓN BORRAR
5. BOTÓN MODO
6. BOTÓN PARADA
7. BOTÓN REPETIR /VOL+
8. BOTÓN PROGRAMA /VOL-
9. BOTÓN REPRODUCCIÓN/PAUSA
10. BOTÓN DE BÚSQUEDA DAB
11. INFO
12. BOTÓN SALTAR - /BOTÓN AVANCE RÁPIDO
13. BOTÓN SALTAR - /BOTÓN REBOBINADO
14. TECLADO NUMÉRICO
15. +10
16. ENTRAR
17. MENÚ
18. ECUALIZADOR
19. PRESINTONIZAR
20. TEMPORIZADOR

Pulse (5) en el mando a distancia de forma reiterada para seleccionar el modo DAB/FM/CD/USB/AUX/PHONO/TAPE

### **INSTALACIÓN DE LA PILA DEL MANDO A DISTANCIA**

El mando a distancia por infrarrojos requiere 2 PCS UM-4 R03, AAA (3V) Batería EIN/AUS

### **ALIMENTACIÓN CONECTADA/DESCONECTADA**

1. Pulse POWER para encender el sistema. El indicador de encendido se iluminará.
2. Pulse los botones de selección de función (DAB/FM/CD/USB/TAPE/PHONO/AUX IN) para elegir la función deseada.
3. Empiece a ajustar el volumen con el botón de control de volumen.
4. Cuando haya acabado de escuchar, vuelva a pulsar POWER para apagar el sistema. El indicador de encendido se apagará.

Comentario: La unidad cumple con ERP2; la unidad cambiará al modo en espera si no hay funcionamiento de la unidad tras 15 minutos; pulse el botón POWER 2 veces si desea reiniciar la unidad.

## **MODO DAB**

Pulse el botón de función (10) (5 en el mando a distancia) de forma reiterada para seleccionar el modo DAB. Pulse el botón SKIP+/- (16/15) (12/13 en el mando a distancia) para buscar el programa.

## **MENÚ DAB**

Pulse el botón MENU (21) (17 en el mando a distancia) para acceder a las opciones.

1. Búsqueda completa: seleccione esta opción para realizar una búsqueda completa de los programas DAB disponibles. Puede pulsar SCAN (23) para realizar la misma acción.
2. Sintonización manual: seleccione esta opción para seleccionar manualmente la frecuencia DAB
3. DRC: seleccione esta opción para elegir entre DRC bajo, DRC alto y DRC desconectado.
4. Eliminar: seleccione esta opción para elegir entre RECORTAR emisoras conectado o desconectado.

## **PRESINTONIZAR DAB**

Puede programar un máximo de 20 emisoras de radio presintonizadas.

1. Mantenga pulsado el botón PRESET (24) (19 en el mando a distancia). Aparecerá en pantalla PRESET STORE. Pulse el botón SKIP+/- (16/15) (12/13 en el mando a distancia) para seleccionar el número de presintonización. Pulse el botón ENTER (9) (16 en el mando a distancia) para confirmarlo.
2. Pulse el botón (24) (19 en el mando a distancia) para navegar a través de las presintonías.

## **DAB-INFORMATION**

Pulse el botón iNFO (22) (18 en el mando a distancia) de forma reiterada para ver la siguiente información: NOMBRE/KBPS/FECHA /HORA.

## **MODO FM**

Pulse el botón de función (10) (5 en el mando a distancia) de forma reiterada para seleccionar el modo FM. Gire el DIAL DE SINTONIZACIÓN (27) para seleccionar manualmente la frecuencia.

## **MENÚ FM**

Press MENPulse el botón MENU (21) (17 en el mando a distancia) para acceder a las opciones.U (21) (17 on remote) to access to the options.

1. Configuración de Búsqueda: seleccione esta opción para elegir entre buscar todas las emisoras o solo las emisoras fuertes.

2. Configuración Audio: seleccione esta opción para elegir entre audio mono o permitir el sonido estéreo.

## PRESINTONÍA FM

Véase las instrucciones de PRESINTONÍA DAB.

## INFORMACIÓN DE FM

Pulse reiteradamente INFO (22) (18 en el mando a distancia para ver la siguiente información: TIPO DE PROGRAMA/FRECUENCIA/AUDIO/FECHA/HORA.

## FUNCIONAMIENTO DEL CD

1. Pulse el botón CD/USB para acceder al modo CD y los iconos “---” y ‘DISC’ aparecerán en la pantalla. La unidad puede reproducir CD, CD-R y CD-RW.



2. Pulse el botón OP/CL para abrir la bandeja de CD.
3. Coloque el disco en la bandeja de CD con el lado de la etiqueta hacia arriba.
4. Pulse otra vez el botón OP/CL para cerrar la bandeja de CD. La reproducción empezará automáticamente desde la primera pista.
5. El icono MP3 aparecerá si se detectan archivos MP3 en el disco.



## REPRODUCIR UN CASSETTE

Nota: Antes de insertar la cinta en el reproductor, asegúrese de que la cinta no esté demasiado holgada de forma que pueda atascar el mecanismo.

1. Pulse POWER para encender el sistema.
2. Pulse el botón TAPE para acceder al modo CINTA.
3. Inserte el casete en la bandeja que se encuentra en el lado derecho del mueble, como se muestra en la ilustración, con el lado que desea reproducir hacia arriba y la parte abierta en el lado derecho.

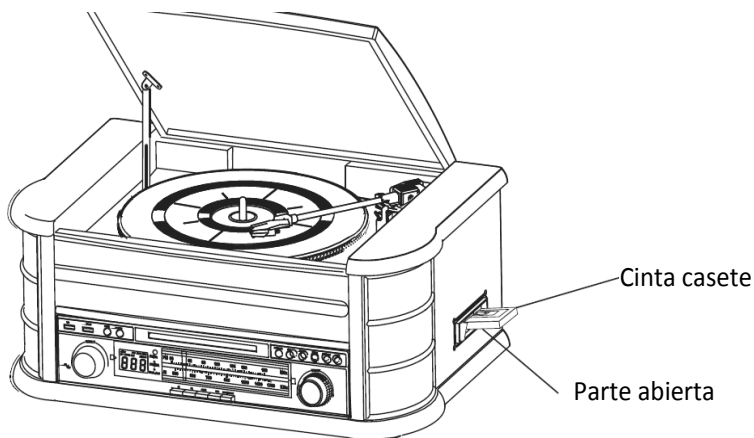

4. La reproducción del casete empieza en cuanto se inserta la cinta. Ajuste el control de VOLUME al nivel que desee.

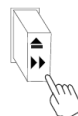

5. Para avanzar la cinta rápidamente, mantenga pulsado el botón aproximadamente hasta la mitad. La cinta avanzará rápidamente mientras mantenga el botón pulsado. La reproducción normal se reanudará cuando suelte el botón.
6. Cuando se termine la cinta, el reproductor se detendrá automáticamente. Mantenga

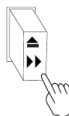

pulsado completamente el botón para extraer la cinta del reproductor. Puede mantener pulsado el botón para parar de reproducir la cinta en cualquier momento.

7. Pulse otra vez POWER para apagar el sistema.

## REPRODUCIR DISCOS DE VINILO

El sistema incluye un tocadiscos de tamaño completo, con 3 velocidades y con correas. Puede reproducir vinilos a 33, 45 y 78 rpm.

1. Pulse POWER para encender el sistema.
2. Pulse el botón PHONO para acceder al modo FONDO.

3. Asegúrese de haber retirado la funda de la aguja y de haber liberado el bloqueo del brazo de lectura que lo fijaba en la base del brazo.
4. Ajuste el selector de velocidad del tocadiscos a la velocidad de 33, 45 o 78 rpm adecuada. Si reproduce singles de 45 rpm, coloque el adaptador de 45 rpm en el eje central.
5. Coloque el disco sobre el eje central.
6. Eleve la palanca amortiguadora para levantar el brazo de lectura de su base. Mueva el brazo de lectura hasta el borde del disco. El tocadiscos se iniciará automáticamente. Utilice la palanca amortiguadora para bajar suavemente el brazo de lectura sobre el disco.
7. Ajuste el control de VOLUME al nivel que desee.
8. Pulse otra vez POWER para apagar el sistema. El indicador de encendido se apagará.

Nota: No gire ni detenga manualmente el tocadiscos. Mover o sacudir el tocadiscos sin asegurar la pinza del brazo de lectura podría causar daños en el brazo de lectura.

## FUNCIONAMIENTO DE ENTRADA AUXILIAR

Conecte el sistema audio al conector AUX IN del panel trasero y pulse el botón PHONO/AUX IN. Empiece la reproducción con el dispositivo conectado.

## FUNCIONAMIENTO USB

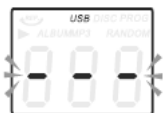

1. Pulse primero el botón CD/USB y el botón FUNCTION para acceder al modo USB. Aparecerá el icono '---' y USB.
2. Inserte un dispositivo flash USB en el puerto USB.
3. Las funciones REPRODUCIR/PAUSA, ABAJO/ARRIBA y Parar son las mismas que las funciones de CD.

## REPRODUCIR EN MODO MP3 (CD/USB)

1. Pulse el botón PLAY/PAUSE para empezar o pausar la reproducción de la pista seleccionada.
2. Mientras se reproduce la canción, aparecerá el número de canción y de carpeta de la pista seleccionada en la pantalla.
3. Puede detener la reproducción en cualquier momento pulsando el botón STOP.

## SALTAR PISTA Y BUSCAR PISTA RÁPIDO EN MODO CD/USB

Durante la reproducción de CD/USB, pulse repetidamente el botón UP/F.F (⏮) o DN/F.R (⏭) en el panel frontal de la unidad o en el mando a distancia para cambiar de pista. Para buscar rápidamente hacia delante y hacia atrás en una pista, mantenga pulsado el botón UP/F.F (⏮) o DN/F.R (⏭). Para saltar 10 pistas hacia atrás o hacia delante, pulse TRACK-10 o TRACK+10 en el mando a distancia.

## GRABACIÓN en USB

### 1. Grabación en CD

Inserte una unidad Flash USB en el puerto USB. A continuación, pulse el botón CD/USB. Coloque el CD en la bandeja de CD y reproduzca la pista que desea grabar. Pulse dos veces el botón RECORD para empezar a grabar. Si se reproduce todo el CD, se grabarán todas las pistas.

NOTA: La grabación se cancelará si pulsa el botón STOP durante la grabación.

### 2. Grabación de disco MP3

Inserte una unidad Flash USB en el puerto USB. A continuación, pulse el botón CD/USB. Coloque el CD con archivos MP3 en la bandeja de CD y reproduzca la pista MP3 que desea grabar. Pulse dos veces el botón RECORD para empezar a grabar. Si se reproducen todos los archivos MP3, se grabarán todas las pistas.

NOTA: La grabación se cancelará si pulsa el botón STOP durante la grabación.

### 3. Grabación de casete

Inserte una unidad Flash USB en el puerto USB. A continuación, pulse el botón TAPE. Coloque el casete en la bandeja. Reproduzca el casete. Pulse dos veces el botón RECORD para empezar a grabar. Pulse el botón STOP para detener la grabación.

### 4. Grabación de vinilos

Inserte una unidad Flash USB en el puerto USB. A continuación, pulse el botón PHONO/AUX IN. Reproduzca el vinilo y pulse dos veces el botón RECORD para empezar a grabar. Pulse el botón STOP para detener la grabación.

### 5. Grabación de entrada auxiliar

Inserte una unidad Flash USB en el puerto USB. Conecte el dispositivo de audio externo en el conector AUX del panel trasero. A continuación, pulse el botón PHONO/AUX IN y reproduzca el audio y pulse dos veces el botón RECORD para empezar a grabar.

## ELIMINAR PISTAS DEL DISCO USB

Pulse el botón CD/USB del panel frontal o mantenga pulsado PLAY/PAUSE en el mando a distancia para seleccionar el modo USB. Seleccione la pista y pulse eliminar 2 veces y se elimina la pista.

### **Reloj**

En modo es espera, pulse durante un periodo prolongado de tiempo el botón STOP para mostrar 24H parpadeando; posteriormente, pulse brevemente la tecla DN/F-R, UP/F-F para seleccionar 12/24H; después, pulse brevemente el botón STOP para configurar MINUTO/HORA/DÍA/MES/AÑO

### **Temporizador**

Pulse durante un periodo prolongado de tiempo el botón TIMER bajo el modo en espera para elegir la función de Alarma o Reloj; posteriormente, pulse brevemente los botones arriba y abajo del mando a distancia para entrar en la depuración de la alarma; pulsar TIMER lo reinicia tras completar la depuración de la alarma y después pulse los botones arriba y abajo del mando a distancia para seleccionar el modo DAB, FM , CD,TAPE, USB.

### **Retardo**

Bajo la premisa de depurar el reloj en primer lugar, en modo CD,DAB, FM, CINTA, AUXILIAR, USB, TOCADISCOS, pulse durante un periodo prolongado de tiempo TIMER para mostrar Retardo, Temporizador, OFF y posteriormente pulse los botones arriba y abajo del mando a distancia para seleccionar el tiempo de retardo: 15, 30, 45, 60, 90 minutos y posteriormente cierre automático.

TODOS LOS DERECHOS RESERVADOS, COPYRIGHT DENVER ELECTRONICS A/S

# DENVER®

[www.denver-electronics.com](http://www.denver-electronics.com)



Los equipos eléctricos y electrónicos contienen materiales, componentes y sustancias que pueden ser nocivas para su salud y el medioambiente si no se maneja correctamente el material de desecho (equipo eléctrico y electrónico desechado).

Los equipos eléctricos y electrónicos aparecen marcados con un símbolo de cubo de basura tachado; véase arriba. Este símbolo significa que los equipos eléctricos y electrónicos no deben eliminarse con el resto de residuos domésticos, sino que deben eliminarse de forma separada.

Todas las ciudades disponen de puntos de recogida establecidos, donde bien se puede enviar los equipos eléctricos y electrónicos de forma gratuita en las estaciones de reciclaje u otros puntos de reciclaje, o que se le recojan de sus domicilios. Puede obtener información adicional en el departamento técnico de su ciudad.

Por la presente, Inter Sales A/S declara que el tipo de equipo radioeléctrico MRD-51 es conforme con la Directiva 2014/53/EU. El texto completo de la declaración EU de conformidad está disponible en la dirección Internet siguiente:

Entre en: [www.denver-electronics.com](http://www.denver-electronics.com) y después haga clic en el ICONO búsqueda situado en la línea superior de la página web. Escriba el número de modelo: mrd-51

Rango de funcionamiento de la Gama de frecuencia: FM:87,5-108MHz DAB:168-240MHz

Potencia de salida máxima: 2\*2.5W

DENVER ELECTRONICS A/S

Omega 5A, Soeften

DK-8382 Hinnerup

Dinamarca

[www.facebook.com/denverelectronics](https://www.facebook.com/denverelectronics)



# DENVER®



## BEDIENUNGSANLEITUNG



### MRD-51

[WWW.DENVER-ELECTRONICS.COM](http://WWW.DENVER-ELECTRONICS.COM)

Lesen Sie diese Bedienungsanleitung vor dem Gebrauch des Produkts sorgfältig durch.

## VORSICHT

ZUR VERMEIDUNG VON FEUER UND STROMSCHLAG BENUTZEN SIE DAS GERÄT NICHT MIT EINEM VERLÄNGERUNGSKABEL ODER EINER STECKDOSE, WENN SICH DER STECKER NICHT VOLLSTÄNDIG EINSTECKEN LÄSST. ZUR VERMEIDUNG VON FEUER UND STROMSCHLAG SETZEN SIE DAS GERÄT NICHT REGEN ODER FEUCHTIGKEIT AUS.

 <p>Der Blitz mit Pfeilspitze im gleichseitigen Dreieck soll den Benutzer vor nicht isolierter gefährlicher Spannung im Gehäuse des Geräts warnen, die so hoch ist, dass die Gefahr von Stromschlägen besteht.</p>	<p style="text-align: center;"><b>VORSICHT</b></p> <p style="text-align: center;"><b>STROMSCHLAGGEFAHR</b></p> <p><b>WARNUNG:</b> ZUR VERMEIDUNG VON STROMSCHLAG ÖFFNEN SIE DAS GERÄT NICHT, ES BEFINDEN SICH KEINE VON IHNEN WARTBAREN TEILE IM GERÄT. REPARATUR NUR DURCH DEN AUTORISIERTEN KUNDENDIENST.</p>	 <p>Das Ausrufezeichen im gleichseitigen Dreieck soll den Benutzer auf wichtige Gebrauchs- und Wartungsanleitungen in der Begleitliteratur des Geräts hinweisen.</p>
---	---	---

## WICHTIGE SICHERHEITSHINWEISE

1. Alle Anleitungen in diesem Handbuch durchlesen, aufbewahren und befolgen.
2. Reinigen Sie das Gerät nur mit einem trockenen Lappen.
3. Blockieren Sie keine Ventilationsöffnungen und installieren Sie das Gerät gemäß den Anleitungen.
4. Installieren Sie das Gerät nicht in der Nähe von Wärmequellen wie Heizkörpern, Wärmespeichern, Herden oder anderen wärmeerzeugenden Geräten (einschließlich Verstärkern).
5. Schützen Sie das Netzkabel, damit es nicht eingeklemmt oder darauf getreten wird, insbesondere am Stecker und am Ausgang aus dem Gerät.
6. Bei längerer Nichtbenutzung und bei Gewitter ziehen Sie bitte den Netzstecker.
7. Wenden Sie sich mit Reparaturen stets an den autorisierten Kundendienst. Das Gerät muss repariert werden, wenn es beschädigt ist, beispielsweise wenn Netzkabel oder Stecker beschädigt sind, Feuchtigkeit oder Fremdkörper eingedrungen sind, das Gerät Regen oder Feuchtigkeit ausgesetzt war, nicht wie gewöhnlich funktioniert oder fallen gelassen wurde.
8. Setzen Sie das Gerät nicht Spritzwasser oder Tropfwasser aus und stellen Sie keine mit Wasser gefüllten Gegenstände (wie Vasen) auf dem Gerät ab.
9. Steckdose nicht überlasten.
10. Bedienen Sie Steuerungen und Schalter nur wie beschrieben.
11. Bewahren Sie CDs und Kassetten an einem kühlen Ort auf, um Schäden durch Hitze zu vermeiden.

# **Wenn Sie das Gerät umstellen möchten, trennen Sie zunächst das Netzkabel.**

## **REINIGUNG DES GEHÄUSES**

Falls das Holzgehäuse schmutzig ist, wischen Sie es mit einem weichen, nicht scheuernden Staublappen ab. Verwenden Sie weder Wasser noch Sprühreiniger, da dadurch das Gehäuse oder die Kunststoff-/Metallteile des Geräts beschädigt werden könnten.

## **TECHNISCHE DATEN**

- Geschwindigkeit Schallplattenspieler: 33/45/78 U/MIN (Plattengröße 17,5/25/30 cm)
- Unterstützte CD-Formate CD/CD-R/CD-RW/MP3
- Unterstützte Dateiformate im USB-Modus: MP3
- Kassette: C60 & C90 (C120-Kassetten werden nicht empfohlen)
- Ausgangsleistung: 2x 4W

## **VOR DEM GEBRAUCH**

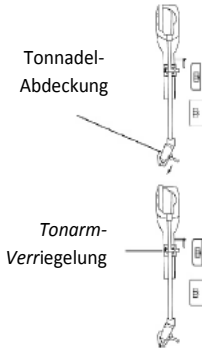
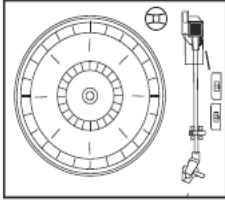

- Nehmen Sie das Gerät vorsichtig aus dem Karton und entfernen Sie alle Verpackungsmaterialien vom Gerät.
- Wickeln Sie das AC-Netzkabel vollständig ab.
- Wickeln Sie das UKW-Antennenkabel vollständig ab.
- Heben Sie den Deckel an, um den Plattenspieler zu öffnen.

- Entfernen Sie die weiße, rechteckige Tonnadel-Abdeckung von der Tonnadel, indem Sie die Abdeckung in Pfeilrichtung abziehen.
- Achten Sie während des Betriebs auf die Tonnadel, da Schäden an der Nadel nicht im Umfang der Garantieleistung enthalten sind.
- Entfernen Sie den Clip, mit dem der Tonarm während des Transports gesichert wurde.
- Lösen Sie die Tonarm-Verriegelung.
- Schließen Sie den Netzstecker an eine AC 220V, 50Hz Steckdose an.

### WICHTIG: DECKEL DES PLATTENSPIELERS ANHEBEN UND ABSENKEN

Deckel öffnen: Heben Sie ihn so weit wie möglich an, bis die Halterung des Deckels in der entsprechenden Position einrastet.

Deckel schließen: Ziehen Sie die Halterung für die Freigabe des Deckels nach vorn und senken Sie den Deckel dann vorsichtig ab.

**SCHLIESSEN SIE DEN DECKEL NIEMALS MIT GEWALT, UM SCHÄDEN AM GEHÄUSE ODER DECKEL ZU VERMEIDEN. HEBEN SIE DEN DECKEL AN, UM DESSEN HALTERUNG ZU LÖSEN.**

### ÜBERSICHT DES GERÄTS

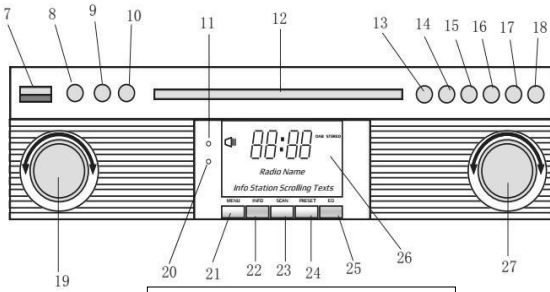
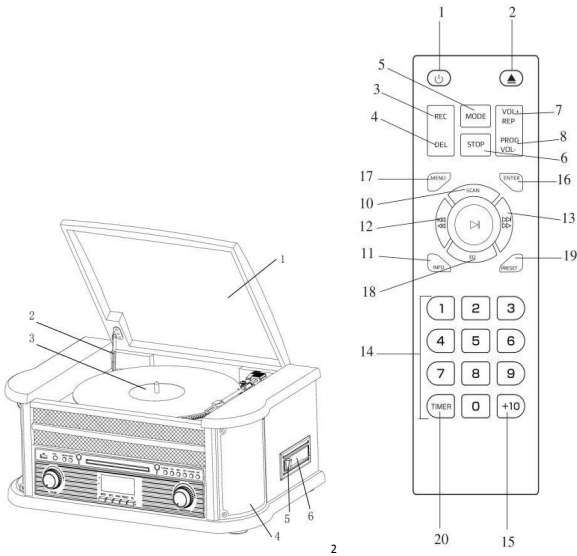

**FRONTBLLENDE**

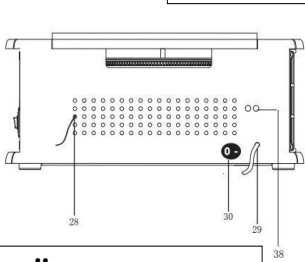

**RÜCKANSICHT**

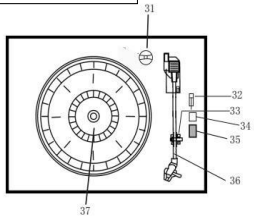

**SCHALLPLATTEN**

## **BEDIENELEMENTE**

1. SCHUTZABDECKUNG
2. MECHANISMUS DER ABDECKUNG
3. PLATTENSPIELER
4. LAUTSPRECHER
5. TASTE KASSETTE ANHALTEN/AUSWERFEN
6. KASSETTENMECHANISMUS
7. USB-ANSCHLUSS
8. AUX-Eingang
9. 3,5 mm KOPFHÖRERBUCHSE
10. FUNKTIONSTASTE (DAB/FM/CD/USB/PLATTENSPIELER/KASSETTENDECK/AUX)
11. SENSOR FERNBEDIENUNG
12. CD-LAUFWERK
13. Wiedergabe/Pause
14. STOPP
15. ABWÄRTS/SCHNELLES RÜCKSPULEN
16. AUFWÄRTS/SCHNELLES VORSPULEN
17. AUFZEICHNEN/LÖSCHEN (TASTE AUFZEICHNEN/TASTE LÖSCHEN)
18. TASTE CD-FACH ÖFFNEN/SCHLIESSEN
19. LAUTSTÄRKEREGLER/STANDBY
20. BETRIEBSANZEIGE-LED
21. TASTE DAB-MENÜ
22. TASTE DAB-INFORMATION
23. TASTE DAB-SCAN
24. TASTE DAB-SPEICHERPLATZ
25. DAB-WAHLTASTE
26. LCM-DISPLAY
27. ABSTIMMREGLER/WIEDERGABEMODUS
28. UKW/DAB-ANTENNE
29. NETZKABEL
30. EIN/AUSSCHALTER
31. SINGLE-ADAPTER
32. PLATTENSPIELER-PAUSESCHALTER
33. TONARM-AUFLAGE
34. Automat. Stopp ein/aus
35. GESCHWINDIGKEITSWÄHLER 33/45/78 U/min-1
36. TONARM
37. PLATTENSPIELER
38. LINE-OUT

## **FERNBEDIENUNG**

1. EIN/AUS
2. TASTE CD-FACH ÖFFNEN/SCHLIESSEN
3. AUFNAHMETASTE
4. LÖSCHTASTE
5. MODE-TASTE
6. STOPP
7. WIEDERHOLTASTE/LAUTSTÄRKE +
8. PROGRAMMIERTASTE/LAUTSTÄRKE –
9. WIEDERGABE/PAUSETASTE
10. TASTE DAB-SCAN
11. INFO
12. TASTE ZURÜCKSPRINGEN/SCHNELL VORWÄRTS
13. TASTE VORSRINGEN/SCHNELL ZURÜCK
14. ZAHLENTASTATUR
15. +10
16. ENTER
17. MENÜ
18. EQ
19. SPEICHERPLATZ
20. ZEITSTEUERUNG

Drücken Sie für die Auswahl des DAB-, UKW-, CD-, USB-, AUX-, PLATTENSPIELER- oder KASSETTENDECKMODUS mehrmals (5) auf der Fernbedienung.

## **EINLEGEN DER BATTERIEN IN DIE FERNBEDIENUNG**

Die IR-Fernbedienung benötigt 2 Microzellen (AAA (2 x 1,5 V)) Akku

## **EIN/AUS**

1. Drücken Sie die EIN/AUS-Taste, um die Anlage einzuschalten. Die Betriebsanzeige leuchtet auf.
2. Drücken Sie den Funktionsumschalter (DAB/FM/CD/USB/TAPE/PHONO/AUX IN) für die Auswahl der gewünschten Funktion.
3. Verwenden Sie den Lautstärkereger zum Einstellen der Lautstärke.
4. Wenn Sie die Wiedergabe beendet haben, dann drücken Sie die EIN/AUS-Taste erneut, um die Anlage auszuschalten. Die Betriebsanzeige erlischt.

Hinweis: Das Gerät entspricht ERP2. Es wechselt in den Standby-Modus, wenn es 15 Minuten lang nicht bedient wird. Bitte drücken Sie danach zweimal die EIN/AUS-Taste, wenn Sie das Gerät wieder weiterverwenden möchten.

### **DAB-Modus**

Drücken Sie mehrmals die Funktionstaste (10) (5 auf der Fernbedienung), um den DAB-Modus auszuwählen. Drücken Sie die Taste VOR-/ZURÜCKSPRINGEN (16/15) (12/13 auf der Fernbedienung), um Programme zu suchen

### **DAB-Menüs**

Drücken Sie die Taste MENU (21) (17 auf der Fernbedienung), um auf die Optionen zuzugreifen.

1. Full Scan: Wählen Sie diese Option, um einen vollständigen Scan nach verfügbaren DAB-Programmen durchzuführen. Sie können aber auch SCAN (23) drücken, um dieselbe Aktion durchzuführen.
2. Manuelle Sendersuche: Wählen Sie diese Option, um die DAB-Frequenz manuell auszuwählen
3. Dynamikkompressor: Wählen Sie diese Option, um zwischen der Funktion Dynamikkompressor schwach, stark und ausgeschaltet auszuwählen.
4. Bereinigen: Wählen Sie diese Option, um die Bereinigung der Sender zu aktivieren oder zu deaktivieren.

### **DAB-Voreinstellung**

Sie können den Speicherplätzen maximal 20 Radiosender zuweisen.

1. Halten Sie PRESET (24) (19 auf der Fernbedienung) gedrückt. Auf dem Display erscheint PRESET STORE. Drücken Sie die Taste VOR-/ZURÜCKSPRINGEN (16/15) (12/13 auf der Fernbedienung), um den Speicherplatz zu wählen. Drücken Sie zur Bestätigung ENTER (9) (16 auf der Fernbedienung).
2. Drücken Sie für die Navigation durch die Speicherplätze die Taste PRESET (24) (19 auf der Fernbedienung).

### **DAB-INFORMATION**

Drücken Sie mehrmals INFO (22) (18 auf der Fernbedienung), um nachfolgende Informationen zu sehen: NAME/KBPS/DATE /TIME.

### **UKW-Modus**

Drücken Sie mehrmals die Funktionstaste (10) (5 auf der Fernbedienung), um den UKW-Modus auszuwählen. Drehen Sie den ABSTIMMREGLER (27), um manuell die Frequenz auszuwählen.

### **UKW-Menü**

Drücken Sie die Taste MENU (21) (17 auf der Fernbedienung), um auf die Optionen zuzugreifen.

1. Scan-Einstellung: Wählen Sie diese Option, um zwischen dem Scannen aller Sender oder dem Scannen starker Sender auszuwählen.



2. Audioeinstellung: Wählen Sie diese Option, um zwischen dem Erzwingen einer Mono-Audioausgabe oder dem Zulassen einer Stereo-Audioausgabe auszuwählen.

### UKW-Voreinstellung

Siehe Anleitungen unter DAB-VOREINSTELLUNG

### UKW-INFORMATION

Drücken Sie mehrmals INFO (22) (18 auf der Fernbedienung), um nachfolgende Informationen zu sehen: KIND OF PRO-GRAM/FREQUENCY/AUDIO/DATE/TIME.

### CD-BETRIEB

1. Drücken Sie die Taste CD/USB, um den CD-Modus einzuschalten; die Anzeige „---“ und das Icon „DISC“ erscheinen im Display. Das Gerät unterstützt die Wiedergabe von CDs, CD-R und CD-RW.



2. Drücken Sie die Taste OP/CL, um das CD-Laufwerk zu öffnen.
3. Legen Sie eine Disc mit der bedruckten Seite nach oben in das Laufwerk ein.
4. Drücken Sie die Taste OP/CL erneut, um das CD-Laufwerk zu schließen. Die Wiedergabe startet automatisch mit dem ersten Titel.
5. Das MP3-Icon erscheint, sofern eine MP3-Datei auf der Disc erkannt wird.



### KASSETTEN-WIEDERGABE

Hinweis: Vergewissern Sie sich vor dem Einlegen einer Kassette, dass das Tonband nicht locker ist, da dadurch der Kassettenmechanismus blockiert werden könnte.

1. Drücken Sie POWER zum Einschalten des Geräts.
2. Drücken Sie die Taste TAPE , um den KASSETTEN-Modus einzuschalten.

- Legen Sie eine Kassette in das Kassettenlaufwerk rechts am Gehäuse ein; siehe Abbildung. Die wiederzugebende Seite der Kassette zeigt dabei nach oben und die offene Seite nach rechts.

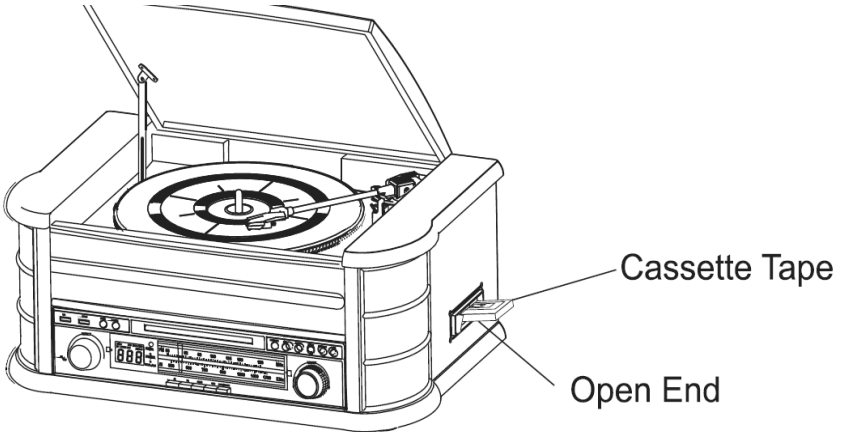

- Die Kassettenwiedergabe startet, sobald Sie die Kassette erfolgreich eingelegt haben. Drehen Sie den Lautstärkereglер VOLUME zum Einstellen der gewünschten Lautstärke.

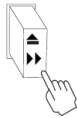

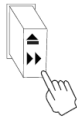
- Drücken Sie die Taste  halb nach unten, um die Kassette vorzuspulen. Die Kassette wird vorgespult, solange Sie die Taste gedrückt halten. Sobald Sie die Kassette loslassen, wird die normale Wiedergabe fortgesetzt.
- Am Ende der Kassette beendet das Gerät automatisch die Wiedergabe. Die

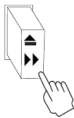

Offene Seite

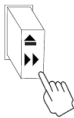
Taste  vollständig nach unten, um die Kassette aus dem Gerät auszuwerfen. Sie können die Taste jederzeit drücken, um die Wiedergabe zu beenden.

- Drücken Sie die Taste POWER erneut, um das Gerät auszuschalten.

## WIEDERGABE VON

Das Gerät verfügt über einen normal großen Plattenspieler mit 3 Geschwindigkeitseinstellungen und mit Riemenantrieb. Sie können folgende Schallplatten abspielen: 33, 45 und 78 U/min.

1. Drücken Sie POWER zum Einschalten des Geräts.
2. Drücken Sie die Taste PHONO, um den PHONO-Modus einzuschalten.
3. Vergewissern Sie sich, dass Sie die Tonnadel-Abdeckung entfernt und die Tonarm-Verriegelung, mit dem der Tonarm an der Tonarmhalterung befestigt ist, freigegeben haben.
4. Stellen Sie mit dem Drehzahlregler die gewünschte Geschwindigkeit ein: 33, 45 oder 78 U/min. Falls Sie 45 U/min-Platten abspielen, setzen Sie den 45 U/min-Adapter auf die Spindel.
5. Legen Sie die Schallplatte auf die mittige Spindel.
6. Heben Sie den Cue-Hebel an, um den Tonarm von der Halterung zu nehmen. Bewegen Sie den Tonarm bis zum Rand der Schallplatte. Der Plattenteller beginnt sich automatisch zu drehen. Verwenden Sie den Cue-Hebel, um den Tonarm vorsichtig auf die Schallplatte herab zu senken.
7. Drehen Sie den Lautstärkeregler VOLUME zum Einstellen der gewünschten Lautstärke.
8. Drücken Sie die Taste POWER erneut, um das Gerät auszuschalten. Die BETRIEBSANZEIGE ERLISCHT.

Hinweis: Den Plattenteller nicht manuell drehen oder anhalten. Der Plattenspieler darf nicht bewegt oder gerüttelt werden, sofern der Tonarm nicht gesichert ist; anderenfalls könnte der Tonarm beschädigt werden.

### WIEDERGABE IM AUX-EINGANGSMODUS

Schließen Sie ein externes Audiogerät an die Buchse AUX IN an der Rückseite des Geräts an. Drücken Sie dann die Taste PHONO/AUX IN. Starten Sie die Wiedergabe am externen Gerät.

### USB-BETRIEB

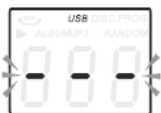

1. Drücken Sie zunächst die Taste CD/USB und anschließend die Taste FUNCTION, um den USB-Modus einzuschalten. „--“ und das USB-Icon erscheinen im Display.
2. Schließen Sie ein USB-Flashgerät an den USB-Port an.
3. Die Vorgehensweise für die Funktionen WIEDERGABE/PAUSE, AUFWÄRTS/ABWÄRTS und Stopp entsprechenden denen im CD-Modus.

### **MP3-WIEDERGABE (CD/USB)**

1. Drücken Sie die Taste PLAY/PAUSE, um die Wiedergabe des ausgewählten Titels zu starten oder zu unterbrechen.
2. Während der Wiedergabe eines Titels werden dessen Titelnummer und Ordnernummer im Display angezeigt.
3. Sie können die Wiedergabe jederzeit durch Drücken der Taste STOP beenden.

### **TITEL ÜBERSPRINGEN UND SCHNELLSUCHLAUF IM CD-/USB-MODUS**

Drücken Sie während der CD-/USB-Wiedergabe wiederholt die Taste UP/F.F (⏮) oder DN/F.R (⏭) am Gerät oder auf der Fernbedienung, um einen Titel auszuwählen. Um eine bestimmte Stelle innerhalb eines Titels zu suchen, halten Sie die Taste UP/F.F (⏮) oder DN/F.R (⏭) gedrückt. Mit der Taste TRACK-10 oder TRACK+10 auf der Fernbedienung können Sie 10 Titel auf einmal rückwärts oder vorwärts überspringen.

### **USB-AUFNAHME**

1. CD-Aufnahme  
Schließen Sie ein USB-Flashgerät an den USB-Port an. Drücken Sie dann die Taste CD/USB. Legen Sie eine CD in das CD-Laufwerk ein und starten Sie die Wiedergabe des Titels, den Sie aufzeichnen möchten. Drücken Sie die Taste RECORD zweimal, um die Aufnahme zu starten. Falls Sie die gesamte CD abspielen, werden alle Titel aufgezeichnet.  
HINWEIS: Die Aufzeichnung wird fehlschlagen, falls Sie während der Aufzeichnung die Taste STOP drücken.
2. Aufnahme von MP3-DISCS  
Schließen Sie ein USB-Flashgerät an den USB-Port an. Drücken Sie dann die Taste CD/USB. Legen Sie eine CD mit MP3-Dateien in das CD-Laufwerk ein und starten Sie die Wiedergabe des MP3-Titels, den Sie aufzeichnen möchten. Drücken Sie die Taste RECORD zweimal, um die Aufnahme zu starten. Falls Sie alle MP3-Dateien abspielen, werden alle Titel aufgezeichnet.  
HINWEIS: Die Aufzeichnung wird fehlschlagen, falls Sie während der Aufzeichnung die Taste STOP drücken.
3. Kassetten aufnehmen  
Schließen Sie ein USB-Flashgerät an den USB-Port an. Drücken Sie dann die Taste TAPE. Legen Sie eine Kassette ein. Spielen Sie die Kassette ab. Drücken Sie die Taste RECORD zweimal, um die Aufnahme zu starten. Drücken Sie die Taste STOP, um die Aufnahme zu beenden.

#### 4. Schallplatten aufnehmen

Schließen Sie ein USB-Flashgerät an den USB-Port an. Drücken Sie dann die Taste PHONO/AUX IN. Starten Sie die Wiedergabe der Schallplatte und drücken Sie zweimal die Taste RECORD, um die Aufnahme zu starten. Drücken Sie die Taste STOP, um die Aufnahme zu beenden.

#### 5. Aufnahme im AUX-EINGANGSMODUS

Schließen Sie ein USB-Flashgerät an den USB-Port an. Schließen Sie ein externes Audiogerät an die AUX-Buchse an der Rückseite des Geräts an. Drücken Sie dann die Taste PHONO/AUX IN, starten Sie die Wiedergabe am externen Gerät und drücken Sie zweimal die Taste RECORD, um die Aufzeichnung zu starten.

### **TITEL AUF USB-GERÄTEN LÖSCHEN**

Drücken Sie die Taste CD/USB am Gerät oder halten Sie die Taste PLAY/PAUSE auf der Fernbedienung gedrückt, um den USB-Modus einzuschalten. Wählen Sie den gewünschten Titel aus und drücken Sie die Löschen-Taste zweimal lang, um den Titel zu löschen.

### **Uhr**

Wenn Sie im Standby-Modus die Taste STOP lang drücken, dann blinkt 24 h auf dem Display. Wenn Sie jetzt kurz die Taste DN/F-R oder UP/F-F drücken, dann können Sie zwischen 12 h und 24 h umschalten. Drücken Sie anschließend kurz die Taste STOP, um die MINUTEN und die STUNDE sowie den TAG, den MONAT und das JAHR einzustellen.

### **Zeitsteuerung**

Drücken Sie im Standby-Modus die Taste TIMER lang, um die Weckruf- oder Uhrfunktion auszuwählen. Drücken Sie anschließend kurz die Nach-oben- oder Nach-unten-Taste der Fernbedienung, um die Weckrufzeit einzustellen. Bestätigen Sie Ihre Eingabe durch Drücken der Taste TIMER. Anschließend können Sie mit Hilfe der Nach-oben- oder Nach-unten-Taste aus den Signalquellen DAB, FM, CD, KASSETTE, USB und Plattenspieler die gewünschte Weckrufsignalquelle auswählen.

### **Einschlafautomatik**

Drücken Sie unter der Annahme, dass Sie die Uhrzeit bereits eingestellt haben, im Modus CD, DAB, FM, KASSETTE, AUX, USB oder PHONO die Taste TIMER lang, um entweder die Einschlafautomatik, die Zeitsteuerung oder AUS auswählen zu können. Nach Auswahl von Einschlafautomatik können Sie mit Hilfe der Nach-oben- und Nach-unten-Taste auf der Fernbedienung eine der nachstehenden Zeiten für die Einschlafautomatik auswählen: 15, 30, 45, 60 oder 90 min. Nach der Auswahl schaltet sich das Gerät automatisch aus.

ALLE RECHTE VORBEHALTEN, URHEBERRECHTE DENVER ELECTRONICS A/S

# DENVER®

[www.denver-electronics.com](http://www.denver-electronics.com)



Elektrische und elektronische Geräte enthalten Materialien, Bauteile und Substanzen, die Ihrer Gesundheit oder der Umwelt schaden können, falls das Abfallmaterial (entsorgte elektrische und elektronische Geräte) nicht ordnungsgemäß entsorgt wird.

Elektrische und elektronische Geräte sind mit einer durchkreuzten Mülltonne gekennzeichnet. Dieses Symbol bedeutet, dass die elektrischen und elektronischen Geräte nicht mit dem restlichen Haushaltsmüll sondern getrennt davon entsorgt werden müssen.

In allen Städten befinden sich Sammelstellen, an denen elektrische und elektronische Geräte entweder kostenlos bei Recyclingstellen abgegeben werden können oder auch direkt eingesammelt werden. Weitere Informationen erhalten Sie bei der Umweltbehörde Ihrer Gemeinde.

Hiermit erklärt Inter Sales A/S, dass der Funkanlagentyp MRD-51 der Richtlinie 2014/53/EU entspricht. Der vollständige Text der EU-Konformitätserklärung ist unter der folgenden Internetadresse verfügbar:

Bitte geben Sie [www.denver-electronics.com](http://www.denver-electronics.com) ein. Klicken Sie dann auf das Suchen-SYMBOL in der oberen Leiste der Webseite und geben Sie hier die Modellnummer „MRD-51“ ein.

Betriebsfrequenzbereich: FM: 87,5-108MHz DAB: 168-240MHz

Max. Ausgangsleistung: 2\*2.5W

DENVER ELECTRONICS A/S

Omega 5A, Soeften

DK-8382 Hinnerup

Dänemark

[www.facebook.com/denverelectronics](https://www.facebook.com/denverelectronics)

# DENVER®



## BETJENINGSVEJLEDNING



### MRD-51

[WWW.DENVER-ELECTRONICS.COM](http://WWW.DENVER-ELECTRONICS.COM)

Læs denne vejledning omhyggeligt, inden du tager produktet i brug.

## FORSIGTIG

UNDGÅ RISIKO FOR BRAND ELLER ELEKTRISK STØD VED ALDRIG AT ANVENDE DETTE APPARAT MED EN FORLÆNGERLEDNING, MULTISTIKDÅSE ELLER ANDEN TILSLUTNING, MED MINDRE STIKKETS BEN KAN TRYKES HELT IND, SÅ DE IKKE ER BLOTTEDE. UDSÆT IKKE APPARATET FOR REGN ELLER FUGT, DA DETTE KAN MEDFØRE RISIKO FOR BRAND ELLER ELEKTRISK STØD.

 <p>Det trekantede symbol med lynet er beregnet på at gøre bruger opmærksom på, at apparatets indre indeholder strømførende dele, der ikke er isolerede, og hvis strømstyrke er tilstrækkelig til at udgøre en fare for skade på personer ved elektriske stød.</p>	 <p><b>ADVARSEL: UNDLAD AT FJERNE DÆKSLER (ELLER BAGSTYKKE) AF HENSYN TIL FAREN FOR ELEKTRISK STØD. APPARATET INDEHOLDER INGEN DELE, SOM BRUGER SELV KAN SERVICERE. OVERLAD ALT REPARATIONSARBEJDE TIL KVALIFICERET SERVICEPERSONALE.</b></p>	 <p>Udråbstegnet i den ligebenede trekant er beregnet til at gøre bruger opmærksom på vigtige oplysninger i den medfølgende brugsvejledning vedrørende betjening og vedligeholdelse af apparatet.</p>
---	--	--

## VIGTIGE SIKKERHEDSANVISNINGER

1. Læs og følg alle anvisninger i denne manual. Gem vejledningen.
2. Må kun rengøres med en tør klud.
3. Ventilationsåbningerne må ikke blokeres. Sæt apparatet op i overensstemmelse med producentens anvisninger.
4. Placér ikke nær varmekilder som f.eks. radiatorer, varmeapparater, ovne eller andre varmegenererende apparater (inkl. forstærkere).
5. Beskyt netledningen mod, at der trædes på den, eller at den kommer i klemme. Vær især opmærksom på stikprop, evt. stikdåser samt det punkt, hvor ledningen er fæstnet på apparatet.
6. Under tordenvejr, eller hvis apparatet ikke skal bruges i et stykke tid, bør du tage stikket ud af stikkontakten.
7. Overlad alt reparationsarbejde til kvalificeret servicepersonale. Service er påkrævet, hvis apparatet på nogen måde er blevet beskadiget; hvis netledning eller stikprop er beskadiget, hvis der er spildt væske på det eller en genstand er faldet ned i det, hvis apparatet har været udsat for regn eller fugt, hvis det ikke fungerer som sædvanligt, samt hvis det er blevet tabt.
8. Undlad at udsætte apparatet for dryp eller stænk og placér aldrig væskefyldte beholdere, som f.eks. vaser, oven på apparatet.
9. Overbelast ikke stikkontakter.
10. Betjen knapper og kontroller som beskrevet i vejledningen.
11. Opbevar dine CD'er og kassetter på et køligt sted, så de ikke lider overlast.
12. Tag stikket ud af stikkontakten, inden du flytter anlægget.

## RENGØRING AF KABINETTET

Hvis trækabinettet bliver støvet, skal du tørre det over med en blød, ikke-slibende støveklud. Brug aldrig vand eller rengøringspray, da disse kan beskadige kabinettet og apparatets plast-/metaldele.

## TEKNISKE SPECIFIKATIONER



- Pladespiller hastighed: 33/45/78 o/min. (Pladestr. 17,5/25/30 cm)
- CD kan afspille CD/CD-R/CD-RW/MP3
- USB kan afspille MP3
- Kasette: C60 & C90 (C120-kassetter anbefales ikke)
- Udgangseffekt: 2 x 2,5W

### KOM GODT I GANG

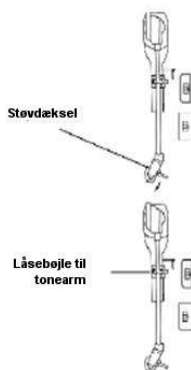
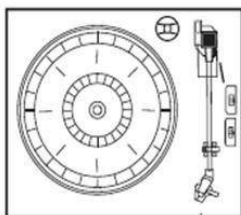

- Tag forsigtigt anlægget ud af æsken og fjern alle pakkematerialer fra det.
  - Stræk AC netledningen ud til dens fulde længde.
  - Stræk FM trådtanten ud til dens fulde længde.
  - Løft støvdækslet over pladespilleren.
- 
- Fjern det semitransparente hvide støvdæksel på nålen ved at skubbe det i pilens retning.
  - Vær forsigtig, når du håndterer nålen under betjeningen, da skade på nålen ikke er dækket af garantien.
  - Fjern den twist-tie, der holdt tonearmen under transporten.
- 
- Udløs tonearmens låsebojle.
  - Sæt netledningen i en stikkontakt med 220 V, 50Hz vekselstrøm.

### VIGTIGT: SÅDAN ÅBNES OG LUKKES GRAMMOFONENS LÅG

Sådan åbnes låget: Løft låget så højt, at lågstøtten låser det fast.

Sådan lukkes låget: Træk fremad i lågstøtten, indtil den udløses, og sænk forsigtigt låget.

**UNDGÅ BESKADIGELSE AF KABINETTET OG LÅGET VED ALDRIG AT TVINGE LÅGET NED. LØFT ALTID LÅGET, SÅ LÅGSTØTTEN UDLØSES.**

# KNAPPER, KONTROLLER OG INDIKATORER

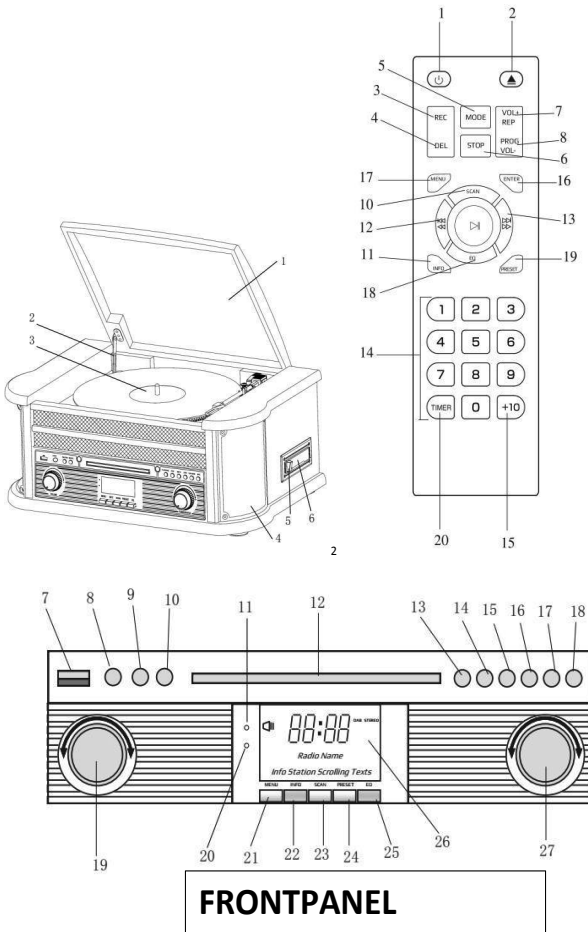

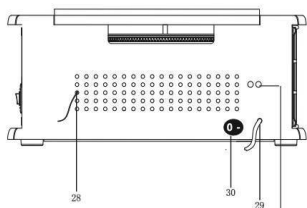

## BAGPANEL

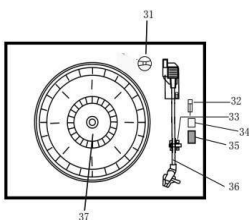

## PLADESPILLER

### PLACERING AF KONTROLELEMENTER

1. STØVLÅG
2. HÆNGSEL TIL STØVLÅG
3. PLADESPILLER
4. HØJTALERE
5. STOP/UDLØSERKNAP TIL KASSETTEAFSPILLER
6. KASSETTEAFSPILLER
7. USB-stik
8. AUX-IN
9. 3,5mm STIK TIL HOVEDTELEFONER
10. FUNKTIONSKNAP (DAB/FM/CD/USB/PHONO/TAPE/AUX)
11. SENSOR til Fjernbetjening
12. CD-LEM
13. AFSPIL/PAUSE
14. STOPKNAP
15. DN/F-R
16. UP/F-F
17. REC/DEL (optag/slet)
18. UDLØSER TIL CD-RUM
19. VOLUMENKNAP / TÆND/STANDBY
20. LED STRØMINDIKATOR

21. KNAPPEN DAB MENU
22. KNAPPEN DAB INFO
23. KNAPPEN DAB SØG
24. KNAPPEN DAB FAST STATION
25. KNAPPEN DAB OK
26. LCM-DISPLAY
27. TUNINGKNAP/AFSPILNINGSTILSTAND
28. FM/DAB-ANTENNE
29. VEKSELSTRØMSLEDNING
30. TÆND/SLUK-KNAP
31. ADAPTER
32. PAUSEKNAP TIL PLADETALLERKEN
33. PICKUPHOLDER
34. AUTO-STOP TIL/FRA
35. HASTIGHEDSVÆLGER 33/45/78 O/MIN.
36. PICKUP ARM
37. PLADESPILLER
38. LINJEUDG

#### **FJERNBETJENING**

1. TÆND/SLUK
2. UDLØSER TIL CD-RUM
3. KNAPPEN OPTAG
4. KNAPPEN SLET
5. KNAPPEN TILSTAND
6. STOPKNAP
7. KNAPPEN GENTAG/VOL+
8. KNAPPEN PROGRAM/VOL-

- 9. KNAP til AFSPILNING/PAUSE
- 10. KNAPPEN DAB SØG
- 11. INFO
- 12. KNAPPEN SPRING- /SPOL FREM
- 13. KNAPPEN SPRING+ /SPOL TILBAGE
- 14. NUMERISK TASTATUR
- 15. +10
- 16. INDTAST
- 17. MENU
- 18. EQ
- 19. FAST STATION:
- 20. TID

Tryk gentagne gange på (5) på fjernbetjeningen for at vælge funktion:  
DAB/FM/CD/USB/AUX/PHONO/TAPE

#### **ILÆGNING AF BATTERIER I FJERNBETJENINGEN**

Den infrarøde fjernbetjening bruger 2 stk. batterier UM-4 R03, AAA (3 V)

#### **TÆND/SLUK**

1. Tryk på TÆND/SLUK-knappen for at tænde systemet. Strømindikatoren lyser op.
2. Tryk på funktionsvælgerknapperne (DAB/FM/CD/USB/TAPE/PHONO/AUX IN) for at vælge den ønskede funktion.
3. Indstil lydstyrken ved hjælp af volumenknappen.
4. Når du er færdig med at lytte, skal du trykke på TÆND/SLUK-knappen igen for at slukke systemet. Strømindikatoren slukker.

Bemærk: Enheden overholder ERP2, hvilket betyder, at den går på standby, hvis ingen betjening finder sted i 15 minutter. Tryk to gange på TÆND/SLUK-knappen, når du vil genstarte enheden.

#### **DAB-TILSTAND**

Tryk gentagne gange på funktionsknappen (10) (5 på fjernbetjeningen) for at vælge DAB-tilstand. Tryk på knappen SPRING+/- (16/15) (12/13 på fjernbetjeningen) for at søge efter stationen.

#### **DAB-MENU**

Tryk på knappen MENU (21) (17 på fjernbetjeningen) for at åbne menuen.

1. **Fuld kanalsøgning:** Vælg dette punkt for at udføre en fuld kanalsøgning efter alle tilgængelige DAB-stationer. Du kan trykke på knappen SCAN (23) for at udføre samme handling.
2. **Manual Stationssøgning:** Vælg dette punkt for at søge manuelt efter en DAB-frekvens.
3. **DRC:** Vælg dette punkt for at indstille dynamisk område; DRC low (lavt), DRC high (højt) og DRC off (fra).
4. **Fjern ugyldige:** Vælg dette punkt for at vælge, om fjernelse af utilgængelige stationer skal være slået til eller fra.

## **FASTE DAB-STATIONER**

Du kan gemme op til 20 radiostationer på faste programpladser.

1. Tryk og hold knappen PRESET (24) (19 på fjernbetjeningen). PRESET STORE vises på displayet. Tryk på knappen SPRING+/- (16/15) (12/13 på fjernbetjeningen) for at vælge den faste programplads. Tryk på knappen ENTER (9) (16 på fjernbetjeningen) for at bekræfte.
2. Tryk på knappen PRESET (24) (19 på fjernbetjeningen) for at bladre gennem de faste stationer.

## **DAB-INFO**

Tryk gentagne gange på knappen INFO (22) (18 på fjernbetjeningen) for at se følgende oplysninger: NAME/KBPS/DATE /TIME (navn/kbps/dato /tid).

## **FM-TILSTAND**

Tryk gentagne gange på funktionsknappen (10) (5 på fjernbetjeningen) for at vælge FM-tilstand. Drej TUNINGKNAPPEN (27) for at indstille frekvensen manuelt

## **FM-MENU**

**Tryk på knappen MENU (21) (17 på fjernbetjeningen) for at åbne menuen.**

1. **Søgeindstilling:** Brug denne indstilling til at vælge mellem søgning efter alle stationer eller kun stærke stationer.
2. **Lyndstilling:** Brug denne indstilling til at vælge mellem tvungen mono og stereo tilladt.

## **FASTE FM-STATIONER**

Se vejledningen i FASTE DAB-STATIONER.

## **FM-INFO**

Tryk gentagne gange på knappen INFO (22) (18 på fjernbetjeningen) for at se følgende oplysninger: KIND OF PRO-GRAM/FREQUENCY/AUDIO/DATE/TIME (programtype/frekvens/audio/dato/tid).CD-AFSPILNING

1. Tryk på CD/USB-knappen for at aktivere CD-tilstand. "----" og ikonet 'DISC' vises på displayet. Anlægget kan afspille CD, CD-R og CD-RW.

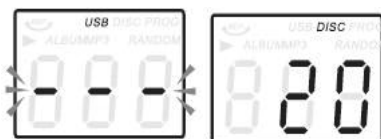

2. Tryk på knappen OP/CL  $\blacktriangle$  for at åbne CD-skuffen.
3. Læg CD'en i skuffen med labelsiden opad.
4. Tryk på knappen OP/CL  $\blacktriangle$  igen for at lukke CD-skuffen. Afspilningen starter automatisk fra første skæring.
5. MP3-ikonet vises, hvis anlægget registrerer MP3-filer på disken.



## KASSETTEAFSPILNING

Bemærk: Før du sætter et kassettebånd i afspilleren, skal du sikre dig, at båndet er stramt, så der ikke opstår båndsalat i afspilleren.

1. Tryk på POWER-knappen for at tænde anlægget.
2. Tryk på TAPE-knappen for at aktivere kassetteafspilning.
3. Sæt dit kassettebånd i båndindstikket på højre side af kabinettet, som vist på tegningen. Den side, du vil afspille, skal vende opad, og båndets åbne side skal vende mod højre.

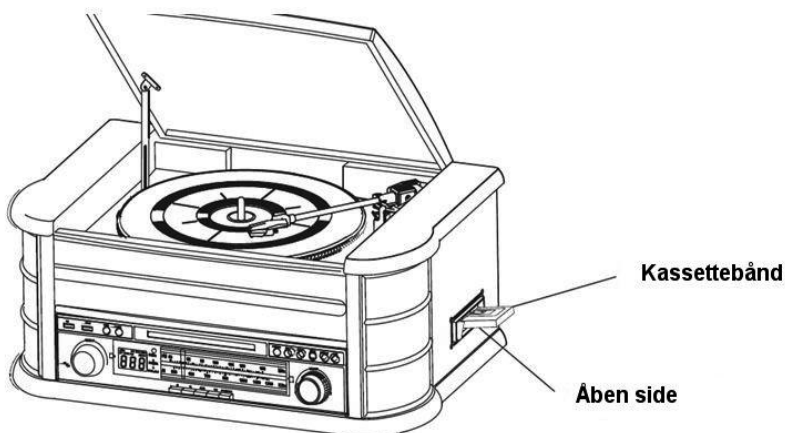

4. Afspilningen af kassettebåndet begynder så snart, båndet isættes. Drej **VOLUMEN**-knappen for at indstille lydstyrken.

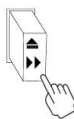

5. Hvis du vil spole båndet frem, skal du trykke knappen ca. halvt ind. Båndet spoles hurtigt fremad så længe, du holder knappen trykket ind. Slip knappen, når du vil vende tilbage til normal afspilning.

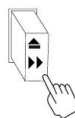

6. Når båndet løber ud, afbrydes afspilningen automatisk. Tryk knappen helt ind for at tage båndet ud af afspilleren. Du kan også når som helst trykke denne knap ind for at afbryde afspilningen.
7. Tryk på **POWER**-knappen igen for at slukke anlægget.

## AFSPILNING AF VINYLPLADER

Anlægget indeholder en bæltedrevet pladespiller i fuld størrelse og med 3 hastigheder. Du kan afspille plader ved 33, 45 og 78 o/min.

1. Tryk på **POWER**-knappen for at tænde anlægget.
2. Tryk på **PHONO**-knappen for at aktivere **PLADESPILLER**.
3. Husk at fjerne støvdækslet fra nålen og åbne låsebøjlen på tonearmen.
4. Stil hastighedsvælgeren på den ønskede hastighed, 33, 45 eller 78 o/min. Hvis du vil afspille singler ved 45 o/min., skal du placere singleadapteren på pladetallerkenen.
5. Læg pladen på pladetallerkenen.
6. Hæv tonearmen med løftestangen. Flyt tonearmen til udkanten af pladen. Pladetallerkenen begynder automatisk at dreje. Brug løftestangen til blidt at sænke tonearmen ned på pladen.
7. Justér lydstyrken med **Volumen**-knappen.
8. Tryk på **POWER**-knappen igen for at slukke anlægget. Power-indikatoren slukker.

Bemærk: Undlad at starte eller stoppe pladespilleren manuelt. Hvis du bevæger eller støder pladespilleren uden først at låse tonearmen fast, kan det beskadige den.



## AFSPILNING VIA AUX IN

Forbind det eksterne audiosystem til AUX IN-stikket på bagpanelet og tryk på PHONO/AUX IN-knappen. Start afspilningen på den tilsluttede enhed.

## AFSPILNING VIA USB



1. Tryk først på CD/USB-knappen og dernæst på knappen FUNCTION for at aktivere USB. '---' vises sammen med USB-ikonet.
2. Forbind en USB flashenhed til USB-stikket.
3. Funktionerne AFSPIL/PAUSE, Spring frem/tilbage og Stop er de samme som for afspilning af CD.

## AFSPILNING AF MP3 (CD/USB)

1. Tryk på PLAY/PAUSE-knappen for at starte eller pause afspilningen af den valgte skæring.
2. Under afspilningen vises den aktuelle skærings nummer og mappenummer på displayet.
3. Du kan når som helst afbryde afspilningen ved at trykke på STOP-knappen.

## SPRINGE OVER SKÆRINGER OG SØGE VED HØJ HASTIGHED VED AFSPILNING AF CD/USB

Under afspilning af CD/USB kan du trykke gentagne gange på knappen UP/F.F (⏮) eller DN/F.R (⏭) på frontpanelet eller på fjernbetjeningen, hvis du vil skifte skæring. Hvis du vil søge hurtigt frem eller tilbage i en skæring, skal du trykke og holde knappen UP/F.F (⏮) eller DN/F.R (⏭). Hvis du vil springe frem eller tilbage med 10 skæringer ad gangen, kan du trykke på knappen TRACK-10 eller TRACK+10 på fjernbetjeningen.

## OPTAGELSE TIL USB

1. Optagelse fra CD  
Sæt et USB flashdrev i USB-stikket. Tryk dernæst på CD/USB-knappen. Læg en CD i CD-skuffen og start afspilning af den skæring, du vil optage. Tryk to gange på RECORD-knappen for at starte optagelsen. Hvis du afspiller hele CD'en, vil alle skæringer på den blive optaget. BEMÆRK: Optagelsen annulleres, hvis du trykker på STOP-knappen under optagelsen.
2. Optagelse fra MP3-disk

Sæt et USB flashdrev i USB-stikket. Tryk dernæst på CD/USB-knappen. Læg en CD med MP3-filer i CD-skuffen og start afspilning af den fil, du vil optage. Tryk to gange på RECORD-knappen for at starte optagelsen. Hvis du afspiller alle MP3-filer på CD'en, vil alle filer blive optaget.

BEMÆRK: Optagelsen annulleres, hvis du trykker på STOP-knappen under optagelsen.

### 3. Optagelse fra kassettebånd

Sæt et USB flashdrev i USB-stikket. Tryk dernæst på TAPE-knappen. Sæt kassettebåndet i kassetteindstikket og start afspilningen. Tryk to gange på RECORD-knappen for at starte optagelsen. Tryk på STOP-knappen for at afbryde optagelsen.

### 4. Optagelse fra vinylplade

Sæt et USB flashdrev i USB-stikket. Tryk dernæst på PHONO/AUX IN-knappen. Start afspilningen af vinylpladen og tryk to gange på RECORD-knappen for at starte optagelsen. Tryk på STOP-knappen for at afbryde optagelsen.

### 5. Optagelse fra AUX IN

Sæt et USB flashdrev i USB-stikket. Forbind den eksterne audioenhed til AUX-stikket på anlæggets bagpanel. Tryk dernæst på PHONO/AUX IN-knappen, start afspilningen af audio og tryk to gange på RECORD-knappen for at starte optagelsen.

## **SLETTESKÆRINGER FRA USB-DREVET**

Tryk på CD/USB-knappen på frontpanelet eller tryk og hold PLAY/PAUSE-knappen på fjernbetjeningen og vælg USB. Vælg den skæring, du vil slette, og tryk 2 gange på Delete-knappen for at slette skæringen.

## **Ur**

Hold knappen STOP inde i Standby-tilstand, hvorefter 24H blinker på displayet. Tryk dernæst kort på knappen DN/F-R eller UP/F-F for at vælge mellem 12/24H, og tryk kort på knappen STOP for at angive MINUT/TIME/DATO/MÅNED/ÅR.

## **Tid**

Hold knappen TIMER inde i Standby-tilstand for at vælge funktionen Alarm eller Ur, og tryk dernæst kort på pileknapperne op/ned på fjernbetjeningen for at aktivere alarmopsætning. Tryk på knappen TIMER, når du er færdig med opsætning af alarmerne, og tryk dernæst på pileknapperne op/ned på fjernbetjeningen for at vælge opstartstilstand DAB, FM, CD, TAPE, USB.

## **Autosluk**

Indstil først uret. Tryk og hold knappen TIMER i CD-, DAB-, FM-, TAPE-, AUX-, USB- eller PHONO-tilstand for at vise Autosluk, Timer, OFF, og tryk dernæst på pileknapperne op/ned på fjernbetjeningen for at vælge periode for autosluk: 15, 30, 45, 60, 90 min., hvorefter der automatisk lukkes ned.



Bemærk venligst - Ret til uvarslet ændring i alle produkter forbeholdes. Vi tager forbehold for fejl og udeladelser i denne manual.

ALLE RETTIGHEDER RESERVERET, COPYRIGHT DENVER ELECTRONICS A/S

# DENVER®

[www.denver-electronics.com](http://www.denver-electronics.com)



Elektrisk og elektronisk udstyr indeholder materialer, komponenter og stoffer, der kan være skadelige for menneskers sundhed og for miljøet, hvis affaldet (kasseret elektrisk og elektronisk udstyr) ikke håndteres korrekt.

Elektrisk og elektronisk udstyr er mærket med en overkrydset skraldespand, som vist på symbolet herover. Den symboliserer, at elektrisk og elektronisk udstyr ikke må bortskaffes sammen med usorteret husholdningsaffald, men skal indsamles særskilt.

Alle kommuner har etableret indsamlingsordninger, hvor kasseret elektrisk og elektronisk udstyr gratis kan afleveres af borgerne på genbrugsstationer og andre indsamlingssteder eller bliver afhentet direkte fra husholdningerne. Nærmere information kan fås hos kommunens tekniske forvaltning.

Hermed erklærer Inter Sales A/S, at radioudstyrstypen MRD-51 er i overensstemmelse med direktiv 2014/53/EU. EU-overensstemmelseserklæringens fulde tekst kan findes på følgende internetadresse: [www.denver-electronics.com](http://www.denver-electronics.com), og klik på søgeikonet øverst på hjemmesiden. Skriv modelnummeret: MRD-51. Du kommer nu ind på produktsiden, hvor RED-direktivet kan findes under downloads/andre downloads. Driftsfrekvensområde: FM:87.5-108MHz DAB:168-240MHz

Maximal udgangseffekt: 2\*2.5W

DENVER ELECTRONICS A/S

Omega 5A, Søften

DK-8382 Hinnerup

Danmark

[www.facebook.com/denverelectronics](https://www.facebook.com/denverelectronics)