

sygonix®

Ⓓ Bedienungsanleitung

Lokales Klimagerät

Best.-Nr. 2182195

Seite 2 - 21

ⒼⒷ Operating Instructions

Local Air Conditioner

Item No. 2182195

Page 22 - 41

Ⓕ Notice d'emploi

Climatiseur local

N° de commande 2182195

Page 42 - 61

ⒼⓁ Gebruiksaanwijzing



Lokale airconditioning

Bestelnr. 2182195

Pagina 62 - 81



	Seite
1. Einführung	4
2. Symbol-Erklärung	4
3. Bestimmungsgemäße Verwendung	5
4. Lieferumfang	5
5. Merkmale und Funktionen	5
6. Wichtige Sicherheitshinweise	6
7. Sicherheitshinweise	6
a) Allgemein	6
b) Elektrische Sicherheit	7
c) Personen und Produkt	8
d) Batterien/Akkus	8
e) Réfrigérant R290	9
8. Bedienelemente	9
a) Gerät	9
c) Einzelteilliste Zubehör	10
d) Fernbedienung	11
9. Auspacken und Kontrolle	11
10. Aufstellen, Montage und Anschluss	12
a) Aufstellen	12
b) Vormontage der Fensterführung	12
c) Montage	13
d) Abluftschlauch verlegen	14
e) Netzanschluss	14
11. Fernbedienung	14
a) Batterien in die Fernbedienung einlegen	14
b) Benutzung	15

12. Inbetriebnahme und Bedienung.....	15
a) Ein-/Ausschalten.....	15
b) Allgemeine Bedienung.....	15
c) Betriebsmodus Kühlen 	15
d) Betriebsmodus Entfeuchten 	16
e) Betriebsmodus Lüften 	16
f) Schlafmodus.....	16
g) Zeitschaltuhr (TIMER).....	17
h) Autoabschaltung bei vollem Kondensatbehälter.....	17
13. Fehlerbehebung.....	18
14. Pflege und Reinigung.....	19
a) Generelle Reinigung.....	19
b) Luftfilter reinigen.....	19
15. Wartung.....	19
a) Kondensatbehälter entleeren.....	19
b) Reinigung zum Saisonende.....	20
16. Entsorgung.....	20
a) Produkt.....	20
b) Batterien/Akkus.....	20
17. Technische Daten.....	21
a) Klimagerät.....	21
b) Fernbedienung.....	21

1. Einführung

Sehr geehrte Kundin, sehr geehrter Kunde,

wir bedanken uns für den Kauf dieses Produkts.

Dieses Produkt entspricht den gesetzlichen, nationalen und europäischen Anforderungen.

Um diesen Zustand zu erhalten und einen gefahrlosen Betrieb sicherzustellen, müssen Sie als Anwender diese Bedienungsanleitung beachten!



Diese Bedienungsanleitung gehört zu diesem Produkt. Sie enthält wichtige Hinweise zur Inbetriebnahme und Handhabung. Achten Sie hierauf, auch wenn Sie dieses Produkt an Dritte weitergeben. Heben Sie deshalb diese Bedienungsanleitung zum Nachlesen auf!

Bei technischen Fragen wenden Sie sich bitte an:

Deutschland: www.conrad.de

Österreich: www.conrad.at

Schweiz: www.conrad.ch

2. Symbol-Erklärung



Das Symbol mit dem Blitz im Dreieck wird verwendet, wenn Gefahr für Ihre Gesundheit besteht, z.B. durch einen elektrischen Schlag.



Das Symbol mit dem Ausrufezeichen im Dreieck weist auf wichtige Hinweise in dieser Bedienungsanleitung hin, die unbedingt zu beachten sind.



Das Pfeil-Symbol ist zu finden, wenn Ihnen besondere Tipps und Hinweise zur Bedienung gegeben werden sollen.

3. Bestimmungsgemäße Verwendung

Das Produkt dient zum Kühlen, Lüften oder Entfeuchten der Raumluft von privat genutzten Räumen. Das Produkt ist nicht für den gewerblichen, handwerklichen oder industriellen Einsatz bestimmt. Es wird keine Gewährleistung übernommen, wenn das Gerät in Gewerbe-, Handwerks- oder Industriebetrieben oder bei gleichartigen Tätigkeiten eingesetzt wird.

Eine Verwendung ist nur in geschlossenen Räumen, also nicht im Freien erlaubt. Der Kontakt mit Feuchtigkeit, z.B. im Badezimmer u.ä. ist unbedingt zu vermeiden.

Aus Sicherheits- und Zulassungsgründen dürfen Sie das Produkt nicht umbauen und/oder verändern. Falls Sie das Produkt für andere Zwecke verwenden, als zuvor beschrieben, kann das Produkt beschädigt werden. Außerdem kann eine unsachgemäße Verwendung Gefahren wie z.B. Kurzschluss, Brand, Stromschlag, etc. hervorrufen. Lesen Sie sich die Bedienungsanleitung genau durch und bewahren Sie diese auf. Reichen Sie das Produkt nur zusammen mit der Bedienungsanleitung an dritte Personen weiter.

Alle enthaltenen Firmennamen und Produktbezeichnungen sind Warenzeichen der jeweiligen Inhaber. Alle Rechte vorbehalten.

4. Lieferumfang

- Klimagerät
- Fernbedienung
- Abluftschlauch 1,5 m
- Bedienungsanleitung

Aktuelle Bedienungsanleitungen

Laden Sie aktuelle Bedienungsanleitungen über den Link www.conrad.com/downloads herunter oder scannen Sie den abgebildeten QR-Code. Befolgen Sie die Anweisungen auf der Webseite.



5. Merkmale und Funktionen

- 3-in-1: Kühlen, Lüften und Entfeuchten
- LED-Display
- 24-Stunden-Timer
- 2 Geschwindigkeitsstufen
- Schlafmodus
- 1,5 m Abluftschlauch
- Waschbare Filter
- Inklusive Fernbedienung

6. Wichtige Sicherheitshinweise



- Das Gerät ist nicht dafür bestimmt, durch Personen (einschließlich Kinder) mit eingeschränkten physischen, sensorischen oder geistigen Fähigkeiten oder mangels Erfahrung und/oder mangels Wissen benutzt zu werden, es sei denn, sie werden durch eine für ihre Sicherheit zuständige Person beaufsichtigt oder erhalten von ihr Anweisungen, wie das Gerät zu benutzen ist.
- Kinder sollten beaufsichtigt werden, um sicherzustellen, dass sie nicht mit dem Gerät spielen.

7. Sicherheitshinweise



Lesen Sie sich die Bedienungsanleitung aufmerksam durch und beachten Sie insbesondere die Sicherheitshinweise. Falls Sie die Sicherheitshinweise und die Angaben zur sachgemäßen Handhabung in dieser Bedienungsanleitung nicht befolgen, übernehmen wir für dadurch resultierende Personen-/Sachschäden keine Haftung. Außerdem erlischt in solchen Fällen die Gewährleistung/Garantie.

a) Allgemein

- Das Produkt ist kein Spielzeug. Halten Sie es von Kindern und Haustieren fern.
- Lassen Sie das Verpackungsmaterial nicht achtlos liegen. Dieses könnte für Kinder zu einem gefährlichen Spielzeug werden.
- Schützen Sie das Produkt vor extremen Temperaturen, direktem Sonnenlicht, starken Erschütterungen, hoher Feuchtigkeit, Nässe, brennbaren Gasen, Dämpfen und Lösungsmitteln.
- Setzen Sie das Produkt keiner mechanischen Beanspruchung aus.
- Wenn kein sicherer Betrieb mehr möglich ist, nehmen Sie das Produkt außer Betrieb und schützen Sie es vor unbeabsichtigter Verwendung. Der sichere Betrieb ist nicht mehr gewährleistet, wenn das Produkt:
 - sichtbare Schäden aufweist,
 - nicht mehr ordnungsgemäß funktioniert,
 - über einen längeren Zeitraum unter ungünstigen Umgebungsbedingungen gelagert wurde oder
 - erheblichen Transportbelastungen ausgesetzt wurde.
- Gehen Sie vorsichtig mit dem Produkt um. Durch Stöße, Schläge oder dem Fall aus bereits geringer Höhe wird es beschädigt.



- Beachten Sie auch die Sicherheitshinweise und Bedienungsanleitungen der übrigen Geräte, an die das Produkt angeschlossen wird.
- Wenden Sie sich an eine Fachkraft, wenn Sie Zweifel über die Arbeitsweise, die Sicherheit oder den Anschluss des Produktes haben.
- Lassen Sie Wartungs-, Anpassungs- und Reparaturarbeiten ausschließlich von einem Fachmann bzw. einer Fachwerkstatt durchführen.
- Sollten Sie noch Fragen haben, die in dieser Bedienungsanleitung nicht beantwortet werden, wenden Sie sich an unseren technischen Kundendienst oder an andere Fachleute.

b) Elektrische Sicherheit

- Prüfen Sie vor dem Anschluss an das Stromnetz, ob die Anschlusswerte am Typenschild des Produktes mit denen Ihrer Hausstromversorgung übereinstimmen. Als Spannungsquelle darf nur eine ordnungsgemäße Netzsteckdose (230 V/AC, 50 Hz) des öffentlichen Versorgungsnetzes verwendet werden.
- Gießen Sie nie Flüssigkeiten über elektrische Geräte aus und stellen Sie keine mit Flüssigkeit gefüllten Gegenstände neben das Gerät. Sollte dennoch Flüssigkeit oder ein Gegenstand ins Geräteinnere gelangt sein, schalten Sie in einem solchen Fall die zugehörige Netzsteckdose stromlos (z.B. Sicherungsautomat abschalten) und ziehen Sie danach den Netzstecker aus der Netzsteckdose. Das Produkt darf danach nicht mehr betrieben werden, bringen Sie es in eine Fachwerkstatt.
- Verwenden Sie das Produkt niemals gleich dann, wenn es von einem kalten in einen warmen Raum gebracht wird. Das dabei entstehende Kondenswasser kann unter Umständen das Produkt zerstören. Lassen Sie das Produkt zuerst auf Zimmertemperatur kommen, bevor es angeschlossen und verwendet wird. Dies kann u.U. mehrere Stunden dauern.
- Die Netzsteckdose muss sich in der Nähe des Geräts befinden und leicht zugänglich sein.
- Ziehen Sie Netzstecker nie an der Leitung aus der Steckdose, ziehen Sie sie immer nur an den dafür vorgesehenen Griffflächen aus der Netzsteckdose.
- Ziehen Sie bei längerer Nichtbenutzung den Netzstecker aus der Netzsteckdose.
- Ziehen Sie aus Sicherheitsgründen bei einem Gewitter immer den Netzstecker aus der Netzsteckdose.
- Beachten Sie, dass das Netzkabel nicht gequetscht, geknickt, durch scharfe Kanten beschädigt oder anders mechanisch belastet wird. Vermeiden Sie eine übermäßige thermische Belastung des Netzkabels durch große Hitze oder große Kälte. Verändern Sie das Netzkabel nicht. Wird dies nicht beachtet, kann das Netzkabel beschädigt werden. Ein beschädigtes Netzkabel kann einen lebensgefährlichen elektrischen Schlag zur Folge haben.
- Sollte die Netzleitung Beschädigungen aufweisen, so berühren Sie sie nicht. Schalten Sie zuerst die zugehörige Netzsteckdose stromlos (z.B. über den zugehörigen Sicherungsautomaten) und ziehen Sie danach den Netzstecker vorsichtig aus der Netzsteckdose. Betreiben Sie das Produkt auf keinen Fall mit beschädigter Netzleitung.
- Ein beschädigtes Netzkabel darf nur vom Hersteller, einer von ihm beauftragten Werkstatt oder einer ähnlich qualifizierten Person ersetzt werden, um Gefährdungen zu vermeiden.



- Netzstecker dürfen nie mit nassen Händen ein- oder ausgesteckt werden.
- Um das Gerät vollständig von der Stromversorgung zu trennen, ziehen Sie den Netzstecker aus der Steckdose. Ziehen Sie nie den Netzstecker, wenn das Gerät noch eingeschaltet ist. Schalten Sie das Gerät nur mit den Tasten auf der Fernbedienung oder im Bedienfeld ein oder aus.

c) Personen und Produkt

- Öffnen Sie das Gerät nicht. Stecken Sie keine Gegenstände in seine Öffnungen.
- Decken Sie das Gerät nicht ab. Achten Sie auf eine ausreichende Belüftung. Lassen Sie mindestens 50 cm in allen Richtungen um das Gerät Platz, um eine ausreichende Belüftung zu gewährleisten.
- Stellen und transportieren Sie das Gerät immer in der aufrechten Position. Verwenden Sie das Gerät niemals in Schräglage.
- Setzen Sie sich nicht auf das Gerät und stellen Sie keine Gegenstände darauf ab.
- Nehmen Sie das Gerät nicht mit feuchten Händen oder auf nassem Untergrund stehend in Betrieb.
- Bewegen Sie das Gerät nicht, wenn es sich im Betrieb befindet.
- Ziehen Sie den Netzstecker aus der Steckdose, wenn Sie das Gerät warten oder verschieben wollen.
- Lassen Sie das Gerät nicht mit Chemikalien in Kontakt kommen.
- Verwenden Sie keine Sprühdosen in der Nähe des Geräts.
- Verwenden Sie das Gerät nicht in der Nähe von Gasen oder brennbaren Stoffen wie Alkohol, Insektizide, Benzin etc.
- Verwenden Sie das Gerät nicht, wenn es zu Boden gefallen ist oder wenn Schäden erkennbar sind.
- Verwenden Sie das Produkt nur bei einer Raumtemperatur von 16 °C bis 31 °C. Bei einer Raumtemperatur über 31 °C wird das Produkt beschädigt.
- Warnung – Stromschlaggefahr! Versuchen Sie nie selbst das Gerät zu reparieren. Lassen Sie es im Falle von Störungen nur von qualifizierten Fachleuten reparieren.

d) Batterien/Akkus

- Achten Sie beim Einlegen der Batterien/Akkus auf die richtige Polung.
- Entfernen Sie die Batterien/Akkus, wenn Sie das Gerät längere Zeit nicht verwenden, um Beschädigungen durch Auslaufen zu vermeiden. Auslaufende oder beschädigte Batterien/Akkus können bei Hautkontakt Säureverätzungen hervorrufen. Beim Umgang mit beschädigten Batterien/Akkus sollten Sie daher Schutzhandschuhe tragen.
- Bewahren Sie Batterien/Akkus außerhalb der Reichweite von Kindern auf. Lassen Sie Batterien/Akkus nicht frei herumliegen, da diese von Kindern oder Haustieren verschluckt werden könnten.
- Alle Batterien/Akkus sollten zum gleichen Zeitpunkt ersetzt werden. Das Mischen von alten und neuen Batterien/Akkus im Gerät kann zum Auslaufen der Batterien/Akkus und zur Beschädigung des Geräts führen.
- Nehmen Sie keine Batterien/Akkus auseinander, schließen Sie sie nicht kurz und werfen Sie sie nicht ins Feuer. Versuchen Sie niemals, nicht aufladbare Batterien aufzuladen. Es besteht Explosionsgefahr!



e) Kältemittel R290

- Das Kältemittel R290 entspricht den europäischen Umweltrichtlinien.
- R290 hat ein niedriges GWP (Global Warming Potential) von 3.
- Die Klimaanlage enthält etwa 130 g des Kältemittels R290.
- Verwenden oder lagern Sie es nicht in einem unbelüfteten Raum mit einer Fläche von weniger als 10 m² pro Einheit. Der Raum muss so beschaffen sein, dass eine Stagnation möglicher Leckagen von Kältemittel verhindert wird; bei Kontakt des Kältemittels mit elektrischen Heizgeräten, Öfen oder anderen Zündquellen besteht Brand-/Explosionsgefahr.

8. Bedienelemente

a) Gerät

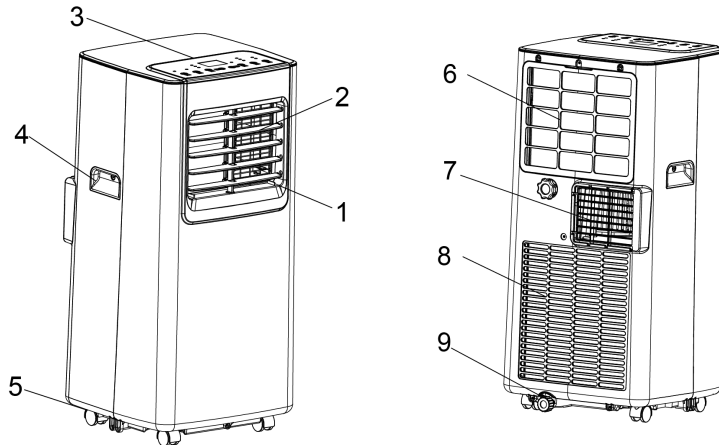

- | | |
|--------------------------|------------------------|
| 1 Luftströmungsrichter | 2 Luftauslassöffnungen |
| 3 Bedienfeld | 4 Griff |
| 5 Rollerrad | 6 Filterrahmen oben |
| 7 Abluftöffnung | 8 Filterrahmen unten |
| 9 Gummistopfen Abdeckung | |

b) Bedienfeld

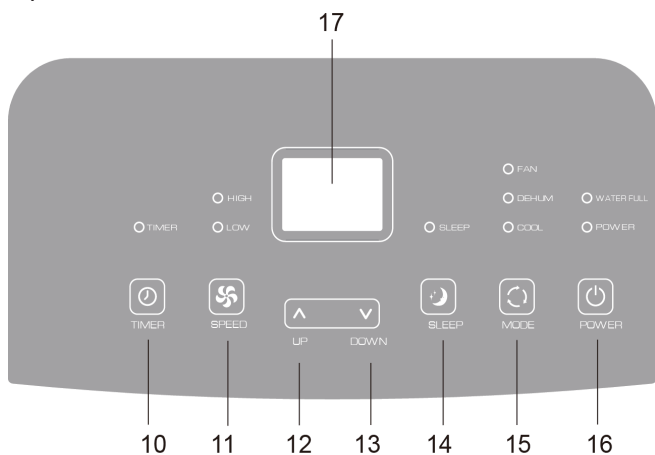

10 Taste 🕒 **TIMER**

12 Taste ▲ **UP**

14 Taste 🌙 **SLEEP**

16 Taste ⏻ **POWER**

11 Taste 🌀 **SPEED**

13 Taste ▼ **DOWN**

15 Taste 🔄 **MODE**

17 LED-Anzeige

c) Einzelteilliste Zubehör

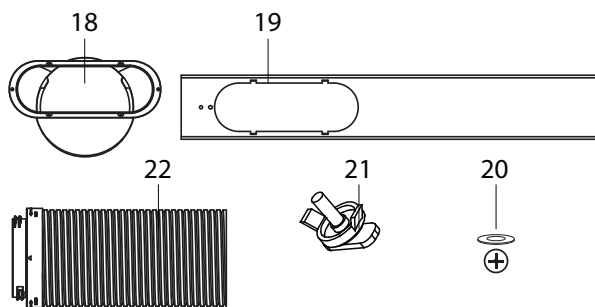

18 Fensterführungsadapter

20 Kreuzschlitzschraube mit U-Scheibe

22 Abluftschlauch

19 Fensterführung (zweiteilig)

21 Flügelschraubenkombination

d) Fernbedienung

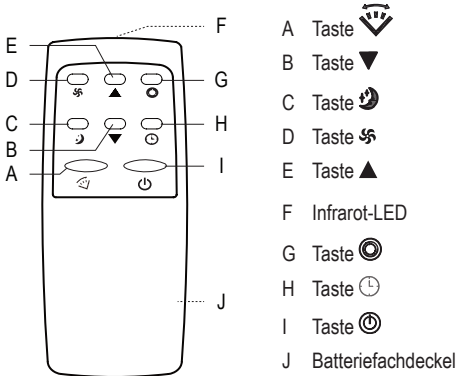

9. Auspacken und Kontrolle



Achtung! Das Produkt ist schwer. Wir empfehlen Ihnen daher, die Verpackung des Produkts nur zu zweit zu entfernen.

- Stellen Sie die Verpackungsbox auf die Unterseite und legen Sie die Verpackungsbox vorsichtig zur Seite.
- Öffnen Sie die Unterseite der Verpackung und falten Sie die Bodenklappen nach außen.
- Stellen Sie das in der Verpackung befindliche Produkt nun wieder senkrecht auf die Unterseite auf.
- Öffnen Sie die Oberseite und entfernen Sie den Winkelrahmen aus Pappe, hängen Sie das Netzkabel mit dem Stecker auf das Produkt innerhalb der Verpackungsbox.
- Entnehmen die Polystyrolinheit mit den Kleinteilen. Stellen Sie sie an einer sicheren Stelle ab.
- Entnehmen Sie die vier Pappwinkel und ziehen Sie die Verpackung nach oben weg.
- Lassen Sie das Produkt vor dem Einschalten für mindestens 2 Stunden in senkrechter Position stehen, damit sich die Kühflüssigkeit beruhigt und setzen kann, bevor Sie es in Betrieb nehmen.
- Überprüfen Sie den Verpackungsinhalt auf Vollständigkeit und Beschädigungen. Sollte der Verpackungsinhalt unvollständig oder Beschädigungen feststellbar sein, nehmen Sie das Produkt nicht in Betrieb. Bringen Sie es umgehend zum Händler zurück.
- Falls Sie Verpackungsmaterial entsorgen wollen, halten Sie sich an die gesetzlichen Bestimmungen.
- Bewahren Sie das Verpackungsmaterial auf, wenn Sie das Gerät damit verpacken und lagern, verschicken oder anderweitig transportieren wollen. Bewahren Sie es so auf, dass es kein Gefährdungspotential darstellt.

10. Aufstellen, Montage und Anschluss

a) Aufstellen



Abb. 1

- Stellen Sie das Gerät nur auf eine ebene, stabile und trockene Oberfläche. Achten Sie auf einen sicheren Stand, so dass das Gerät weder umfallen noch herunterfallen, oder von allein losrollen kann.
- Das Produkt muss frei stehen mit einem Abstand von mindestens 50 cm zu anderen Objekten oder Hindernissen. Die Luftauslassungen (2) müssen in den Raum gerichtet sein. Vgl. Abb. 1.
- Das Produkt soll auch so weit wie möglich von Hitzequellen entfernt aufgestellt werden.

b) Vormontage der Fensterführung

Montieren Sie die Fensterführung nach untenstehenden Schritten vor:

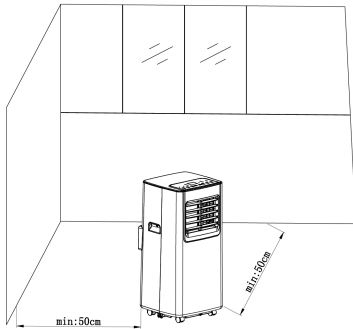

Abb. 2

- Trennen Sie die Flügelschraubenkombination (21) in ihre Einzelteile.
- Ziehen Sie das Innenteil der Fensterführung (19) heraus, bis die Bohrung im Außenteil freiliegt. Führen Sie die Schraube durch die Bohrung (Abb. 2), unter Beachtung der Richtung.
- Schieben Sie die Fensterführung zusammen. Der fache Schraubenkopf muss dabei längs in die Führungsschiene des Innenteils eingeführt werden.

c) Montage

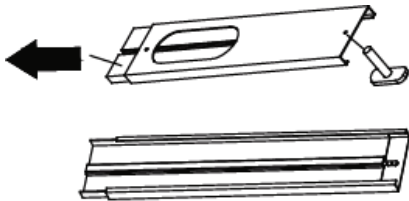

Abb. A



Abb. B

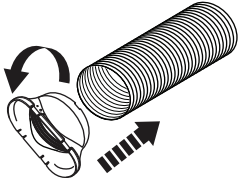

Abb. C

- Ziehen Sie zuerst den Abluftschlauch (22) an dem Ende ohne Anschlussstutzen auseinander. Befestigen Sie den Fensterführungsadapter (22) am Abluftschlauch (22), indem Sie ihn gegen den Uhrzeigersinn auf den Abluftschlauch (22) aufdrehen (Abb. A). Der Abluftschlauch (22) kann ausgezogen und in die gewünschte Form gebogen werden.
- Schrauben Sie anschließend den Abluftschlauch (22) mit der Anschlussseite an die Abluftöffnung (7), indem Sie ihn gegen den Uhrzeigersinn festdrehen (Abb. B). Drehen Sie in Richtung der Pfeilmarkierung „Lock“. Zum Lösen des Abluftschlauchs (22) drehen Sie ihn im Uhrzeigersinn in Richtung der Pfeilmarkierung „Unlock“.
- Platzieren Sie das Gerät in der Nähe eines Fensters oder einer Tür. Ziehen Sie ggf. den Abluftschlauch (22) vorsichtig aus. Es wird empfohlen die Länge des Schlauchs möglichst kurz zu halten.
- Öffnen Sie das Fenster und messen Sie die Breite des Fensters. Die Fensterführung (19) lässt sich nur bei Schiebefenstern einsetzen.
- Falls das Fenster zu schmal für die Fensterführung (19) ist, nehmen Sie das Innenteil der Fensterführung heraus.
- Kürzen Sie das Innenteil der Fensterführung (19) auf die gewünschte Länge. Der Fensterführungsadapter (18) darf die Langlochöffnung in eingebautem Zustand nicht vollständig oder nur teilweise überdecken.
- Setzen Sie das Innenteil in das Außenteil der Fensterführung (19) ein und ziehen Sie die Fensterführung (19) auf die erforderliche Länge am Fenster aus.
- Falls erforderlich, befestigen Sie die Fensterführung (19) zusätzlich mit Schrauben. Fragen Sie bei einer Fachkraft um Rat.
- Nach der Montage der Fensterführung (19) am Fenster, ziehen Sie die Flügelschraubenkombination (21) fest, um Innenteil und Außenteil der Fensterführung miteinander zu arretieren.
- Beim Schließen des Fensterflügels wird die Fensterführung (19) fixiert.
- Führen Sie nun den Fensterführungsadapter (18) in die Öffnung der Fensterführung ein (Abb. C).
- Beim Verlegen des Abluftschlauchs beachten Sie die Ausführungen im Abschnitt „d) Abluftschlauch verlegen“.

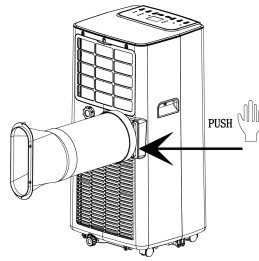
d) Abluftschlauch verlegen

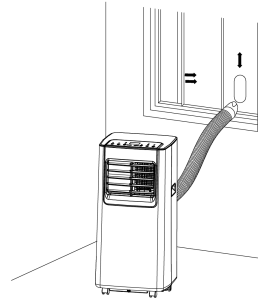

Abb. D



Abb. E

- Bei der Installation sollte der Abluftschlauch (22) so gerade wie möglich verlegt werden (Abb. D). Verlängern Sie ihn und verbinden Sie ihn nicht mit anderen Abluftschläuchen, dies kann zu einer Fehlfunktion führen.
- Knicken Sie den Abluftschlauch (22) nicht (Abb. E).
- Setzen Sie den Fensterführungsadapter (18) in die Langlochöffnung in der vormontierten Fensterführung (19) ein. Setzen Sie ihn in die Aussparungen an der Langlochöffnung und schieben ihn seitlich ein. Die beiden Durchgangsbohrungen müssen übereinanderliegen. Sichern Sie beide Teile durch Festschrauben mit der Kreuzschlitzschraube mit U-Scheibe (20).

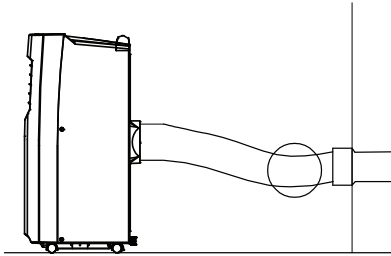
e) Netzanschluss

Nach ordnungsgemäßer Montage und Aufstellung können Sie das Gerät in Betrieb nehmen.

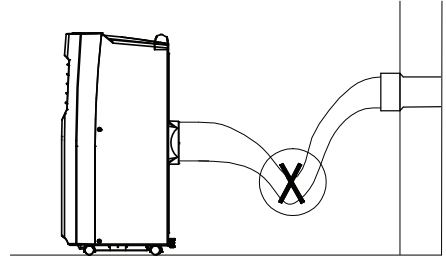
- Verbinden Sie die Netzleitung mit Netzstecker mit einer haushaltsüblichen Netzsteckdose.
- Es ertönt ein Signalton. Das Produkt befindet sich nun im Standby-Modus. Die momentane vom Gerät gemessene Umgebungstemperatur wird in der LED-Anzeige (17) rechts oben angezeigt.
- Wenn Sie den Netzstecker in die Netzsteckdose stecken, ertönt ein Signalton und die LED-Anzeige (17) leuchtet auf. Sie zeigt rechts oben die aktuelle Umgebungstemperatur. Das Gerät befindet sich im Standby-Modus.

11. Fernbedienung

a) Batterien in die Fernbedienung einlegen

Die Fernbedienung wird mit 2 x 1,5 V Batterien vom Typ AAA betrieben (nicht im Lieferumfang enthalten). Bei Erstinbetriebnahme legen Sie bitte 2 x 1,5 V Batterien ein (nicht im Lieferumfang dieses Produktes enthalten).

- Zum Einlegen öffnen Sie das Batteriefach durch Herausschieben des Batteriefachdeckels (J) auf der Rückseite der Fernbedienung in Pfeilrichtung. Legen Sie die Batterien polungsrichtig (+/-) ein. Beachten Sie dabei die Polaritätsangaben innerhalb des Batteriefachs. Schließen Sie das Batteriefach wieder.
- Wechseln Sie die Batterien, sobald das Produkt nicht mehr auf die Befehle der Fernbedienung reagiert.

- Verwenden Sie nur Batterien des gleichen oder gleichwertigen Typs. Entnehmen Sie alle Batterien, wenn Sie das Gerät für längere Zeit nicht benutzen, um Schäden zu vermeiden. Schließen Sie das Batteriefach anschließend wieder. Achten Sie darauf, dass der Deckel korrekt einrastet. Beachten Sie die Sicherheitshinweise zum Umgang mit Batterien/Akkus (siehe Abschnitt „7. Sicherheitshinweise d) Batterien / Akkus“).



b) Benutzung

- Richten Sie die Fernbedienung zur Bedienung immer direkt auf das Produkt aus.
- Stellen Sie sicher, dass sich zwischen Fernbedienung und dem Gerät keine Hindernisse, wie z. B. Möbel befinden, die die Signalübertragung blockieren könnten.



12. Inbetriebnahme und Bedienung

- Einstellungen können direkt auf dem Bedienfeld (3) des Geräts oder auf der mitgelieferten Fernbedienung ausgeführt werden.



a) Ein-/Aussschalten

- Wenn die Netzspannung anliegt, betätigen Sie die Taste  **POWER** (10) oder die Taste  (I) an der Fernbedienung, um das Gerät ein-/auszuschalten. Das Gerät ist voreingestellt. Wenn Sie einschalten, erscheint auf der LED-Anzeige (17) die voreingestellte Temperatur 22 °C. Die niedrige Ventilatorgeschwindigkeit ist gleichfalls voreingestellt.
- Der Kompressor schaltet sich nicht sofort nach dem Einschalten des Geräts ein, sondern erst nach ca. 3 Minuten Zeitverzögerung, um den Kompressor vor Schäden zu schützen. Dies passiert auch nach einem Neustart.

b) Allgemeine Bedienung

- Verstellen Sie die Richtung des Luftstroms in vertikaler Ausrichtung an den Luftauslassöffnungen (2) mit der Hand. Vorsicht! Brechen Sie die Lüfterlamellen nicht durch zu starkes Drücken ab.
- Verstellen Sie die Richtung des Luftstroms in horizontaler Ausrichtung mit den beweglichen Luftströmungsrichtern (1).
- Drücken Sie die Taste **MODE**  am Gerät (15) oder die Taste  (G) an der Fernbedienung, um zwischen den Betriebsarten Kühlen, Entfeuchten und Lüften zu wählen.

c) Betriebsmodus Kühlen



- Drücken Sie die Taste **MODE**  am Gerät (15) oder die Taste  (G) an der Fernbedienung, um die Betriebsart „Kühlen“ zu wählen. Das Kühlsymbol  in der Mitte der LED-Anzeige (17), um das Ventilatorsymbol herum, leuchtet auf.

- Drücken Sie die Tasten **UP** / ▲ und **Down** / ▼ (12, 13) oder die Tasten ▲ und ▼ (E, B) an der Fernbedienung, um die Temperatur im Bereich von 16 °C bis 31 °C einzustellen.
- Drücken Sie die Taste **SPEED** ⚡ (11) am Gerät oder die Taste ⚡ (D), auf der Fernbedienung um eine hohe oder niedrige Ventilatorgeschwindigkeit einzustellen. Bei hoher Ventilatorgeschwindigkeit dreht sich das Ventilatorsymbol schneller.

→ Die Kühlung schaltet sich automatisch aus, wenn die Raumtemperatur geringer ist als die eingestellte Temperatur. Der Kompressor schaltet sich aus. Das Gerät lüftet weiterhin. Wenn sich die Raumtemperatur erhöht, setzt die Kühlung wieder ein.



- Halten Sie Fenster und Türen während des Kühlens geschlossen. Bei direkter Sonneneinstrahlung auf den Betriebsort, z.B. auf Fenster und Türen der Sonnenseite, schließen Sie vorhandene Vorhänge oder Jalousien.

d) Betriebsmodus Entfeuchten

- Drücken Sie die Taste **MODE**  am Gerät (15) oder die Taste **MODE** (G)  an der Fernbedienung, um die Betriebsart „Entfeuchten“ zu wählen.
- Der Schlafmodus kann im Betriebsmodus „Entfeuchten“ nicht eingestellt werden. Im Betriebsmodus „Entfeuchten“ steht nur die niedrige Ventilatorgeschwindigkeit zur Verfügung. Sie kann nicht verändert werden. Das Symbol ▲ zeigt eine niedrige Ventilatorgeschwindigkeit an. Die Temperatureinstellung kann gleichfalls nicht verändert werden.

→ Halten Sie Türen und Fenster geschlossen, um eine bessere Entfeuchtungsleistung zu erzielen.

e) Betriebsmodus Lüften





- Drücken Sie die Taste **MODE**  am Gerät (15) oder die Taste **MODE** (G)  an der Fernbedienung, um die Betriebsart „Lüften“ zu wählen. Das Lüftersymbol leuchtet rotierend allein.
- Drücken Sie die Taste **SPEED** ⚡ (11) am Gerät oder die Taste ⚡ (D) auf der Fernbedienung, um eine hohe oder niedrige Ventilatorgeschwindigkeit einzustellen. Bei hoher Ventilatorgeschwindigkeit dreht sich das Ventilatorsymbol schneller. Der Ventilator läuft merklich schneller.

→ Die Temperatur und der Schlafmodus beim Betrieb in der Betriebsart „Lüften“ können nicht eingestellt werden.

f) Schlafmodus

Im Schlafmodus erhöht das Gerät die gegenwärtige Temperatureinstellung insgesamt um 2 °C und läuft generell mit niedriger Ventilatorgeschwindigkeit. Wenn Sie den Schlafmodus gewählt haben, erhöht sich die Temperatureinstellung nach 1 Stunde um 1 °C, um nach einer weiteren Stunde um ein weiteres 1 °C anzusteigen und anschließend konstant zu bleiben.

- Wählen Sie die Betriebsart „Kühlen“. Der Schlafmodus ist nur in der Betriebsart „Kühlen“ möglich.







- Drücken Sie die Taste  **SLEEP** (14) am Gerät oder die Taste  (C), um in den Schlafmodus zu gelangen. Die Ventilatorgeschwindigkeit ist niedrig eingestellt und kann nicht verändert werden.
- Drücken Sie die Taste  **SLEEP** (14) am Gerät oder die Taste  (C), um den Schlafmodus zu beenden.

→ Der Schlafmodus funktioniert nur in der Betriebsart „Kühlen“. Der Schlafmodus wird automatisch abgeschaltet, wenn der Kondensatbehälter voll ist oder wenn das Gerät in den Standby-Modus geschaltet wird.







g) Zeitschaltuhr (TIMER)

Automatisches Einschalten und Ausschalten des Geräts ist möglich. Sie können die Zeitspanne bis zum automatischen Einschalten im Standby-Modus festlegen oder die Ausschaltzeit einstellen während das Gerät arbeitet.

Automatisches Einschalten im Standby-Modus

- Das Gerät ist ausgeschaltet und im Standby-Modus.
- Drücken Sie die Taste  **TIMER** (10) am Gerät oder die Taste  (H) auf der Fernbedienung, um die gewünschte Zeitspanne (1 – 24 Stunden) einzustellen.
- Drücken Sie die Taste  **TIMER** (10) am Gerät oder die Taste  (H) auf der Fernbedienung ggf. mehrmals so oft bis die gewünschte Schaltzeit eingestellt ist.
- Um eine eingestellte Schaltzeit anzusehen, drücken Sie kurz die Taste  **TIMER** (10) am Gerät oder die Taste  (H) auf der Fernbedienung. Die Schaltzeit wird angezeigt.
- Das Gerät schaltet sich nach Ablauf der eingestellten Zeit automatisch ein.

Automatisches Ausschalten bei laufendem Gerät

- Das Gerät ist eingeschaltet.
- Drücken Sie die Taste  **TIMER** (10) am Gerät oder die Taste  (H) auf der Fernbedienung, um die gewünschte Zeitspanne (1 – 24 Stunden) einzustellen.
- Drücken Sie die Taste  **TIMER** (10) am Gerät oder die Taste  (H) auf der Fernbedienung ggf. mehrmals so oft bis die gewünschte Schaltzeit eingestellt ist.
- Um eine eingestellte Schaltzeit anzusehen, drücken Sie kurz die Taste  **TIMER** (10) am Gerät oder die Taste  (H) auf der Fernbedienung. Die Schaltzeit wird angezeigt.
- Das Gerät schaltet sich nach Ablauf der eingestellten Zeit automatisch aus.

h) Autoabschaltung bei vollem Kondensatbehälter

Dieses Produkt verfügt über ein automatisches Verdunstungssystem. Dieses verwendet das Kondensat wieder zur Kühlung, um Energie zu sparen und die Kühleffizienz zu erhöhen.

- Wenn der Kondensatbehälter voll ist, blinkt die Ein Alarmton ertönt, der Kompressor und alle Bedientasten werden gesperrt. Dieser Zustand hält solange an, bis der Kondensatbehälter entleert ist. Lesen Sie im Kapitel „15. Wartung a) Kondensatbehälter entleeren.
- Ziehen Sie nach der Autoabschaltung den Netzstecker, um das Gerät zurückzusetzen. Stecken Sie die Netzleitung mit dem Netzstecker wieder in eine Steckdose. Betätigen Sie die Taste Taste **Ⓢ POWER** (10), um das Gerät wieder einzuschalten.

13. Fehlerbehebung

Problem	Mögliche Ursache	Lösung
Das Gerät lässt sich nicht einschalten.	Der Kondensatbehälter ist voll.	Entleeren Sie den Kondensatbehälter.
	Die Raumtemperatur ist niedriger als die im Kühlmodus eingestellte Temperatur.	Stellen Sie die Temperatur erneut ein.
Das Gerät stoppt und startet oft.	Das Gerät ist in direktem Sonnenlicht aufgestellt.	Verringern Sie die Sonneneinstrahlung (Vorhänge zuziehen, Gerät versetzen).
	Türen und/oder Fenster sind geöffnet.	Schließen Sie alle Türen und Fenster.
	Es befinden sich Wärmequellen im Raum.	Entfernen Sie, falls möglich, die Wärmequellen oder schalten Sie diese aus.
	Abluftschlauch nicht angeschlossen oder verstopft.	Schließen Sie den Abluftschlauch an bzw. entfernen Sie die Verstopfung.
	Eine zu hohe Temperatur wurde eingestellt.	Stellen Sie die Temperatur erneut ein.
	Lufteinlässe (7) sind blockiert oder stark verschmutzt.	Reinigen Sie die Filter an den Lufteinlässen.
Laute Betriebsgeräusche	Das Produkt steht auf einer unebenen Oberfläche.	Platzieren Sie das Gerät auf einer ebenen, stabilen vibrationsfreien Oberfläche.
	Kühlmittel strömt durch die Leitungen.	Dieses Geräusch ist normal.
Kompressor arbeitet nicht.	Der Kompressor wird zeitversetzt eingeschaltet (Schutzfunktion).	Warten Sie ca. 3 Minuten bis der Kompressor startet.

14. Pflege und Reinigung

a) Generelle Reinigung



Verwenden Sie auf keinen Fall aggressive Reinigungsmittel, Reinigungsalkohol oder andere chemische Lösungen, da dadurch das Gehäuse angegriffen oder gar die Funktion beeinträchtigt werden kann.

- Trennen Sie das Produkt vor jeder Reinigung von der Stromversorgung.
- Verwenden Sie ein leicht angefeuchtetes, faserfreies Tuch zur Reinigung des Produkts.
- Halten Sie das Gerät während der Reinigung niemals unter fließendes Wasser und tauchen Sie es nicht in Wasser oder andere Flüssigkeiten ein. Es darf kein Wasser ins Innere gelangen.

b) Luftfilter reinigen

- Reinigen Sie die Luftfilter (6, 8) regelmäßig alle 2 Wochen, um die Kühleffizienz zu gewährleisten.
- Ziehen Sie zuerst den oberen Luftfilter (6) auf der Rückseite seitlich heraus (Finger in die Griffmulde legen). Entfernen Sie dann den unteren Luftfilter (8).
- Reinigen Sie die Luftfilter (6, 8) mit einem Staubsauger. Falls die Filter stark verschmutzt sind, waschen Sie sie mit warmen Wasser (ca. 40 °C) und einem milden Reinigungsmittel. Lassen Sie sie vollständig trocknen, bevor Sie sie wieder einsetzen.
- Setzen Sie die Luftfilter anschließend wieder korrekt ein.

→ Nehmen Sie das Gerät niemals ohne Luftfilter in Betrieb.

15. Wartung



Schalten Sie das Gerät vor jeder Wartung aus und ziehen Sie die Netzleitung (11) mit dem Netzstecker aus der Netzsteckdose.

a) Kondensatbehälter entleeren

- Entleeren Sie den Kondensatbehälter, wenn die Warneinrichtungen (Warnton und Blinken der Hintergrundbeleuchtung) dies anzeigen oder falls Sie planen, das Produkt für längere Zeit nicht zu verwenden.
- Trennen Sie den Netzstecker von der Netzsteckdose.
- Entnehmen Sie die Abdeckung (10) von der Abflussöffnung (12).
- Entfernen Sie den Gummistopfen (9) von der Abflussöffnung (10). Das Wasser fließt sofort heraus. Lassen Sie alles Wasser ablaufen. Verwenden Sie ggf. einen Ablaufschlauch oder stellen ein Auffanggefäß unter die Abflussöffnung (12). Beides ist nicht im Lieferumfang dieses Produktes enthalten.

- Leiten Sie das Wasser in ein geeignetes Behältnis, nach draußen oder in einen anderen geeigneten Abfluss.
- Lassen Sie Kondensat nur direkt auf den Boden laufen, wenn ein funktionierender Bodenablauf vorhanden ist und der Boden wasserbeständig ist (z.B. keine Holzfußböden).

b) Reinigung zum Saisonende

- Entnehmen Sie die Abdeckung (10). Entfernen Sie den Gummistopfen (9) von der Abflussöffnung (12). Das Wasser fließt sofort heraus. Lassen Sie alles Wasser ablaufen. Kippen Sie das Gerät ggf. ein wenig zur Seite, um alles Wasser ablaufen zu lassen.
- Lesen Sie dazu auch im Abschnitt „15. Wartung a) Kondensatbehälter entleeren“.
- Lassen Sie das Gerät nach dem vollständigen Entleeren für ca. 1/2 Tag bis zur vollständigen Trocknung bei niedriger Ventilatorgeschwindigkeit laufen. Dieses Vorgehen dient dazu, die Bildung von Schimmel im Inneren des Geräts während der Lagerung zu vermeiden.
- Schalten Sie danach das Gerät mit der Taste  **POWER** (16) aus und ziehen den Netzstecker (11) aus der Netzsteckdose.
- Wickeln Sie die Netzleitung (11) vorsichtig auf, sichern sie durch Binden mit einem geeigneten Bindemittel (Draht, Faden) und verstauen den Netzstecker in der Steckerhalterung (13).
- Entfernen Sie alle Lüfterschläuche etc. und verwahren sie geschützt und trocken.
- Decken Sie das Gerät ab und verwahren es an einem trockenen Ort. Verwenden Sie dazu ggf. das Originalverpackungsmaterial, um die Umwelt zu schonen.
- Entnehmen Sie die Batterien aus der Fernbedienung und verwahren Sie sie sicher oder recyceln Sie sie gemäß den gesetzlichen Bestimmungen.

16. Entsorgung

a) Produkt



Elektronische Geräte sind Wertstoffe und gehören nicht in den Hausmüll. Entsorgen Sie das Produkt am Ende seiner Lebensdauer gemäß den geltenden gesetzlichen Bestimmungen. Entnehmen Sie evtl. eingelegte Batterien/Akkus und entsorgen Sie diese getrennt vom Produkt.

b) Batterien/Akkus



Sie als Endverbraucher sind gesetzlich (Batterieverordnung) zur Rückgabe aller gebrauchten Batterien/Akkus verpflichtet; eine Entsorgung über den Hausmüll ist untersagt.

Schadstoffhaltige Batterien/Akkus sind mit dem nebenstehenden Symbol gekennzeichnet, das auf das Verbot der Entsorgung über den Hausmüll hinweist. Die Bezeichnungen für das ausschlaggebende Schwermetall sind: Cd=Cadmium, Hg=Quecksilber, Pb=Blei (die Bezeichnung steht auf den Batterien/Akkus z.B. unter dem links abgebildeten Mülltonnen-Symbol).

Ihre verbrauchten Batterien/Akkus können Sie unentgeltlich bei den Sammelstellen Ihrer Gemeinde, unseren Filialen oder überall dort abgeben, wo Batterien/Akkus verkauft werden.

Sie erfüllen damit die gesetzlichen Verpflichtungen und leisten Ihren Beitrag zum Umweltschutz.

17. Technische Daten

a) Klimagerät

Betriebsspannung.....	220 - 240 V, 50 Hz
Leistungsaufnahme	792 W (Kühlen)
Energieeffizienzklasse.....	A
Kühlleistung.....	7000 BTU/h (2,06 kWh)
Luftdurchsatz.....	ca. 300 m ³ /hz
Kältemittel/Füllmenge.....	R290
Geräuschpegel	65 dB
Einstellbereich Temperatur.....	16 bis 31 °C
Ventilatorgeschwindigkeiten	2
Entfeuchterleistung.....	30 l / 24 Stunden (bei 30 °C / 80 % relative Luftfeuchte)
Geeignet für Raumgröße.....	20 m ²
Abluftschlauch.....	ca. 1,5 m
Betriebsbedingungen.....	+16 bis +33 °C, 30 - 90 % relative Luftfeuchte (nicht kondensierend)
Lagerbedingungen.....	0 bis +40 °C, 30 - 90 % relative Luftfeuchte (nicht kondensierend)
Abmessungen (L x B x H).....	328 x 305 x 678 mm
Gewicht.....	ca. 21 kg



b) Fernbedienung

Stromversorgung.....	2 x 1,5 V Batterie, Typ AAA
Abmessungen (B x H x T)	120 x 4,5 x 20 mm

Table of contents



	Page
1. Introduction	24
2. Explanation of symbols	24
3. Intended use	25
4. Delivery content	25
5. Features and functions	25
6. Important safety information	26
7. Safety information	26
a) General information	26
b) Electrical safety	27
c) Persons and product	27
d) Batteries	28
e) Refrigerant R290	28
8. Product overview	29
a) Appliance	29
c) Accessories parts list	30
d) Remote Control	31
9. Unpacking and checking	31
10. Installation, mounting and connection	32
a) Installation	32
b) Pre-assembly of the window channel	32
c) Installation	33
d) Air outlet hose position	34
e) Mains connection	34
11. Remote Control	34
a) Inserting Batteries into Remote Control	34
b) Use	35

12. Setup and operation	35
a) Turning on and off.....	35
b) Basic operations	35
c) Air conditioner mode 	35
d) Dehumidifier mode 	36
e) Fan mode 	36
f) Sleep mode	36
g) Timer (TIMER).....	37
h) Auto shutdown when the condensate tank is full.....	37
13. Troubleshooting	38
14. Care and cleaning.....	38
a) General Cleaning.....	38
b) Cleaning the air filter.....	39
15. Maintenance	39
a) Emptying the condensate tank	39
b) Cleaning at the end of the season.....	39
16. Disposal	40
a) Product	40
b) Batteries	40
17. Technical data	41
a) Air conditioner.....	41
b) Remote Control	41

1. Introduction

Dear customer,

Thank you for purchasing this product.

This product complies with the statutory national and European requirements.

To maintain this status and to ensure safe operation, you as the user must observe these operating instructions!



These operating instructions are part of this product. They contain important notes on commissioning and handling. Also consider this if you pass on the product to any third party. Therefore, retain these operating instructions for reference!

If there are any technical questions, please contact:

www.conrad.com/contact

2. Explanation of symbols



This symbol indicates that there is a risk to your health, e.g. due to an electric shock.



This symbol is used to highlight important information in these operating instructions. Always read this information carefully.



This symbol indicates special information and advice on how to use the product.

3. Intended use

The product can be used as an air conditioner, fan or dehumidifier for air in privately used rooms. It is not intended for commercial, mechanical or industrial use. No warranty will be provided if the appliance is used in a commercial, mechanical or industrial setting or for similar purposes.

This product is intended for indoor use only. Do not use it outdoors. Contact with moisture (e.g. in bathrooms) must be avoided under all circumstances.

For safety and approval purposes, you must not rebuild and/or modify this product. Using the product for purposes other than those described above may damage the product. In addition, improper use can cause hazards such as a short circuit, fire or electric shock. Read the instructions carefully and store them in a safe place. Only make this product available to third parties together with its operating instructions.

All company and product names are trademarks of their respective owners. All rights reserved.

4. Delivery content

- Air conditioner
- Remote Control
- 1.5 m air outlet hose
- Operating Instructions

Up-to-date operating instructions

Download the latest operating instructions at www.conrad.com/downloads or scan the QR code on this page. Follow the instructions on the website.



5. Features and functions

- 3-in-1: Air conditioner, fan and dehumidifier
- LED screen
- 24-hour timer
- 2 speed levels
- Sleep mode
- 1.5 m air outlet hose
- Washable filter
- Includes remote control

6. Important safety information



- The appliance is not intended to be used by people (including children) with reduced physical, sensory or mental abilities or lack of experience and/or lack of knowledge unless they are supervised by a person responsible for their safety or have received instructions on how to use the appliance.
- Children must be supervised to make sure they do not play with the appliance.

7. Safety information



Read the operating instructions and safety information carefully. If you do not follow the safety instructions and information on proper handling in this manual, we will assume no liability for any resulting personal injury or damage to property. Such cases will invalidate the warranty/guarantee.

a) General information

- The product is not a toy. Keep it out of the reach of children and pets.
- Do not leave packaging material lying around carelessly. This may become a dangerous toy for children.
- Protect the product from extreme temperatures, direct sunlight, strong jolts, high humidity, moisture, flammable gases, vapours and solvents.
- Do not place the product under any mechanical stress.
- If it is no longer possible to operate the product safely, stop using it and prevent unauthorized use. Safe operation can no longer be guaranteed if the product:
 - is visibly damaged,
 - is no longer working properly,
 - has been stored for extended periods in poor ambient conditions or
 - has been subjected to any serious transport-related stresses.
- Always handle the product carefully. Jolts, impacts or a fall even from a low height may damage the product.
- Always observe the safety and operating instructions of any other devices which are connected to the product.
- Consult a technician if you are not sure how to use or connect the product or of its safety.
- Maintenance, modifications and repairs must only be performed by an expert or at a qualified shop.



- If you have questions which are not answered in these operating instructions, contact our technical support service or other technical personnel.



b) Electrical safety

- Before connecting the product to the mains, check that your local A/C mains voltage matches the specifications on the nameplate. Only power the charger using a standard mains socket (230 V/AC, 50 Hz) connected to the public grid.
- Never pour any liquids over electrical devices or place objects filled with liquid next to the product. If liquid or an object does get inside the appliance, power down the respective socket (e.g. switch off the circuit breaker), and then remove the mains plug from the mains socket. Discontinue use and take the product to a specialist repair centre.
- Never use the product immediately after it has been brought from a cold room into a warm one. The condensation generated could destroy the product. Allow the product to reach room temperature before connecting it and putting it to use. This may take several hours.
- The mains outlet must be located near to the appliance and be easily accessible.
- Never unplug the mains plug by pulling on the cable. Always use the grips on the plug.
- Unplug the mains plug from the mains socket if you do not plan to use the appliance for an extended period of time.
- For safety reasons, unplug the mains plug from the mains socket during thunderstorms.
- Make sure that the mains cable is not squeezed, bent, damaged by sharp edges or subjected to mechanical stress. Avoid excessive thermal stress on the mains cable from extreme heat or cold. Do not modify the mains cable. Otherwise the mains cable may be damaged. Damaged mains cables can cause a fatal electric shock.
- Do not touch the mains cable if there are any signs of damage. Power down the respective mains socket (e.g. via the respective circuit breaker), and then carefully pull the mains plug from the mains socket. Never use the product if the mains cable is damaged.
- Damaged mains cables must be replaced by the manufacturer, an authorized repair centre or a qualified electrician.
- Never insert or unplug the mains plug when your hands are wet.
- To ensure that the appliance is completely disconnected from the power supply, unplug the mains plug from the socket. Never unplug the appliance while it is still on. Only switch the appliance on and off using the buttons on the remote control or on the control panel.

c) Persons and product

- Never open the appliance. Do not stick items into its openings.
- Never cover the appliance. Ensure that there is sufficient ventilation. Leave a gap of at least 50 cm around the appliance in all directions to ensure that it is sufficiently ventilated.



- Always position and transport the appliance in the upright position. Never use the appliance outdoors.
- Do not sit on the appliance or put objects on it.
- Do not operate the appliance with wet hands or while standing on a wet surface.
- Do not move the appliance when it is in operation.
- Unplug the mains plug from the socket when you want to service or move the appliance.
- Do not let the appliance come into contact with chemicals.
- Do not use aerosols near the appliance.
- Do not use the appliance in the proximity of gases or flammable substances such as alcohol, insecticides, petrol etc.
- Do not use the appliance if it has fallen to the ground or if it has visible damage.
- Only use the appliance at a room temperature between 16 °C and 31 °C. At a room temperature over 31 °C, the appliance will be damaged.
- Warning – Risk of electric shock! Never attempt to repair the appliance yourself. In case of malfunction, the appliance should only be repaired by qualified personnel.

d) Batteries

- Correct polarity must be observed while inserting the (rechargeable) batteries.
- (Rechargeable) batteries should be removed from the appliance if it is not used for a long period of time to avoid damage through leaking. Leaking or damaged (rechargeable) batteries might cause acid burns when in contact with skin, therefore use suitable protective gloves to handle corrupted (rechargeable) batteries.
- (Rechargeable) batteries must be kept out of reach of children. Do not leave (rechargeable) batteries lying around, as there is risk that children or pets might swallow them.
- All (rechargeable) batteries should be replaced at the same time. Mixing old and new (rechargeable) batteries in the appliance can lead to (rechargeable) battery leakage and appliance damage.
- (Rechargeable) batteries must not be dismantled, short-circuited or thrown into fire. Never recharge non-rechargeable batteries. There is a risk of explosion!

e) Refrigerant R290

- R290 refrigerant gas complies with European environmental directives
- R290 has a low GWP (Global Warming Potential) of 3.
- The air conditioner contains about 130 g of R290 refrigerant gas.
- Do not use or store in an unventilated space with an area of less than 10 m² per unit. The room must be such as to prevent stagnation of possible leaks of refrigerant gas as there could be a danger of fire or explosion hazard should the refrigerant come into contact with electronic heaters, stoves, or other sources of ignition.

8. Product overview

a) Appliance

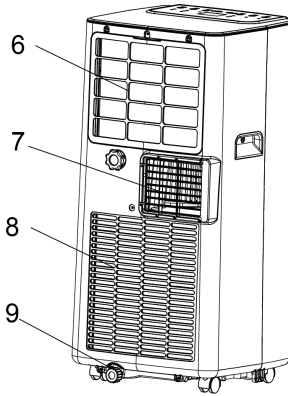
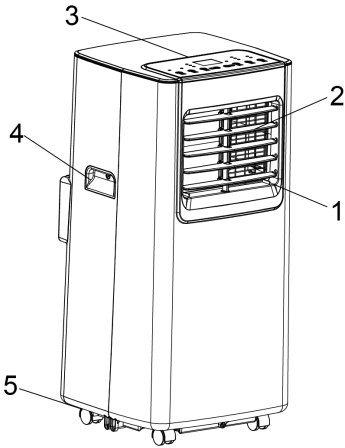

- 1 Airflow direction flaps
- 3 Control panel
- 5 Roller wheel

- 2 Air outlet openings
- 4 Handle
- 6 Filter frame, top (with filter)
- 8 Filter frame, bottom (with filter)

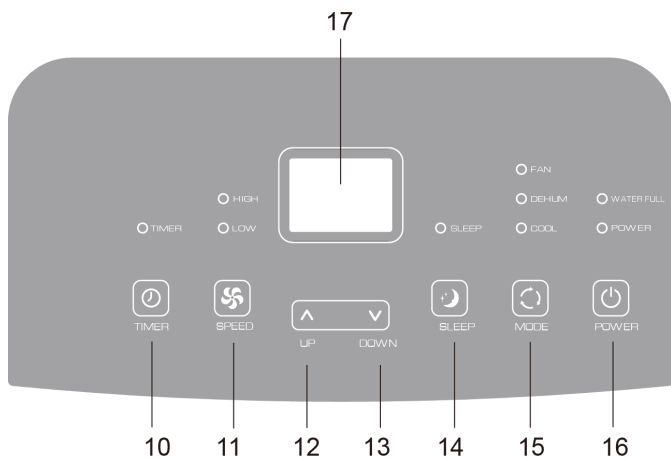

10 🕒 **TIMER** button

11 ⚙️ **SPEED** button

12 ▲ **UP** button

13 ▼ **DOWN** button

14 🌙 **SLEEP** button

15 🎯 **MODE** button

16 ⏻ **POWER** button

17 LED Display

c) Accessories parts list

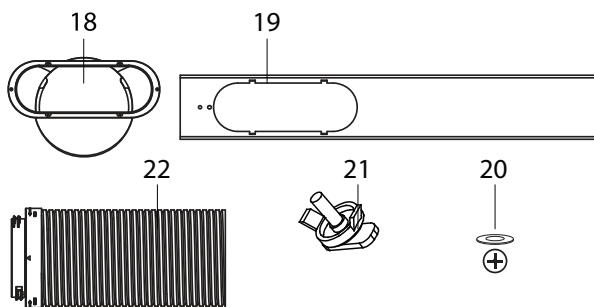

18 Window channel adaptor

19 Window channel (two-part)







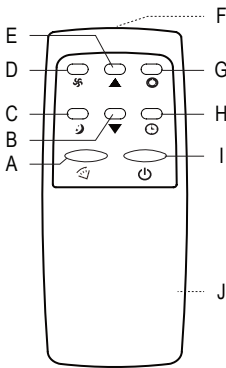

20 Cross-head screw with washer

21 Wing screw set

22 Air outlet hose

d) Remote Control



- A  button
- B  button
- C  button
- D  button
- E  button
- F Infrared LED
- G Button 
- H Button 
- I  button
- J Battery compartment cover

9. Unpacking and checking



Warning! The product is heavy. We therefore recommend that the product packaging is removed by two people.

- Put the packaging box down the right way up and carefully put it on its side.
- Open the bottom of the packaging and fold the flaps outwards.
- Put the product in the packaging vertical again on its bottom.
- Open the top and remove the cardboard bracket, hang the mains cable and plug on the product in the packaging box.
- Remove the polystyrene unit containing the small parts. Put it in a safe location.
- Remove the four cardboard brackets and remove the packaging upwards.
- Leave the product standing upright for at least 2 hours before switching it on so that the coolant can settle before operation.
- Check that all the package contents is there and that there are no signs of damage. If the package contents are not all there or damaged, do not use the product. Take it back to the dealer immediately.
- If you want to dispose of the packaging material, please follow the statutory regulations.
- Keep the packaging materials, in case you want to pack and store, send or otherwise transport the appliance in them. Store it so that it does not present a risk.

10. Installation, mounting and connection

a) Installation

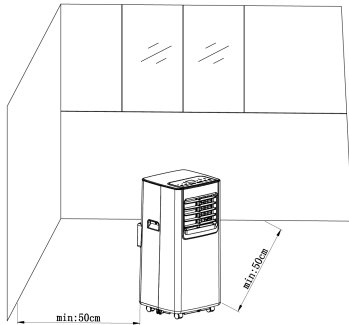

Fig. 1

- Place the appliance on a stable and level dry surface. Ensure that the appliance is placed in a secure position so that it cannot fall or start rolling by itself.
- The product must be free with a gap of at least 50 cm to other objects or obstacles. The air outlet openings (2) must be directed into the room. See Fig. 1.
- The product should also be installed as far away from heat sources as possible.

b) Pre-assembly of the window channel

Install the window channel following the steps below:

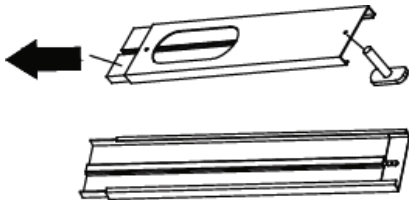

Fig. 2

- Separate the wing screw set (27) in its component parts.
- Pull the inner part of the window channel (19) out until the drill hole in the outer part is exposed. Run the screw through the drill hole (Fig. 2) paying attention to the direction.
- Slide the window channel together. The flat screw head must be inserted lengthwise into the inner part guide rail.

c) Installation

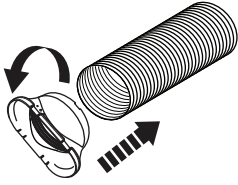

Fig. A

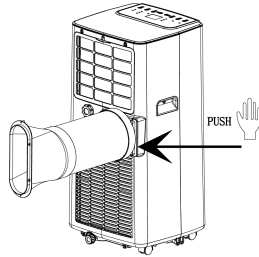

Fig. B

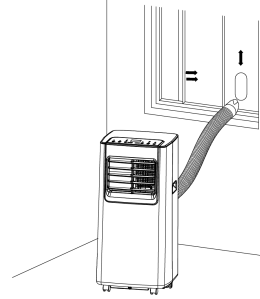

Fig. C

- First, extend the air outlet hose (22) from the end without connecting parts. Attach the window channel adaptor (18) to the air outlet hose (22) by screwing it anti-clockwise onto the air outlet hose (22) (Fig. A). The air outlet hose (22) can be extended and bent into the desired shape.
- Then screw the connection side of the air outlet hose (22) to the air outlet (14) by tightening it anti-clockwise (Fig. B). Turn in the direction of the "lock" arrow. To loosen the air outlet hose (22) turn it clockwise in the direction of the "unlock" arrow.
- Place the appliance near a window or a door. If required, extend the air outlet hose (22) carefully. It is recommended that the length of the hose is kept as short as possible.
- Open the window and measure the width of the window. The window channel (19) can be used only with sash windows.
- If the window is too narrow for the window channel (19), remove the inner part of the window channel.
- Shorten the inner part of the window channel (19) to the desired length. The window channel adaptor (18) must not partially or fully cover the slot opening when installed.
- Place the inner part in the outer part of the window channel (19) and extend the window channel (19) to the required length on the window.
- If necessary, attach the window channel (19) with screws as well. Ask an expert for advice.
- After the window channel (19) has been mounted on the window, tighten the wing screw set (21) so that the inner and outer parts of the window channel are locked together.
- The window channel (19) is fixed in place when the window sash is shut.
- Now guide the window channel adaptor (18) into the window channel opening (Figure C).
- When routing the air outlet hose, follow the instructions in section d) Air outlet hose position.

d) Air outlet hose position

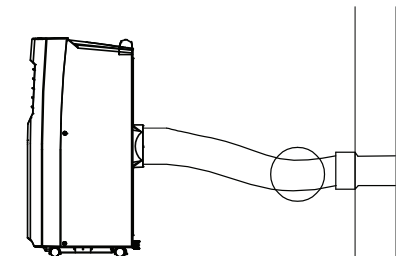

Fig. D

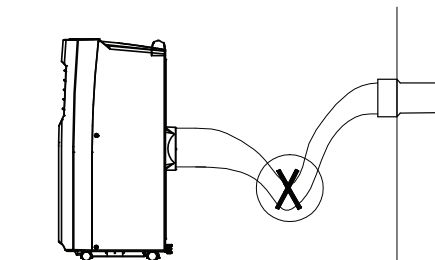

Fig. E

- On installation, the air outlet hose (22) should be kept as straight as possible (Fig. D). Extend it and do not connect it to other air outlet hoses as this can lead to a malfunction.
- Do not bend the air outlet hose (22) (Fig. E).
- Place the window channel adaptor (18) into the slot opening in the mounted window channel (19). Position it in the recesses on the slot opening and slide it in sideways. The two through holes should lie on top of one another. Secure both parts with the cross-head screw with washer (20).

e) Mains connection

After correct mounting and installation, the appliance can be turned on.

- Connect the mains cable (11) with plug to a standard mains socket.
- The appliance will beep. The product is now in standby mode. The ambient temperature currently recorded by the appliance is shown in the top right of the LED display (17).
- When you plug the mains plug into the mains socket, you will hear a beep and the LED display (17) lights up. It displays the current ambient temperature in the top right. The appliance is now in standby mode.

11. Remote Control

a) Inserting Batteries into Remote Control

The remote control is operated by 2 x 1.5 V AAA batteries (not included). Please insert 2 x 1.5 V batteries (not included with the product) when operating the appliance for the first time.

- To insert the batteries, open the battery compartment by sliding the battery compartment cover (J) on the back of the remote control in direction of the arrow. Insert the batteries with the correct polarity (+/-). Follow the polarity signs inside the battery compartment. Close the battery compartment.
- Replace the batteries as soon as the product no longer responds to commands from the remote control.

- Only use batteries of the same or equivalent type. Remove all batteries, if you are not going to use the appliance for a while to prevent damage. Then close the battery compartment. Ensure that the cover clicks into place correctly. Follow the safety information when handling batteries/rechargeable batteries (see section 7. Safety information d) Batteries).



b) Use

- Aim the remote control directly at the product when using it.
- Make sure that there are no obstructions between the remote control and the appliance, e.g. furniture, that could block the signal.



12. Setup and operation

- Settings can be changed on the appliance's control panel (3) directly or using the remote control supplied with the product.



a) Turning on and off



- If the mains power is connected, push the  **POWER** button (16) or the  button (I) on the remote control to switch the appliance on and off. The appliance can be pre-set. When you switch it on, the pre-set temperature of 22 °C is displayed LED display (17). The low fan speed is also pre-set.
- The compressor does not immediately switch on once the appliance has been switched on. It switches on after a delay of approx. 3 minutes to prevent damage to the compressor. This happens after a restart as well.

b) Basic operations

- Adjust the vertical direction of the air flow through air outlet openings (2) with your hand. Caution! Do not break the fan blades by pressing too hard.
- Adjust the horizontal direction of the air flow horizontally using the movable airflow direction flaps (1).
- Press the  **MODE** button on the appliance (15) or the  button (G) on the remote control to switch between air conditioner, dehumidifier and fan modes.

c) Air conditioner mode



- To select the "air conditioner" mode, press the  **MODE** button on the appliance (15) or the  button (G) on the remote control. The air conditioner symbol  in the centre of the LC display (17), around the fan symbol, lights up.
- Press the **UP/▲** and **Down/▼** buttons (12, 13) or the **▲** and **▼** buttons (E, B) on the remote control to adjust the temperature within the 16 °C to 31 °C range.

- Press the  **SPEED** button (17) on the appliance or the  button (D) on the remote control to set a high or low speed.

→ The air conditioner switches off automatically if the room temperature is lower than the temperature set. The compressor switches off. The appliance's fan continues to run. If the room temperature increases, the air conditioner switches on again.





- Keep doors and windows closed during air conditioning. In the event that direct sunlight shines on the room being cooled, e.g. on windows and doors facing the sun, close any curtains or blinds.

d) Dehumidifier mode

- Press the  **MODE** button on the appliance (15) or the  button (G) on the remote control to select the "dehumidifier" mode.
- Sleep mode cannot be set while the appliance is in "dehumidifier" mode. In the "dehumidifier" mode, only the low fan speed is available. It cannot be changed.

→ Keep doors and windows closed to achieve better dehumidification.





e) Fan mode

- Press the  **MODE** button on the appliance (15) or the  button (G) on the remote control to select "fan" mode. The fan symbol lights up and rotates on its own.
- Press the  **SPEED** button (17) on the appliance or the  button (D) on the remote control to set a high or low fan speed.

→ The temperature and sleep mode cannot be set during operation in "fan" mode.

f) Sleep mode

In sleep mode, the appliance increases the temperature set by a total of 2 °C and generally runs at low fan speed. If you have selected sleep mode, the temperature set is increased by 1 °C after 1 hour, by another 1 °C after another hour and then remains constant.







- Select "air conditioner" mode. Sleep mode is only possible in "air conditioner" mode.
- Press the  **SLEEP** button (14) on the appliance or the  button (C) to switch to sleep mode. The fan speed is set to low and cannot be changed.
- Press the  **SLEEP** button (14) on the appliance or the  button (C) to exit sleep mode.

- The sleep mode only works in "air conditioner" mode. Sleep mode is automatically switched off when the condensate tank is full (the water level symbol appears in the LC display) or when the appliance is switched to standby mode.







g) Timer (TIMER)

It is possible to switch the appliance on and off automatically. You can set the amount of time until the appliance switches on automatically from standby mode or until it switches off while the appliance is on.

Automatic switching on in standby mode

- The appliance is switched off and in standby mode.
- Press the  **TIMER** button (10) on the appliance or the  button (H) on the remote control to set the desired time interval (1 - 24 hours).
- Press the **TIMER**  button (10) on the appliance or the  button (H) on the remote control, several times if necessary, until the desired switching time is set.
- To view a setswitching time, briefly press the  **TIMER** button (10) on the appliance or the  button (H) on the remote control. The switching time will be displayed.
- The appliance switches on automatically after the preset time has elapsed.

Automatic switching off while the appliance is in operation

- The appliance is switched on.
- Press the  **TIMER** button (10) on the appliance or the  button (H) on the remote control to set the desired time interval (1 - 24 hours).
- Press the  **TIMER** button (10) on the appliance or the  button (H) on the remote control, several times if necessary, until the desired switching time is set..
- To view a setswitching time, briefly press the  **TIMER** button (10) on the appliance or the  button (H) on the remote control. The switching time will be displayed.
- The appliance switches off automatically after the preset time has elapsed.

h) Auto shutdown when the condensate tank is full

This product has an automatic evaporation system. This re-uses the condensate for air conditioning to save energy and increase the cooling efficiency.

- If the condensate tank is full, An alarm sounds, the compressor and all operating keys will be locked. This status lasts until the condensate tank is emptied. Please refer to chapter 15. Maintenance a) Emptying the condensate tank.
- Unplug the plug in mains socket after the auto shutdown to reset the appliance. Insert the mains cable with plug back into the socket again. Press the  **POWER** button (16) to switch the appliance on again.

13. Troubleshooting

Problem	Possible cause	Solution
The appliance does not turn on.	The condensate tank is full.	Empty the condensate tank.
	The room temperature is lower than the set temperature in air conditioner mode.	Set the desired temperature again.
The machine stops and starts a lot.	The appliance is placed in direct sunlight.	Reduce the amount of sunlight (drawing curtains, moving the appliance) the appliance gets.
	Doors and/or windows are open.	Close all doors and windows.
	There are heat sources in the room.	Where possible, remove the heat source or switch it off.
	Air outlet hose is not connected or blocked.	Connect the air outlet hose or remove the blockage.
	Too high a temperature is set.	Set the desired temperature again.
	The air inlets (7) are blocked or very dirty.	Clean the filter at the air inlets.
Loud noises during operation	This product is on an uneven surface.	Place the appliance on a flat, stable, vibration-free surface.
	Coolant flows through the tubes.	This noise is normal.
Compressor does not work.	The compressor is switched on after a time delay (protective function).	Wait for about 3 minutes for the compressor to start.

14. Care and cleaning

a) General Cleaning



Never use aggressive detergents, rubbing alcohol or other chemical solutions, as these could damage the casing or stop the product from functioning properly.

- Always disconnect the product from the power supply before cleaning it.
- Use a damp, lint-free cloth to clean the product.
- Never hold the appliance under running water or immerse it in water or any other liquid during cleaning. Water must not get inside the appliance.

b) Cleaning the air filter

- Clean the air filters (6, 8) regularly every 2 weeks to ensure that the air conditioner remains efficient.
- First pull the upper air filter (6) on the back out to the side (insert your finger in the recessed grip). Then remove the lower air filter (8).
- Clean the air filters (6, 8) with a vacuum cleaner. If the filters are very dirty, wash them with warm water (approx. 40 °C) and a mild detergent. Allow them to dry before installing them again.
- Then re-install the air filters correctly.

→ Never operate the appliance without the air filters.

15. Maintenance



Switch off the appliance before all maintenance and remove the mains cable (11) with plug from the mains socket.

a) Emptying the condensate tank

- Empty the condensate tank if the warning devices (warning sound and flashing of the backlight) indicate this is necessary or if you are planning not to use the product for a long period of time.
- Unplug the mains plug from the mains socket.
- Remove the cover from the discharge outlet .
- Remove the rubber plug (9) from the discharge outlet . The water flows out immediately. Allow all the water to flow out. If necessary, use a drain hose or place a container under the discharge outlet . Neither of these are included with this product.
- Drain the water into a suitable container, outdoors or into another suitable drain.
- Only allow the condensate to run directly onto the floor if there is a good floor drain and the floor is water resistant (for example, not on wooden floors).

b) Cleaning at the end of the season

- Remove the cover . Remove the rubber plug from the discharge outlet . The water flows out immediately. Allow all the water to flow out. If necessary, tilt the appliance slightly to one side to allow all the water to flow out.
- Refer to the information in section 15. Maintenance a) Emptying the condensate tank.
- Run the appliance at low fan speed for approx. 1/2 day up after it has been fully emptied until it has fully dried. This prevents the formation of mould in the interior of the appliance during storage.
- Then switch the appliance off with the  **POWER** button (16) and unplug the mains plug from the mains socket.
- Wind the mains cable carefully, fasten it with a suitable tie (wire, string) and put the plug in the plug holder .
- Remove all air hoses etc. and store them in such a way that they are protected and dry.
- Cover the appliance and store it in a dry place. Use the original packing material for this, if necessary, to protect the environment.
- Remove the batteries from the remote control and store them safely or recycle them according to the statutory provisions.

16. Disposal

a) Product



Electronic devices are recyclable waste and must not be placed in household waste. Always dispose of the product according to the relevant statutory regulations. Remove any inserted batteries and dispose of them separately from the product.

b) Batteries



You are required by law to return all used batteries. Batteries must not be placed in household waste.

Batteries containing hazardous substances are labelled with this symbol to indicate that disposal in household waste is forbidden. The abbreviations for heavy metals in batteries are: Cd = Cadmium, Hg = Mercury, Pb = Lead (name on (rechargeable) batteries, e.g. below the trash icon on the left).

Used batteries can be returned to local collection points, our stores or battery retailers.

You thus fulfil your statutory obligations and contribute to the protection of the environment.

17. Technical data



a) Air conditioner

Operating voltage	220 - 240 V, 50 Hz
Power consumption	792 W (air conditioning)
Energy efficiency class	A
Cooling capacity	7000 BTU/h (2.06 kWh)
Air flow rate.....	Approx. 300 m ³ /h
Refrigerant/capacity.....	R290
Noise level	65 dB
Temperature settings.....	16 to 31 °C
Fan speeds.....	2
Dehumidifying capacity.....	30 l / 24 hours (at 30 °C / 80 % relative humidity)
Suitable for rooms up to	20 m ²
Air outlet hose.....	Approx. 1.5 m
Operating conditions.....	+16 to +33 °C, 30 - 90 % relative humidity (non-condensing)
Storage conditions	0 to +40 °C, 30 - 90 % relative humidity (non-condensing)
Dimensions (L x W x H).....	328 x 305 x 678 mm
Weight	Approx. 21 kg

b) Remote Control

Power supply	2 x 1.5 V battery, type AAA
Dimensions (W x H x D)	120 x 4.5 x 20 mm

	Page
1. Introduction	44
2. Explication des symboles	44
3. Utilisation prévue	45
4. Contenu	45
5. Caractéristiques et fonctions	45
6. Consignes de sécurité importantes	46
7. Consignes de sécurité	46
a) Généralités	46
b) Sécurité électrique	47
c) Personnes et produit	48
d) Piles/accumulateurs	48
e) Réfrigérant R290	49
8. Éléments de fonctionnement	49
a) Appareil	49
c) Liste des accessoires	50
d) Télécommande	51
9. Déballage et commande	51
10. Mise en place, montage et branchements	52
a) Installation	52
b) Pré-assemblage de la coulisse de fenêtre	52
c) Montage	53
d) Pose du tuyau d'évacuation	54
e) Branchement au secteur	54
11. Télécommande	54
a) Insertion des piles dans la télécommande	54
b) Utilisation	55

12. Mise en fonctionnement et commande.....	55
a) Marche/arrêt.....	55
b) Fonctionnement général.....	55
c) Mode de fonctionnement réfrigération 	56
d) Mode de fonctionnement Déshumidification 	56
e) Mode de fonctionnement Ventilation 	56
f) Mode nocturne.....	57
g) Minuterie (TIMER).....	57
h) Arrêt automatique lorsque le réservoir de condensat est plein.....	58
13. Suppression d'erreurs.....	58
14. Entretien et nettoyage.....	59
a) Nettoyage général.....	59
b) Nettoyer filtre à air.....	59
15. Maintenance.....	59
a) Vider le réservoir de condensat.....	59
b) Pour un nettoyage en fin de saison.....	60
16. Élimination des déchets.....	60
a) Produit.....	60
b) Piles/accumulateurs.....	60
17. Données techniques.....	61
a) Climatiseur.....	61
b) Télécommande.....	61

1. Introduction

Chère cliente, cher client,

Nous vous remercions de l'achat du présent produit.

Le produit est conforme aux exigences des directives européennes et nationales en vigueur.

Afin de maintenir l'appareil en bon état et d'en assurer un fonctionnement sans danger, l'utilisateur doit impérativement respecter le présent mode d'emploi !



Le présent mode d'emploi fait partie intégrante du produit. Il contient des remarques importantes pour la mise en service et la manipulation du produit. Tenez compte de ces remarques, même en cas de cession de ce produit à un tiers. Conservez le présent mode d'emploi afin de pouvoir le consulter à tout moment !

Pour toute question technique, veuillez vous adresser à:

France (email) : technique@conrad-france.fr

Suisse : www.conrad.ch

2. Explication des symboles



Le symbole d'éclair dans un triangle indique un risque pour votre santé, par ex. suite à un choc électrique.



Le symbole du point d'exclamation dans un triangle a pour but d'attirer votre attention sur des consignes importantes du mode d'emploi qui doivent impérativement être respectées.



Le symbole de la flèche précède les conseils et remarques spécifiques à l'utilisation.

3. Utilisation prévue

Le produit sert à rafraîchir, ventiler ou déshumidifier l'air ambiant de pièces utilisées à des fins domestiques. Le produit n'est pas prévu pour une utilisation commerciale, artisanale ou industrielle. Aucune garantie n'est accordée, si l'appareil est installé dans des entreprises industrielles, dans des commerces ou des locaux artisanaux ou des endroits d'activités semblables.

L'utilisation est uniquement autorisée en intérieur, dans les locaux fermés ; l'utilisation en plein air est interdite. Éviter impérativement tout contact avec l'humidité, par ex. dans une salle de bains, etc.

Pour des raisons de sécurité et d'homologation, toute transformation et/ou modification du produit est interdite. Si vous utilisez le produit à d'autres fins que celles décrites précédemment, vous risquez de l'endommager. Par ailleurs, une utilisation incorrecte peut être source de dangers tels que court-circuit, incendie, électrocution. Lisez attentivement le mode d'emploi et conservez-le. Ne donnez le produit à un tiers qu'accompagné de son mode d'emploi.

Tous les noms d'entreprises et appellations de produits contenus dans ce mode d'emploi sont des marques déposées des propriétaires correspondants. Tous droits réservés.

4. Contenu

- Climatiseur
- Télécommande
- Tuyau d'évacuation env. 1,5 m
- Mode d'emploi

Mode d'emploi actualisé

Téléchargez les modes d'emploi actualisés via le lien www.conrad.com/downloads ou scannez le Code QR illustré. Suivez les instructions du site Web.



5. Caractéristiques et fonctions

- 3-en-1 : Rafraîchir, ventiler et déshumidifier
- Affichage à LED
- Minuterie sur 24 heures
- 2 Niveaux de vitesse
- Mode nocturne
- Tuyau d'évacuation 1,5 m
- Filtre lavable
- Télécommande incluse

6. Consignes de sécurité importantes



- Cet appareil n'est pas conçu pour être utilisé par des personnes (y compris des enfants) avec des handicaps physiques, sensoriels ou mentaux, ou manquant d'expérience et de connaissances, sauf si elles en sont sous surveillance ou on reçu des instructions sur l'utilisation de l'appareil par une personne responsable de leur sécurité.
- Les enfants devraient être surveillés afin de s'assurer qu'ils ne jouent pas avec l'appareil.

7. Consignes de sécurité



Lisez attentivement le mode d'emploi dans son intégralité, en étant particulièrement attentif aux consignes de sécurité. Nous déclinons toute responsabilité en cas de dommage corporel ou matériel résultant du non respect des consignes de sécurité et des instructions d'utilisation du présent mode d'emploi. En outre, la garantie est annulée dans de tels cas.

a) Généralités

- Ce produit n'est pas un jouet. Gardez-le hors de portée des enfants et des animaux domestiques.
- Ne laissez pas traîner le matériel d'emballage. Cela pourrait devenir un jouet très dangereux pour les enfants.
- Gardez le produit à l'abri de températures extrêmes, de la lumière directe du soleil, de secousses intenses, d'humidité élevée, d'eau, de gaz inflammables, de vapeurs et de solvants.
- N'exposez pas le produit à des contraintes mécaniques.
- Si une utilisation en toute sécurité n'est plus possible, cessez d'utiliser le produit et protégez-le contre une utilisation accidentelle. Une utilisation en toute sécurité n'est plus garantie si le produit :
 - présente des traces de dommages visibles,
 - ne fonctionne plus comme il devrait,
 - a été rangé dans des conditions inadéquates sur une longue durée, ou
 - a été transporté dans des conditions très rudes.
- Maniez le produit avec précaution. Les chocs, les coups et les chutes, même d'une faible hauteur, suffisent pour endommager l'appareil.
- Respectez également les informations concernant la sécurité et le mode d'emploi pour les autres appareils connectés à cet appareil.



- En cas de doutes concernant le mode de fonctionnement, la sécurité ou encore le raccordement de l'appareil, adressez-vous à un technicien spécialisé.
- Toute manipulation d'entretien, d'ajustement ou de réparation doit être effectuée par un spécialiste ou un atelier spécialisé.
- Si vous avez encore des questions auxquelles ce mode d'emploi n'a pas su répondre, nous vous prions de vous adresser à notre service technique ou à un expert.

b) Sécurité électrique

- Avant de brancher l'appareil, assurez-vous que les spécifications de la plaque signalétique correspondent à celles des prises de courant de votre domicile. Cet appareil doit impérativement être branché sur une prise de courant standard (230 V/AC, 50 Hz) du réseau d'alimentation public.
- Ne versez jamais de liquides sur les appareils électriques et ne posez pas d'objets contenant des liquides à côté de l'appareil. Si du liquide ou un objet devait toutefois pénétrer à l'intérieur de l'appareil, mettez d'abord la prise de courant correspondante hors tension (déconnectez par ex. le coupe-circuit automatique) et débranchez ensuite la fiche de la prise de courant. N'utilisez ensuite plus le produit et confiez-le à un atelier spécialisé.
- N'allumez jamais l'appareil immédiatement quand il vient de passer d'une pièce froide à une pièce chaude. L'eau de condensation qui en résulterait pourrait détruire l'appareil dans le pire des cas. Laissez l'appareil s'acclimater à la température ambiante avant de le brancher et de le mettre en marche. Cela peut prendre plusieurs heures selon les circonstances.
- La prise électrique doit se trouver à proximité de l'appareil et être facilement accessible.
- Ne tirez jamais sur le câble pour débrancher la fiche de secteur de la prise de courant ; retirez toujours la fiche en la saisissant par les surfaces de préhension prévues à cet effet.
- Lorsque l'appareil n'est pas utilisé durant une période prolongée, retirez la fiche de secteur de la prise de courant.
- Pour des raisons de sécurité, débranchez toujours la fiche de secteur de la prise de courant par temps d'orage.
- Veillez à ce que le cordon d'alimentation ne soit pas écrasé, plié, endommagé par des arêtes vives ou ne soit exposé à d'autres contraintes mécaniques. Évitez les sollicitations thermiques excessives du cordon d'alimentation liées à une chaleur ou à un refroidissement extrême. Ne modifiez pas le cordon d'alimentation. Dans le cas contraire, vous risqueriez d'endommager le cordon d'alimentation. Un cordon d'alimentation endommagé peut occasionner une électrocution mortelle.
- Si le câble d'alimentation est endommagé, ne le touchez pas. Mettez tout d'abord la prise de courant correspondante hors tension (par ex. au moyen du coupe-circuit automatique correspondant) puis retirez avec précaution la fiche de la prise de courant. N'utilisez en aucun cas le produit avec un câble secteur endommagé.
- Un câble d'alimentation doit être remplacé uniquement par le fabricant, par un atelier agréé ou par une autre personne qualifiée afin d'éviter tout danger.
- Ne jamais brancher ou débrancher la fiche secteur avec les mains mouillées.



- Pour couper complètement l'appareil de l'alimentation en électricité, vous devez débrancher la fiche de secteur de la prise de courant. Ne débranchez jamais la fiche de secteur, lorsque l'appareil est encore allumé. Allumez ou éteignez l'appareil en utilisant seulement les touches sur la télécommande ou sur le pupitre de commande.

c) Personnes et produit

- N'ouvrez pas l'appareil. Ne mettez pas d'objets dans ses ouvertures.
- Ne couvrez pas l'appareil ! Veillez à une aération suffisante. Laissez au moins une distance de 50 cm tout autour de l'appareil afin de garantir une aération suffisante.
- Posez et transportez l'appareil toujours dans une position droite. N'utilisez jamais l'appareil lorsqu'il est incliné.
- Ne vous asseyez pas sur l'appareil et ne placez jamais d'objets sur lui.
- Ne touchez pas l'appareil avec les mains humides ou ne vous tenez pas sur un sol humide pendant son fonctionnement.
- Ne déplacez pas l'appareil, lorsqu'il fonctionne.
- Lorsque vous souhaitez entretenir l'appareil ou le déplacer, débranchez la fiche de secteur de la prise de courant.
- Ne laissez pas l'appareil entrer en contact avec des produits chimiques.
- N'utilisez pas d'aérosol à proximité de l'appareil.
- N'utilisez pas l'appareil à proximité de gaz ou des matières inflammables comme de l'alcool, des insecticides, de l'essence etc.
- N'utilisez plus l'appareil, s'il est tombé au sol ou si vous détectez des dommages.
- Utilisez le produit uniquement à une température ambiante entre 16 °C et 31 °C. À une température ambiante supérieure à 31 °C, le produit peut être endommagé.
- Avertissement - risque de choc électrique ! N'essayez jamais de réparer l'appareil vous-même. Faites-le réparer en cas de panne uniquement par du personnel qualifié.

d) Piles/accumulateurs

- Respecter la polarité lors de l'insertion des piles / accumulateurs.
- Retirer les piles / accumulateurs de l'appareil s'il n'est pas utilisé pendant longtemps afin d'éviter les dégâts causés par des fuites. Des piles / accumulateurs qui fuient ou qui sont endommagés peuvent provoquer des brûlures acides lors du contact avec la peau ; l'utilisation de gants protecteurs appropriés est par conséquent recommandée pour manipuler les piles / accumulateurs corrompus.
- Garder les piles / accumulateurs hors de portée des enfants. Ne pas laisser traîner de piles / accumulateurs car des enfants ou des animaux pourraient les avaler.
- Il convient de remplacer toutes les piles / accumulateurs en même temps. Mélanger des piles / accumulateurs usagés avec des piles / accumulateurs neufs dans l'appareil peut entraîner des fuites et endommager l'appareil.
- Les piles / accumulateurs ne doivent pas être démontés, court-circuités ou jetés au feu. Ne tentez jamais de recharger des piles classiques non rechargeables. Un risque d'explosion existe.



e) Fluide frigorigène R290



- Le fluide frigorigène R290 est conforme aux directives environnementales européennes
- Le R290 a un faible PRP (potentiel de réchauffement planétaire) de 3.
- Le climatiseur contient environ 130 g de gaz réfrigérant R290.
- Ne pas utiliser ou stocker dans un espace non ventilé d'une superficie inférieure à 10 m² par unité. La pièce doit être telle qu'elle empêche la stagnation d'éventuelles fuites de gaz réfrigérant, car il pourrait y avoir un risque d'incendie ou d'explosion si le réfrigérant entrait en contact avec des chauffages électroniques, des cuisinières ou d'autres sources d'inflammation.

8. Éléments de fonctionnement

a) Appareil

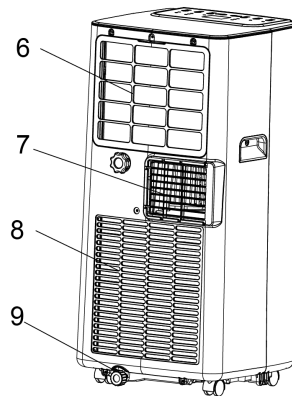
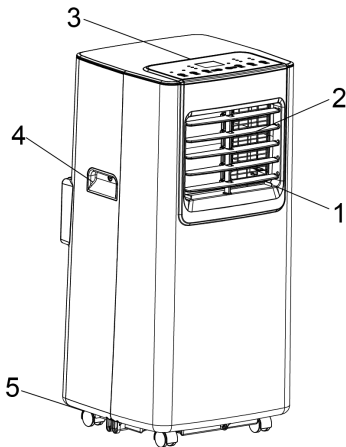

- | | | | |
|---|-------------------------------------|---|---------------------------------------|
| 1 | 3 réglages de la direction de l'air | 2 | Ouvertures pour la sortie d'air |
| 3 | Menu de commande | 4 | Poignée |
| 5 | Roulette | 6 | Cadre du filtre du haut (avec filtre) |
| 7 | Sortie d'air | 8 | Cadre du filtre du bas (avec filtre) |
| 9 | Bouchons en caoutchouc | | |

b) Menu de commande

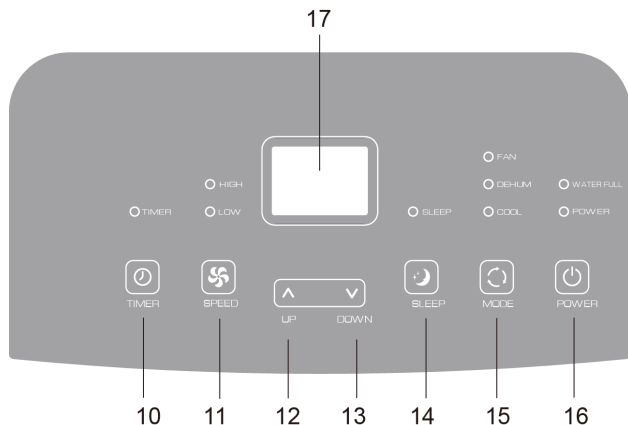

- | | |
|------------------------------------|---------------------------------------|
| 10 Touche TIMER (minuterie) | 11 Touche SPEED |
| 12 Touche UP (augmenter) | 13 Touche DOWN (diminuer) |
| 14 Touche SLEEP (sommeil) | 15 Touche POWER (marche/arrêt) |
| 16 Touche MODE | 17 Écran LED |

c) Liste des accessoires

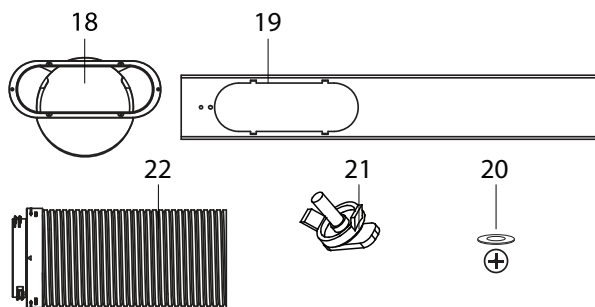

- | | |
|--------------------------------------|-----------------------------------|
| 18 Adaptateur de coulisse de fenêtre | 19 Coulisse de fenêtre (2 pièces) |
| 20 Vis cruciforme avec rondelle en U | 21 Combinaison de vis à ailettes |
| 22 Tuyau d'évacuation | |

d) Télécommande

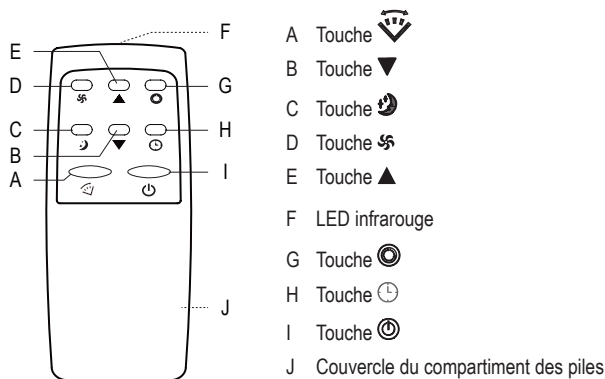

9. Déballage et commande



Attention ! Le produit est lourd. Nous vous recommandons donc retirer l'emballage de ce produit uniquement à deux.

- Posez le carton d'emballage sur la face inférieure et placez-le soigneusement de côté.
- Ouvrez la partie inférieure de l'emballage et pliez les rabats formant le fond vers l'extérieur.
- Placez à nouveau le produit qui se trouve dans l'emballage verticalement, posé sur la partie inférieure.
- Ouvrez le haut et retirez le cadre angulaire en carton, accrochez le câble d'alimentation au connecteur sur le produit à l'intérieur du carton d'emballage.
- Retirez le polystyrène entourant les petites pièces. Placez-le dans un endroit sûr.
- Retirez les quatre angles en carton et faites glisser l'emballage vers le haut.
- Laissez le produit pendant au moins 2 heures en position verticale avant de l'allumer, afin que le liquide de refroidissement puisse se déposer avant de mettre en service l'appareil.
- Vérifiez le contenu de l'emballage afin de vous assurer qu'il est complet et en bon état. Si le contenu de l'emballage est incomplet ou endommagé, ne faites pas fonctionner le produit. Rapportez-le immédiatement au revendeur.
- Si vous voulez éliminer le matériel d'emballage, veuillez vous conformer aux exigences légales en vigueur.
- Conservez le matériel d'emballage, si vous souhaitez emballer et stocker l'appareil, l'envoyer ou le transporter. Conservez-le de telle sorte qu'il ne présente pas de danger.

10. Mise en place, montage et branchements

a) Installation

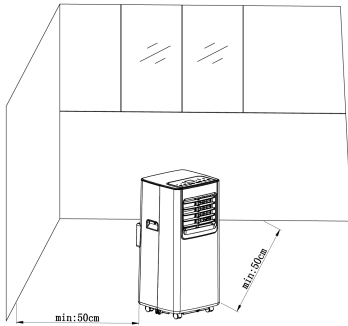

Fig. 1

- Ne placez l'appareil que sur une surface plane, stable et sèche. Veillez à une bonne stabilité afin que l'appareil ne puisse ni se renverser, ni tomber ni rouler seul.
- Le produit doit être posé sans entrave à une distance de 50 cm minimum par rapport à d'autres objets ou obstacles. Les ouvertures pour la sortie d'air (2) doivent être dirigées dans la pièce. Voir fig. 1.
- Le produit doit être également placé aussi loin que possible de sources de chaleur.

b) Pré-assemblage de la coulisse de fenêtre

Pré-assemblez la coulisse de fenêtre selon les étapes ci-dessous :

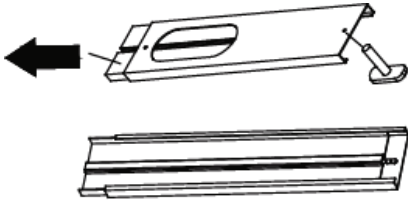

Fig. 2

- Démontez la combinaison de vis à ailettes (27).
- Retirez la partie intérieure de la coulisse de fenêtre (19) jusqu'à ce que le trou soit exposé dans la partie extérieure. Insérez la vis dans le trou (fig. 2), en respectant bien la direction.
- Refaites glisser la coulisse de fenêtre. La tête de la vis plate doit être introduite longitudinalement dans le rail de guidage de la partie intérieure.

c) Montage

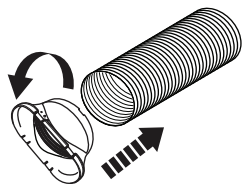

Fig. A

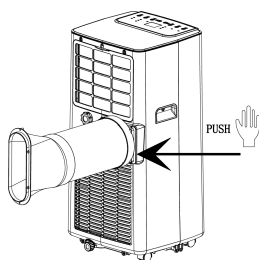

Fig. B

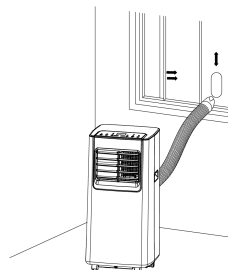

Fig. C

- Tirez d'abord le tuyau d'évacuation (22) par l'extrémité sans connecteur. Fixez l'adaptateur de la coulisse de fenêtre (18) sur le tuyau d'évacuation (22) en tournant dans le sens inverse des aiguilles d'une montre sur le tuyau d'évacuation (22) (fig. A). Le tuyau d'évacuation (22) peut être tiré et plié dans la forme souhaitée.
- Puis, vissez le tuyau d'évacuation (22) sur l'orifice de sortie d'air (14) par le côté avec la connexion en le tournant dans le sens des aiguilles d'une montre (Fig. B). Tournez dans le sens à la flèche « LOCK ». Pour débrancher le tuyau d'évacuation (22), faites-le tourner dans le sens inverse des aiguilles d'une montre dans le sens de la flèche « Unlock ».
- Placez l'appareil à proximité d'une fenêtre ou d'une porte. Le cas échéant, tirez sur le tuyau d'évacuation (22) avec précaution. Il est recommandé de garder la longueur du tuyau le plus court possible.
- Ouvrez la fenêtre et mesurez la largeur de la fenêtre. La coulisse de fenêtre (19) ne peut être uniquement utilisée qu'avec des fenêtres coulissantes.
- Si la fenêtre est trop étroite pour la coulisse de fenêtre (19), retirez la partie intérieure de la coulisse de fenêtre.
- Raccourcissez la partie intérieure de la coulisse de fenêtre (19) à la longueur souhaitée. L'adaptateur de coulisse de fenêtre (18) ne doit pas couvrir complètement ou partiellement l'ouverture en forme de trou oblong une fois monté.
- Insérez la partie intérieure dans la partie extérieure de la coulisse de fenêtre (19) et tirez sur la coulisse de fenêtre (19) jusqu'à la longueur requise sur la fenêtre.
- Si nécessaire, fixez la coulisse de fenêtre (19) avec des vis supplémentaires. Demandez conseil à un spécialiste.
- Après le montage de la fenêtre de guidage (19) sur la fenêtre, serrez fermement les vis à ailettes (21) afin de bloquer les parties intérieures et extérieures de la coulisse de fenêtre entre elles.
- Lorsque le battant de fenêtre est fermé, la coulisse de fenêtre (19) est fixe.
- Insérez maintenant l'adaptateur de coulisse de fenêtre (18) dans l'ouverture de la coulisse de fenêtre (fig. C).
- Lors du montage du tuyau d'évacuation, respectez les instructions de la section « d) Pose du tuyau d'évacuation ».

d) Pose du tuyau d'évacuation

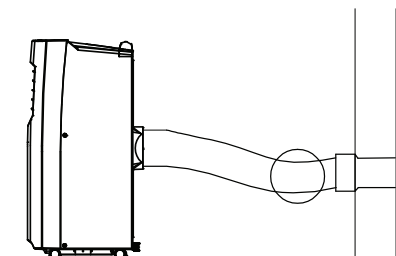

Fig. D

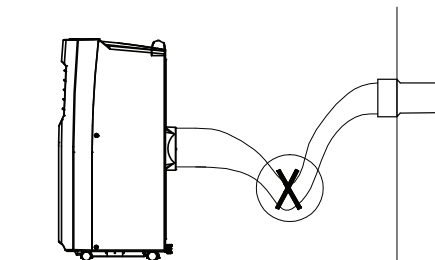

Fig. E

- Lors de l'installation, le tuyau d'évacuation (22) doit être placé aussi droit que possible (fig. D). Ne le prolongez et ne le connectez pas avec d'autres tuyaux d'évacuation, cela peut entraîner un dysfonctionnement.
- Ne pliez pas le tuyau d'évacuation (22) (fig. E).
- Installez l'adaptateur de coulisse de fenêtre (18) dans l'ouverture en forme de trou oblong dans la coulisse de fenêtre pré-assemblée (19). Insérez-le dans les encoches de l'ouverture en forme de trou oblong et faites-le glisser sur le côté. Les deux trous traversants doivent être superposés. Fixer les deux parties en les vissant à l'aide de la vis cruciforme avec rondelle en U (20).

e) Branchement au secteur

Après un montage et une installation corrects, vous pouvez faire fonctionner l'appareil.

- Branchez le câble d'alimentation (11) muni d'une fiche de secteur sur une prise électrique courante.
- Vous entendez un signal sonore. Le produit se trouve maintenant en mode veille. La température ambiante mesurée de l'appareil s'affiche sur l'écran LCD (17) en haut à droite.
- Lorsque vous insérez la fiche secteur dans la prise de courant, l'appareil émet un signal sonore et l'écran LCD (17) s'allume. Il indique la température ambiante actuelle en haut à droite. L'appareil se trouve alors en mode de veille.

11. Télécommande

a) Insertion des piles dans la télécommande

La télécommande fonctionne avec 2 piles de 1,5 V de type AAA (non incluses dans la livraison). Lors de la première mise en service, insérez les 2 piles de 1,5 V (non incluses dans la livraison de ce produit).

- Pour les insérer, ouvrez le compartiment des piles en faisant glisser le couvercle du compartiment des piles (J) à l'arrière de la télécommande dans le sens de la flèche. Insérez les piles en respectant la bonne polarité (+/-). Respectez bien les indications de polarité à l'intérieur du compartiment des piles. Refermez le compartiment des piles.

- Remplacez les piles dès que le produit ne réagit plus aux commandes de la télécommande.

→ Utilisez uniquement des piles de même type ou de type similaire. Enlevez toutes les piles si vous n'utilisez pas l'appareil sur une longue période afin d'éviter tout dégât. Puis, refermez le compartiment des piles. Veillez à ce que le couvercle s'enclenche correctement. Respectez les consignes de sécurité lorsque vous manipulez des piles / batteries (voir section « 7. Consignes de sécurité d) Piles / Batteries »).

b) Utilisation

- Dirigez toujours la télécommande directement sur le produit lorsque vous voulez l'utiliser.
- Veillez à ce qu'il n'y ait pas d'obstacles entre la télécommande et l'appareil, par exemple des meubles, qui pourraient bloquer la transmission du signal.

12. Mise en fonctionnement et commande

→ Les réglages peuvent être effectués directement sur le panneau de commande (3) de l'appareil ou sur la télécommande fournie.





a) Marche/arrêt

- Lorsque l'appareil est raccordé au secteur, appuyez sur la touche **Ⓢ POWER** (16) ou sur la touche **Ⓢ (I)** de la télécommande pour allumer ou éteindre l'appareil. L'appareil est préréglé. Lorsque vous allumez l'appareil, la température prédéfinie de 22 °C s'affiche sur l'écran LCD (17). La vitesse basse de rotation du ventilateur est également préréglée.
- Le compresseur ne se met pas immédiatement en marche après l'allumage de l'appareil, mais seulement après environ 3 minutes pour ne pas endommager le compresseur. Ceci arrive également après un redémarrage.

b) Fonctionnement général

- Dirigez manuellement le flux d'air à la verticale sur les ouvertures pour la sortie d'air (2). Attention ! Ne cassez pas les lamelles du ventilateur en appuyant dessus.
- Dirigez manuellement le flux d'air à l'horizontale sur les ouvertures pour la sortie d'air (1).
- Appuyez sur la touche **MODE** **Ⓢ** de l'appareil (15) ou sur la touche **Ⓢ (G)** de la télécommande pour choisir entre les modes de fonctionnement réfrigération ,déshumidification et ventilation.



c) Mode de fonctionnement réfrigération

- Appuyez sur la touche **MODE**  de l'appareil(15) ou sur la touche  (G) de la télécommande pour choisir le mode de fonctionnement « Réfrigération ». Le symbole de réfrigération  s'affiche au centre de l'écran LCD (18) autour du symbole du ventilateur.
- Appuyez sur les boutons **UP / ▲** et **Down / ▼** (12, 13) ou sur les touches **▲** et **▼** (E, B) sur la télécommande pour régler la température entre 16 °C et 31 °C.
- Appuyez sur la touche **SPEED**  (17) de l'appareil ou sur la touche  (D) sur la télécommande pour augmenter ou diminuer la vitesse du ventilateur. En cas de vitesse élevée du ventilateur, le symbole du ventilateur tourne plus rapidement. Le symbole

→ La réfrigération s'arrête automatiquement lorsque la température ambiante est inférieure à la température réglée. Le compresseur s'arrête. En outre, l'appareil continue à ventiler. Si la température de la pièce augmente, la réfrigération se remet en marche.





- Maintenez les fenêtres et les portes fermées pendant la réfrigération. En cas d'exposition du lieu d'utilisation en plein soleil, par exemple sur les portes et les fenêtres du côté soleil, fermez les rideaux ou les stores.

d) Mode de fonctionnement Déshumidification

- Appuyez sur la touche **MODE**  de l'appareil (15) ou sur la touche  (G) de la télécommande pour choisir le mode de fonctionnement « Déshumidification ».
- Le mode nocturne peut ne pas être réglé en mode de fonctionnement « Déshumidification ». En mode de fonctionnement « Déshumidification », seule la faible vitesse du ventilateur est disponible. Elle ne peut pas être modifiée.

→ Maintenez les portes et les fenêtres fermées pour obtenir une déshumidification plus performante.





e) Mode de fonctionnement Ventilation

- Appuyez sur la touche **MODE**  de l'appareil (15) ou sur la touche  (G) de la télécommande pour choisir le mode de fonctionnement « Ventilation ».
- Appuyez sur la touche **SPEED**  (17) de l'appareil ou sur la touche  (D) sur la télécommande pour augmenter ou diminuer la vitesse du ventilateur. En cas de vitesse élevée du ventilateur, le symbole du ventilateur tourne plus rapidement. Le ventilateur fonctionne nettement plus rapidement.

→ La température et de la mode nocturne lors de la mise en service en mode « Ventilation » ne peuvent pas être réglés.

f) Mode nocturne

En mode nocturne, l'appareil augmente le réglage de température actuelle globalement de 2 °C et le ventilateur fonctionne de manière générale à faible vitesse. Si vous avez sélectionné le mode nocturne, le réglage de la température augmente de 1 °C après 1 heure pour augmenter à nouveau de 1 °C après une nouvelle heure pour rester constante ensuite.







- Sélectionnez le mode de fonctionnement « Réfrigération ». Il est uniquement possible d'avoir le mode nocturne en mode de fonctionnement « Réfrigération ».
- Appuyez sur la touche  **SLEEP** (14) de l'appareil ou sur la touche  (C) pour passer au mode nocturne. La vitesse du ventilateur est faible et ne peut pas être modifiée.
- Appuyez sur la touche  **SLEEP** (14) de l'appareil ou sur la touche  (C) pour mettre fin au mode nocturne.

→ Le mode nocturne ne fonctionne qu'en mode de fonctionnement « Réfrigération ». Le mode nocturne est automatiquement désactivé lorsque le réservoir de condensat est plein ou si l'appareil passe en mode veille.







g) Minuterie (TIMER)

La mise en marche et l'arrêt de l'appareil automatique est possible. Vous pouvez régler l'intervalle de temps jusqu'au démarrage automatique en mode veille ou régler l'heure d'arrêt pendant que l'appareil fonctionne.

Démarrage automatique en mode veille

- L'appareil est éteint et se trouve alors en mode de veille.
- Appuyez sur la touche  **TIMER** (10) de l'appareil ou sur la touche  (H) sur la télécommande pour régler l'intervalle de temps souhaité (1 – 24 heures).
- Appuyez sur la touche  **TIMER** (10) de l'appareil ou sur la touche  (H) sur la télécommande autant de fois que nécessaire jusqu'à ce que l'heure de commutation souhaitée soit définie.
- Pour afficher l'heure de commutation, appuyez brièvement sur la touche  **TIMER** (10) sur l'appareil ou sur la touche (H)  de la télécommande. L'heure de commutation s'affiche à l'écran.
- L'appareil s'allume automatiquement après la fin de la durée programmée.

Mise hors tension automatique pendant le fonctionnement de l'appareil

- L'appareil est mis en marche.
- Appuyez sur la touche  **TIMER** (10) de l'appareil ou sur la touche  (H) sur la télécommande pour régler l'intervalle de temps souhaité (1 – 24 heures). Le symbole de l'horloge s'affiche sur l'écran LCD (17).
- Appuyez sur la touche  **TIMER** (10) de l'appareil ou sur la touche  (H) sur la télécommande autant de fois que nécessaire jusqu'à ce que l'heure de commutation souhaitée soit définie.
- Pour afficher l'heure de commutation, appuyez brièvement sur la touche  **TIMER** (10) sur l'appareil ou sur la touche  (H) de la télécommande. L'heure de commutation s'affiche à l'écran.
- L'appareil s'éteint automatiquement après la fin de la durée programmée.

h) Arrêt automatique lorsque le réservoir de condensat est plein

Ce produit dispose d'un système automatique d'évaporation. Il utilise le condensat pour le refroidissement pour économiser de l'énergie et augmenter l'efficacité du rafraîchissement

- Lorsque le réservoir de condensat est plein, Un signal d'alarme retentit, le compresseur et toutes les touches de commande sont verrouillées. Cet état se maintient tant que le réservoir de condensat est vide. Veuillez lire le chapitre « 15. Maintenance a) Vider le réservoir de condensat.
- Débranchez la prise secteur après la coupure automatique pour réinitialiser l'appareil. Branchez le cordon d'alimentation (11) en insérant la fiche secteur dans la prise de courant. Appuyez sur la touche **Ⓢ POWER** (21) pour rallumer l'appareil.

13. Suppression d'erreurs

Problème	Cause possible	Solution
L'appareil ne peut pas être allumé.	Le réservoir de condensat est plein.	Videz le réservoir de condensat.
	La température ambiante est plus faible que la température réglée dans le mode refroidissant.	Réglez de nouveau la température.
L'appareil s'arrête et redémarre souvent.	L'appareil est placé en plein soleil.	Réduisez l'exposition à la lumière du soleil (tirez les rideaux, déplacez l'appareil).
	Des portes et/ou des fenêtres sont ouvertes.	Fermez toutes les portes et fenêtres.
	Des sources de chaleur se trouvent dans la pièce.	Si possible, éliminez les sources de chaleur ou éteignez-les.
	Tuyau d'évacuation d'air non raccordé ou bouché.	Raccordez le tuyau d'évacuation d'air ou enlevez le blocage.
	Une température trop élevée a été réglée.	Réglez de nouveau la température.
Bruits de fonctionnement importants	Les entrées d'air (7) sont bloquées ou très sales.	Nettoyez les filtres au niveau des entrées d'air.
	Le produit est installé sur une surface inégale.	Placez l'appareil sur une surface plane, stable et exempt de vibrations.
Le compresseur ne fonctionne pas.	Le liquide de refroidissement s'écoule dans les conduites.	Ce bruit est normal.
	Le compresseur est éteint temporairement (fonction de protection).	Attendez environ 3 minutes jusqu'à ce que le compresseur redémarre.

14. Entretien et nettoyage

a) Nettoyage général



N'utilisez en aucun cas des produits de nettoyage agressifs, à base d'alcool ou toute autre solution chimique, car ceux-ci pourraient endommager le boîtier et nuire au bon fonctionnement de l'appareil.

- Débranchez toujours le produit avant de le nettoyer.
- Pour nettoyer le produit, utilisez un chiffon non pelucheux et légèrement humide.
- Pendant le nettoyage, ne tenez jamais l'appareil sous l'eau du robinet et ne le plongez jamais dans l'eau ou dans d'autres liquides. Aucune eau ne doit pénétrer à l'intérieur.

b) Nettoyer filtre à air

- Nettoyez régulièrement les filtres à air (6, 8), toutes les 2 semaines, pour garantir l'efficacité de la réfrigération.
- Retirez d'abord le filtre à air du haut (6) à l'arrière (Insérez un doigt dans la poignée encastrée). Enlevez ensuite le filtre à air du bas (8).
- Nettoyez les filtres à air (6, 8) à l'aide d'un aspirateur. Si les filtres sont très sales, lavez-les à l'eau chaude (env. 40 °C) et à l'aide d'un détergent doux. Laissez sécher complètement les filtres avant de les replacer.
- Remplacez correctement les filtres à air.

→ N'utilisez jamais l'appareil sans filtre à air !

15. Maintenance



Avant chaque maintenance, éteignez l'appareil et débranchez la fiche du cordon d'alimentation (11) de la prise secteur.

a) Vider le réservoir de condensat.

- Videz le réservoir de condensat aussitôt que les alarmes retentissent (un signal sonore et un clignotement du rétroéclairage vous alertent) ou si vous prévoyez de ne pas utiliser le produit pendant une longue période.
- Débranchez la fiche de secteur de la prise réseau.
- Enlevez le couvercle (10) de l'orifice de vidange (12).
- Enlevez les bouchons en caoutchouc (9) de l'orifice de vidange (10). L'eau coule immédiatement. Laissez l'eau s'écouler. Si nécessaire, utilisez un tuyau de vidange ou placez un récipient collecteur sous l'orifice de vidange (12). Ces deux éléments ne sont pas inclus avec ce produit.

- Laissez l'eau s'écouler dans un récipient approprié, à l'extérieur ou dans un autre conduit de vidange adapté.
- Laissez le condensat s'écouler directement sur le sol seulement s'il existe une vidange qui fonctionne au niveau du sol et le sol est résistant à l'eau (par exemple, pas les planchers en bois).

b) Pour un nettoyage en fin de saison

- Enlevez le couvercle (10). Enlevez les bouchons en caoutchouc (9) de l'orifice de vidange (12). L'eau coule immédiatement. Laissez l'eau s'écouler. Si nécessaire, inclinez l'appareil sur le côté pour que toute l'eau s'écoule.
- Veuillez lire la section « 15. Maintenance a) Vider le réservoir de condensat ».
- Après la vidange complète, laissez l'appareil fonctionner environ 1/2 journée avec le ventilateur tournant à faible vitesse pour qu'il sèche complètement. Ce processus permet d'éviter la formation de moisissures à l'intérieur de l'appareil pendant le stockage.
- Allumez ensuite l'appareil à l'aide de la touche  **POWER** (16) et retirez la fiche (11) de la prise de courant.
- Enroulez le câble d'alimentation (11) avec précaution, attachez-le avec un lien adapté (fil, ficelle) et rangez la fiche secteur dans le support de connecteur (13).
- Retirez tous les flexibles de ventilation, etc., protégez-les et gardez-les au sec.
- Couvrez l'appareil et rangez-le dans un endroit sec. Le cas échéant, utilisez l'emballage d'origine pour la protection de l'environnement.
- Retirez les piles de la télécommande et conservez-les dans un endroit sûr ou recyclez-les conformément à la réglementation en vigueur.

16. Élimination des déchets

a) Produit



Les appareils électroniques sont des matériaux recyclables et ne doivent pas être éliminés avec les ordures ménagères. À la fin de sa durée de vie, mettez au rebut l'appareil conformément aux dispositions légales en vigueur. Retirez les piles / accus éventuellement insérés et éliminez-les séparément du produit.

b) Piles/accumulateurs



Le consommateur final est légalement tenu (ordonnance relative à l'élimination des piles usagées) de rapporter toutes les piles et accumulateurs usagés, il est interdit de les jeter dans les ordures ménagères.

Les piles/accumulateurs qui contiennent des substances toxiques sont caractérisés par les symboles ci-contre qui indiquent l'interdiction de les jeter dans les ordures ménagères. Les désignations pour le métal lourd prépondérant sont : Cd = cadmium, Hg = mercure, Pb = plomb (la désignation se trouve sur les piles/accumulateurs, par ex. sous le symbole de la poubelle illustré à gauche).

Vous pouvez rapporter gratuitement vos piles/accumulateurs usagés aux centres de récupération de votre commune, à nos succursales ou à tous les points de vente de piles/accumulateurs.

Vous serez ainsi en conformité avec vos obligations légales et contribuerez à la protection de l'environnement.

17. Données techniques



a) Climatiseur

Tension de service.....	220 – 240 V 50 Hz
Puissance absorbée.....	792 W (réfrigération)
classe d'efficacité énergétique	A
Puissance de refroidissement	7000 BTU/h (2,06 kW)
Flux d'air	Env. 300 m ³ /h
Fluide frigorigène/contenance	R290
Niveau sonore	65 DB
Plage de réglage de la température	De 16 à 31 °C
Vitesses du ventilateur	2
Puissance de déshumidification	30 l / 24 heures (à + 30 °C / 80 % d'humidité relative)
Adapté à la taille de la pièce.....	20 m ²
Tuyau d'évacuation	Env. 1,5 m
Conditions de service	+16 à +33 °C, 30 – 90 % humidité relative (sans condensation)
Conditions de stockage	0 à +40 °C, 30 – 90 % humidité relative (sans condensation)
Dimensions (L x l x H).....	326 x 305 x 678 mm
Poids.....	Env. 21 kg

b) Télécommande

Alimentation en énergie.....	2 piles de 1,5 V, type AAA
Dimensions (l x H x P).....	120 x 4,5 x 20 mm

	Pagina
1. Inleiding	64
2. Verklaring van de symbolen.....	64
3. Doelmatig gebruik.....	65
4. Omvang van de levering.....	65
5. Eigenschappen en functies.....	65
6. Belangrijke veiligheidsinstructies	66
7. Veiligheidsinstructies	66
a) Algemeen	66
b) Elektrische veiligheid	67
c) Personen en product	68
d) Batterijen/accu's	68
e) Koelmiddel R290	69
8. Bedieningselementen	69
a) Apparaat	69
c) Onderdelenlijst toebehoor	70
d) Afstandsbediening	71
9. Uitpakken en controle	71
10. Plaatsen, montage en aansluiting.....	72
a) Plaatsen.....	72
b) Premontage van de raamdoorvoering.....	72
c) Montage.....	73
d) Ontluchtingsslang plaatsen	74
e) Stroomaansluiting.....	74
11. Afstandsbediening	74
a) Batterijen in de afstandbediening plaatsen.....	74
b) Gebruik	75

12. Ingebruikname en bediening	75
a) Aan-/uitschakelen	75
b) Algemene bediening	75
c) Bedrijfsmodus koelen 	75
d) Bedrijfsmodus ontvochtigen 	76
e) Bedrijfsmodus ventileren 	76
f) Slaapmodus	76
g) Tijdschakelklok (TIMER)	77
h) Automatische uitschakeling in geval van een vol condensaatreservoir	77
13. Verhelpen van storingen	78
14. Reiniging en onderhoud	79
a) Algemene reiniging	79
b) Luchtfilter reinigen	79
15. Onderhoud	79
a) Condensaatreservoir leeg maken	79
b) Reiniging aan het einde van het seizoen	80
16. Afvoer	80
a) Product	80
b) Batterijen/accu's	80
17. Technische gegevens	81
a) Airco	81
b) Afstandsbediening	81

1. Inleiding

Geachte klant,

Hartelijk dank voor de aanschaf van dit product.

Het product voldoet aan de nationale en Europese wettelijke voorschriften.

Volg de instructies van de gebruiksaanwijzing op om deze status van het apparaat te handhaven en een ongevaarlijke werking te garanderen!



Deze gebruiksaanwijzing hoort bij dit product. Deze bevat belangrijke instructies voor de ingebruikname en bediening. Let hierop, ook wanneer u dit product aan derden doorgeeft. Bewaar deze handleiding om haar achteraf te raadplegen!

Bij technische vragen kunt u zich wenden tot onze helpdesk.

Voor meer informatie kunt u kijken op www.conrad.nl of www.conrad.be

2. Verklaring van de symbolen



Het symbool met een bliksemschicht in een driehoek wordt gebruikt als er gevaar voor uw gezondheid bestaat bijv. door elektrische schokken.



Het symbool met het uitroepteken in een driehoek wijst op belangrijke tips in deze gebruiksaanwijzing die beslist opgevolgd moeten worden.



Het pijl-symbool ziet u waar bijzondere tips en aanwijzingen over de bediening worden gegeven.

3. Doelmatig gebruik

Het product dient voor het koelen, ventileren of ontvochtigen van de lucht in ruimtes voor privégebruik. Het product is niet bestemd voor commerciële, ambachtelijke of industriële toepassingen. Er wordt geen aansprakelijkheid aanvaard voor gebruik van het apparaat in commerciële, ambachtelijke of industriële bedrijven of bij gebruik onder vergelijkbare omstandigheden.

Het product is alleen bedoeld voor gebruik in gesloten ruimtes dus gebruik buitenshuis is niet toegestaan. Contact met vocht, bijv. in badkamers e.d. dient absoluut te worden vermeden.

In verband met veiligheid en normering zijn geen aanpassingen en/of wijzigingen aan dit product toegestaan. Indien het product voor andere doeleinden wordt gebruikt dan de hiervoor beschreven doeleinden, kan het product worden beschadigd. Bovendien kan bij verkeerd gebruik een gevaarlijke situatie ontstaan met als gevolg bijvoorbeeld kortsluiting, brand, elektrische schok, enz. Lees de gebruiksaanwijzing zorgvuldig door en bewaar deze goed. Geef het product alleen samen met de gebruiksaanwijzing door aan derden.

Alle vermelde firmanamen en productaanduidingen zijn handelsmerken van de respectieve eigenaren. Alle rechten voorbehouden.

4. Omvang van de levering

- Airco
- Afstandsbediening
- Luchtafvoerslang 1,5 m
- Gebruiksaanwijzing

Actuele gebruiksaanwijzingen

Download de meest recente gebruiksaanwijzing via de link www.conrad.com/downloads of scan de afgebeelde QR-Code. Volg de instructies op de website.



5. Eigenschappen en functies

- 3-in-1: koelen, ventileren en ontvochtigen
- LED-display
- 24 uren-timer
- 2 snelheden
- Slaapmodus
- 1,5 m luchtafvoerslang
- Wasbare filter
- Met afstandsbediening

6. Belangrijke veiligheidsinstructies



- Dit apparaat is er niet voor bestemd om door personen (incl. kinderen) met beperkte lichamelijke, sensorische of geestelijke vermogens of gebrek aan ervaring en/of kennis gebruikt te worden, tenzij zij onder toezicht staan van een persoon die verantwoordelijk is voor hun veiligheid of van die persoon aanwijzingen hebben gekregen hoe het apparaat gebruikt moet worden.
- Kinderen moeten onder toezicht staan om er zeker van te zijn dat ze niet met het apparaat spelen.

7. Veiligheidsinstructies



Lees de gebruiksaanwijzing zorgvuldig door en let vooral op de veiligheidsinstructies. Indien u de veiligheidsinstructies en de aanwijzingen voor een juiste bediening in deze gebruiksaanwijzing niet opvolgt, kunnen wij niet aansprakelijk worden gesteld voor de daardoor ontstane schade aan personen of voorwerpen. Bovendien vervalt in dergelijke gevallen de aansprakelijkheid/garantie.

a) Algemeen

- Het product is geen speelgoed. Houd het uit de buurt van kinderen en huisdieren.
- Laat verpakkingsmateriaal niet achteloos rondslingeren. Dit zou voor kinderen gevaarlijk speelgoed kunnen worden.
- Bescherm het product tegen extreme temperaturen, direct zonlicht, sterke schokken, hoge luchtvochtigheid, vocht, ontvlambare gassen, dampen en oplosmiddelen.
- Stel het product niet bloot aan welke mechanische belasting dan ook.
- Als het product niet langer veilig gebruikt kan worden, stel het dan buiten bedrijf en zorg ervoor dat niemand het per ongeluk kan gebruiken. Veilig gebruik kan niet langer worden gegarandeerd wanneer het product:
 - zichtbaar is beschadigd,
 - niet meer naar behoren werkt,
 - tijdens een langere periode is opgeslagen onder slechte omstandigheden, of
 - onderhevig is geweest aan ernstige vervoergerelateerde belastingen.
- Behandel het product met zorg. Schokken, stoten of zelfs vallen vanaf een geringe hoogte kunnen het product beschadigen.
- Neem ook de veiligheidsinstructies en gebruiksaanwijzingen van alle andere apparaten in acht die met het product zijn verbonden.



- Raadpleeg een vakman wanneer u twijfelt over het juiste gebruik, de veiligheid of het aansluiten van het product.
- Laat onderhoud, aanpassingen en reparaties alleen uitvoeren door een vakman of in een daartoe bevoegde werkplaats.
- Als u nog vragen heeft die niet door deze gebruiksaanwijzing zijn beantwoord, neem dan contact op met onze technische dienst of andere specialisten.

b) Elektrische veiligheid

- Controleer vóór het aansluiten op het stroomnet of de aansluitwaarden op het typeplaatje van het product overeenstemmen met die van uw stroomnet. Als spanningsbron mag alleen een normaal stopcontact (230 V/AC, 50 Hz) van het openbare stroomnet worden gebruikt.
- Zorg ervoor dat elektrische apparaten nooit met vloeistof in contact komen en zet geen met vloeistof gevulde voorwerpen naast het apparaat. Mocht er toch vloeistof of een voorwerp in het apparaat terecht zijn gekomen, schakel dan het betreffende stopcontact stroomloos (bijv. de aardlekschakelaar uitzetten) en trek vervolgens de stekker uit het stopcontact. Het product mag daarna niet meer worden gebruikt; breng het naar een elektrotechnisch bedrijf.
- Gebruik het product nooit meteen nadat het vanuit een koude naar een warme ruimte werd overgebracht. De condens die hierbij wordt gevormd, kan in bepaalde gevallen het product onherstelbaar beschadigen. Laat het product eerst op kamertemperatuur komen voordat u het aansluit en gebruikt. Dit kan onder bepaalde omstandigheden een aantal uur duren.
- Het stopcontact moet zich in de buurt van het apparaat bevinden en gemakkelijk bereikbaar zijn.
- Trek de stekker nooit aan de kabel uit de contactdoos, trek deze altijd aan de daarvoor bestemde greepvlakken uit de contactdoos.
- Trek de stekker uit de contactdoos als u deze langere tijd niet gebruikt.
- Haal uit veiligheidsoverwegingen bij onweer de stekker altijd uit het stopcontact.
- Zorg dat de kabel niet wordt afgekneld, geknikt, door scherpe randen wordt beschadigd of op andere wijze mechanisch wordt belast. Vermijd overmatige thermische belasting van de kabel door te hoge of te lage temperaturen. Verander de kabel niet. Indien dit niet in acht wordt genomen, kan de kabel beschadigd raken. Een beschadigde kabel kan een levensgevaarlijke elektrische schok ten gevolge hebben.
- Raak de kabel niet aan als deze beschadigingen vertoont. Schakel eerst het betreffende stopcontact stroomloos (bijv. via de betreffende aardlekschakelaar) en trek daarna de stekker voorzichtig uit het stopcontact. Gebruik het product nooit met een beschadigde kabel.
- Een beschadigde kabel mag alleen door de fabrikant, een door deze aangewezen werkplaats of een daarvoor gekwalificeerde persoon worden vervangen om gevaarlijke situaties te voorkomen.
- Stekkers mogen nooit met natte handen in het stopcontact gestoken of eruit getrokken worden.
- Trek de stekker uit het stopcontact als u het apparaat volledig los wilt koppelen van de stroomvoorziening. Trek de stekker nooit uit het stopcontact als het apparaat nog aangeschakeld is. Schakel het apparaat alleen aan of uit met de knoppen van de afstandsbediening of het bedieningspaneel.



c) Personen en product



- Open het apparaat niet. Steek geen voorwerpen in de openingen.
- Dek het apparaat niet af. Zorg voor voldoende ventilatie. Laat in alle richtingen een ruimte van minstens 50 cm rond het apparaat vrij om te zorgen voor voldoende ventilatie.
- Plaats en transporteer het apparaat altijd rechtop staand. Gebruik het apparaat nooit als het schuin staat.
- Ga niet op het apparaat zitten en plaats er geen voorwerpen op.
- Zet het apparaat niet met vochtige handen of terwijl u op een natte vloer staat aan.
- Verplaats het apparaat niet als het in gebruik is.
- Trek de stekker uit het stopcontact als u het apparaat wilt onderhouden of verplaatsen.
- Laat het apparaat niet met chemicaliën in contact komen.
- Gebruik geen spuitbussen in de buurt van het apparaat.
- Gebruik het apparaat niet in de buurt van gassen of brandbare stoffen zoals alcohol, insecticiden, benzine, etc.
- Gebruik het apparaat niet als het op de grond is gevallen of als er sprake is van zichtbare schade.
- Gebruik het product alleen bij een kamertemperatuur van 16 °C tot 31 °C. Bij een kamertemperatuur boven 31 °C wordt het product beschadigd.
- Waarschuwing- Gevaar voor een elektrische schok! Probeer nooit zelf het apparaat te repareren. Laat het apparaat in geval van storingen alleen door gekwalificeerde vaklieden repareren.

d) Batterijen/accu's

- Let op de juiste polariteit bij het plaatsen van de batterijen/accu's.
- De batterijen/accu's dienen uit het apparaat te worden verwijderd wanneer het gedurende langere tijd niet wordt gebruikt, om beschadiging door lekkage te voorkomen. Lekkende of beschadigde batterijen/accu's kunnen bij contact met de huid chemische brandwonden veroorzaken. Gebruik daarom veiligheidshandschoenen bij de omgang met beschadigde batterijen/accu's.
- Bewaar batterijen/accu's buiten het bereik van kinderen. Laat batterijen/accu's niet rondslingeren omdat het gevaar bestaat dat ze door kinderen of huisdieren ingeslikt worden.
- Alle batterijen/accu's dienen op hetzelfde moment te worden vervangen. Het door elkaar gebruiken van oude en nieuwe batterijen/accu's in het apparaat kan leiden tot lekkage van de batterijen/accu's en beschadiging van het apparaat.
- Batterijen/accu's mogen niet uit elkaar gehaald, kortgesloten of in het vuur gegooid worden. Probeer niet-oplaadbare batterijen nooit op te laden. Er bestaat explosiegevaar!



e) Koelmiddel R290



- R290 koelgas voldoet aan de Europese milieurechtlijnen
- R290 heeft een laag GWP (Global Warming Potential) van 3.
- De airconditioner bevat ongeveer 130 g koelgas R290.
- Niet gebruiken of opslaan in een ongeventileerde ruimte met een oppervlakte van minder dan 10 m² per eenheid. De ruimte moet zodanig zijn dat stagnatie van mogelijke lekkages van koelgas wordt voorkomen, omdat er gevaar voor brand of explosie kan ontstaan als het koelmiddel in contact komt met elektronische kachels, kachels of andere ontstekingsbronnen.

8. Bedieningselementen

a) Apparaat

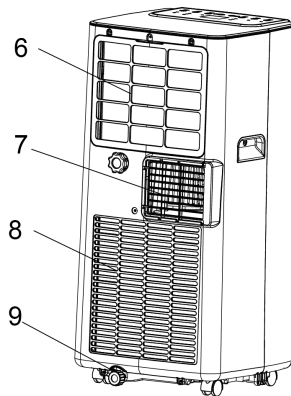
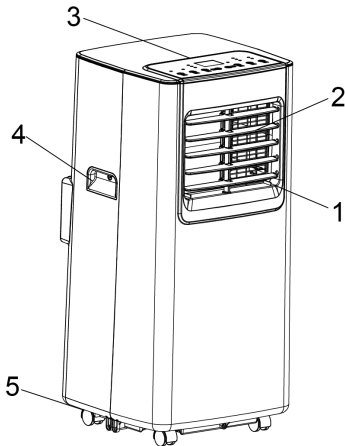

- | | |
|--|---|
| 1 Instelling voor de luchtstroom 3x (beweegbaar) | 2 Luchtuitlaatopeningen (manueel verstelbaar) |
| 3 Bedieningspaneel | 4 Greep |
| 5 Wiel | 6 Filterframe boven (met filter) |
| 7 Luchtafvoeropening | 8 Filterframe beneden (met filter) |
| 9 Rubberen stop Afdekking | |

b) Bedieningspaneel

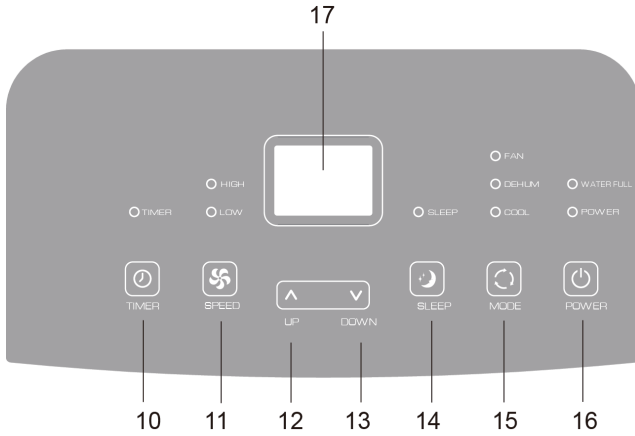

10 Knop **TIMER**

12 Knop **UP**

14 Knop **SLEEP**

16 Knop **POWER**

11 Knop **SPEED**

13 Knop **DOWN**

15 Knop **MODE**

17 LCD-display

c) Onderdelenlijst toebehoor

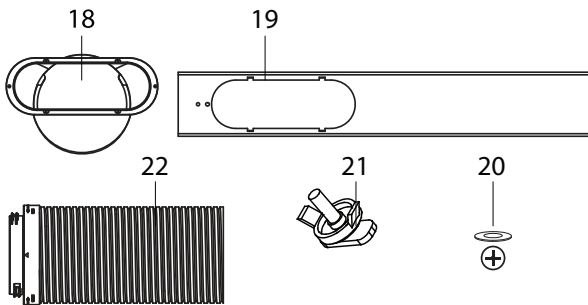

18 Raamdoorvoeringssadapter

19 Raamdoorvoering (2-delig)

20 Kruiskopschroevendraaier met U-schijf

21 Vleugelschroefcombinatie

22 Ontluchtingsslang

d) Afstandsbediening

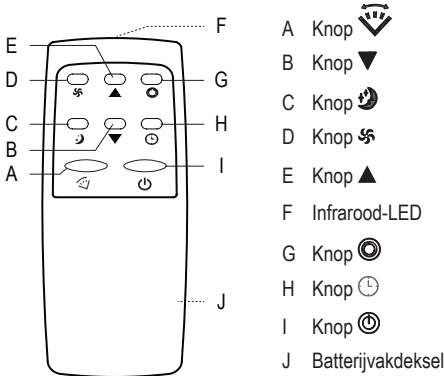

9. Uitpakken en controle



Waarschuwing! Het product is zwaar. Daarom adviseren wij, de verpakking van het product door twee personen te verwijderen.

- Stel de verpakking doos op de onderkant en leg de verpakking doos voorzichtig op de zijkant.
- Open de onderzijde van de verpakking en vouw de bodemklappen naar buiten.
- Plaats het in de verpakking bevindende product nu weer verticaal op de onderkant.
- Open de bovenkant en verwijder het hoekframe uit het karton, hang de stroomkabel met de stekker op het product in de verpakking doos.
- Haal het polystyreen met de kleine onderdelen eruit. Plaats deze op een veilige plek.
- Verwijder de vier kartonnen hoeken en trek de verpakking naar boven eraf.
- Laat het product voor het inschakelen voor ten minste 2 uur in verticale positie staan, zodat de koelvloeistof tot rust kan komen, voordat u het in gebruik neemt.
- Controleer de inhoud van de verpakking op volledigheid en beschadigingen. Als de inhoud van het pakket onvolledig is of beschadigingen worden geconstateerd, mag u het product niet in gebruik nemen. Breng het onmiddellijk terug naar de verkoper.
- Als u het verpakking materiaal wilt afvoeren, dient u zich hiervoor aan de wettelijke voorschriften te houden.
- Bewaar het verpakking materiaal, wanneer u het apparaat ermee wilt verpakken en opbergen, versturen of op een andere manier wilt transporteren. Berg het zo op, dat er geen gevarenpotentieel ontstaat.

10. Plaatsen, montage en aansluiting

a) Plaatsen

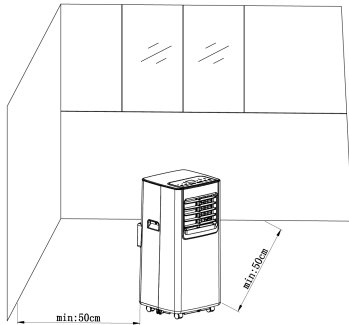

Afb. 1

- Plaats het apparaat alleen op een vlakke, stabiele en droge ondergrond. Let op een veilige stand, zodat het apparaat noch kan omvallen, noch vanzelf weg kan rollen.
- Het product moet vrij staan met een afstand van ten minste 50 cm ten opzichte van andere voorwerpen en hindernissen. De luchtuitlaatopeningen (2) moet naar de kamer toe gericht zijn. Zie afb. 1.
- Het product dient ook zo ver mogelijk van warmtebronnen te worden geplaatst.

b) Premontage van de raamdoorvoering

Monteer de raamdoorvoering volgens de hieronder beschreven stappen:

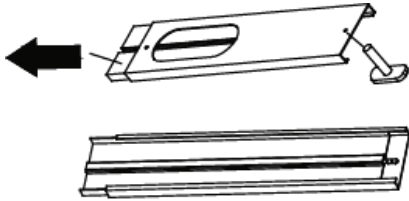

Afb. 2

- Maak de vleugelschroefcombinatie (27) los in zijn afzonderlijke onderdelen.
- Trek het binnenste deel van de raamdoorvoering (19) eruit totdat het schroefgat in het buitenste deel bloot ligt. Streek de schroef door het boorgat (afb. 2) en let daarbij op de juiste richting.
- Schuif de raamdoorvoering weer in elkaar. De vlakke kop van de schroef moet daarbij in de geleiding van het binnenste deel worden geplaatst.

c) Montage

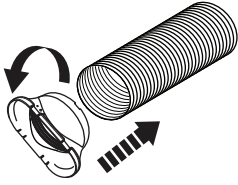

Afb. A

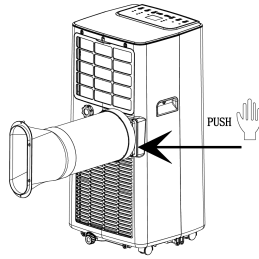

Afb. B

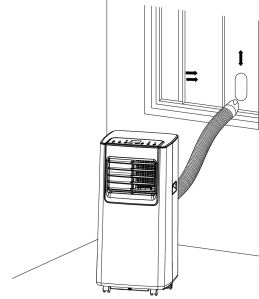

Afb. C

- Trek eerst de ontluhtingsslang (22) aan het uiteinde zonder aansluitopeningen uit elkaar. Bevestig de raamdoorvoeringsadapter (18) op ontluhtingsslang (22), door hem linksom op de ontluhtingsslang (22) te draaien (afb. A). De ontluhtingsslang (22) kan worden uitgetrokken en in de gewenste vorm worden gebogen.
- Schroef vervolgens de ontluhtingsslang (22) met de aansluitingszijde aan de luchtafvoeropening (14) door hem linksom vast te draaien (afb. B). Draai in de richting van de pijlmarkering "Lock". Voor het losmaken van de ontluhtingsslang (22) draait u hem rechtsom in de pijlmarkering "Unlock".
- Plaats het apparaat in de buurt van een raam of een deur. Trek indien nodig de ontluhtingsslang (22) voorzichtig eruit. Wij raden aan de lengte van de slang zo kort mogelijk te houden.
- Open het raam en meet de breedte van het raam. De raamdoorvoering (19) kan alleen worden gebruikt bij schuiframen.
- Mocht het raam te smal zijn voor de raamdoorvoering (19), dient u het binnenste gedeelte uit de raamdoorvoering te halen.
- Kort het binnenste gedeelte van de raamdoorvoering (19) in op de gewenste lengte. De raamdoorvoeringsadapter (18) mag het slobgat in gemonteerde toestand niet volledig of slechts deel bedekken.
- Plaats het binnenste gedeelte in het buitenste gedeelte van de raamdoorvoering (19) en trek de raamdoorvoering (19) op de gewenste lengte bij het raam.
- Indien noodzakelijk kunt u de raamdoorvoering (19) nog met extra schroeven vastmaken. Vraag een specialist voor advies.
- Na de montage van de raamdoorvoering (19) bij het raam, draait u de vleugelschroefcombinatie (21) vast om het binnenste gedeelte en buitenste gedeelte van de raamdoorvoering met elkaar te vergrendelen.
- Bij het sluiten van de raamvleugel wordt de raamdoorvoering (19) gefixeerd.
- Plaats de raamdoorvoeringsadapter (18) in de opening van de raamdoorvoering (afb. C).
- Bij het plaatsen van de ontluhtingsslang dient u de uitvoeringen in alinea "d) Ontluhtingsslang plaatsen" in acht te nemen.

d) Ontluchtings slang plaatsen

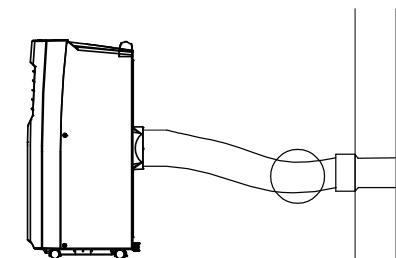

Afb. D

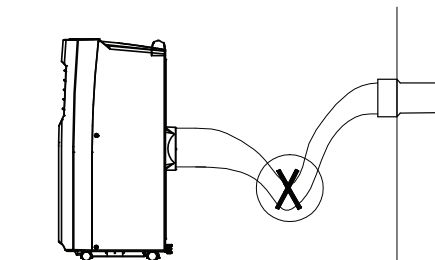

Afb. E

- Bij installatie dient de ontluuchtings slang (22) zo recht mogelijk te worden geplaatst (afb. D). Verleng en koppel hem niet met andere ontluuchtings slangen, dit kan een storing veroorzaken.
- Knik de ontluuchtings slang (22) niet (afb. E).
- Plaats de raamdoorvoerings adapter (18) in de opening van het slobgat in de reeds gemonteerde raamdoorvoering (19). Plaats hem in de uitsparingen in het slobgat en schuif hem er zijdelings in. De beide doorgangsboorgaten moeten over elkaar liggen. Beveilig beide delen door het vastschroeven met de kruiskopschroef met U-schijf (20).

e) Stroomaansluiting

Na correcte montage en plaatsing kunt u het apparaat in gebruik nemen.

- Sluit de stroomkabel (11) met stekker aan op een gangbaar stopcontact.
- U hoort een geluidssignaal. Het product bevindt zich nu in de standby-modus. De huidige door het apparaat gemeten omgevingstemperatuur wordt rechtsboven weergegeven op het LCD-display (17).
- Als u de stekker in het stopcontact steekt, hoort u een geluidssignaal en begint het LCD-display (17) te branden. Rechtsboven wordt de huidige omgevingstemperatuur getoond. Het apparaat bevindt zich in de standby-modus.

11. Afstandsbediening

a) Batterijen in de afstandbediening plaatsen

De afstandsbediening werkt met 2 x 1,5 V batterijen van het type AAA (niet inbegrepen). Bij de eerste ingebruikname dient u 2 x 1,5 V batterijen te plaatsen (niet inbegrepen).

- Voor het plaatsen opent u het batterijvak door het batterijvakdeksel (J) aan de achterkant van de afstandsbediening in de richting van de pijl eruit te schuiven. Plaats de batterijen in overeenstemming met de polariteit (+/-). Let daarbij op de polariteitsaanduidingen in het batterijvak. Sluit het batterijvak weer.
- Vervang de batterijen zodra het product niet meer op de signalen van de afstandsbediening reageert.

- Gebruik alleen batterijen van hetzelfde of vergelijkbaar type. Verwijder alle batterijen, als u het apparaat gedurende langere tijd niet gebruikt om beschadigingen te voorkomen. Sluit het batterijvak vervolgens weer. Let erop dat het deksel correct vast klikt. Neem de veiligheidsinstructies voor de omgang met batterijen/accu's in acht (zie alinea "7. Veiligheidsinstructies d) Batterijen/accu's").

b) Gebruik

- Richt de afstandsbediening voor de bediening altijd direct op het product.
- Zorg ervoor dat tussen de afstandsbediening en het apparaat geen hindernissen, zoals bijv. meubels bevinden, die de signaaloverdracht kunnen belemmeren.



12. Ingebruikname en bediening

- Instellingen kunnen direct op het bedieningspaneel (3) van het apparaat of op de meegeleverde afstandsbediening worden uitgevoerd.



a) Aan-/uitschakelen



- Als netspanning ter beschikking staat, drukt u op de knop  **POWER** (16) of de knop  (I) op de afstandsbediening, om het apparaat aan- of uit te schakelen. Het apparaat is reeds ingesteld. Als u inschakelt, verschijnt op het LCD-display (17) de vooraf ingestelde temperatuur 22 °C. De lage ventilatorsnelheid is eveneens ingesteld.
- De compressor wordt niet direct na het inschakelen van het apparaat ingeschakeld, maar met een tijdvertraging van ca. 3 minuten, om de compressor tegen beschadiging te beschermen. Dit gebeurt ook na een hernieuwde start.

b) Algemene bediening

- Stel de richting van de luchtstroom in verticale positie met de hand in aan de luchtuitlatopeningen (2). Voorzichtig! Breek de ventilatorlamellen niet door deze te stevig te drukken.
- Verstelderichting van de luchtstroom in horizontale positie met behulp van de beweeglijke instelling voor de luchtstroom (1).
- Druk op de knop **MODE**  op het apparaat (15) of de knop  (G) op de afstandsbediening om kiezen tussen de modi koelen, ontvochtigen en ventileren.

c) Bedrijfsmodus koelen



- Druk op de knop **MODE**  op het apparaat (15) of de knop  (G) op de afstandsbediening om de bedrijfsmodus "Koelen" te selecteren. Het koelsymbool  in het midden van het LCD-display (17), rondom het ventilatorsymbool, begint te branden.

- Druk op de knoppen **UP / ▲** en **Down / ▼** (12, 13) of de knoppen **▲** en **▼** (E, B) op de afstandsbediening, om de temperatuur binnen een bereik van 16 °C tot 31 °C in te stellen.
- Druk op de knop **SPEED**  (17) op het apparaat of de knop  (D) op de afstandsbediening om een hogere of lagere ventilatorsnelheid in te stellen. Bij een hoge ventilatorsnelheid draait het ventilatorsymbool sneller.

→ De koeling gaat automatisch uit, als de kamertemperatuur lager is dan de ingestelde temperatuur. De compressor schakelt zichzelf uit. Het apparaat ventileert nog altijd. Als de omgevingstemperatuur toeneemt, wordt de koeling weer ingeschakeld.

- Houd ramen en deuren gesloten tijdens het koelen. Bij direct zonlicht op de plaats van gebruik, bijv. op ramen en deuren de zonzijde, dient u de aanwezige gordijnen of jaloezieën te sluiten.

d) Bedrijfsmodus ontvochtigen

- Druk op de knop  **MODE** op het apparaat (15) of de knop  (G) op de afstandsbediening, om de bedrijfsmodus “Ontvochtigen” te selecteren. Het ontvochtigingssymbool  brandt op het LCD-display (17).
- De slaapmodus kan in de bedrijfsmodus “Ontvochtigen” niet worden ingesteld. In de bedrijfsmodus “Ontvochtigen” staat alleen de laagste ventilatorsnelheid ter beschikking. Deze kan niet worden veranderd.

→ Houd deuren en ramen gesloten om een betere ontvochtigingscapaciteit te bereiken.

e) Bedrijfsmodus ventileren





- Druk op de knop  **MODE** op het apparaat (15) of de knop  (G) op de afstandsbediening, om de bedrijfsmodus “Ventileren” te selecteren.
- Druk op de knop **SPEED**  (17) op het apparaat of de knop  (D) op de afstandsbediening, om een hogere of lagere ventilatorsnelheid in te stellen. Bij een hoge ventilatorsnelheid draait het ventilatorsymbool sneller.

→ De temperatuur en de slaapmodus tijdens het gebruik in de gebruiksmodus “Ventileren” kunnen niet worden ingesteld.

f) Slaapmodus

In de slaapmodus verhoogt het apparaat de huidige temperatuurinstelling in totaal met 2 °C en loopt over het algemeen met een lage ventilatorsnelheid. Als u de slaapmodus is geselecteerd, neemt het temperatuurinstelling na 1 uur met 1 °C en na nog een uur nogmaals met 1 °C toe om vervolgens constant te blijven.

- Kies de bedrijfsmodus “Koelen”. De slaapmodus is alleen mogelijk in de bedrijfsmodus “Koelen”.







- Druk op de knop  **SLEEP** (14) op het apparaat of de knop  (C), om naar de slaapmodus te gaan. De ventilatorsnelheid is laag ingesteld en kan niet worden veranderd.
- Druk op de knop  **SLEEP** (14) op het apparaat of de knop  (C), om naar de slaapmodus af te sluiten.

→ De slaapmodus werkt alleen mogelijk in de bedrijfsmodus "Koelen". De slaapmodus wordt automatisch uitgeschakeld wanneer het condensaatreservoir vol is of als het apparaat in de standby-modus wordt gezet.







g) Tijdschakelklok (TIMER)

Automatisch in- en uitschakelen van het apparaat is mogelijk. U kunt de tijd voor het automatisch inschakelen in de standby-modus instellen of uitschakeltijd instellen terwijl het apparaat is ingeschakeld.

Automatisch inschakelen in de standby-modus

- Het apparaat is uitgeschakeld en in de standby-modus.
- Druk op de knop  **TIMER** (10) op het apparaat of de knop  (H) op de afstandsbediening, om de gewenste tijd (1 – 24 uur) in te stellen.
- Druk op de knop  **TIMER** (10) op het apparaat of de knop  (H) op de afstandsbediening, indien nodig meerdere keren, totdat de gewenste tijd is ingesteld.
- Om een ingestelde schakeltijd te bekijken, drukt u eventjes op de knop  **TIMER** (10) op het apparaat of de knop  (H) op de afstandsbediening. De ingestelde tijd wordt weergegeven.
- Het apparaat schakelt automatisch aan na afloop van de ingestelde tijd.

Automatisch uitschakelen bij een ingeschakeld apparaat

- Het apparaat is ingeschakeld.
- Druk op de knop  **TIMER** (10) op het apparaat of de knop  (H) op de afstandsbediening, om de gewenste tijd (1 – 24 uur) in te stellen.
- Druk op de knop  **TIMER** (10) op het apparaat of de knop  (H) op de afstandsbediening, indien nodig meerdere keren, totdat de gewenste tijd is ingesteld.
- Om een ingestelde schakeltijd te bekijken, drukt u eventjes op de knop  **TIMER** (10) op het apparaat of de knop  (H) op de afstandsbediening. De ingestelde tijd wordt weergegeven.
- Het apparaat schakelt automatisch uit na afloop van de ingestelde tijd.

h) Automatische uitschakeling in geval van een vol condensaatreservoir

Dit product bezit een automatisch verdampingssysteem. Dit apparaat gebruikt het condensaat weer voor het koelen, om energie te besparen en de koeleffectiviteit te verhogen.

- Als het condensaatreservoir vol is, U hoort een alarm, de compressor en alle bedieningsknoppen worden geblokkeerd. Deze situatie blijft zolang actief, totdat het condensaatreservoir is leeggemaakt. Lees in hoofdstuk "15. Onderhoud a) Condensaatreservoir leeg maken.
- Trek na de automatische uitschakeling de stekker uit het stopcontact om het apparaat te resetten. Steek de stroomkabel (11) met de stekker weer in het stopcontact. Druk op de knop **Ⓢ POWER** (16), om het apparaat weer in te schakelen.

13. Verhelpen van storingen

Probleem	Mogelijke oorzaak	Oplossing
Het apparaat kan niet worden aangezet.	Het condensaatreservoir is vol.	Maak het condensaatreservoir leeg.
	De temperatuur van de ruimte is lager dan de temperatuur die voor de koelmodus is ingesteld.	Stel de temperatuur opnieuw in.
Het apparaat stopt en start vaak.	Het apparaat wordt blootgesteld aan direct zonlicht.	Verminder het directe zonlicht (gordijnen dichttrekken, apparaat ergens anders plaatsen).
	Er staan deuren/ramen open.	Sluit alle deuren en ramen.
	Er staan warmtebronnen in de ruimte.	Verwijder, indien mogelijk, de warmtebronnen of schakel deze uit.
	De ontluchtingsslang is niet aangesloten of is verstopt.	Sluit de ontluchtingsslang aan resp. verwijder de verstopping.
	De ingestelde temperatuur is te hoog.	Stel de temperatuur opnieuw in.
	Luchtinlaatopeningen (7) zijn geblokkeerd of sterk verontreinigd.	Reinig de filter en de luchtinlaatopeningen.
Luide bedrijfsgeluiden	Het product staat niet op een vlak oppervlak.	Plaats het apparaat op een vlak, stabiel en trillingsvrij oppervlak.
	Koelmiddel stroomt door de leidingen.	Dit geluid is normaal.
Compressor werkt niet.	De compressor wordt met een vertraging ingeschakeld (beveiligingsfunctie).	Wacht ca. 3 minuten totdat de compressor start.

14. Reiniging en onderhoud

a) Algemene reiniging



Gebruik in geen geval agressieve reinigingsmiddelen, reinigingsalcohol of andere chemische producten omdat de behuizing beschadigd of de werking zelfs belemmerd kan worden.

- Verbreek voor iedere reiniging de verbinding met de stroomvoorziening.
- Gebruik voor de reiniging van het product een enigszins vochtig, pluivrij doekje.
- Houd het apparaat tijdens de reiniging nooit onder stromend water en dompel het niet in water of andere vloeistoffen. Er mag geen water binnenin het apparaat terecht komen.

b) Luchtfilter reinigen

- Reinig de luchtfilters (6, 8) regelmatig om de 2 weken, om de koeffectiviteit te waarborgen.
- Trek eerst de bovenste luchtfiler (6) aan de achterkant zijdelings eruit (plaats uw vingers in de uitsparing). Verwijder de onderste luchtfiler (8).
- Reinig de luchtfilters (6, 8) met een stofzuiger. Als de filters sterk vervuild zijn, kunt u ze met warm water (ca. 40 °C) en een mild schoonmaakmiddel wassen. Laat ze volledig drogen voordat u ze weer terug plaatst.
- Plaats de luchtfilters vervolgens weer op de correcte wijze.

→ Neem het product nooit zonder luchtfilters in gebruik.

15. Onderhoud



Schakel het apparaat voor ieder onderhoud uit en trek de stroomkabel (11) met de stekker uit het stopcontact.

a) Condensaatreservoir leeg maken

- Maak het condensaatreservoir leeg, als de waarschuwing (alarm en knipperen van de achtergrondverlichting geven dit aan) of indien u van plan bent, het product gedurende een langere tijd niet te gebruiken.
- Trek de stekker uit het stopcontact.
- Verwijder de afdekking (10) van de afvoeropening (12).
- Verwijder de rubberen stop (9) uit de afvoeropening (10). Het water stroomt er direct uit. Laat al het water eruit lopen. Gebruik indien nodig een afvoerslang of plaats een opvangbak onder de afvoeropening (12). Beiden zijn niet inbegrepen bij de levering van het product.
- Leid het water in een geschikte houder, naar buiten of in een andere geschikte afvoer.

- Laat het condensaat alleen direct op de grond lopen als er een werkende bodemafoer aanwezig is en de vloer waterbestendig is (bijv. geen houten vloeren).

b) Reiniging aan het einde van het seizoen

- Verwijder de afdekking (10). Verwijder de rubberen stop (9) uit de afvoeropening (12). Het water stroomt er direct uit. Laat al het water eruit lopen. Kantel het apparaat indien nodig een beetje op zijn kant, om al het water eruit te laten lopen.
- Lees hiervoor ook alinea "15. Onderhoud a) Condensaatreservoir leeg maken".
- Laat het apparaat na het volledig leeg maken gedurende ca. 1/2 dag tot het volledig drogen lopen met een geringe ventilatorsnelheid. Dit proces is ervoor bedoeld, het ontstaan van schimmel in het apparaat tijdens de opslag te vermijden.
- Schakel het apparaat daarna met de knop  **POWER** (16) uit en trek de stekker (11) uit het stopcontact.
- Draai de stroomkabel (11) voorzichtig op, bevestig deze met een geschikt bevestigingsmiddel (draad, garen) en bewaar de stekker in de stekkerhouder (13).
- Verwijder alle ventilatorslangen etc. en bewaar deze beschermd en droog.
- Dek het apparaat af en bewaar het op een droge plek. Gebruik hiervoor eventueel het origineel verpakkingsmateriaal om het milieu te ontzien.
- Haal de batterijen uit de afstandsbediening en bewaar deze veilig of recycle ze overeenstemming met de wettelijke voorschriften.

16. Afvoer

a) Product



Elektronische apparaten zijn recyclebare stoffen en horen niet bij het huisvuil. Voer het product aan het einde van zijn levensduur volgens de geldende wettelijke bepalingen af. Verwijder batterijen/accu's die mogelijk in het apparaat zitten en gooi ze afzonderlijk van het product weg.

b) Batterijen/accu's



U bent als eindverbruiker volgens de KCA-voorschriften wettelijk verplicht alle lege batterijen en accu's in te leveren; verwijdering via het huisvuil is niet toegestaan.

Batterijen/accu's die schadelijke stoffen bevatten, zijn gemarkeerd met nevenstaand symbool. Deze mogen niet met het huisvuil worden afgevoerd. De aanduidingen voor de zware metalen die het betreft zijn: Cd = cadmium, Hg = kwik, Pb = lood (de aanduiding staat op de batterijen/accu's bijv. onder het links afgebeelde vuilnisbaksymbool).

U kunt verbruikte batterijen/accu's gratis afgeven bij het KCA, onze filialen of overal waar batterijen/accu's worden verkocht.

Zo voldoet u aan de wettelijke verplichtingen en draagt u bij aan de bescherming van het milieu.

17. Technische gegevens

a) Airco

Bedrijfsspanning.....	220 – 240 V, 50 Hz
Opgenomen vermogen.....	792 W (koelen)
Energie-efficiëntieklasse.....	A
Koelvermogen.....	7000 BTU/h (2,64 kWh)
Luchtstroom.....	ca. 300 m ³ /h
Koelmiddel/inhoud.....	R290
Geluidsniveau.....	65 dB
Temperatuur-instelbereik.....	16 tot 31 °C
Ventilatorsnelheden.....	2
Ontvochtigingsvermogen.....	30 l/24 uur (bij 30 °C / 80 % relatieve luchtvochtigheid)
Geschikt voor ruimtes met een oppervlak van.....	26 m ²
Ontluchtingsslang.....	ca. 1,5 m
Gebruiksvoorwaarden.....	+16 tot +33 °C, 30 - 90 % relatieve luchtvochtigheid (niet condenserend)
Opslagcondities.....	0 tot +40 °C, 30 - 90 % relatieve luchtvochtigheid (niet condenserend)
Afmetingen (l x b x h).....	370 x 320 x 730 mm
Gewicht.....	ca. 23 kg

b) Afstandsbediening

Stroombron.....	2 x 1,5 V batterijen, type AAA
Afmetingen (b x h x d).....	120 x 4,5 x 20 mm

(D) Dies ist eine Publikation der Conrad Electronic SE, Klaus-Conrad-Str. 1, D-92240 Hirschau (www.conrad.com).

Alle Rechte einschließlich Übersetzung vorbehalten. Reproduktionen jeder Art, z. B. Fotokopie, Mikroverfilmung, oder die Erfassung in elektronischen Datenverarbeitungsanlagen, bedürfen der schriftlichen Genehmigung des Herausgebers. Nachdruck, auch auszugsweise, verboten. Die Publikation entspricht dem technischen Stand bei Drucklegung.

Copyright 2021 by Conrad Electronic SE.

(GB) This is a publication by Conrad Electronic SE, Klaus-Conrad-Str. 1, D-92240 Hirschau (www.conrad.com).

All rights including translation reserved. Reproduction by any method, e.g. photocopy, microfilming, or the capture in electronic data processing systems require the prior written approval by the editor. Reprinting, also in part, is prohibited. This publication represent the technical status at the time of printing.

Copyright 2021 by Conrad Electronic SE.

(F) Ceci est une publication de Conrad Electronic SE, Klaus-Conrad-Str. 1, D-92240 Hirschau (www.conrad.com).

Tous droits réservés, y compris de traduction. Toute reproduction, quelle qu'elle soit (p. ex. photocopie, microfilm, saisie dans des installations de traitement de données) nécessite une autorisation écrite de l'éditeur. Il est interdit de le réimprimer, même par extraits. Cette publication correspond au niveau technique du moment de la mise sous presse.

Copyright 2021 by Conrad Electronic SE.

(NL) Dit is een publicatie van Conrad Electronic SE, Klaus-Conrad-Str. 1, D-92240 Hirschau (www.conrad.com).

Alle rechten, vertaling inbegrepen, voorbehouden. Reproducties van welke aard dan ook, bijvoorbeeld fotokopie, microverfilmung of de registratie in elektronische gegevensverwerkingsapparatuur, vereisen de schriftelijke toestemming van de uitgever. Nadruk, ook van uittreksels, verboden. De publicatie voldoet aan de technische stand bij het in druk bezorgen.

Copyright 2021 by Conrad Electronic SE.