

# HEAD 180AS

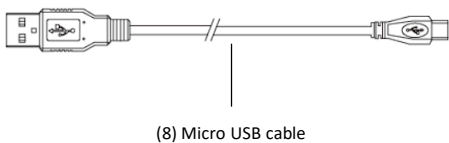
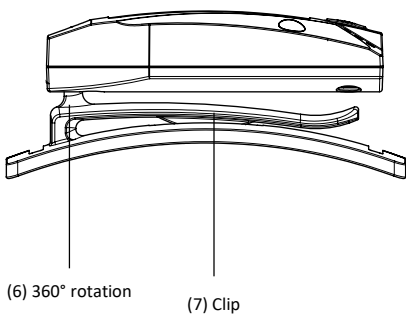
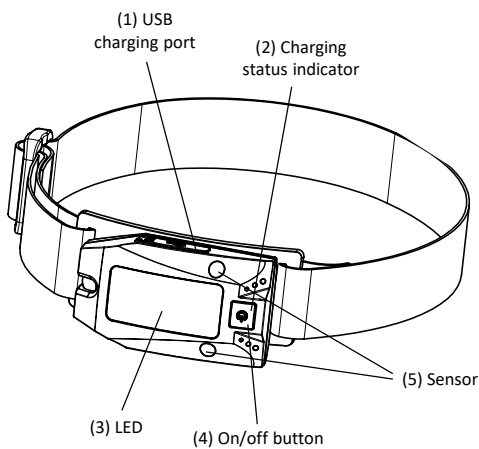

**HEITECH Promotion GmbH**  
Krefelder Str. 562  
D-41066 Mönchengladbach

Part No. 04003518

06/2019

DE	GB	FR	IT	ES
----	----	----	----	----

## TECHNISCHE DATEN

Art.-Nr.:	04003518
Leuchtmittel:	2W COB LED + 1W LED
Lichtstrom:	180 Lumen
Leuchtdauer:	2,2h (100%) / 4,2h (40%)
Leuchtweite:	30m
Schutzart:	IPX4 (spritzwassergeschützt)
Schutzklasse:	III
Akku:	Li-Po 3.7V 500mAh
Abmessungen:	70 x 25 x 35mm
Gewicht + Akku:	50g

 Übereinstimmung mit den EU-Richtlinien

 Elektroschrott (WEEE-Richtlinie)

 Batterien/Akkus gehören nicht in den Hausmüll!

## SICHERHEITSHINWEISE

- Bedienungsanleitung vor Gebrauch sorgfältig durchlesen & aufbewahren.
- Keine Verwendung in explosionsgefährdender Umgebung. Übermäßige Wärmeaussetzung vermeiden.
- Kinder von Leuchte & Verpackung fernhalten. Kinder können Gefahr durch elektrischen Strom nicht einschätzen.
- Nie direkt in den Lichtstrahl schauen!
- Nichtbeachtung kann zu Produktschäden oder gefährlichen Personenverletzungen führen.

## FUNKTIONEN

1x drücken: 100%	Längeres Drücken: Sensor-Mode (Button leuchtet rot)
2x drücken: 40%	Durch „vorbeiwischen“ mit der Hand am Sensor bei einer Entfernung von bis zu 12cm schaltet der 100%-Modus ein/aus.
3x drücken: Rotes LED-Licht	
4x drücken: Rotes Stroboskoplicht	
5x drücken: aus	

## AKKU-LADUNG

(Eingangsspannung 5V DC, Ladegerät nicht im Lieferumfang enthalten)

- Ladevorgang: Button leuchtet rot
- Akku voll: Button leuchtet blau

## BESTIMMUNGSGEMÄßE VERWENDUNG

- Leuchte ist für mobile Zwecke vorgesehen.
- Leuchte ist nicht für andere Anwendungen bestimmt.
- Nicht für Raumbelichtung im Haushalt vorgesehen.

## ENTSORGUNG

Werfen Sie Elektrogeräte nicht in den Hausmüll! Gemäß Europäischer Richtlinie 2012/19/EG über Elektro- und Elektronik-Altgeräte und Umsetzung in nationales Recht müssen getrennt gesammelt und einer umweltgerechten Wiederverwertung zugeführt werden. Möglichkeiten zur Entsorgung des ausgedienten Gerätes erfahren Sie bei Ihrer Gemeinde- oder Stadtverwaltung. Batterien und Akkus unterliegen der Sondermüllbehandlung und gehören nicht in den Hausmüll. Verbrauchte Batterien und Akkus sind bei einer kommunalen Sammelstelle abzugeben.

## HAFTUNGS AUSLUSS

HEITECH übernimmt keine Haftung für direkte, indirekte, zufällige oder sonstige (Folge-) Schäden, die durch unsachgemäße Handhabung oder Missachtung der in dieser Bedienungsanleitung enthaltenen Informationen entstehen. Bei falscher Verwendung übernimmt HEITECH keine Haftung und gewährt keine Garantieansprüche.

## GARANTIE

Auf das Produkt besteht 3 Jahre Garantie. Schäden, die infolge Nichtbeachtung der Bedienungsanleitung entstehen, kann keine Garantie gewährt werden.

Für Druckfehler übernimmt HEITECH keine Haftung.

DE

GB

FR

IT

ES

## TECHNICAL DATA

Part No.: 04003518  
Illuminant: 2W COB LED + 1W LED  
Luminous flux: 180 lm  
Light on time: 2,2h (100%) / 4,2h (40%)  
Light range: 30m  
Protection type: IPX4 (splash proof)  
Protection class: III  
Rechar. battery: Li-Po 3.7V 500mAh  
Dimensions: 70 x 25 x 35mm  
Weight + batt.: 50g

 Conforms to the European directive

 Waste of electrical and electronic equipment (WEEE-Guideline)

 Batteries are not normal household waste!

## SAFETY INFORMATIONS

- Read and keep the manual carefully before use.
- No use in potentially explosive atmospheres. Avoid excessive heat exposure.
- Keep children away from the light and packaging. Children can not assess danger from electric current.
- Never look directly into the beam!
- Failure to do so may result in product damage or personal injury.

## FEATURES

Press 1x: 100%	Long press: sensor mode
Press 2x: 40%	(button lights up red). By "wiping"
Press 3x: Red LED light	with the hand on the sensor at a
Press 4x: Red strobe light	distance of up to 12cm, the 100%
Press 5x: off	mode turns on / off.

## BATTERY CHARGE

(Input voltage 5V DC, charger not included)

- Loading: button lights up red
- Battery fully charged: button lights up blue

## PROPER INTENDED USE

- The head light is intended for mobile use.
- The head light is not intended for any other applications.
- Not suitable for household room lighting.

## DISPOSAL

Do not throw electrical appliances in the household waste! According to European Directive 2012/19 / EC on waste electrical and electronic equipment and transposition into national law must be collected separately and recycled in an environmentally sound manner. You can find out about ways to dispose of the disused device at your municipality or city administration. Batteries and rechargeable batteries are subject to special waste treatment and do not belong in the household waste. Used batteries and rechargeable batteries should be returned to a municipal collection point.

## DISCLAIMER

HEITECH assumes no liability for direct, indirect, incidental or other (consequential) damage caused by improper handling or disregard of the information contained in this operating manual. If used incorrectly, HEITECH assumes no liability and does not grant any warranty claims.

## WARRANTY

The product is guaranteed for 3 years. Damage resulting from non-compliance with the operating instructions can not be guaranteed.

HEITECH assumes no liability for misprints.

DE

GB

FR

IT

ES

## CARACTERISTIQUES TECHNIQUES

Réf. art.	04003518
Agent lumineux:	2W COB LED + 1W LED
Flux lumineux :	180 Lm
Durée d'illumination:	2,2h (100%) / 4,2h (40%)
Portée:	30m
Type de protection:	IPX4
Classe de protection:	III
Accu:	Li-Po 3.7V 500mAh
Dimensions:	70 x 25 x 35mm
Poids avec accu:	50g

 Conforme aux directives européennes

 Déchets électroniques (directive WEEE)

 Ne pas jeter les piles avec les déchets ménagers!

## CONSIGNES DE SECURITE

- Lire et conserver précieusement le manuel d'utilisation avant l'utilisation.
- Ne pas utiliser dans un environnement à risque d'explosion. Éviter toute exposition à la chaleur excessive.
- Tenir les enfants éloignés du produit et de l'emballage. Les enfants ne savent pas évaluer les risques en lien avec le courant électrique.
- Ne regardez pas directement dans le rayon lumineux !
- La non-observation peut endommager le produit ou entraîner des blessures corporelles graves.

## FONCTIONS

1x appui: 100%
2x appui: 40%
3x appui: Lumière rouge
4x appui: Lumière stroboscopique rouge
5x appui: arrêt

Actionnement prolongé:  
Mode du capteur (Le bouton s'allume en rouge). En faisant passer la main devant le capteur à une distance max. de 12 cm, vous activez/désactivez le mode 100 %.

## CHARGE DE L'ACCUMULATEUR

(Tension d'entrée 5V DC)

- Processus de charge : Le bouton s'allume en rouge
- Accumulateur chargé : Le bouton s'allume en bleu

## UTILISATION CONFORME

- La lampe frontale est conçue pour une utilisation mobile.
- Le produit n'est pas conçu pour d'autres utilisations.
- Le produit n'est pas conçu pour l'éclairage ambiant à l'intérieur.

## ELIMINATION

Ne pas jeter les appareils électriques avec les ordures ménagères ! Conformément à la directive européenne 2012/19/CE sur les anciens appareils électriques et électroniques et sa mise en oeuvre en droit international, ils doivent être collectés séparément et portés vers un recyclage respectueux de l'environnement. Vous obtiendrez les possibilités d'élimination des anciens appareils auprès de l'administration de la commune ou de la ville.

Les piles et les accus sont soumis à un traitement spécial des déchets et ne doivent pas être jetés avec les ordures ménagères. Porter les piles et accus usagés vers un centre de collecte communal.

## EXCLUSION DE RESPONSABILITE

HEITECH ne saurait garantir les dommages (consécutifs) directs, indirects, dus au hasard ou autre découlant d'une manipulation non conforme ou du non-respect des informations contenues dans ces instructions d'utilisation. HEITECH n'accepte aucune responsabilité et ne garantit aucune réclamation en cas de mauvaise utilisation.

## GARANTIE

Le produit dispose d'une garantie de 3 ans. Les dommages découlant de la non-observation du manuel d'utilisation sont exclus de la garantie.

HEITECH ne saurait être tenu responsable d'éventuelles erreurs d'impression.

DE

GB

FR

IT

ES

## SPECIFICHE TECNICHE

N° art.:	04003518
Lampadina:	2W COB LED + 1W LED
Corrente d'illuminazione:	180 Lm
Autonomia :	2,2h (100%) / 4,2h (40%)
Distanza di illuminazione:	30m
Tipo di protezione:	IPX4
Classe di protezione:	III
Batteria:	Li-Po 3.7V 500mAh
Misure :	70 x 25 x 35mm
Peso incl. Batteria:	50g

 Conforme alle direttive europee

 Rottame elettrico (direttiva WEEE)

 Le batterie usate non si devono smaltire gettandole tra i rifiuti domestici!

## INDICAZIONI PER LA SICUREZZA

- Leggere con attenzione le istruzioni per l'uso prima dell'uso e conservarle.
- Utilizzo vietato in aree a rischio di esplosione. Evitare l'eccessiva esposizione al calore.
- Tenere lontano i bambini dal prodotto e dall'imballaggio. I bambini non riescono a valutare il pericolo causato dalla corrente elettrica.
- Caricare il riflettore solo in ambienti chiusi e asciutti.
- Utilizzare gli alimentatori consigliati nonché la tensione di rete raccomandata sulla presa.

## FUNZIONI

Premere 1 volta:	100%
Premere 2 volta:	40%
Premere 3 volta:	Luce rossa
Premere 4 volta:	Luce stroboscopica rossa
Premere 5 volta:	OFF

Pressione prolungata:  
modalità sensore (il pulsante si illumina di rosso). La modalità 100% si attiva/disattiva "strofinando" con la mano il sensore con una distanza fino a 12 cm.

## RICARICA DELLA BATTERIA (Tensione in ingresso 5V DC)

- Processo di ricarica: Il pulsante si illumina di rosso
- Batteria ricaricata: Il pulsante si illumina di blu

## UTILIZZO CONFORME

- La torcia frontale è prevista per uso mobile.
- Il prodotto non è concepito per usi diversi da quello sopra descritto.
- Il prodotto non è adatto per illuminare le stanze in un'abitazione.

## SMALTIMENTO

Non gettare i dispositivi elettrici nei rifiuti domestici! Secondo la Direttiva europea 2012/19/CE sui rifiuti di apparecchiature elettriche ed elettroniche e il suo recepimento nella legislazione nazionale, devono essere raccolti separatamente ed avviati ad un riciclaggio rispettoso dell'ambiente. La vostra amministrazione comunale o altri servizi cittadini vi possono fornire informazioni sulle opzioni di smaltimento dei dispositivi fuori servizio.

Le batterie e gli accumulatori devono essere sottoposti al trattamento riservato ai rifiuti speciali e non rientrano nei rifiuti domestici. Le batterie e gli accumulatori usati devono essere consegnati ad un centro di raccolta comunale.

## ESCLUSIONE DI RESPONSABILITÀ

HEITECH non si assume alcuna responsabilità per danni (conseguenti) diretti, indiretti, casuali o di altro tipo derivanti dalla manipolazione impropria o dall'inosservanza delle informazioni contenute in queste istruzioni per l'uso. In caso di utilizzo errato, HEITECH non si assume alcuna responsabilità e non garantisce i diritti alla garanzia.

## GARANZIA

Il prodotto è coperto da 3 anni di garanzia. La garanzia non copre i danni che derivano dalla mancata osservanza di queste istruzioni per l'uso.

HEITECH non si assume alcuna responsabilità per gli errori di stampa.

DE

GB

FR

IT

ES

## DATOS TÉCNICOS

N.º de art.:	04003518
Lámpara:	2W COB LED + 1W LED
Flujo luminoso:	180 Lm
Duración de la luz:	2,2h (100%) / 4,2h (40%)
Alcance del haz de luz:	30m
Tipo de protección:	IPX4
Clase de protección:	III
Batería:	Li-Po 3.7V 500mAh
Medidas:	70 x 25 x 35mm
Peso, incluida batería:	50g

 Conforme con las directivas de la UE

 Chatarra eléctrica (directiva RAEE)

 ¡Las pilas no deben desecharse con la basura doméstica!

## INDICACIONES DE SEGURIDAD

- Léase atentamente el manual de instrucciones antes del uso y guárdelo.
- No utilizar en entornos con peligro de explosión. Evitar la exposición a un calor excesivo.
- Mantener alejados a los niños del producto y embalaje. Los niños no pueden evaluar los peligros de la corriente eléctrica.
- ¡No mirar directamente al haz de luz!
- El incumplimiento puede ocasionar daños en el producto o lesiones peligrosas para las personas.

## FUNCIONES

Pulsar 1 vez: 100%	Pulsación prolongada: Modo de sensor
Pulsar 2 veces: 40%	(El botón se enciende en rojo).
Pulsar 3 veces: Luz roja	Mediante una "pasada" con la mano sobre el sensor, el modo 100% se enciende/apaga a una distancia de hasta 12 cm.
Pulsar 4 veces: Luz estroboscópica roja	
Pulsar 5 veces: desconexión	

## CARGA DE LA BATERÍA

(Tensión de entrada 5V DC)

- Proceso de carga: El botón se enciende en rojo
- Batería cargada: El botón se enciende en azul

## USO PREVISTO

- La lámpara frontal se ha concebido para uso ambulante.
- El producto no está previsto para ninguna otra aplicación.
- El producto no es adecuado para la iluminación de habitaciones en el hogar.

## ELIMINACIÓN

¡No tire aparatos eléctricos a la basura doméstica! De conformidad con la Directiva europea 2012/19/CE sobre residuos de aparatos eléctricos y electrónico, y su aplicación en la ley nacional, estos deben recogerse por separado y llevarse a un punto de reciclaje ecológico para su reutilización. Consulte en la oficina de su municipio o comunidad acerca de las posibilidades de eliminación de su aparato usado.

Las pilas y baterías deben tratarse como residuos especiales y no deben arrojarse a la basura doméstica. Las pilas y baterías usadas deben llevarse al punto de recogida municipal.

## EXENCIÓN DE RESPONSABILIDAD

HEITECH no se responsabiliza de ningún daño directo indirecto, accidental ni de otro tipo de daños (subsiguientes) que surjan por un manejo incorrecto o por la inobservancia de la información contenida en estas indicaciones de uso. HEITECH no se responsabiliza en caso de mal uso ni asume ninguna derecho por garantía.

## GARANTÍA

El producto cuenta con 3 años de garantía. Los daños que se produzcan a consecuencia del incumplimiento de las indicaciones de uso no estarán contemplados por la garantía.

HEITECH no asume ninguna responsabilidad por errores de imprenta.

DE

GB

FR

IT

ES