

## Frontplatte - ECS-P-122X169-S-UV-B GY - 1050382

Bitte beachten Sie, dass die hier angegebenen Daten dem Online-Katalog entnommen sind. Die vollständigen Informationen und Daten entnehmen Sie bitte der Anwenderdokumentation. Es gelten die Allgemeinen Nutzungsbedingungen für Internet-Downloads.  
(<http://phoenixcontact.de/download>)

Frontplatte der ECS-Familie, leer, Schraubverriegelung. Schutzart IP66/67/69 bei Kombination mit zugehörigem Gehäuse. Farbe: Grau (7042), Breite: 163 mm, Höhe: 30 mm, Tiefe: 62 mm



### Ihre Vorteile

- Teil der EnviroCase-Anlage
- Geeignet für den Einsatz in Innen- und Außenbereichen
- Entspricht bei an Sockel befestigter Faceplate der Schutzart IP66/IP67
- Anpassbar, um spezielle Anforderungen an den Steckverbinder in verschiedenen Anwendungsfällen zu erfüllen.

### Kaufmännische Daten

Verpackungseinheit	5 STK
Mindestbestellmenge	5 STK
GTIN	 4 055626 665245
GTIN	4055626665245
Gewicht pro Stück (exklusive Verpackung)	112,000 g
Gewicht pro Stück (inklusive Verpackung)	116,000 g
Zolltarifnummer	85389099
Herkunftsland	Vereinigte Staaten
Verkaufsschlüssel	F1 - Elektronikgehäuse

### Technische Daten

#### Artikeleigenschaften

Typ	ECS-P-122X169-S-UV-B GY
Art.-Nr.	1050382
Ausführung	Schraubverriegelung
Anschluss	ohne
Montageart	Schraubverriegelung

### Maßangaben

# Frontplatte - ECS-P-122X169-S-UV-B GY - 1050382

## Technische Daten

### Maßangaben

Breite [ w ]	163 mm
Höhe [ h ]	30 mm
Tiefe [ d ]	62 mm

### Materialangaben

Farbe (RAL)	grau (7042)
Brennbarkeitsklasse nach UL 94	V0
Material Gehäuse	PC (Polycarbonat)

### Umgebungsbedingungen

Umgebungstemperatur (Betrieb)	-40 °C ... 100 °C
-------------------------------	-------------------

### Angaben zur Leiterplatte

Anzahl der Leiterplattenaufnahmen	1
-----------------------------------	---

### Verpackungsangaben

Verpackungseinheit	5
Benennung Verpackungseinheiten	Stück

### Normen und Bestimmungen

Brennbarkeitsklasse nach UL 94	V0
--------------------------------	----

### Environmental Product Compliance

REACH SVHC	Lead 7439-92-1
China RoHS	Zeitraum für bestimmungsgemäße Verwendung: unbegrenzt = EFUP-e
	Keine Gefahrstoffe über den Grenzwerten

## Zeichnungen

## Frontplatte - ECS-P-122X169-S-UV-B GY - 1050382

Maßzeichnung

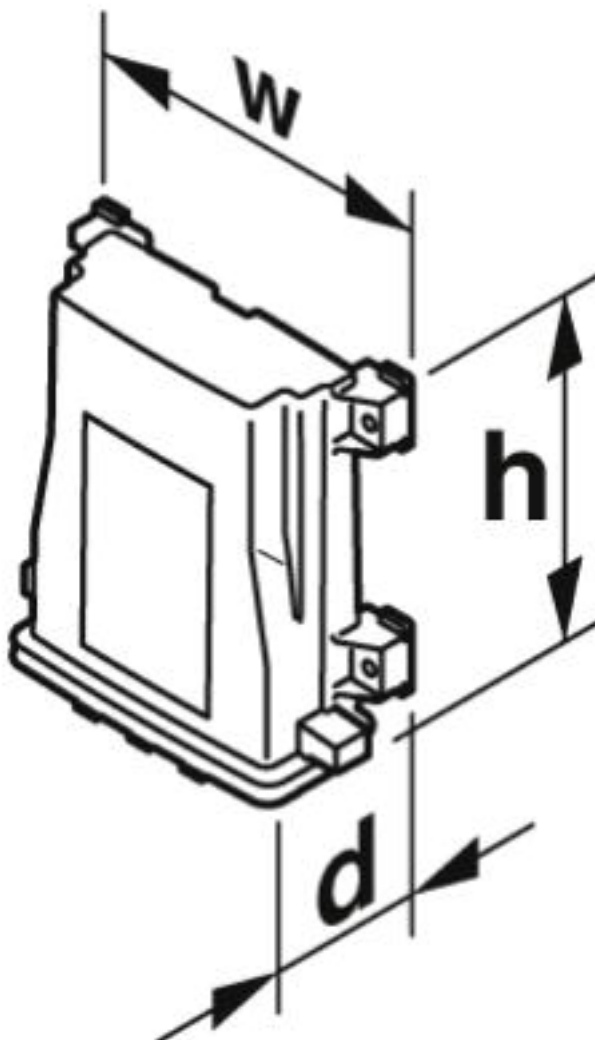

### Klassifikationen

eCl@ss

eCl@ss 4.0	27180401
eCl@ss 4.1	27180401
eCl@ss 5.0	27180505
eCl@ss 5.1	27180505
eCl@ss 6.0	27180800
eCl@ss 7.0	27182702
eCl@ss 8.0	27182702
eCl@ss 9.0	27182702

# Frontplatte - ECS-P-122X169-S-UV-B GY - 1050382

## Klassifikationen

### ETIM

ETIM 3.0	EC001031
ETIM 4.0	EC001031
ETIM 5.0	EC000058
ETIM 6.0	EC001031
ETIM 7.0	EC001031

### UNSPSC

UNSPSC 6.01	31261501
UNSPSC 7.0901	31261501
UNSPSC 11	31261501
UNSPSC 12.01	31261501
UNSPSC 13.2	31261501
UNSPSC 18.0	31261501
UNSPSC 19.0	31261501
UNSPSC 20.0	31261501
UNSPSC 21.0	31261501

## Zubehör

### Zubehör

#### Schraubwerkzeug

Schraubendreher - SZS 1,0X6,5 VDE - 1205079



Schraubendreher, Schlitz, VDE isoliert, Größe: 1,0x6,5x150 mm, 2-Komponentengriff, mit Abrollschutz

### Optionales Zubehör

Elektronikgehäuse - ECS-B-122X169-S-UV-V GY - 1050209



Belüftetes Gehäuse der ECS-Familie, Schraubverriegelung. Schutzart IP66/67/69 bei Kombination mit zugehöriger Frontplatte. Farbe: Grau (7042), Breite: 164 mm, Höhe: 176 mm, Tiefe: 64 mm

## Frontplatte - ECS-P-122X169-S-UV-B GY - 1050382

### Zubehör

#### Elektronikgehäuse - ECS-B-122X169-S-UV-NV GY - 1050207



Nicht belüftetes Gehäuse der ECS-Familie, Schraubverriegelung. Schutzart IP66/67/69 bei Kombination mit zugehöriger Frontplatte. Farbe: Grau (7042), Breite: 164 mm, Höhe: 176 mm, Tiefe: 64 mm

---

#### Elektronikgehäuse - ECS-B-122X109-S-UV-NV GY - 1054706



Nicht belüftetes Gehäuse der ECS-Familie, Schraubverriegelung. Schutzart IP66/67/69 bei Kombination mit zugehöriger Frontplatte. Farbe: Grau (7042), Breite: 164 mm, Höhe: 116 mm, Tiefe: 64 mm

---

#### Elektronikgehäuse - ECS-B-122X109-S-UV -V GY - 1054708



Belüftetes Gehäuse der ECS-Familie, Schraubverriegelung. Schutzart IP66/67/69 bei Kombination mit zugehöriger Frontplatte. Farbe: Grau (7042), Breite: 164 mm, Höhe: 116 mm, Tiefe: 64 mm