

Antenne - ANT-DIR-868-01 - 2702137

Bitte beachten Sie, dass die hier angegebenen Daten dem Online-Katalog entnommen sind. Die vollständigen Informationen und Daten entnehmen Sie bitte der Anwenderdokumentation. Es gelten die Allgemeinen Nutzungsbedingungen für Internet-Downloads.
(<http://phoenixcontact.de/download>)



Richtantenne, 868 MHz, Gewinn: 3,5 dBi, Polarisation: zirkular, Öffnungswinkel: h/v 135°/90°, Schutzart: IP67, seewasserbeständig, Anschluss: N (female), inkl. Montagewinkel und Mastschellen, ATEX- und IECEx-Zulassung

Ihre Vorteile

- Für den Einsatz im explosionsgefährdeten Bereich
- Seewasserbeständig
- Für Anwendungen in reflektiver Umgebung
- Für stationäre oder linear bewegliche Anwendungen
- Für Punkt-zu-Punkt-Verbindungen



Kaufmännische Daten

Verpackungseinheit	1 STK
GTIN	 4 055626 006512
GTIN	4055626006512
Gewicht pro Stück (exklusive Verpackung)	519,200 g
Gewicht pro Stück (inklusive Verpackung)	519,200 g
Zolltarifnummer	85177000
Herkunftsland	Polen
Verkaufsschlüssel	M1 - Kommunikationstechn.
Hinweis	Auftragsgebundene Fertigung (keine Rücknahme)

Technische Daten

Maße

Breite	80 mm
Höhe	101 mm
Länge	35 mm

Umgebungsbedingungen

Schutzart	IP67
-----------	------

Antenne - ANT-DIR-868-01 - 2702137

Technische Daten

Umgebungsbedingungen

Umgebungstemperatur (Betrieb)	-40 °C ... 75 °C
Umgebungstemperatur (Lagerung/Transport)	-40 °C ... 80 °C

Allgemein

Frequenzbereich	868 MHz
	865 MHz ... 870 MHz
Öffnungswinkel horizontal	135 °
Öffnungswinkel vertikal	90 °
Polarisation	zirkular rechtsdrehend
Impedanz	50 Ω
Gewinn	3,5 dBi
Windgeschwindigkeit	160 km/h (entsteht die Kraft 15 N)
Anschlussart	N (female)
Material	Lexan EXL 9330 (Antennengehäuse)
	V2A (Halterung)
	V2A (Mastschelle)
Montageart	Mastmontage oder Wandmontage
Außendurchmesser	25 mm ... 85 mm (Mast)

Konformität / Zulassungen

Benennung	CE
Kennzeichnung	CE-konform
Benennung	ATEX
Kennzeichnung	# II 1G Ex ia IIC T6 Ga
Zertifikat	IBExU14 ATEX1116X
Zusatztext	Beachten Sie die besonderen Installationshinweise in der Dokumentation!
Benennung	IECEX
Kennzeichnung	Ex ia IIC T6 Ga
Zertifikat	IBE 14.0039X

Normen und Bestimmungen

Normen/Bestimmungen	EN 60079-0 EN 60079-11 EN 60079-26
---------------------	------------------------------------

Environmental Product Compliance

REACH SVHC	Lead 7439-92-1
China RoHS	Zeitraum für bestimmungsgemäße Verwendung (EFUP): 25 Jahre;
	Informationen über gefährliche Substanzen finden Sie in der Herstellererklärung unter dem Reiter "Downloads"

Zeichnungen

Antenne - ANT-DIR-868-01 - 2702137

Schemazeichnung

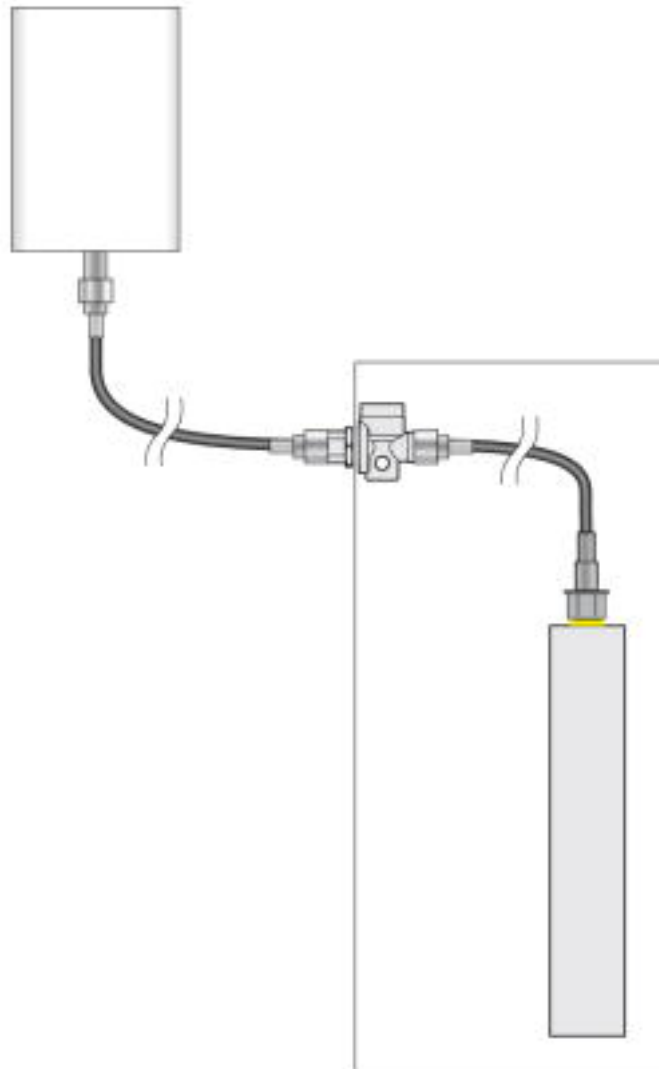

Montagebeispiel

Antenne - ANT-DIR-868-01 - 2702137

Schemazeichnung

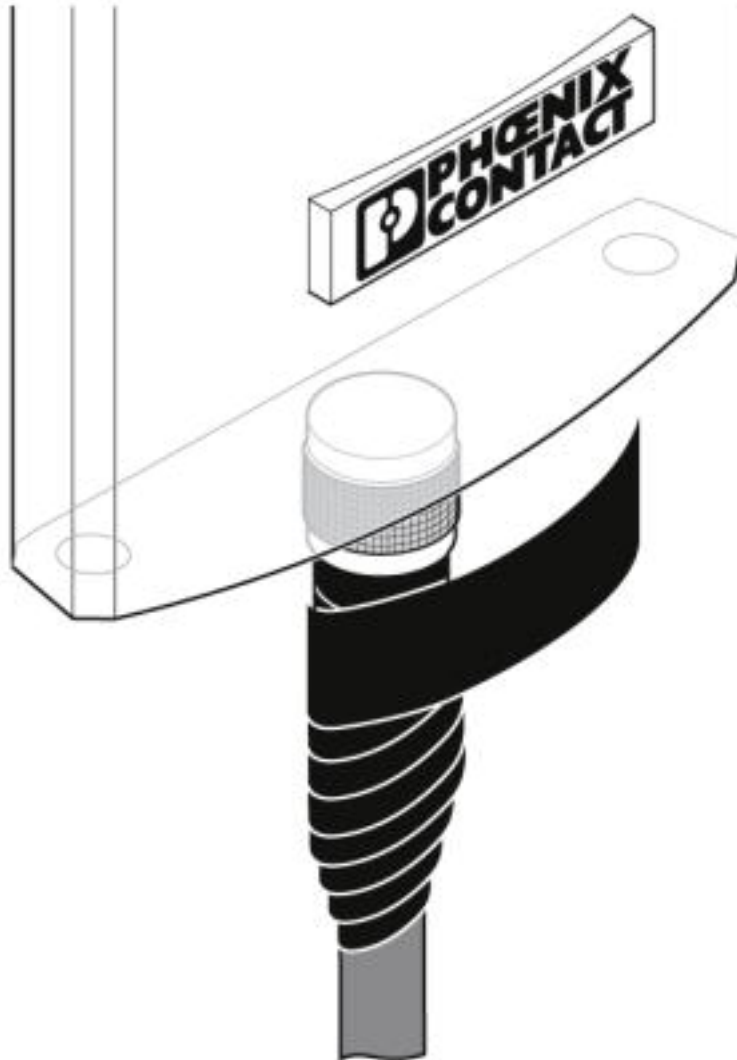

Wetterschutzband

Antenne - ANT-DIR-868-01 - 2702137

Diagramm

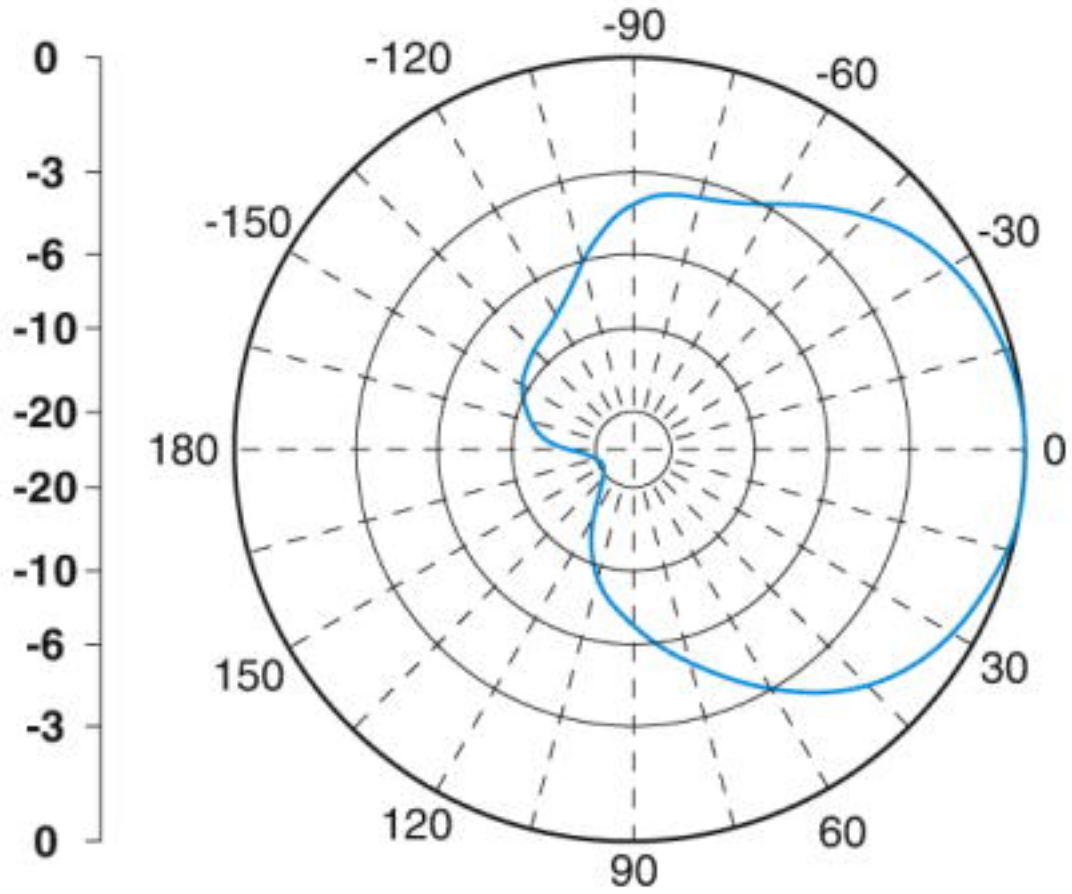

Horizontal

Antenne - ANT-DIR-868-01 - 2702137

Diagramm

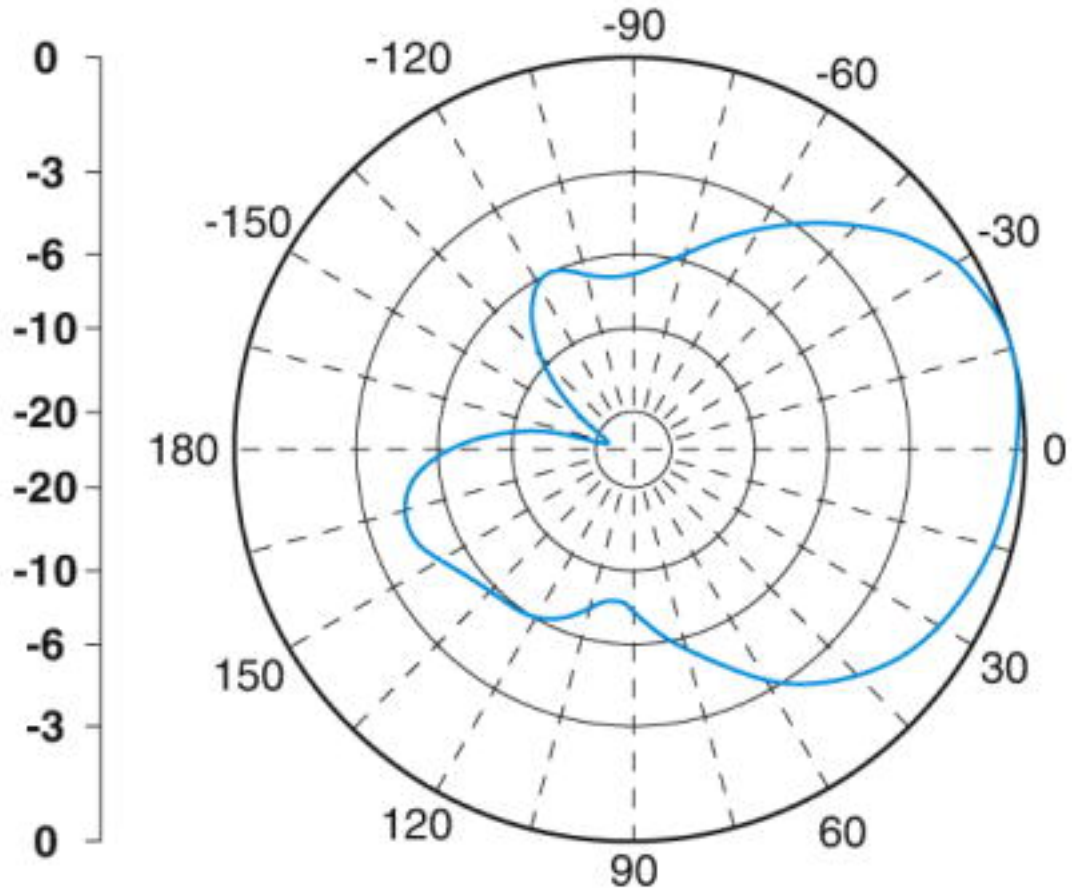

Vertikal

Antenne - ANT-DIR-868-01 - 2702137

Maßzeichnung

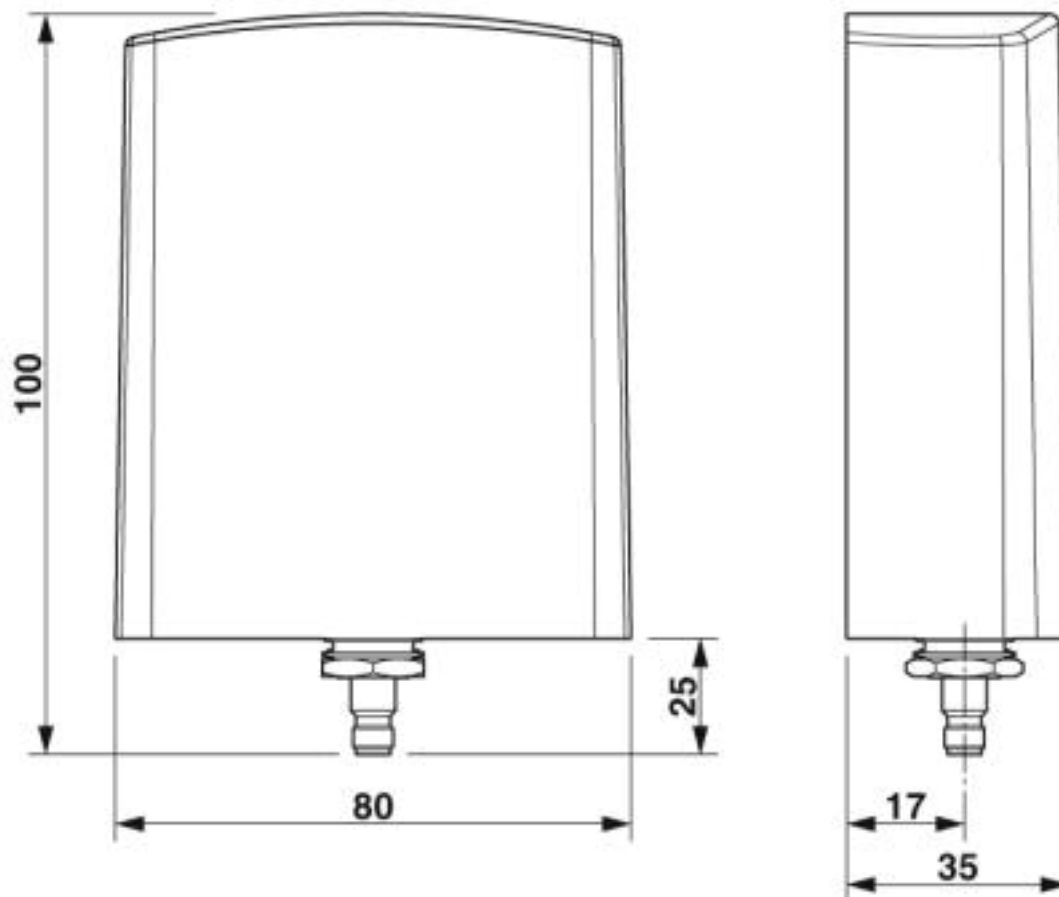

Antenne - ANT-DIR-868-01 - 2702137

Schemazeichnung

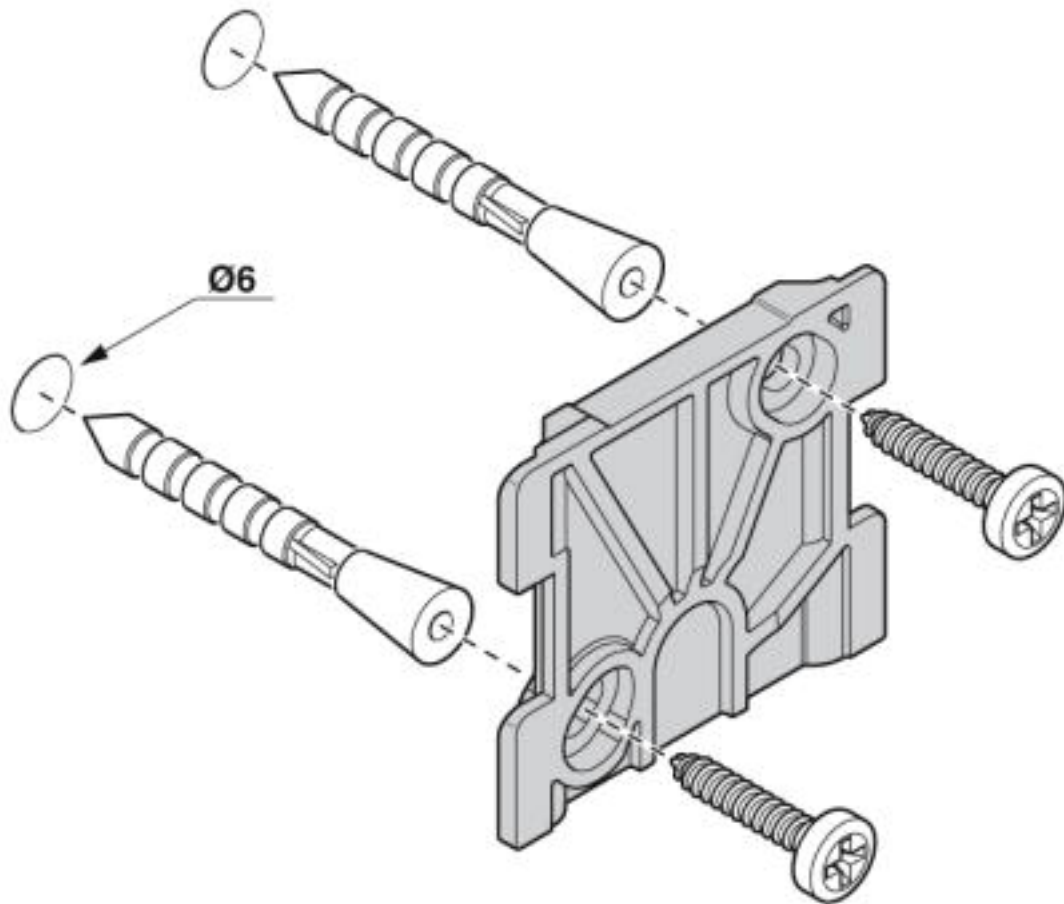

Montageplatte

Antenne - ANT-DIR-868-01 - 2702137

Schemazeichnung

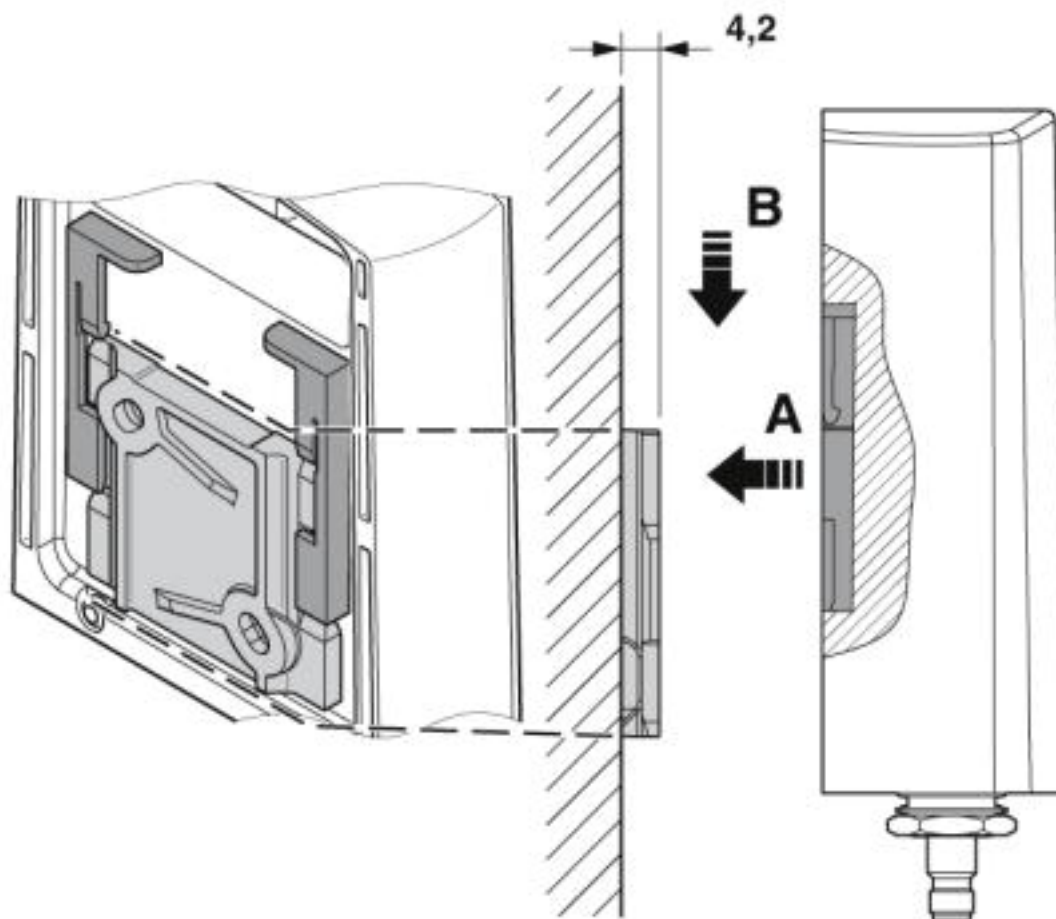

Wandmontage

Antenne - ANT-DIR-868-01 - 2702137

Schemazeichnung

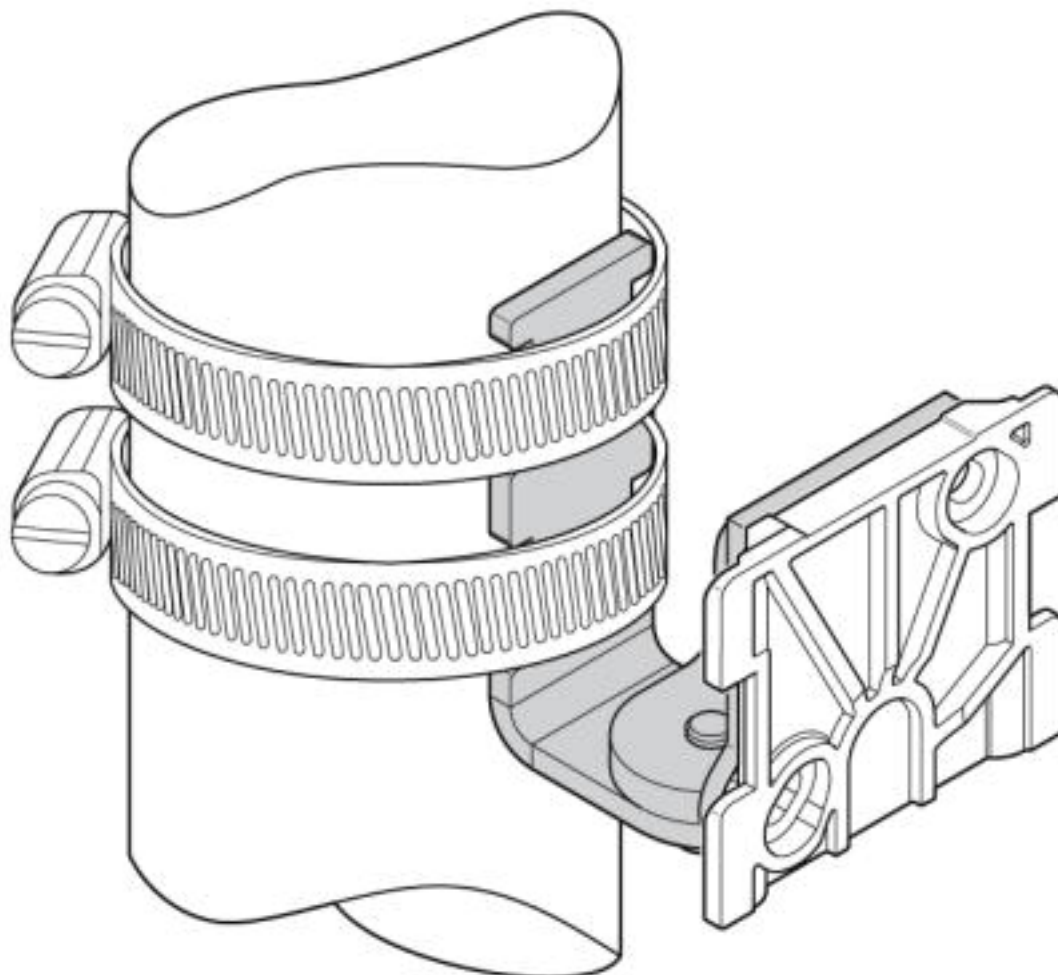

Mastmontage

Klassifikationen

eCl@ss

eCl@ss 5.0	19070100
eCl@ss 5.1	19070100
eCl@ss 6.0	19070100
eCl@ss 7.0	19070102
eCl@ss 8.0	19070102
eCl@ss 9.0	19070102

ETIM

ETIM 4.0	EC000416
ETIM 5.0	EC000416
ETIM 6.0	EC000416

Antenne - ANT-DIR-868-01 - 2702137

Klassifikationen

ETIM

ETIM 7.0	EC000416
----------	----------

Zubehör

Zubehör

Koaxialleitung

Antennenkabel - RAD-PIG-RSMA/N-0.5 - 2903263



Antennenkabel, Außendurchmesser: 5 mm, Innenleiter: starr, Dämpfung: 0,4 / 0,5 / 0,6 dB bei 0,9 / 2,4 / 5,8 GHz, Anschluss: N (male) -> RSMA (male), Kabellänge: 0,5 m

Antennenkabel - RAD-PIG-RSMA/N-1 - 2903264



Antennenkabel, Außendurchmesser: 5 mm, Innenleiter: starr, Dämpfung: 0,5 / 0,8 / 1,1 dB bei 0,9 / 2,4 / 5,8 GHz, Anschluss: N (male) -> RSMA (male), Kabellänge: 1 m

Antennenkabel - RAD-PIG-RSMA/N-2 - 2903265



Antennenkabel, Außendurchmesser: 5 mm, Innenleiter: starr, Dämpfung: 0,9 / 1,3 / 2,0 dB bei 0,9 / 2,4 / 5,8 GHz, Anschluss: N (male) -> RSMA (male), Kabellänge: 2 m

Antennenkabel - RAD-PIG-RSMA/N-3 - 2903266



Antennenkabel, Außendurchmesser: 5 mm, Innenleiter: starr, Dämpfung: 1,2 / 2,0 / 3,0 dB bei 0,9 / 2,4 / 5,8 GHz, Anschluss: N (male) -> RSMA (male), Kabellänge: 3 m

Antennenkabel - RAD-PIG-RSMA/N-5 - 2702140



Antennenkabel, Außendurchmesser: 5 mm, Innenleiter: starr, Dämpfung: 2,0 / 3,3 / 4,8 dB bei 0,9 / 2,4 / 5,8 GHz, Anschluss: N (male) -> RSMA (male), Kabellänge: 5 m

Antenne - ANT-DIR-868-01 - 2702137

Zubehör

Trusted Wireless-Gerät

Funkmodul - RAD-868-IFS - 2904909



Radioline - 868-MHz-Funktransceiver mit RS-232/485-Schnittstelle, erweiterbar mit I/O-Modulen, Antennenanschluss RSMA (female), Punkt-zu-Punkt-, Stern- und Mesh-Netzwerke bis 99 Stationen, Reichweite bis 20 km (bei freier Sicht), Einsatz in Europa
