

# SmartControl<sup>light</sup> Doppelzug BR 185 & BR 218 # 59013

Starter Set double Train · Kit de départ Train double · Start-Set treno doppio · Set de inicio tren doble · 两套火车 不带声音 ·  
 Startset dubbele Trein · Start-Set pociąg podwójne · Двухместный Поезд · Start-Set double pohyb ·  
 Start szett - emeletes vonat hangdekódérrel

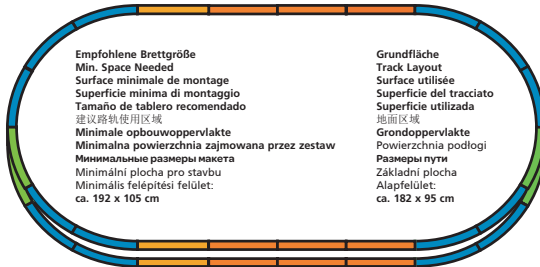

Inklusive  
A-Gleis mit Bettung



Empfohlene Brettgröße  
Min. Space Needed  
Surface minimale de montage  
Superficie minima di montaggio  
Tamaño de tablero recomendado

Minimale opbouwoppervlakte  
Minimalna powierzchnia zajmowana przez zestaw  
Минимальные размеры макета  
Minimální plocha pro stavbu  
Minimális felelőpítlés felület:  
ca. 192 x 105 cm

Grundfläche  
Track Layout  
Surface utilisée  
Superficie del tracciato  
Superficie utilizada

地面积  
Grondoppervlakte  
Powierzchnia podłogi  
Размеры пути  
Základní plocha  
Alapfelület:  
ca. 192 x 95 cm

Diese Startpackung enthält folgende Bestückung:

- 1 x Diesellok BR 218
- 2 x IC Personenwagen
- 1 x Elektrolok BR 185
- 3 x Hochbordwagen
- 10 x 55412A Bogen R2 422 mm mit Bettung
- 1 x 55412B Bogen R2, Ausschnitt rechts vorne
- 1 x 55412C Bogen R2, Ausschnitt links vorne
- 1 x 55412D Bogen R2, Ausschnitt rechts hinten
- 1 x 55412E Bogen R2, Ausschnitt links hinten
- 8 x 55401 Gerade Gleise mit Bettung 231 mm
- 1 x 55406 Gerades Gleis mit Bettung 231 mm für Anschluss-Clip
- 3 x 55400 Gerade Gleise 239 mm mit Bettung
- 1 x 55422 Bogenweiche mit Bettung, links
- 1 x 55423 Bogenweiche mit Bettung, rechts
- 1 x 55447 Sockel für Anschluss-Clip
- 1 x 55275 Anschluss-Clip
- 1 x 55499 PIKO H0 Aufgleiser
- 1 x Gleisanschlusskabel
- 1 x 55017 PIKO SmartControl<sup>light</sup> Set
- 1 x Bedienungsbuch

This Starter Set includes:

- 1 x Diesel Locomotive BR 218
- 2 x IC Passenger cars
- 1 x Electric locomotive BR 185
- 3 x High-side gondolas
- 10 x 55412A Curve R2 422 mm w roadbed
- 1 x 55412B Curve R2 422 mm, right front cut in roadbed
- 1 x 55412C Curve R2 422 mm, left front cut in roadbed
- 1 x 55412D Curve R2 422 mm, right rear cut in roadbed
- 1 x 55412E Curve R2 422 mm, left rear cut in roadbed
- 8 x 55401 Straight G231 mm w roadbed
- 1 x 55406 Straight G231 with track power connector
- 3 x 55400 Straight G239 mm w roadbed
- 1 x 55422 Curved Turnout w roadbed, Left Hand
- 1 x 55423 Curved Turnout w roadbed, Right Hand
- 1 x 55447 Socket for track power
- 1 x 55275 Connection clip
- 1 x 55499 PIKO H0 Rerailer
- 1 x Track connection cable
- 1 x 55017 PIKO SmartControl<sup>light</sup> set
- 1 x Operating manual

Contenu:

- 1 x locomotive diesel BR 218
- 2 x Voitures voyageurs IC
- 1 x locomotive électrique BR 185
- 3 x Wagon tombereau
- 10 x 55412A Courbe R2 422 mm
- 1 x 55412B Courbe R2 422 mm, coupe avant droit
- 1 x 55412C Courbe R2 422 mm, coupe avant gauche
- 1 x 55412D Courbe R2 422 mm, coupe arrière droit
- 1 x 55412E Courbe R2 422 mm, coupe arrière gauche
- 8 x 55401 Rail droit G231 mm
- 1 x 55406 Rail droit G231 mm pour prise de connexion
- 3 x 55400 Rail droit G239 mm
- 1 x 55422 Aiguillage courbe gauche
- 1 x 55423 Aiguillage courbe droit
- 1 x 55447 Socle pour prise de connexion
- 1 x 55275 prise de connexion
- 1 x 55499 Rerailleur HO PIKO
- 1 x Câble de connexion de rails
- 1 x 55017 PIKO Coffret de base „SmartControl<sup>light</sup>“
- 1 x Manuel d'utilisation



Länge des Zuges: 680 mm



Länge des Zuges: 708 mm



Wichtige Informationen sind in der Verpackung und in der Anleitung enthalten.  
 Bitte bewahren Sie diese auf.

Technische und farbliche Änderungen vorbehalten. Maße und Abbildungen sind freibleibend. Alle Angaben erfolgen ohne Gewähr.  
 All information subject to alteration. Informations susceptibles de modification.  
 Modifiche tecniche e colore. Tutte le informazioni sono soggette.  
 Pueden producirse cambios técnicos y de color. Las medidas y representaciones son sin compromiso. Todos los datos se dan sin garantía.  
 保留对所有信息变更的权利。Wizigingen in kleurstelling, technische gegevens, maten en afbeeldingen zijn onder voorbehoud.  
 Zastrzegamy sobie możliwość zmian konstrukcyjnych.  
 Технические изменения и разные цвета возможны.  
 A technikai adatokkal és festéssel kapcsolatos változtatás jogát fenntartjuk  
 59013-90-7012

# BEDIENUNGSANLEITUNG ELEKTROLOK BR 185 # 59013

Instructions for use electrical loco BR 185 · Manuel d'utilisation pour locomotive électrique BR 185 · Manuale d'utilizzo per la locomotiva BR 185  
 Manual de usuario de la locomotora BR 185 · 使用指示: 电力机车 BR 185 · Gebruiksaanwijzing locomotief BR 185 · Instrukcja obsługi  
 lokomotywy elektryczny · Инструкция по эксплуатации. Электровоз. · Návod k použití elektrické lokomotivy · A villanyozdonyok használatá

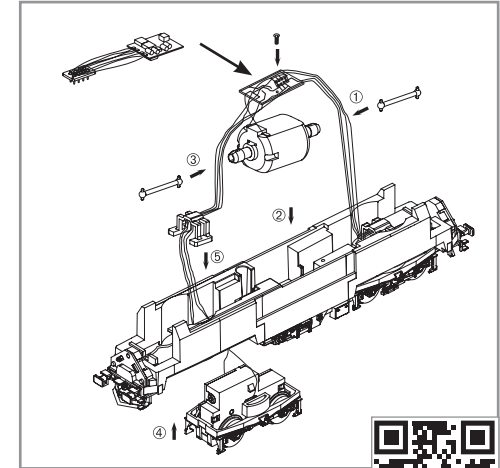
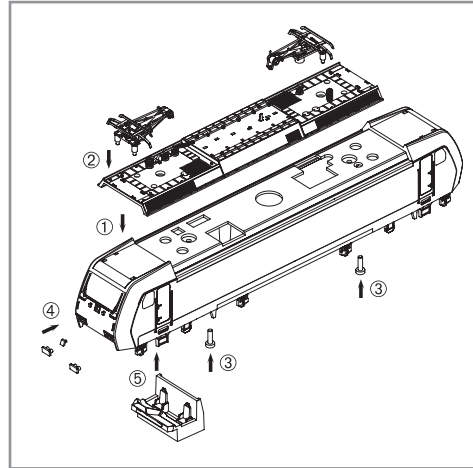
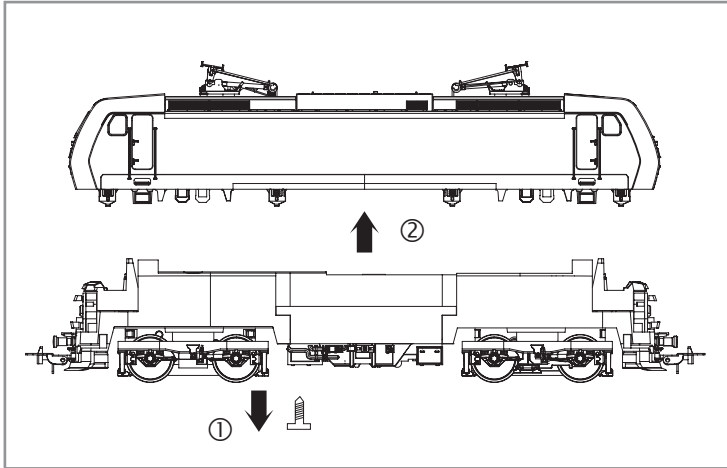

**(D) Hinweis:**  
 Sicherheitshinweise in weiteren  
 Sprachen finden Sie unter: [www.piko-shop.de](http://www.piko-shop.de)

**(GB) Please note:**  
 Safety instructions in other languages,  
 please see: [www.piko-shop.de](http://www.piko-shop.de)

**(F) Conseil:**  
 Des consignes de sécurité dans  
 d'autres langues peuvent être  
 trouvées sur: [www.piko-shop.de](http://www.piko-shop.de)

**(NL) Attentie:**  
 Veiligheidsinstructies in andere talen  
 zijn te vinden op: [www.piko-shop.de](http://www.piko-shop.de)

**(IT) Nota:**  
 Le istruzioni di sicurezza in altre lingue  
 sono disponibili su: [www.piko-shop.de](http://www.piko-shop.de)

**(E) Aviso:**  
 Las instrucciones de seguridad en otros  
 idiomas se pueden encontrar en:  
[www.piko-shop.de](http://www.piko-shop.de)

**(PL) Uwaga:**  
 Wskazówki bezpieczeństwa w innych  
 językach są dostępne pod adresem:  
[www.piko-shop.de](http://www.piko-shop.de)

**(RU) Намак:**  
 Инструкции по безопасности на  
 других языках можно найти на:  
[www.piko-shop.de](http://www.piko-shop.de)

**(CN) 提示:**  
 如需其他语言的安全须知请访问:  
[www.piko-shop.de](http://www.piko-shop.de)

**(CZ) Upozornění:**  
 Bezpečnostní pokyny v jiných  
 jazycích naleznete na adrese:  
[www.piko-shop.de](http://www.piko-shop.de)

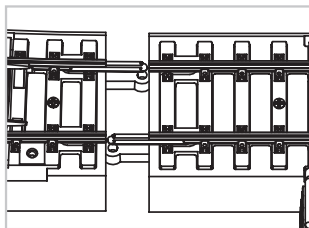

Beim Verbinden mehrerer PIKO A-Gleis Elemente mit Bettung muss sichergestellt werden, dass sowohl die Metall-Schienenverbinder auf der Gleisoberseite als auch die Steckverbindungen auf der Gleisunterseite sauber miteinander verbunden sind.

To connect several elements of the PIKO A-track with road bed, please make sure to connect the metal rail joiners on the upper side of the track as well as the plastic connectors on the bottom of the track.

Pour raccorder plusieurs éléments de la voie PIKO A-track à la plate-forme, veillez à raccorder les raccords de rails métalliques sur la partie supérieure de la voie ainsi que les raccords en plastique sur la partie inférieure de la voie.

Om meerdere elementen van de PIKO A-track met wegdek te verbinden, dient u ervoor te zorgen dat de metalen railscharnieren aan de bovenzijde van het spoor en de kunststof connectoren aan de onderkant van het spoor worden aangesloten.

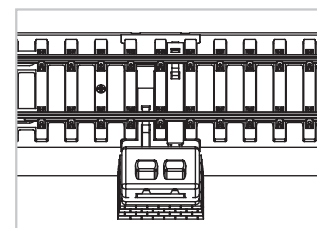

**Hinweis:** Anbringung des Sockels.

**Note:** Install the base.

**Remarque:** Installez la base.

**Opmerking:** Installeer de basis.

## BEDIENUNGSANLEITUNG ELEKTROLOK BR 185 # 59013

Instructions for use electrical loco BR 185 · Manuel d'utilisation pour locomotive électrique BR 185 · Manuale d'utilizzo per la locomotiva BR 185

Manual de usuario de la locomotora BR 185 · 使用指示: 电力机车BR 185 · Gebruiksaanwijzing locomotief BR 185 · Instrukcja obsługi

lokomotywy elektryczny · Инструкция по эксплуатации. Электровоз. · Návod k použití elektrické lokomotivy · A villanyozdonyok használat

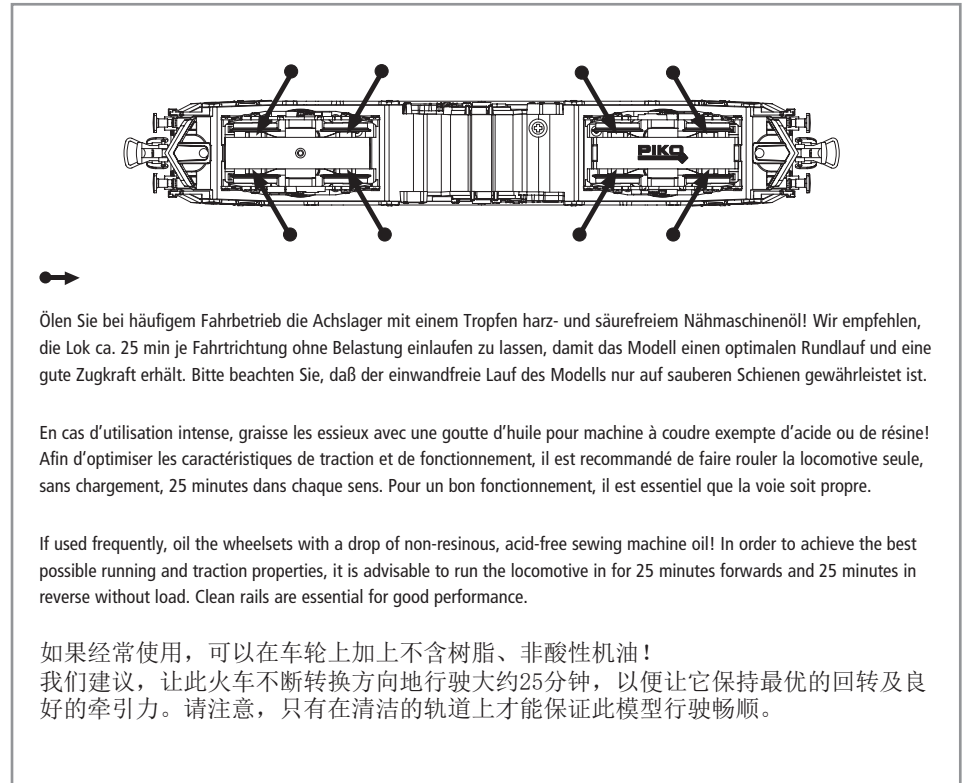
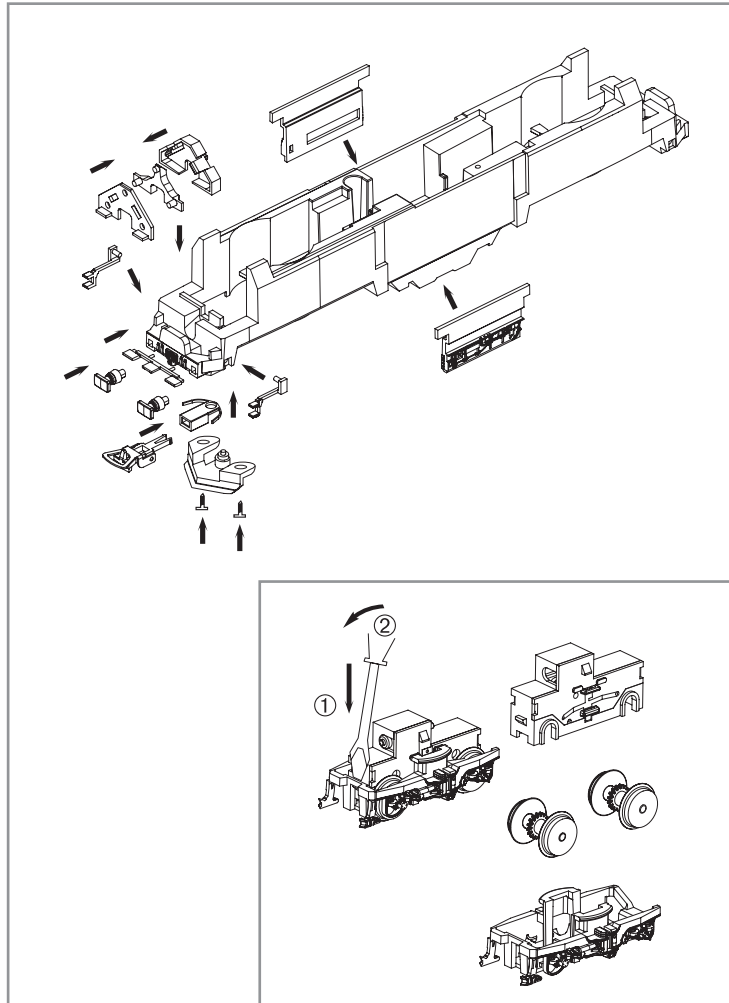

# ERSATZTEILE BR 185 # 59013

Spare parts · Pièces détachées · Parti di ricambio · Repuestos · Reserveonderdelen · 备用零件 · Części zamienne · Запасные части · Náhradní díly · Alkatrészek

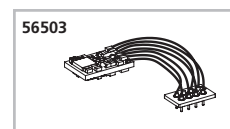
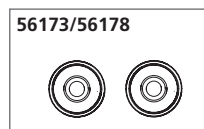
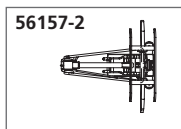
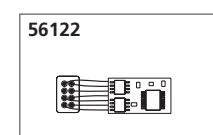
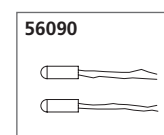
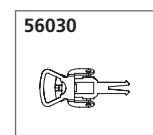
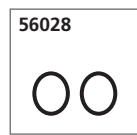
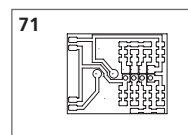
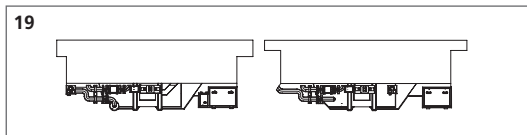
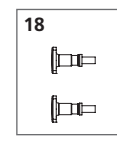
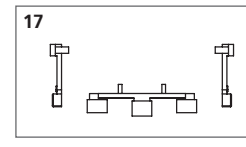
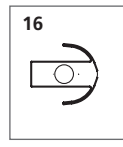
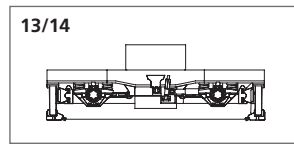
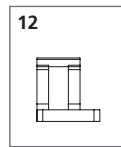
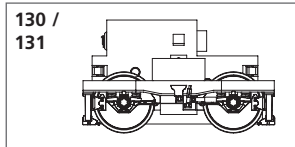
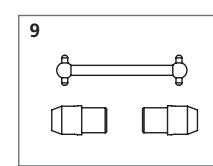
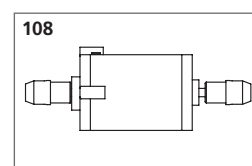
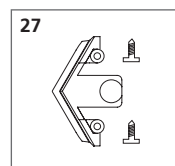
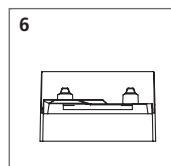
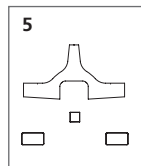
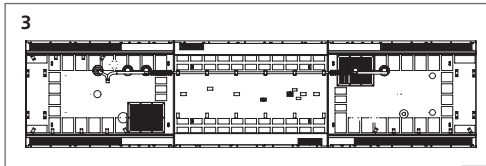
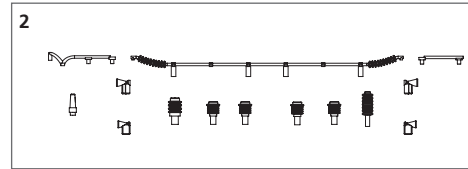
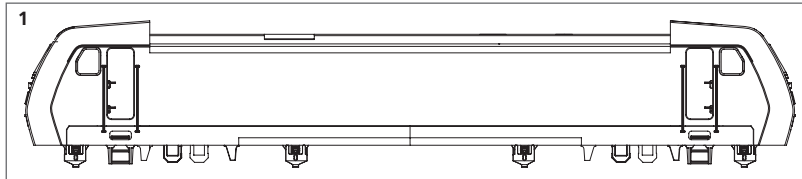



# ERSATZTEILE BR 185 # 59013

Spare parts · Pièces détachées · Parti di ricambio · Repuestos · Reserveonderdelen

ET-Nr:	Bezeichnung:	Description:	Désignation:	Descrizione:	Descripción:	Beschrijving:	PG*
57939-01	Gehäuse, bedruckt mit Fenster	Body, decorated ,with windows	Boîtier, décorée avec fenêtre	Carrozzeria verniciata con finestre	Carcasa decorada con ventana	Behuizing, gedecoreerd+vensters	13
57430-02	Isolatoren / Dachleitungen	Isolators / Roof lines	Isolateurs / caténaire	Isolatori / Mancorrenti per il tetto	Aislantes / conductores del techo	Isolatoren / dakleidingen	8
57939-03	Dach, vollständig	Roof, complete	Toit, complet	Tetto completo	Techo completo	Dak, compleet	9
57430-05	Lichtleiter	Conductors	Câble en fibre optique	Cavi con fibre ottiche	Conductor de luz	Lichtgeleider	6
57430-06	Inneneinrichtung	Interior fittings	Aménagement intérieur	Aggiuntivi interni	Decoración interior	Binneninrichting	9
57430-27	Schienenräumer	Snow plough	Chasse-neige	Scacciasassi	Limpiaavias	Sneeuwschuiver	7
57430-108	Motor, komplett	Motor, complete	Engrenage, complet	Motore completo	Motor completo	Motor, compleet	12
57430-09	Kardanwelle + Buchsen	Cardan shafts + universal joints	Cardan, 3 parties	Alberto con giunto cardanico e boccole	Eje cardán + cojinetes	Cardanaandrijving, 3-delig	7
57181A-130	Getriebe komplett	Gearbox, complete	Engrenage, complet	Ingranaggi completi	Engranaje completo	Aandrijving, compleet	12
57181A-131	Getriebe mit Abdeckung komplett	Gearbox, complete w housing	Engrenage, complet avec capot	Ingranaggi con copertura	Engranaje + tapa completa	Aandrijving, compleet met afdekking	12
57430-12	Klammer	Clip	Clip de sûreté	Clip	Clip	Klemmetje	6
57430-13	Drehgestellblende	Bogey valance	Capot pour bogie	Carrelli	Tapa bogies	Draaistelzijde	9
57430-14	Drehgestellblende + Abdeckung	Bogey valance + housing	Cache pour bogie + capot	Carrelli con copertura	Tapa bogies + tapa completa	Draaistelzijde + afdekking	9
57430-16	Kupplungshalter	Coupling hook	Support d'attelage	Gancio	Soporte de enganche	Koppelingshouder	6
57430-17	Tritte	Steps	Marchepiedes	Scaletta	Escalerilla	Trede	7
57430-18	Puffer (2 Stck.)	Buffers (set of 2)	Tampons (2 unités)	Respingente (2 pezzi)	Topera (2 u.)	Buffer (2 stuks)	6
57430-19	Seitenblenden	Side valances	Habillages latéraux	Parti del telaio	Tapas laterales	Afdekking	8
52500-71	Leiterplatte – DC	PCB – DC	Circuit imprimé CC	Circuito stampato	Circuito impreso CC	Printplaat (DC)	10
	<b>Ersatzteile aus unserem Standard-Programm</b>	<b>Spare parts standard range</b>	<b>Pièces détachées de notre programme standard</b>	<b>Parti di ricambio standard</b>	<b>Repuestos de nuestro programa standard</b>	<b>Reserveonderdelen uit ons standaard leveringsprogramma</b>	
56028	Haftreifen (10 Stck.)	Friction Tyres (set of 10)	Bandages (10 unités)	Anelli di aderenza (10 pezzi)	Aros de adherencia (10 u.)	Antislipbanden (10 stuks)	
56030	Kupplung, vollst. (2 Stck.)	Coupling, complete (set of 2)	Attelage, complet (2 unités)	Ganci completi (2 pezzi)	Enganche completo (2 u.)	Koppeling, volledig (2 stuks)	
56090	Glühlampe (2 Stck.)	Light bulbs (set of 2)	Ampoule à incandescence (2 unités)	Lampadine ad incandescenza (2 pezzi)	Lámparas (2 u.)	Gloeilamp (2 stuks)	
56122	Multiprotokolldecoder Hobby mit Lastregelung (DC/AC)	Multi protocoll decoder Hobby with load regulator (DC/AC)	Décodeur à protocoles Hobby multiples et régulation de charge	Multi protocollo Hobby con regolatore di carico (DC/AC)	Decoder multiprotocolo Hobby con regulación de carga (CC/CA)	Multiprotocol locdecoder Hobby met snelheidsregeling	
56157-2	Stromabnehmer	Pantograph	Pendule-étrier de la caténaire	Pantografi	Pantógrafo	Pantograaf	
56173	Radsatz bedruckt ohne Haftr. (2 Stck.)	Wheelset (set of 2)	Essieux (2 unités)	Ruote senza anelli di aderenza (2 pezzi)	Eje impreso sin aros de adherencia (2u.)	Wielstel (2 stuks)	
56178	Radsatz bedruckt mit Haftr. (2 Stck.)	Wheelset with friction tyres (set of 2)	Essieux décorée avec bandages (2 u.)	Ruote con anelli di aderenza (2 pezzi)	Eje impreso con aros de adherencia (2u.)	Wielstel (2 stuks) + antislipbanden	
56503	PIKO SmartDecoder XP 5.1, 8polig	PIKO SmartDecoder XP 5.1 8pole	PIKO SmartDecoder XP 5.1 a 8-pin	PIKO SmartDecoder XP 5.1 a 8-pin	PIKO SmartDecoder XP 5.1 a 8-pin	PIKO SmartDecoder XP 5.1, 8polig	

\*Preisgruppe \*price category \*Categoria prezzi \*Grupo de precio \*Priscategorie

# ERSATZTEILE BR 185 # 59013

备用零件 · Części zamienne · Запасные части · Náhradní díly · Alkatrészek

ET-Nr:	说明:	Oznaczenie:	Описание	Označení:	Megnevezés:	PG*
57939-01	壳体, 印刷的窗口	Obudowa z oknami	Корпус с окнами	Karoserie, potíštěná s okny	Karosszéria, ablakkokkal	13
57430-02	隔音装置/屋顶线	Izolatory / przewody dachowe	изоляторы и оборудования.	Isolátory / střešní vedení	Szigetelőák, tetővezetékek	8
57939-03	顶盖 整套	Dach, kompletny	Верхняя панель	Střecha, úplná	Tető, szigetelőkkal	9
57430-05	导体	Światłowod	Световоды	Světlovody	Fényvezető	6
57430-06	内部装置	Wyposażenie wnętrza	Интерьер кабины	Vnitřní zařízení	Belső berendezés	9
57430-27	排障器	Odśnieżacz	Путиочиститель	Pluh	Hótoló	7
57430-108	马达 全套	Silnik, komplet	Двигатель с муфтами	Motor, kompletní	Motor, kuplungfejekkel	12
57430-09	螺旋辊和插座	Napęd Kardana, 3-częściowy	Кардан с муфтами	Kardanová hřídel + pouzdra	Kardátengely	7
57181A-130	传动装置 全套	Przekładnia, kompletna	Тележка в сборе	Převodovka, kompletní	Áttétel, forgószámollyal	12
57181A-131	传动装置带完整的盖板	Przekładnia, kompletna z przykrywką	Тележка в сборе	Převodovka, kompletní se zakrytíváním	Áttétel, forgószámollal,	12
57430-12	小夹子	Klamra	Фиксатор тележки	Třmen	Szorító	6
57430-13	转向架孔径	Oslona wózka wagonu	Корпус тележки	Maska-rám pro podvozek s točnou	Forgószámolykeret	9
57430-14	转向架孔径+盖板	Oslona wózka wagonu + przykrywką	Корпус тележки	Maska-rám pro podvozek s točnou+zakrytívání	Forgószámolykeret, zárólappal	9
57430-16	离合器挂钩	Uchwyt sprzęgła	Держатель сцепки	Upevnění spřáhla	Kuplungtartó	6
57430-17	楼梯	Stopnie	Подножки	Stupačky	Lépcső	7
57430-18	缓冲器 (2个)	Bufor (2 szt.)	Буфера (2 шт.)	Nárazník (2 ks)	Ütköző (2 db)	6
57430-19	侧板	Boczne osłony	Боковые панели	Postranní masky	Oldaltakaró	8
52500-71	直流电路板	Płytko do podłączenia dekodera DC	Плата для подключения декодера	Rozvodná destička DC	Áramköri lap- DC	10
	备用零件的标准范围:	Części zamienne z programu standardowego	Запасные части из стандартной программы	Náhradní díly z našeho standardního programu	Alkatrészek a standard programból	
56028	防滑轮胎(10个)	Opony ścierne (10 szt.)	Колёсные бандажи (10 шт.)	Bandáže kol (10 ks)	Tapadógyűrű (10 db)	
56030	离合器 全套(2个)	Sprzęgło, kompletnie (2 szt.)	Сцепки (2 шт.)	Spřáhlo komplet (2 ks)	Kupplung (2 db)	
56090	白炽灯(2个)	Żarówka (2 szt.)	Лампы (2 шт.)	Osvětlení (2 ks.)	Izzó (2 db)	
56122	Hobby解码器 (DC/AC)	Wielofunkcyjny dekodér Hobby z regulacją ładowania (DC/AC)	Мультипротокольный декодер Hobby с регулированием работы (DC/AC)	Multiplikační protokolový Hobby dekodér regulací zatížení (DC/AC)	Teljesítményszabályzós dekodér Hobby (DC/AC)	
56157-2	储电装置	Pałak trakcyjny	Пантограф	Sběrač	Áramszedő	
56173	轮子组件(2套)	Komplet kół (2 szt.)	Колёсные пары (2 шт.)	Sada dvojkolí (2 ks)	Kerékpár (2 db)	
56178	轮子组件+摩擦胎(2套)	Komplet kół z opony ścierne	Колёсные пары (2 шт.) с бандажами	Sada dvojkolí (2 ks) s bandáže kol	Kerékpár (2 db) Tapadógyűrű	
56503	PIKO 智能解码器XP 5.1 8针	PIKO SmartDecoder XP 5.1 8-pinowy	PIKO SmartДекодер XP 5.1 8 штырьков	PIKO SmartDecoder XP 5.1, 8-pólový	PIKO SmartDekoder XP 5.1, 8 pólusú	

\*价格 \*Grupa cenowa \*ценовая категория \*Cenová skupina \*Árcoport

# ERSATZTEILE HOCHBORDWAGEN # 59013

Spare parts · Pièces détachées · Parti di ricambio · Repuestos · Reserveonderdelen · 备用零件 · Części zamienne · Запасные части · Náhradní díly · Alkatrészek

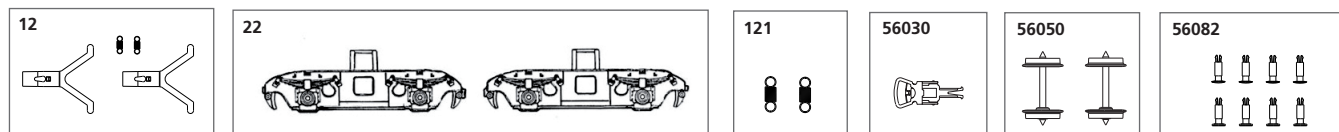

ET-Nr.:	Bezeichnung:	Description:	Désignation:	Descrizione:	Descripción:	Omschrijving:	PG*
54000-12	Kupplungsdeichsel mit Zugfeder (2 Stck.)	Coupling shaft w spring (set of 2)	Attelage avec Ressort de traction (2 unités)	Porta gancio con molla di tensione (2 pz)	El acoplamiento del eje con Muelle (2 p.)	Koppeling met Trekveer (2 st.)	9
54000-22	Drehgestell (2 Stck.)	Truck (2 pcs.)	Bogie (2 unités)	Copertura carrello (2 pz)	Bogie (2 p.)	Bogie (2 st.)	9
54000-121	2x Zugfeder	2x tension spring	2x Ressort de traction	2x Molla di tensione	2x Muelle	2x Trekveer	5
	<b>Ersatzteile aus unserem Standard-Programm</b>	<b>Spare parts standard range</b>	<b>Pièces détachées standard</b>	<b>Pezzi di ricambio standard</b>	<b>Piezas de repuesto estándar:</b>	<b>Onderdelen standaard assortiment</b>	
56030	Kupplung (2 Stck.)	Coupling (2 pcs.)	Attelage (2 unités)	Giunto (2 pz.)	Enganche (2 p.)	Koppeling (2 st.)	
56050	Radsatz (2 Stck.)	Wheelset (2 pcs.)	Essieux (2 unités)	Assi (2 pz.)	Eje (2 p.)	Wielstel (2 st.)	
56082	Hülsenpuffer (8 Stck.)	Buffer (8 pcs.)	Tampon (8 unités)	Respingenti (8 pz.)	Topera (8 p.)	Buffer (8 st.)	

ET-Nr.:	描述:	Opis:	Описание:	Popis:	Leírás:	PG*
54000-12	离合器轴 + 弹簧 (2个)	Sprzęgło ze sprężyną (zestaw 2)	Вал сцепления с Весной Расширение	Oje s pružinou (2 ks.)	Kuplungbefogó rugóval (2 db)	9
54000-22	轮架 (2个)	Wózek (2 szt.)	Тележка (2 шт)	Bogie (2 ks.)	Forgózsámoly (2 db)	9
54000-121	弹簧 (2个)	2x Napięcie sprężyny	2x Весной Расширение	2x Napínací pružina	Feszítőrugó (2 db)	5
	<b>备用零件的标准范围:</b>	<b>Części zamienne z programu standardowego</b>	<b>Запасные части стандартная программа</b>	<b>Náhradní díly z našeho standartního programu</b>	<b>Alkatrészcsoomag (Hótóló csavarokkal)</b>	
56030	挂钩 (2个)	Trzpienia (2 szt.)	Муфта (2 ш.)	Spojka (2 ks.)	Kuplung (kapcsoló) (2 db)	
56050	轮组 (2个)	Zestaw kołowy (2 szt.)	Колесная (2 ш.)	Dvojkolí (2 ks.)	Kerék (2 db)	
56082	缓冲器 (8个)	Bufor (8 szt.)	Буфер (8 ш.)	Nárazník (8 ks.)	Ütközők (8 db)	

\*Preisgruppe \*price category \*catégorie de prix \*Categoria prezzi \*Grupo de precio \*价格 \*Priscategorie \*Grupa cenowa \*ценсовая категория \*Cenová skupina \*Árctsoport

# BEDIENUNGSANLEITUNG DIESELLOKOMOTIVE BR 218 # 59013

Instructions for use diesel loco BR 218 · Manuel d'utilisation pour locomotive diesel BR 218 · Manuale d'utilizzo per la locomotiva BR 218

Manual de usuario de la locomotora BR 218 · 柴油车 BR 218的使用指示 · Gebruiksaanwijzing locomotief BR 218 · Instrukcja obsługi lokomotywy BR 218

Инструкция по эксплуатации. Тепловоз BR 218 · Návod k použití dieselové lokomotivy BR 218 · A dieselmotzonyok BR 218 használat

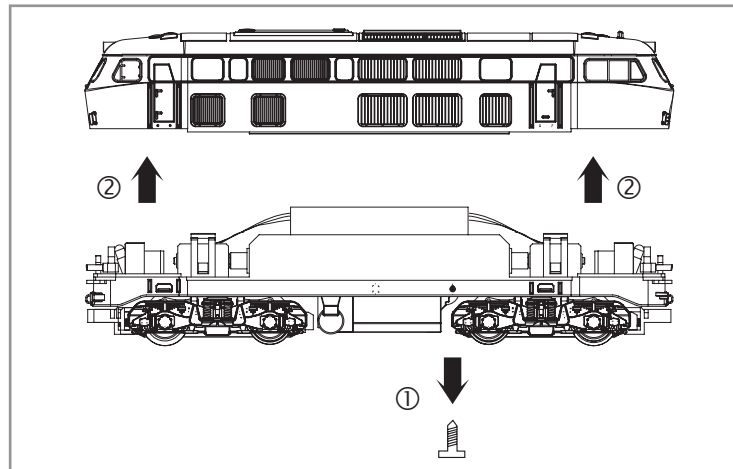

Ölen Sie bei häufigem Fahrbetrieb die Achslager mit einem Tropfen harz- und säurefreiem Nähmaschinenöl! Wir empfehlen, die Lok ca. 25 min je Fahrtrichtung ohne Belastung einlaufen zu lassen, damit das Modell einen optimalen Rundlauf und eine gute Zugkraft erhält. Bitte beachten Sie, daß der einwandfreie Lauf des Modells nur auf sauberen Schienen gewährleistet ist.

En cas d'utilisation intense, graisse les essieux avec une goutte d'huile pour machine à coudre exempte d'acide ou de résine! Afin d'optimiser les caractéristiques de traction et de fonctionnement, il est recommandé de faire rouler la locomotive seule, sans chargement, 25 minutes dans chaque sens. Pour un bon fonctionnement, il est essentiel que la voie soit propre.

If used frequently, oil the wheelsets with a drop of non-resinous, acid-free sewing machine oil! In order to achieve the best possible running and traction properties, it is advisable to run the locomotive in for 25 minutes forwards and 25 minutes in reverse without load. Clean rails are essential for good performance.

如果经常使用，可以在车轮上加上不含树脂、非酸性机油！

我们建议，让此火车不断转换方向地行驶大约25分钟，以便让它保持最优的回转及良好的牵引力。请注意，只有在清洁的轨道上才能保证此模型行驶畅顺。

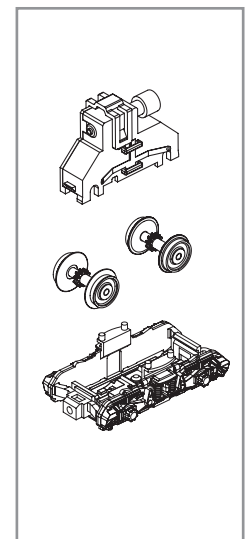
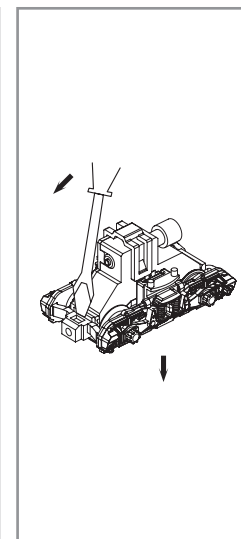
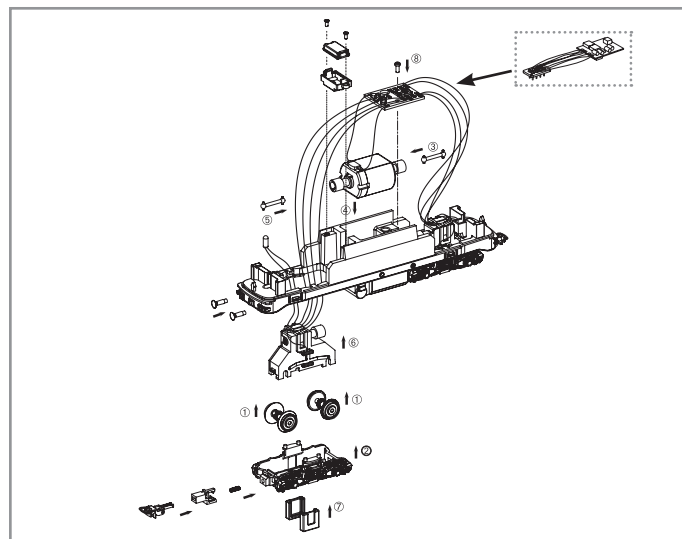
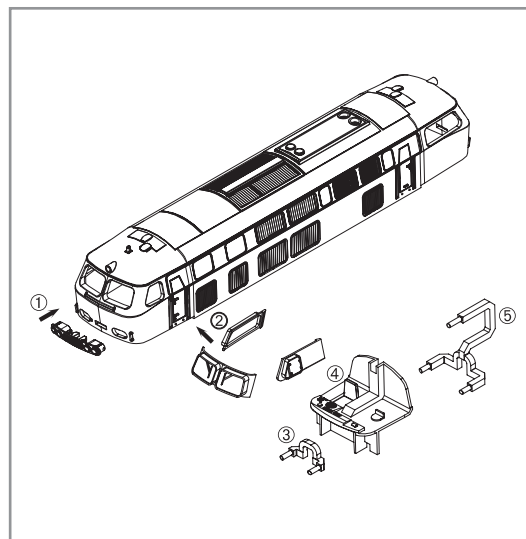
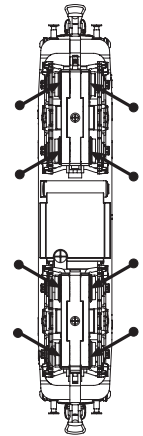

# ERSATZTEILE # 59013

Spare parts · Pièces détachées · Parti di ricambio · Repuestos · 备用零件

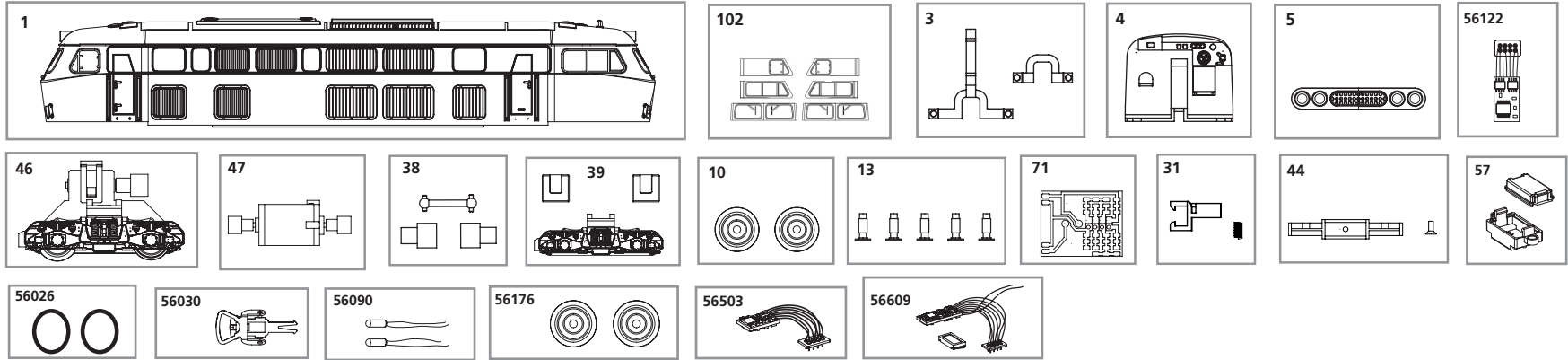

ET.-Nr.:	Bezeichnung:	Description:	Désignation:	Descrizione:	Descripción:	说明:	PG*
57901-01	Gehäuse, bedruckt	Body, decorated	Caisse, décorée	Carrozzeria verniciat	Carcasa decorada	车身	12
59011C-102	Fenstereinsatz, bedruckt	Window units, decorated	Bloc de fenêtre, décorée	Finestrini verniciati	Ventanas decoradas	窗户	6
52500-03	Lichtleiter, 2-tlg.	Conductors, 2 items	Câble en fibre optique, 2 unités	Cavi con fibre ottiche, 2 pezzi	Conductor de luz, 2 unidades	导光柱	6
52500-04	Inneneinrichtung	Interior fittings	Aménagement intérieur	Aggiuntivi interni	Decoración interior	内部配件	9
52500-05	Front-Zierblende	Front cover	Cache décoratif frontal	Frontale verniciato	Tapa de adorno frontal	前盖	5
52500-46	Getriebe, komplett	Gearbox, complete	Engrenage, complet	Ingranaggi completi	Engranaje completo	齿轮箱组件	12
52500-47	Motor, komplett	Engine, complete	Moteur, complet	Motore completo	Motor completo	马达组件	12
52500-38	Kardanwelle und Buchsen	Prop shafts and universal joints	Douilles de cardan	Albero con giunto cardanico e boccole	Eje cardán y cojinetes	万向轴和接头	7
52500-39	Drehgestellblende	Bogey casing	Cache pour bogie	Carrelli	Tapa boggies	轮架	9
52500-10	Radsatz ohne Haftreifen (2 Stck.)	Wheelsets (set of 2)	Essieux (2 unités)	Ruote senza anelli (2 pezzi)	Eje sin aros de adherencia (2u.)	轮组 (2个)	8
52500-31	Kupplungsschacht + Feder	Coupling shaft + spring	Crochet d'attelage + ressort	Gancio	Cajetín de enganche	挂钩轴+弹簧	7
52500-13	Puffer (5 Stck.)	Buffers (set of 5)	Tampon (5 unités)	Respingenti (5 pezzi)	Topera (5 u.)	缓冲器 (5个)	7
52500-44	Abdeckung m. Schraube	Gearbox floor + casing w. screw	Plancher mécanique et habillage avec vis	Copertura per ingranaggi con viti	Tapa con tornillo	齿轮箱盖子+螺丝	9
51300-57	Gehäuse Lautsprecher+Abdeckung	Housing Loudspeaker+cover	Boîtier Haut-parleur+couvercle	Alloggiamento Altoparlante+coperchio	Carcasa Altavoz+tapa	外壳 扬声器+盖子	6
52500-71	Leiterplatte	PCB	Circuit imprimé	Circuito stampato	Circuito impreso	电路板	10
	<b>Ersatzteile aus unserem Standard-Programm</b>	<b>Spare parts from our standard range</b>	<b>Pièces détachées de notre programme standard</b>	<b>Pezzi di ricambio standard</b>	<b>Repuestos de nuestro programa standard</b>	<b>备用零件的标准范围:</b>	
56026	Haftreifen (10 Stck.)	Friction tyres (set of 10)	Bandages (10 unités)	Anelli di aderenza (10 pezzi)	Aros de adherencia (10 u.)	防滑轮胎 (10个)	
56030	Kupplung, vollst. (2 Stck.)	Coupling, complete (set of 2)	Attelage, complet (2 unités)	Ganci completi (2 pezzi)	Enganche, completo (2 u.)	挂钩组件 (2个)	
56090	Glühlampe (2 Stck.)	Light bulbs (set of 2)	Ampoule à incandescence (2u.)	Lampadine ad incandescenza (2 pezzi)	Lámparas (2 u.)	灯泡 (2个)	
56122	Multiprotokolldecoder Hobby mit Lastregelung (DC/AC)	Multi protocol decoder Hobby with load regulator (DC/AC)	Décodeur à protocoles multiples Hobby et régulation de charge	Multi protocollo decoder HOBBY con regolatore di carico (DC/AC)	Decoder multiprotocolo Hobby con regulación de carga (CC/CA)	Hobby解码器 (DC/AC)	
56176	Radsatz m. Haftreifen (2 Stck.)	Wheelset with friction tyres	Essieux décorée avec bandages	Ruote con anelli di aderenza (2 pezzi)	Ejes con aros de adherencia (2u.)	轮组-带胶胎	
56503	PIKO SmartDecoder XP 5.1, 8polig	PIKO SmartDecoder XP 5.1 8pole	PIKO SmartDecoder XP 5.1 a 8-pin	PIKO SmartDecoder XP 5.1 a 8-pin	PIKO SmartDecoder XP 5.1 a 8-pin	PIKO 智能解码器 XP 4.1 8针	
56609	PIKO SmartDecoder XP 5.1 Sound	PIKO SmartDecoder XP 5.1 Sound	PIKO SmartDecoder XP 5.1 Sound	PIKO SmartDecoder XP 5.1 Sound	PIKO SmartDecoder XP 5.1 Sound	PIKO 智能解码器 XP 4.1 Sound	

\*Preisgruppe \*price category \*categoríe de prix \*Categoría prezzi \*Grupo de precio \*价格

# ERSATZTEILE # 59013

Reserveonderdelen · Części zamienne · Запасные части · Náhradní díly · Alkatrészek

\*Priscategorie \*Grupa cenowa \*ценовая категория \*Cenová skupina \*Árcsoport

ET.-Nr.:	Beschrijving:	Oznaczenie:	Описание	Označení:	Megnevezés:	PG*
57901-01	Behuizing, gedecoreerd	Obudowa	Корпус	Karoserie, nalakovaná, potišťená	karosszéria, festve	12
59011C-102	Raamdeel, gedecoreerd	Szyby przednie	Стекло кабины	Skla do oken, potišťené	Ablakok, dekorálva	6
52500-03	Lichtgeleider, 2-delig	Światłowód 2-częściowy	Световоды	Světlovody, 2-dílné	fényvezetők, két részes	6
52500-04	Binneninrichting	Wyposażenie wnętrza	Интерьер кабины	Vnitřní zařízení	Belső berendezés	9
52500-05	Sierstrip voorzijde	Front-osłona ozdobna	Декоративная решётка	Čelní ozdobná maska	Első alkatrész	5
52500-46	Aandrijving, compleet	Przekładnia - komplet	Тележка в сборе	Převodovka, kompletní	Áttétel, komplett	12
52500-47	Motor, compleet	Silnik - komplet	Двигатель с муфтами	Motor, kompletní	Motor, komplett	12
52500-38	Cardanaandrijving	Napęd Kardana 3-częściowy	Кардан с муфтами	Kardany + pouzdra	Kardántengelyek	7
52500-39	Draaistelzijden	Oslona wózka wagonu	Корпус тележки с фиксатором	Otočné nastavitelné masky - rámy	Forgózámosolykeret	9
52500-10	Wielstel (2 stuks)	Komplet kół (2 szt.)	Колёсные пары (2 шт.)	Sada dvojkolí (2 ks.)	Tendelyek (2 db)	8
52500-31	Koppelingsschacht	Wnęka na sprzęgło + sprzężyna	Держатель сцепки с пружиной	Spřáhlo	Kupplungtartó	7
52500-13	Buffer (5 stuks)	Bufor (5 szt.)	Буфера (5 шт.)	Nárazník (5 ks.)	Ütköző (5 db)	7
52500-44	Bodemplaat met schroef	Pokrywa z śrubą	Контакт на третий рельс	Spodní část převodovky se šrouby	Áttételalj és Zárólap csavarral	9
51300-57	Behuizing Luidspreker+afdekking	Obudowa Głośnik + pokrywa	Корпус Громкоговоритель+крышка	Pouzdro reproduktoru + kryt	Ház Hangszóró+fedél	6
52500-71	Printplaat	Płytko do podłączenia dekodera	Плата для подключения декодера	Rozvodná destička	Áramköri lap	10
	<b>Reserveonderdelen uit ons standaard leveringsprogramma</b>	Цzęści zamienne z programu standardowego	<b>Запасные части из стандартной программы</b>	Náhradní díly z našeho standardního programu	Alkatrészek a standard programból	
56026	Antislipbanden (10 stuks)	Opony ścierne (10 szt.)	Колёсные Бандажай (10 шт.)	Bandaže kol (10 ks)	Tapadogyűrű (10 db)	
56030	Koppeling, volledig (2 stuks)	Kompletne sprzęgło (2 szt.)	Сцепки (2 шт.)	Spřáhlo komplet (2 ks)	Kupplung (2 db)	
56090	Gloeilamp (2 stuks)	Żarówka (2 szt.)	Лампы (2 шт.)	Osvětlení (2 ks.)	Izzó (2 db)	
56122	Multi-protocol locdecoder met snelheidsregeling	Wielofunkcyjny dekoder Hobby z regulacją ładowania (DC/AC)	Мультипротокольный декодер Hobby с регулированием работы (DC/AC)	Multiplikační protokolový Hobby dekoder regulací zatížení (DC/AC)	Teljesítményszabályzós dekoder Hobby (DC/AC)	
56176	Wielstel (2 stuks) + antislipbanden	Komplet kół z opony ścierne	Колёсные пары (2 шт.) с бандажай	Sada dvojkolí (2 ks) s bandaže kol	Kerékpár (2 db) Tapadogyűrű	
56503	PIKO SmartDecoder XP 5.1, 8polig	PIKO SmartDecoder XP 5.1 8-pinowy	PIKO SmartДекодер XP 5.1 8 штырьков	PIKO SmartDecoder XP 5.1, 8-pólový	PIKO SmartDekoder XP 5.1, 8 pólusú	
56609	PIKO SmartDecoder XP 5.1 Sound	PIKO SmartDecoder XP 5.1 Sound	PIKO SmartDecoder XP 5.1 Sound	PIKO SmartDecoder XP 5.1 Sound	PIKO SmartDecoder XP 5.1 Sound	



# ERSATZTEILE IC PERSONENWAGEN # 59013

Spare parts · Pièces détachées · Parti di ricambio · Repuestos · Reserveonderdelen · 备用零件 · Części zamienne · Запасные части · Náhradní díly · Alkatrészek

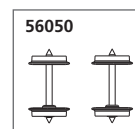
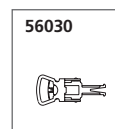
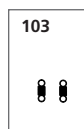
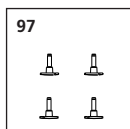
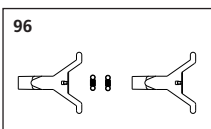
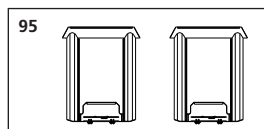
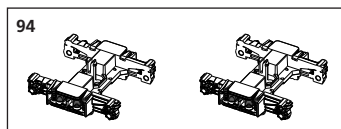

ET-Nr.:	Bezeichnung:	Description:	Désignation:	Descrizione:	Descripción:	Omschrijving:	PG*
53000-94	2x Drehgestell	2x Bogie	2x Bogie	2x Carrello	2x Bogie	2x Draaistel	8
53000-95	2x Faltenbalg	2x Door Frame	2x Soufflet	2x Soffietto	2x Fuelle	2x Balg	7
53000-96	2x Kupplungsdeichsel / 2x Feder	2x Coupler plate / 2x Spring	2x Attelage / 2x Ressort de tension	2x Portagancio / 2x Molle	2x Pértiga de enganche / 2x Muelle	2x Dissel / 2x trekveer	9
53000-97	2x Puffer links / 2x Puffer rechts	2x Buffer left / 2x Buffer right	2x Tampon L / 2x Tampon R	2x Respingenti L / 2x Respingenti R	2x Topera L / 2x Topera R	2x buffer L / 2x buffer R	7
53000-103	2x Zugfeder	2x Tension spring	2x Ressort de traction	2x Molle	2x Muelle de tracción	2x trekveer	5
	<b>Ersatzteile aus unserem Standard-Programm</b>	<b>Spare parts standard range</b>	<b>Pièces détachées standard</b>	<b>Pezzi di ricambio standard</b>	<b>Piezas de repuesto estándar:</b>	<b>Onderdelen standaard assortiment</b>	
56030	Kupplung (2 Stck.)	Coupling (2 pcs.)	Attelage (2 unités)	Giunto (2 pz.)	Enganche (2 p.)	Koppeling (2 st.)	
56050	Radsatz (2 Stck.)	Wheelset (2 pcs.)	Essieux (2 unités)	Assi (2 pz.)	Eje (2 p.)	Wielstel (2 st.)	

ET-Nr.:	描述:	Opis:	Описание:	Popis:	Leírás:	PG*
53000-94	2x 轮架	2x Wózek	2x Тележка	2x vozík	2x kocsi	8
53000-95	2x 门框	2x Bellows	2x Сильфон	2x vlnky	2x palackok	7
53000-96	2x 挂钩 / 2x 弹簧	2x Trakcja / 2x sprzężna naciągowa	2x Тяговое / 2x натяжной пружиной	2x trakce / 2x tažná pružina	2x Vontatás / 2x húzórugó	9
53000-97	2x 缓冲器 左 / 2x 缓冲器 右	2x bufor / 2x bufor	2x буфер / 2x буфер	2x vyrovnávací paměť / 2x vyrovnávací paměť	2x puffer / 2x puffer	7
53000-103	2x 弹簧	2x sprzężna naciągowa	2x натяжной пружиной	2x tažná pružina	2x húzórugó	5
	<b>备用零件的标准范围:</b>	<b>Części zamienne z programu standardowego</b>	<b>Запасные части стандартная программа</b>	<b>Náhradní díly z našeho standartního programu</b>	<b>Alkatrészcsoomag (Hótoló csavarokkal)</b>	
56030	挂钩 (2个)	Trzpienia (2 szt.)	Муфта (2 ш.)	Spojka (2 ks.)	Kuplung (kapcsoló) (2 db)	
56050	轮组 (2个)	Zestaw kołowy (2 szt.)	Колесная (2 ш.)	Dvojkoli (2 ks.)	Kerék (2 db)	

\*Preisgruppe \*price category \*catégorie de prix \*Categoria prezzi \*Grupo de precio \*价格 \*Priscategorie \*Grupa cenowa \*ценовая категория \*Cenová skupina \*Ár csoport

# SmartControl<sub>light</sub> Doppelzug BR 185 & BR 218 # 59013

Start-Set treno doppio · Rerailer Set de inicio tren doble · 两套火车 不带声音 · Startset dubbele Trein · Start-Set pociąg podwójny · Грузовой Двухместный Поезд · Start-Set double pohyb ·

Start szett - emeletes vonat hangdekóderrel

## Contenuto:

1 x Locomotiva diesel BR 218  
2 x IC Carrozze  
1 x Locomotiva elettrica BR 185  
3 x Carro merci  
10 x 55412A curva R2 422 mm  
1 x 55412B curva R2 422 mm, taglio frontale destro  
1 x 55412C curva R2 422 mm, tagliata nella parte anteriore sinistra  
1 x 55412D curva R2 422 mm, taglio posteriore destro  
1 x 55412E curva R2 422 mm, tagliata nella parte sinistra posteriore  
8 x 55401 rettilinei G231 mm  
1 x 55406 rettilineo G231 mm per clip di collegamento  
3 x 55400 rettilinei G239 mm  
1 x 55422 scambio curva a sinistra  
1 x 55423 scambio curva a destra  
1 x 55447 presa per clip di collegamento  
1 x 55275 Morsetto di contatto per sistema digitale  
1 x 55499 Scivolo PIKO H0  
1 x Cavo di allacciamento  
1 x 55017 PIKO SmartControl<sub>light</sub> Set  
1 x Istruzioni per l'uso

## Zawartosc:

1 x Lokomotywa BR 218  
2 x Wagony Intercity  
1 x Lokomotywa BR 185  
3 x Wagony  
10 x 55412A Krzywa R2 422 mm w podłożu drogowym  
1 x 55412B Krzywa R2 422 mm, prawe ciecie przednie w podłożu drogowym  
1 x 55412C Krzywa R2 422 mm, nacięcie z przodu z lewej strony w podłożu drogowym  
1 x 55412D Krzywa R2 422 mm, prawe ciecie tylne w podłożu drogowym  
1 x 55412E Krzywa R2 422 mm, lewy tylny nacięcie w podłożu drogowym  
8 x 55401 Prosta G231 mm z podłożem drogowym  
1 x 55406 Prosta G231 z szynowym złączem zasilania  
3 x 55400 Prosta G239 mm z podłożem drogowym  
1 x 55422 Zakrzywiona rozjazd w jezdni, lewa ręka  
1 x 55423 Zakrzywiona rozjazd z łózkim drogowym, prawa ręka  
1 x 55447 Gniazdo na zasilanie toru  
1 x 55275 Tor klip Elektronarzędzia  
1 x 55499 Ustawiacz taboru PIKO H0  
1 x Kabel polaczeniowy  
1 x 55017 PIKO SmartControl<sub>light</sub> Set  
1 x Instrukcja

## Hinweis:

Die Funk-Entstörung der Anlage ist mit dieser Lokomotive sichergestellt, wenn der üblicherweise im Gleis-Anschlussstück eingebaute Kondensator eine Kapazität von mindestens 680 Nanofarad aufweist.

## El set contiene:

1 x Locomotora diesel BR 218  
2 x IC Interurbanos Coches  
1 x Locomotora eléctrica BR 185  
3 x Vagones de mercancías  
10 x 55412A Curva R2 422 mm ancho calzada  
1 x 55412B Curva R2 422 mm, corte frontal derecho en la calzada  
1 x 55412C Curva R2 422 mm, corte delantero izquierdo en la calzada  
1 x 55412D Curva R2 422 mm, corte trasero derecho en la calzada  
1 x 55412E Curva R2 422 mm, corte trasero izquierdo en la calzada  
8 x 55401 Recto G231 mm con calzada  
1 x 55406 Recta G231 con conector de alimentación de carril  
3 x 55400 Recto G239 mm con calzada  
1 x 55422 Curved Turnout w roadbed, Left Hand  
1 x 55423 Curved Turnout w roadbed, Right Hand  
1 x 55447 Enchufe para la alimentación del carril  
1 x 55275 Contactar con pinza para el sistema digital  
1 x 55499 PIKO H0 Rerailer  
1 x Cable de conexión  
1 x 55017 PIKO SmartControl<sub>light</sub> Set  
1 x Instrucciones de uso

## Состав набора:

1 x Локомотив BR 218  
2 x IC Пассажирских вагона  
1 x Локомотив BR 185  
3 x грузовых вагона  
10 x 55412A Кривая R2 422 мм в полотне дороги  
1 x 55412B Кривая R2 422 мм, правый передний вырез на полотне дороги  
1 x 55412C Кривая R2 422 мм, левый передний вырез на полотне дороги  
1 x 55412D Кривая R2 422 мм, правый задний вырез на полотне дороги  
1 x 55412E Кривая R2 422 мм, левый задний вырез на полотне дороги  
8 x 55401 Прямое полотно G231 мм с с прямым полотном  
1 x 55406 Прямой G231 с разъемом питания гусеницы  
3 x 55400 Прямое полотно G239 мм с шведским полом  
1 x 55422 Изогнутая разворот с полотном дороги, левая рука  
1 x 55423 Изогнутая разворотка с полотном, правая рука  
1 x 55447 Гнездо для подключения питания колеи  
1 x 55275 Контактный штекер  
1 x 55499 PIKO H0 приспособление для установки на путь  
1 x Соединительный кабель  
1 x 55017 PIKO SmartControl<sub>light</sub> Set  
1 x Руководство

## Note:

With this locomotive interference will not occur if the condenser normally fitted in the track connection section has a minimum capacity of 680 nano farads.

## Conseil:

Conte locomotive est équipée d'un filtre anti-parasite. Un condensateur placé habituellement dans les joints des rails présente une capacité minimale de 680 nF.

## Wskazówka:

Ochrona przeciwzakłóceniaowa urządzeń elektronicznych jest zapewniona w tej lokomotywie o ile kondensator wbudowany w cześć doprowadzającą prąd ma pojemność co najmniej 680 nF.

## 此套裝包括:

1 x 柴油车 BR 218  
2 x IC 乘用车  
1 x 电机车 BR 185  
3 x 货车车厢  
10 x 55412A曲线R2 422毫米, 带路基  
1 x 55412B曲线R2 422毫米, 在路基中右前切  
1 x 55412C曲线R2 422毫米, 在路基中左前切割  
1 x 55412D曲线R2 422毫米, 在路基中右后切  
1 x 55412E曲线R2 422毫米, 在路基中左后切割  
8 x 55401直G231 mm (带路基)  
1 x 55406直G231, 带轨道电源连接器  
3 x 55400直G239 mm (带路基)  
1 x 55422弯曲道岔, 带路基, 左手  
1 x 55423弯曲道岔, 带路基, 右手  
1 x 55447轨道电源插座  
1 x 55275 路轨数字电源夹  
1 x 55499 缆车  
1 x 输出电缆  
1 x 55017 PIKO SmartControl<sub>light</sub> Set  
1 x 操作手册

## Obsah baleni:

1 x Lokomotiva BR 218  
2 x IC meziměstské auta  
1 x Lokomotiva BR 185  
3 x Nákladní vůz  
10 x 55412A Křivka R2 422 mm w roadbed  
1 x 55412B Křivka R2 422 mm, pravý přední řez w vozovce  
1 x 55412C Křivka R2 422 mm, levý přední řez w vozovce  
1 x 55412D Křivka R2 422 mm, pravý zadní řez w vozovce  
1 x 55412E Křivka R2 422 mm, levý zadní řez w silničním loži  
8 x 55401 Rovně G231 mm w silniční korba  
1 x 55406 Straight G231 s konektorem napájení koleje  
3 x 55400 rovný G239 mm w roadbed  
1 x 55422 Zakřivená volební stěna, levá ruka  
1 x 55423 Zakřivená výhybka se silnicí, pravá ruka  
1 x 55447 Zásuvka pro napájení stopy  
1 x 55275 Připojka  
1 x 55499 Montážní držák kolejnic PIKO H0  
1 x Připojovací kabel  
1 x 55017 PIKO SmartControl<sub>light</sub> Set  
1 x Návod k obsluze

## Nota:

Con questa locomotiva interferenze non si verificano se il condensatore normalmente montati nella traccia di connessione, ha una capacità minima di 680 n.f.

## Nota:

El sistema antiparasitario de la instalación está asegurado con esta locomotora si se utiliza, como es habitual, un tramo de vía de conexión con un condensador de como mínimo 680 nanofaradios.

## Starter Set inhoud:

1 x Locomotief BR 218  
2 x IC Wagens  
1 x Locomotief BR 185  
3 x Wagens  
10 x 55412A Bocht R2 422 mm w ballastbed  
1 x 55412B Bocht R2 422 mm, rechtsvoor in de rijbaan gezaagd, rechtsvoor in de rijbaan  
1 x 55412C Kromme R2 422 mm, links voorin gezaagd in het wegdek  
1 x 55412D Bocht R2 422 mm, rechts achteraan gezaagd in de bodem van het wegdek  
1 x 55412E Kromme R2 422 mm, links achteraan gezaagd in het wegdek  
8 x 55401 Rechte G231 mm w wegbed  
1 x 55406 Rechte G231 met railvoedingaansluiting  
3 x 55400 Rechte G239 mm w wegbed  
1 x 55422 Gebogen wissel met ballastbed, linkerhand  
1 x 55423 Gebogen wissel met ballastbed, rechterhand  
1 x 55447 Aansluiting voor spoorvermogen  
1 x 55275 Aansluitclip digital  
1 x 55499 PIKO H0 Rerailer  
1 x Aansluitkabel  
1 x 55017 PIKO SmartControl<sub>light</sub> Set  
1 x Handleiding

## Tartalma:

1 x Dízelmozdony BR 218  
2 x Intercity kocsi  
1 x Villánymozdony BR 185  
3 x Teherkocsi  
10 x 55412A R222 mm görbe útfénelkel  
1 x 55412B R2 422 mm görbe, jobb első vágás az útégyon  
1 x 55412C R2 422 mm görbe, bal első vágás az útégyon  
1 x 55412D R2 422 mm görbe, jobb hátsó metszet az útégyon  
1 x 55412E R2 422 mm görbe, bal hátsó metszet az útégyon  
8 x 55401 egyenes G231 mm w útégy  
1 x 55406 egyenes G231 sín tápcsatlakozóval  
3 x 55400 egyenes G239 mm-es útégy  
1 x 55422 ívelt részvétel útfénelkel, balkezes  
1 x 55423 ívelt részvétel útfénelkel, jobb kez  
1 x 55447 aljzat a sín teljesítményéhez  
1 x 55275 digitális bevezető csatlakozó  
1 x 55499 PIKO H0 sirtartó konzol  
1 x csatlakozó kábel  
1 x 55017 PIKO SmartControl<sub>light</sub> Set  
1 x kezelési útmutató

## Aanwijzing:

De ontstoring van jouw modelspoorweg is bij het gebruik van deze locomotief gegarandeerd, wanneer de normaal gesproken in het railsaansluitstuk ingebouwdde rerailer een capaciteit van minimaal 680 nanofarad heeft.

## 注意:

如果安装在轨道上正确位置上的电容量在680nF纳法(拉)以内, 此火车头一般不会发生干扰。

## Upozornění:

Odrušení Vašeho kolejistě je s touto lokomotivou zajištěno, pokud má obvykle do kolejového nástavce zabudovaný kondensátor kapacitú minimálně 680 Nanofaradů.

## Обратите внимание:

Для подавления радиопомех от работающего электродвигателя, в соот-ветствии с еждународным законодательством, все модели PIKO оснащены специальным конденсатором.

## Megjegyzés:

Ezzel a mozdonyal nem lép fel interferencia, amennyiben a pályába alapesetben beépített kondenzátor kapacitása min. 680 nanofarad