

Der ANSMANN Stylus Touch 4in1 ist kompatibel mit Tablets und Smartphones z.B. Apple, Samsung, HTC, LG, Nokia etc., LED-Licht und Laserpointer in einem, hochwertigen Kugelschreiber und Touchscreen Stylus Stift.

BATTERIEWECHSEL:

Schrauben Sie Ihren Stylus vor dem Clip auf und legen Sie die Batterien (3xLR41) gemäß der Zeichnung ein. Der Minuspol zeigt nach hinten.

GEBRAUCHSANWEISUNG:

Der Umgang und Betrieb mit Ihrem ANSMANN Stylus Touch 4in1 ist einfach und sicher, wenn Sie nachfolgende Hinweise strikt beachten: 1. Nicht direkt in den Laserstrahl blicken oder Lampe auf die Augen anderer Menschen richten. 2. Achten Sie darauf, dass auch Reflektionen von Spiegeln oder ähnlichem das getroffene Auge schädigen kann. 3. Halten Sie das Gerät von Kindern fern. 4. Setzen Sie das Gerät nicht extremer Hitze oder Kälte aus. 5. Beachten Sie alle Sicherheitshinweise! 6. Falls der Laserstrahl ins Auge trifft, sind die Augen bewusst zu schließen und der Kopf aus dem Strahl zu bewegen! 7. Manipulationen an der Lasereinrichtung sind unzulässig. 8. Diese Gebrauchsanweisung ist aufzubewahren und bei Weitergabe der Lasereinrichtung mitzugeben.

SICHERHEITSHINWEISE:

Im Falle von unsachgemäßem Gebrauch oder falscher Handhabung kann keine Haftung für eventuell auftretende Schäden übernommen werden; Laserprodukt der Klasse 2, Laserstrahlung beim Einschalten. Sollten Sie trotz allen Sicherheitsvorkehrungen Augen- oder Körperkontakt mit dem Laserstrahl erfahren, kontaktieren Sie sofort einen Arzt. Achtung! Tauchen Sie Teile des Geräts während des Reinigens oder des Betriebs nie in Wasser oder andere Flüssigkeiten. Versuchen Sie das Gerät nie selbst zu reparieren. Lassen Sie das Gerät im Falle von Störungen nur von qualifizierten Fachleuten reparieren. Benutzen Sie nie ein beschädigtes Gerät. Nehmen Sie keine Veränderungen am Gerät vor. Manipulationen von Einstellungen, insbesondere Veränderungen der Laserstrahlung oder andere technische Veränderungen am Gerät, welche die ursprünglichen technischen Daten verändern, können zu gefährlicher Laserstrahlung führen. Richten Sie den Laserstrahl nie auf Augen oder andere Körperteile, wie auch nicht auf Tiere. Keinesfalls optische Instrumente wie Lupe o. Ä. zur Betrachtung der Strahlungsquelle verwenden. Dieses Gerät ist nicht dafür bestimmt, durch Personen (einschließlich Kinder) mit eingeschränkten physischen, sensorischen oder geistigen Fähigkeiten oder mangels Erfahrung und/oder mangels Wissen benutzt zu werden. Kinder sollten beaufsichtigt werden um sicherzustellen, dass sie nicht mit dem Gerät spielen.

GARANTIE UND REPARATUR:

Dieses Produkt hat eine Garantie von 2 Jahren ab dem Kaufdatum auf Verarbeitung und Material. Diese Garantie erstreckt sich nicht auf Produkte, die unsachgemäß verwendet, verändert, vernachlässigt (inkl. Normaler Abnutzung), durch Unfälle beschädigt oder anormalen Betriebsbedingungen sowie einer unsachgemäßen Handhabung ausgesetzt wurden. Im Gewährfall ist das Gerät zusammen mit dem Kaufbeleg und einer kurzen Mängelbeschreibung an die Ansmann AG zu senden. Ohne Garantienachweis erfolgt Nachbesserung ausschließlich gegen Berechnung.

STYLUS TOUCH 4IN1

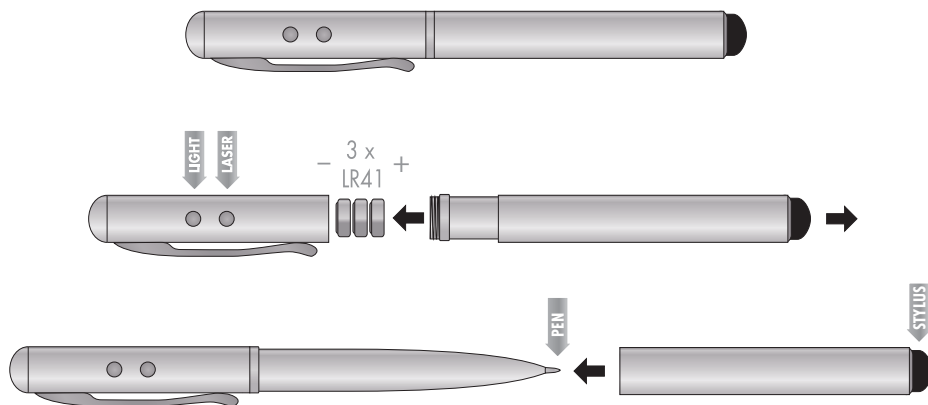

ANSMANN Stylus Touch 4in1 is compatible with tablets and smartphones e.g. Apple, Samsung, HTC, LG, Nokia etc.; LED light and laserpointer in one; high-quality pen and touchscreen Stylus pen.

CHANGING THE BATTERIES:

Unscrew your Stylus ahead the clip and put in the batteries (3 x LR41) - as seen on the upper drawing. The negative pole will show towards the mine.

INSTRUCTIONS:

The operation and handling of this ANSMANN Stylus Touch 4in1 is easy and safe, if you strictly observe the following safety guidelines: 1. Do not look directly into the beam of the laser-pointer and do not shine directly in the eyes of anyone else. 2. Avoid accidental reflection of the laser beam from mirrors or similar surfaces that also could cause harm to the eyes. 3. Not recommended for use by children. 4. Do not expose the laser-pointer to extreme temperatures. 5. Observe all safety instructions. 6. If the laser beam hits your eyes, you should close your eyes and turn your head away from the beam. 7. Manipulation of the laser device is not permitted. 8. This instructions must be kept and handed out when passing on the laser device.

SAFETY INSTRUCTIONS:

No liability for any damage that occurs can be accepted in the event of improper use or incorrect handling; Class 2 laser product, laser radiation when activated. To prevent eye damage, do not stare into beam; If you experience eye or body contact with the laser beam despite all safety precautions, seek medical attention immediately; Caution! Never immerse electrical parts of the unit in water or any other fluids when cleaning or during operation. Never hold the unit under flowing water; Never try to repair the unit yourself. In the event of any malfunction you should have the unit repaired by qualified specialists only. Never use any equipment that is damaged; Do not make any changes to the device. Modifications of settings, especially changes in laser power or other technical changes that imply modifications of the original technical data, can result in hazardous laser radiation!; Never point the laser beam to a person's eyes or other body parts, as well as animals; Never view a laser source using an optical instrument, such as a magnifying glass; The equipment is not intended for use by persons (including children) with reduced physical, sensory or mental capabilities, or lack of experience and/or knowledge; Children must be supervised to ensure that they do not play with the unit.

WARRANTY AND REPAIR:

This product has a warranty of 2 years from the date of purchase on workmanship and materials. This warranty does not cover products that are used improperly altered, neglected, (including normal wear and tear), damaged by accident or abnormal operating conditions or improper handling were exposed. In case the unit is responsible to send it along with proof of purchase and a brief description of the defect at the Ansmann AG. Without proof of warranty repair is carried out only against payment.

Le ANSMANN Stylus Touch 4in1 est compatible avec les tablettes et Smartphones Apple, Samsung, HTC, LG, Nokia, etc ; éclairage à LED et Laser pointeur en un ; Stylo et Stylet de haute qualité.

REPLACEMENT DES PILES:

Dévissez votre Stylus au-dessus du clip et insérez les piles (3 x LR41) - comme on le voit sur le dessin du haut. Le pôle positif se situe vers la mine.

MODE D'EMPLOI:

Le fonctionnement et la manipulation de ce Stylet « touch » 4en1 ANSMANN est simple et sans danger, si vous observez strictement les consignes de sécurité suivantes: 1. Ne regardez pas directement le faisceau du laser-pointeur et ne le projetez pas directement dans les yeux de quelqu'un d'autre. 2. Prenez garde à toutes réflexions accidentelles du faisceau laser sur des miroirs ou des surfaces similaires qui pourraient aussi causer des dommages aux yeux. 3. Tenir hors de la portée des enfants. 4. Ne pas exposer le laser pointeur à des températures extrêmes. 5. Respectez toutes les consignes de sécurité. 6. Si le faisceau laser atteint vos yeux, fermez-les et détournez la tête du faisceau. 7. La manipulation du dispositif laser n'est pas autorisée. 8. Ces instructions doivent être conservées et transmises en cas de prêt de l'appareil.

CONSIGNES DE SECURITE

Nous ne sommes pas responsable des dommages pouvant survenir dans le cas d'une mauvaise utilisation. Le laser produit des radiations laser de Class 2 lorsqu'il est activé. Pour éviter tout dommage, ne regardez pas directement le faisceau du pointeur laser dans les yeux ; en cas de contact du faisceau laser avec les yeux ou le corps en dépit des précautions de sécurité, demander une assistance médicale immédiatement ; Attention ! Ne pas immerger les parties électriques de l'unité dans l'eau ou tout autre fluide lors du nettoyage ou de l'utilisation. Ne jamais tenir l'unité sous l'eau courante. Ne jamais essayer de réparer l'unité par vous-même. Dans le cas d'un dysfonctionnement, vous devez faire réparer l'unité par des spécialistes qualifiés uniquement. Ne jamais utiliser un équipement endommagé ; Ne procéder à aucun changement sur l'appareil. Les modifications des réglages, en particulier les changements de puissance du laser ou autres changements techniques impliquant des modifications des données techniques originelles, peuvent causer des radiations laser dangereuses. Ne jamais pointer le faisceau laser dans les yeux ou autres parties corporelles d'une personne ou d'un animal ; Ne jamais regarder le faisceau laser en utilisant un instrument optique, tel qu'une loupe ; L' équipement ne doit pas être utilisé par des personnes (y compris les enfants) avec des capacités physiques, sensorielles ou mentales réduites, ou manquant d'expérience et/ou de connaissance. Surveillez les enfants pour vous assurer qu'ils ne jouent pas avec l'unité.

GARANTIE ET RÉPARATION:

Ce produit est garanti 2 ans à compter de la date d'achat sur la fabrication et les matériaux. Cette garantie ne couvre pas les produits qui ont été utilisés incorrectement, négligés, (y compris l'usure normale), endommagés par accident ou sujets à des conditions de fonctionnement anormales ou une mauvaise manipulation. Dans le cas où le produit aurait été utilisé correctement, mais qu'il ne fonctionnerait plus, veuillez l'envoyer accompagné d'une preuve d'achat et une brève description de la défektivité à Ansmann AG. Sans preuve de garantie, une réparation est proposée contre paiement.