

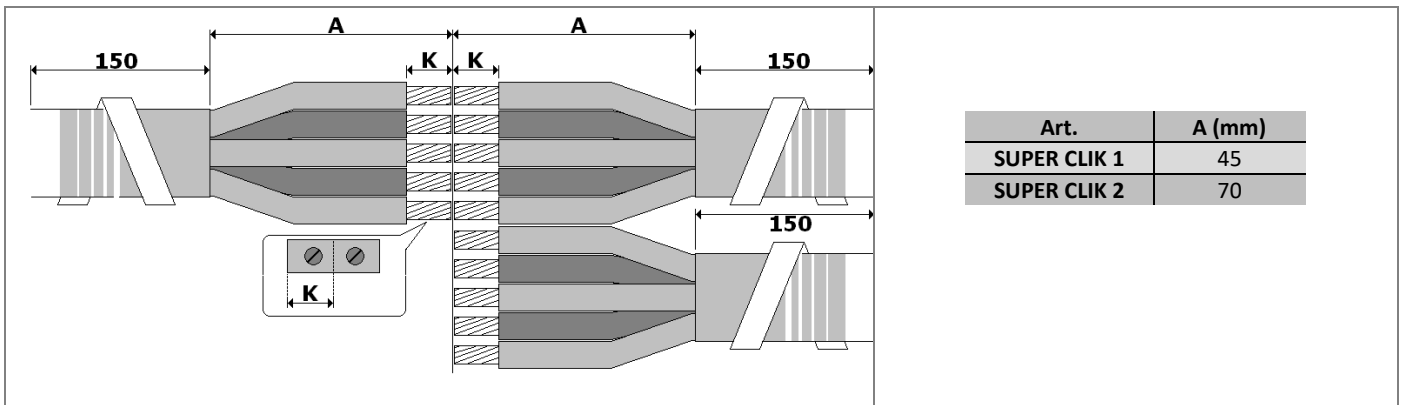

1. PREPARAZIONE DEI CAVI – CABLE PREPARATION – PRÉPARATION DES CÂBLES – KABELVORBEREITUNG – PREPARACION DE LOS CABLES – PREPARAÇÃO DOS CABOS - KABEL FORBEREDELSE - VOORBEREIDING VAN DE KABELS

- a. Rimuovere la guaina esterna – Remove the outer sheath – Ôtez l'enveloppe extérieure - Bei Industriekabeln die äußeren Bewehrung entfernen - Retire la cubierta externa - Remover o revestimento externo - Fjern den utvendige beskyttelsen - Verwijder de externe huls.
- b. Pulire le guaine dei cavi per 150 mm per parte – Clean 150 mm of each side of the jacket of the cables – Nettoyez 150 mm de chaque côté de l'enveloppe des câbles – An jeder Seite des Kabels 150 mm der Bewehrung entfernen – Limpie 150 mm de cada lado de la cubierta protectora de los cables - Limpar os revestimentos dos cabos, 150 mm por parte - Rengjør kabel isolasjonen 150 mm til sidene - Reinig per kabel aan elke zijde 150 mm van de kabelhulzen



2. PREPARAZIONE DELLA GIUNZIONE CON CONNETTORI A VITE – JOINT PREPARATION WITH SCREW CONNECTORS - PRÉPARATION DE LA JONCTION AVEC DES CONNECTEURS À VIS - VORBEREITUNG DER VERBINDUNG MIT DEN SCHRAUBKLEMMEN - PREPARACIÓN DEL EMPALME CON CONECTORES DE TORNILLO - PREPARAÇÃO DA JUNÇÃO COM CONECTORES DE PARAFUSO - FORBEREDELSE AV KRYSET MED SKRUTERMINALER - DE BINDING MET SCHROEFCONNECTOREN VOORBEREIDEN

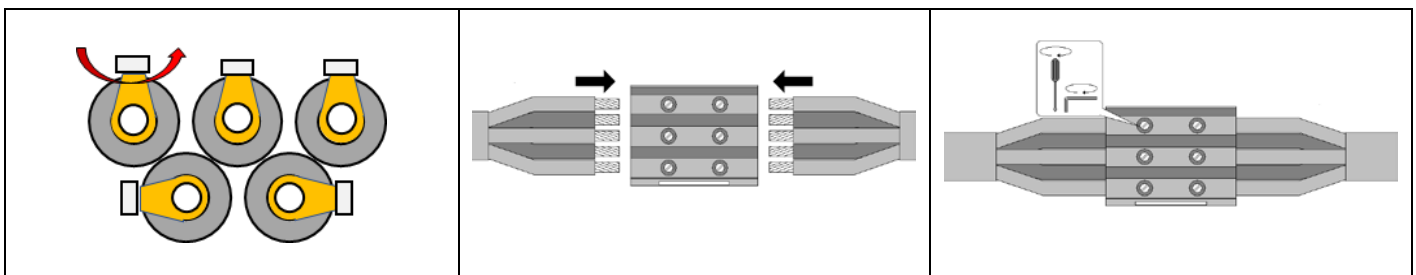

3. COMPLETAMENTO DEL GIUNTO – COMPLETION OF THE JOINT - COMPLÉMENT DE LA JONCTION - FERTIGSTELLUNG DER VERBINDUNG - FINALIZACIÓN DEL EMPALME - CONCLUSÃO DA JUNTA - FULLFØRING AV KOPLINGEN - DE BINDING VOLTOOIEN

- 3.a Centrare il separatore come indicato in figura – Center the separator as in the picture – Centrez le séparateur comme indiqué sur la figure – Kabelverbindung gemäß Abbildung zentriert in die Muffe einlegen - Centrar el separador como indicado en la figura - Centrar o separador como indicado na figura - Sentrer fordeleren som vist i figuren - Bredg de afscheiding aan zoals in de afbeelding staat aangegeven

Applicare le fascette
 Apply the cable ties
 Appliquer les bandes plastiques
 Befestigen mit dem Kabelbinder
 Cierre con las Cintas de plastic
 Aplicar as abraçadeiras de plástico
 Stram til kabel stripsen
 De kabelklemmen aanbrengen

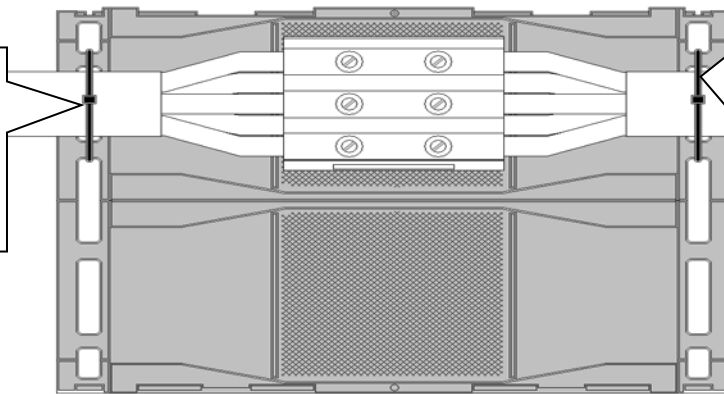

Applicare le fascette
 Apply the cable ties
 Appliquer les bandes plastiques
 Befestigen mit dem Kabelbinder
 Cierre con las Cintas de plastic
 Aplicar as abraçadeiras de plástico
 Stram til kabel stripsen
 De kabelklemmen aanbrengen

- 3.b** Chiudere il giunto e far scattare i ganci. Per basse sezioni di cavo, o se il gel, a giunto chiuso, non fuoriuscisse, procedere a spessorare le connessioni o ad immergere nel gel materiale isolante, quali i blocchetti a corredo, fino a far fuoriuscire il gel.
 Close the joint and lock the hooks. For small cable cross sections, or if the gel, with the joint closed, has not poured out, shim the connections or add to the gel insulating material, such as the insulating blocks in the kit, until the gel pours out.
 Fermer la jonction et serer les crochets. Pour les plus petits câbles, ou si le gel, avec la jonction fermée, n'est pas apparent, calez les connections ou ajoutez au gel du matériau isolant, tel que les blocs isolant dans le kit, jusqu'à la sortie du gel.
 Verbindungsstelle durch Verriegeln der Haken schließen. Für kleine Kabel oder wenn das Gel bei geschlossener Verbindung nicht austritt, eine Auffüllung der Muffe vornehmen. Hierzu Stücke der Kabelisolierung oder die beigegefügte schwarze PVC-Rundblöcke in das Gel eintauchen, so lange bis das Gel austritt (siehe Abbildung links).
 Cierre la junta trabando los ganchos. En el caso de cables muy pequeños, o si el gel, una vez la junta ha sido cerrada, no se ha salido, compense las conexiones o añada material aislante al gel, tal como los aislantes en el kit, y verifique que el gel se ha salido y es visible alrededor de los cables.
 Fechar a união e accionar os ganchos. Para secções baixas de cabo, ou se o gel, com união com fecho não sair, proceder a espessar as ligações ou a imergir no gel material isolante, como os blocos que acompanham, até fazer sair o gel.
 Steng koblingen og lukk festeanordningene. For lave kabelseksjoner eller hvis geleen ikke skulle komme ut når koblingen er stengt, kompenser koblingene eller dypp det isolerende materialet som medfølger ned i geleen helt til denne kommer ut.
 Sluit het verbindingsstuk af en laat de vergrendelingen vastklikken. Maak, in het geval van kabels met kleine doorsnede of als de gel bij gesloten verbindingsstuk niet naar buiten loopt, de aansluitingen dikker of dompel ze onder in isolerend materiaal, zoals de bijgesloten blokjes, tot de gel naar buiten stroomt.

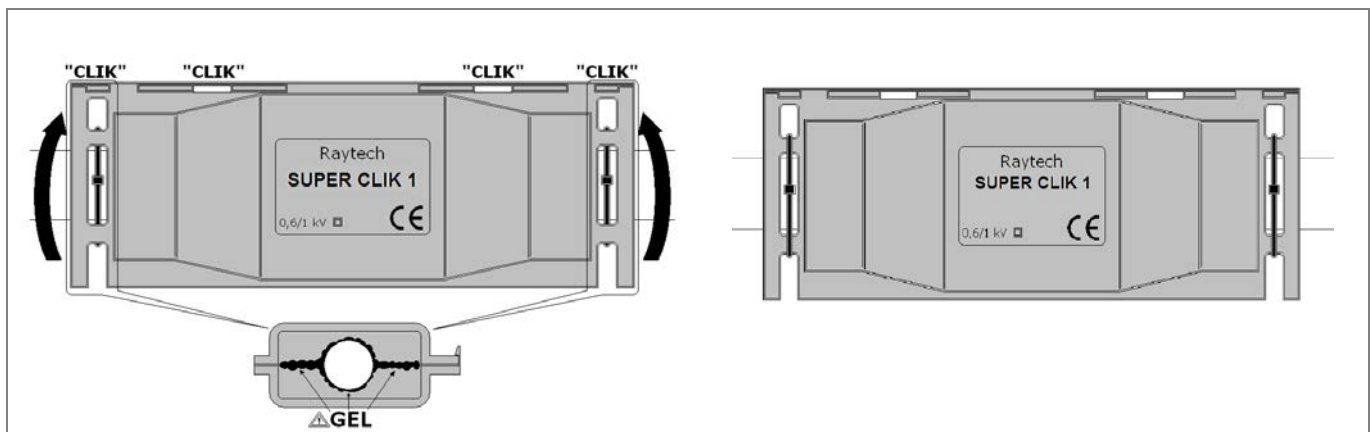

- 3.c** Chiudere il giunto con le fascette in nylon a corredo, o con fascette metalliche, o con alcuni giri di filo di rame, attraverso le apposite finestrelle (v. figura).
 Close the box with the plastic bands in the kit, or metallic bands, or with some turns of copper wires (see drawing).
 Fermer la boîte avec les bandes plastiques dans le kit, ou métallique, ou à l'aide de fils en cuivre (voir schéma).
 Zum Abschluss die geschlossen Muffe mit Kabelbindern oder Kupferdraht gegen ungewolltes Öffnen fixieren (siehe Abbildung rechts). - Cierre la junta con las Cintas de plastic en el kit, o metal, o con hilos de cobre (véase dibujo).
 Fechar a junta com as anilhas em nylon fornecidas ou com anilhas metálicas, ou com algumas voltas de fio de cobre através das janelas próprias (ver figura) - Lukk kopling med de medfølgende nylon strips, eller ved hjelp av metall klemmer, eller med noen fØringer av kobbertråd gjennom de spesielle åpningene (se figuren).
 Sluit de binding met de bijgesloten nylon of metalen klemringen of door koperdraad een aantal keer door de speciale openingen te halen (zie de afbeelding)

RAYTECH S.r.l.

Via E. Fermi n. 11/13/17 – 20019 - Settimo Milanese (MI) - Italy
 Tel. +39.02.33500147 • Fax +39.02.33500287 • info@raytech.it • www.raytech.it
 R.E.A. 1458135 • Iscr. Reg. Imp. MI 11325760152 • Capitale Sociale € 78000,00 i.v. • Part. IVA e C.F. 11325760152