



Sämtliche an Kabelverbindungen angeschlossenen Geräte oder Vorrichtungen sollten sich in einem geschützten Bereich befinden, es sei denn, sie weisen einen für die Verwendung im Freien geeigneten Eindringenschutz auf.

Bedienungsanleitung

Wand-/Mastantenne für GSM, UMTS, LTE

Best.-Nr. 2269149

Bestimmungsgemäße Verwendung

Bei diesem Produkt handelt es sich um eine omnidirektionale Antenne für den Empfang von GSM-, UMTS- und LTE-Signalen, die für die Befestigung an einer Wand oder einem Mast vorgesehen ist.

Die Antenne ist für den Einsatz in Außenbereichen geeignet. Das Produkt entspricht den Anforderungen an die Schutzart IP67. Das bedeutet, es ist vor dem Eindringen von Staub und starkem Strahlwasser aus jeder Richtung geschützt.

Aus Sicherheits- und Zulassungsgründen dürfen Sie das Produkt nicht umbauen und/oder verändern. Sollten Sie das Produkt für andere als die zuvor beschriebenen Zwecke verwenden, kann das Produkt beschädigt werden. Darüber hinaus kann eine unsachgemäße Verwendung zu weiteren Gefahren führen. Lesen Sie sich die Bedienungsanleitung sorgfältig durch und bewahren Sie sie sicher auf. Reichen Sie das Produkt nur zusammen mit der Bedienungsanleitung an Dritte weiter.

Dieses Produkt erfüllt die gesetzlichen nationalen und europäischen Anforderungen. Alle enthaltenen Firmennamen und Produktbezeichnungen sind Warenzeichen der jeweiligen Inhaber. Alle Rechte vorbehalten.

Lieferumfang

- Antenne
- Kabel mit SMA-Steckverbinder
- Haltevorrichtung
- 3 x Schraube
- Bedienungsanleitung



Aktuelle Bedienungsanleitungen

Laden Sie aktuelle Bedienungsanleitungen über den Link www.conrad.com/downloads herunter oder scannen Sie den abgebildeten QR-Code. Befolgen Sie die Anweisungen auf der Webseite.

Symbol-Erklärung



Das Symbol mit dem Ausrufezeichen im Dreieck weist auf wichtige Informationen in dieser Bedienungsanleitung hin. Lesen Sie diese Informationen immer aufmerksam.



Das Symbol mit dem Blitz im Dreieck weist auf Gefahren für Ihre Gesundheit hin, z. B. Stromschläge.



Das Pfeilsymbol weist auf besondere Informationen und Empfehlungen zur Bedienung hin.

Sicherheitshinweise



Lesen Sie sich die Bedienungsanleitung sorgfältig durch und beachten Sie insbesondere die Sicherheitshinweise. Sollten Sie die in dieser Bedienungsanleitung aufgeführten Sicherheitshinweise und Informationen für einen ordnungsgemäßen Gebrauch nicht beachten, übernehmen wir keine Haftung für daraus resultierende Personen- oder Sachschäden. Darüber hinaus erlischt in solchen Fällen die Gewährleistung/Garantie.

a) Allgemeine Hinweise

- Das Produkt ist kein Spielzeug. Halten Sie es von Kindern und Haustieren fern.
- Lassen Sie das Verpackungsmaterial nicht achtlos liegen. Dieses könnte andernfalls für Kinder zu einem gefährlichen Spielzeug werden.
- Schützen Sie das Produkt vor extremen Temperaturen, starken Erschütterungen, Lösungsmitteln sowie brennbaren Gasen und Dämpfen.
- Setzen Sie das Produkt keiner mechanischen Beanspruchung aus.
- Sollte kein sicherer Betrieb mehr möglich sein, nehmen Sie das Produkt außer Betrieb und schützen Sie es vor unbeabsichtigter Verwendung. Der sichere Betrieb ist nicht mehr gewährleistet, wenn das Produkt
 - sichtbare Schäden aufweist,
 - nicht mehr ordnungsgemäß funktioniert,
 - über einen längeren Zeitraum unter ungünstigen Umgebungsbedingungen gelagert wurde oder
 - erheblichen Transportbelastungen ausgesetzt wurde.
- Gehen Sie stets vorsichtig mit dem Produkt um. Stöße, Schläge oder sogar das Herunterfallen aus geringer Höhe können das Produkt beschädigen.
- Wenden Sie sich an eine sachkundige Person, sollten Sie Zweifel in Bezug auf die Arbeitsweise, die Sicherheit oder den Anschluss des Geräts haben.
- Lassen Sie Wartungs-, Änderungs- und Reparaturarbeiten ausschließlich von einer Fachkraft bzw. einer zugelassenen Fachwerkstatt ausführen.
- Sollten Sie noch Fragen haben, die in dieser Bedienungsanleitung nicht beantwortet wurden, wenden Sie sich an unseren technischen Kundendienst oder anderes Fachpersonal.

b) Angeschlossene Geräte

- Beachten Sie auch die Sicherheits- und Bedienungshinweise der übrigen Geräte, die an dieses Produkt angeschlossen sind.

c) Montage

- Achten Sie beim Bohren oder Festziehen der Schrauben darauf, dass sich keine Kabel, Drähte oder Rohre unter der Montagefläche befinden.
- ⚠ Bei versehentlichem Anbohren elektrischer Leitungen besteht die Gefahr eines lebensgefährlichen elektrischen Schlags!

Entsorgung



Elektronische Geräte sind Wertstoffe und gehören nicht in den Hausmüll. Entsorgen Sie das Produkt am Ende seiner Lebensdauer gemäß den geltenden gesetzlichen Bestimmungen.

Sie erfüllen damit die gesetzlichen Verpflichtungen und leisten Ihren Beitrag zum Umweltschutz.

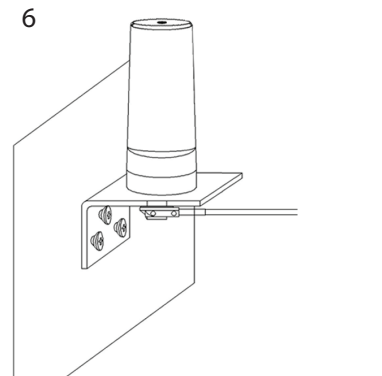
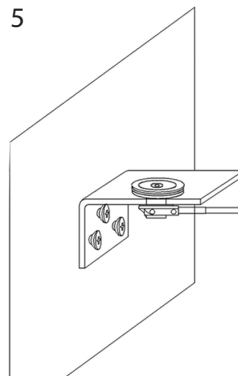
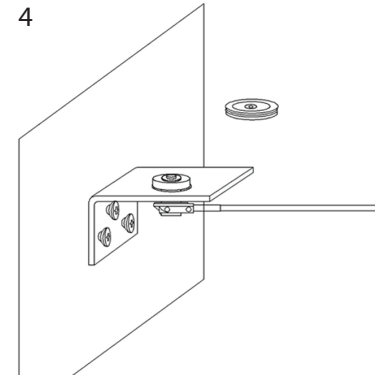
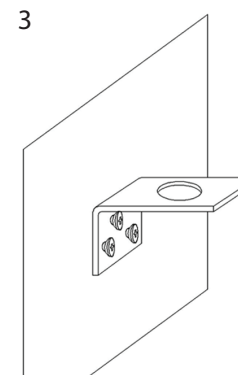
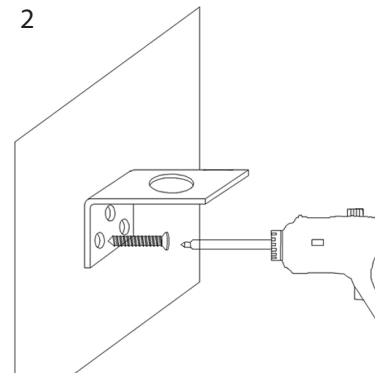
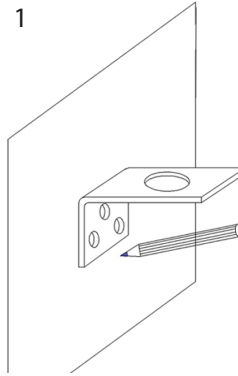

Pflege und Reinigung

- Verwenden Sie keine aggressiven Reinigungsmittel, Alkohol oder andere chemische Lösungsmittel, da diese zu Schäden am Gehäuse und zu Fehlfunktionen führen können.
- Verwenden Sie zum Reinigen des Produkts ein trockenes, faserfreies Tuch.

Technische Daten

Eingangsleistung	max. 30 W
Schutzart	IP67
Frequenzbereich	698 – 2700 MHz
Antennengewinn	5,5 dBi
Impedanz	50 Ω
VSWR	<2
Polarisierung	Vertikal
Abstrahlung	Omnidirektional
Werkstoff des Radoms	Polyurethan
Terminierung	NMO 5M RG58 mit SMA-Steckverbinder
Haltevorrichtung	NMO L-Halterung
Betriebsbedingungen	-40 bis +80 °C, 10 – 90 % rF (nicht kondensierend)
Lagerbedingungen	-40 bis +80 °C, 25 – 60 % rF (nicht kondensierend)
Kabel	5 m
Abmessungen	39,5 x 90 mm (Ø x H)
Gewicht	0,4 kg



Any connected devices or device to cable connections should be located in a protected area unless they have an ingress protection rating suitable for outdoor use.

Operating Instructions
Wall/Pole Antenna for GSM, UMTS, LTE

Item No. 2269149

Intended use

The product is an omnidirectional GSM, UMTS, LTE antenna for wall or mast mounting.

The product is suitable for outdoor use. It has an ingress protection rating of IP67. It is protected from dust and water spray from all directions.

For safety and approval purposes, you must not rebuild and/or modify this product. If you use the product for purposes other than those described above, the product may be damaged. In addition, improper use can result in other hazards. Read the instructions carefully and store them in a safe place. Make this product available to third parties only together with its operating instructions.

This product complies with the statutory national and European requirements. All company names and product names are trademarks of their respective owners. All rights reserved.

Delivery content

- Antenna
- Cable with SMA connector
- Mounting bracket
- 3x screws
- Operating instructions

Up-to-date operating instructions

Download the latest operating instructions at www.conrad.com/downloads or scan the QR code shown. Follow the instructions on the website.

Explanation of symbols

The symbol with the exclamation mark in the triangle is used to indicate important information in these operating instructions. Always read this information carefully.



The symbol with the lightning in the triangle is used if there is a risk to your health, e.g. due to an electric shock.



The arrow symbol indicates special information and advice on operation.

Safety instructions

Read the operating instructions carefully and especially observe the safety information. If you do not follow the safety instructions and information on proper handling in this manual, we assume no liability for any resulting personal injury or damage to property. Such cases will invalidate the warranty/guarantee.

a) General information

- The device is not a toy. Keep it out of the reach of children and pets.
- Do not leave packaging material lying around carelessly. This may become dangerous playing material for children.
- Protect the appliance from extreme temperatures, strong jolts, flammable gases, steam and solvents.
- Do not place the product under any mechanical stress.
- If it is no longer possible to operate the product safely, take it out of operation and protect it from any accidental use. Safe operation can no longer be guaranteed if the product:
 - is visibly damaged,
 - is no longer working properly,
 - has been stored for extended periods in poor ambient conditions or
 - has been subjected to any serious transport-related stresses.
- Please handle the product carefully. Jolts, impacts or a fall even from a low height can damage the product.
- Consult an expert when in doubt about the operation, safety, or connection of the appliance.
- Maintenance, modifications, and repairs must only be completed by a technician or an authorised repair centre.
- If you have questions which remain unanswered by these operating instructions, contact our technical support service or other technical personnel.

b) Connected devices

- Also observe the safety and operating instructions of any other devices which are connected to the product.

c) Installation

- When drilling or tightening screws, make sure there are no cables, wires, or pipes located underneath the surface.
- Inadvertently drilling through electric cables can cause life-threatening electric shock!

Disposal

Electronic devices are recyclable waste and must not be disposed of in the household waste. At the end of its service life, dispose of the product in accordance with applicable regulatory guidelines.

You thus fulfill your statutory obligations and contribute to the protection of the environment.

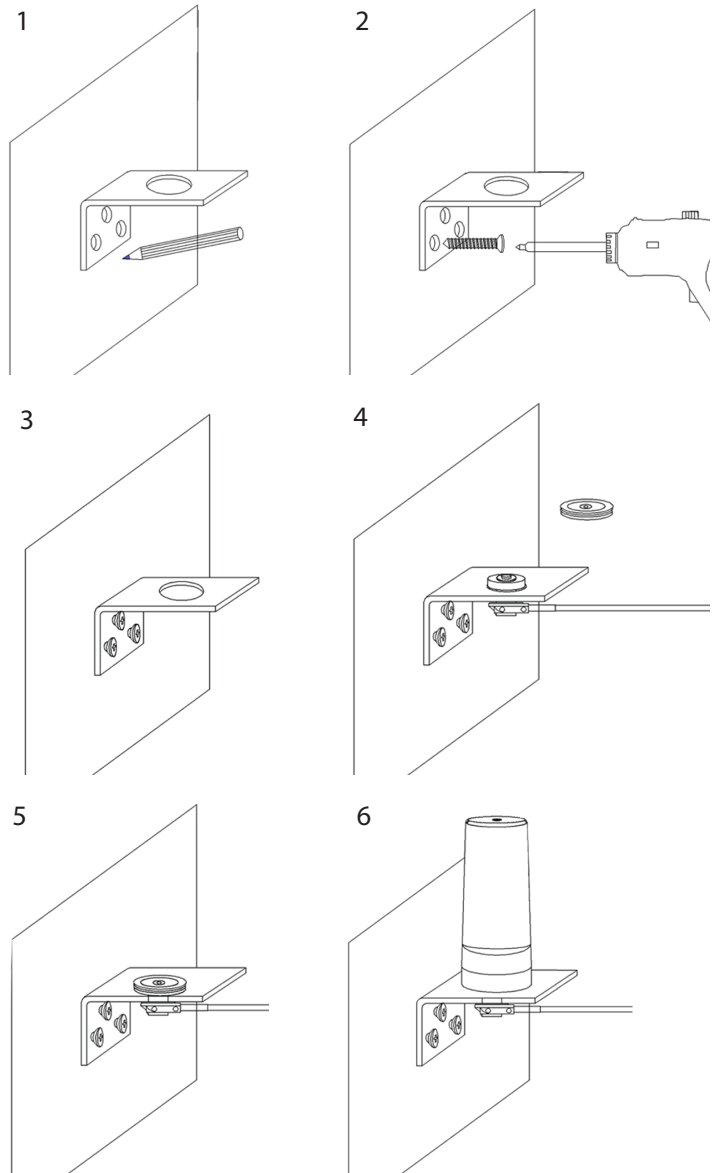
Care and cleaning

- Do not use any aggressive cleaning agents, rubbing alcohol or other chemical solutions as they can cause damage to the housing and malfunctioning.
- Clean the product with a dry, fibre-free cloth.

Technical data

Input power	max. 30 W
Ingress protection	IP67
Frequency range	698 – 2700 MHz
Signal gain	5.5 dBi
Impedance	50 Ω
VSWR	<2
Polarization	Vertical
Radiation	Omni
Radome material	Polyurethane
Termination	NMO 5M RG58 with SMA-male
Bracket	NMO L bracket
Operating conditions	-40 to +80 °C, 10 – 90 % RH (non-condensing)
Storage conditions	-40 to +80 °C, 25 – 60 % RH (non-condensing)
Cable	5 m
Dimensions	39.5 x 90 mm (Ø x H)
Weight	0.4 kg



Tout appareil connecté à des câbles doit être situé dans une zone protégée, à moins qu'il ne dispose d'un indice de protection contre l'infiltration adapté à une utilisation en extérieur.

F Mode d'emploi

Antenne murale/sur mât pour GSM (2G), UMTS (3G), LTE (4G)

N° de commande 2269149

Utilisation prévue

Le produit est une antenne GSM, UMTS, LTE omnidirectionnelle pour montage mural ou sur mât.

Le produit est adapté à une utilisation en extérieur. Il a un indice de protection IP67. Il est protégé contre la poussière et les projections d'eau de toutes les directions.

Pour des raisons de sécurité et d'homologation, toute restructuration et/ou modification du produit est interdite. Toute utilisation à des fins autres que celles décrites ci-dessus pourrait endommager le produit. En outre, une mauvaise utilisation vous expose à d'autres risques. Lisez attentivement les instructions du mode d'emploi et conservez-le dans un endroit sûr. Ne mettez ce produit à la disposition de tiers qu'avec son mode d'emploi.

Ce produit est conforme aux exigences nationales et européennes en vigueur. Tous les noms d'entreprises et appellations de produits sont des marques commerciales de leurs propriétaires respectifs. Tous droits réservés.

Contenu de l'emballage

- Antenne
- Câble avec connecteur SMA
- Support de fixation
- 3 vis
- Mode d'emploi

Mode d'emploi actualisé

Téléchargez le mode d'emploi le plus récent sur www.conrad.com/downloads ou scannez le code QR indiqué. Suivez les instructions figurant sur le site Web.

Explication des symboles

Le symbole avec le point d'exclamation dans un triangle sert à indiquer les informations importantes présentes dans ce mode d'emploi. Veuillez lire ces informations attentivement.



Le symbole avec l'éclair dans un triangle indique qu'il y a un risque pour votre santé, par ex. en raison d'une décharge électrique.



Le symbole de la flèche indique des informations spécifiques et des conseils spéciaux pour le fonctionnement.

Consignes de sécurité

Lisez attentivement le mode d'emploi et observez particulièrement les consignes de sécurité. Nous déclinons toute responsabilité en cas de dommages corporels ou matériels résultant du non-respect des consignes de sécurité et des informations relatives à la manipulation correcte contenues dans ce manuel. De tels cas entraînent l'annulation de la garantie.

a) Informations générales

- Cet appareil n'est pas un jouet. Il doit rester hors de portée des enfants et des animaux domestiques.
- Ne laissez pas traîner le matériel d'emballage. Celui-ci peut se révéler dangereux si des enfants le prennent pour un jouet.
- Gardez l'appareil à l'abri de températures extrêmes, de secousses intenses, de gaz inflammables, de vapeurs et de solvants.
- N'exposez pas le produit à des contraintes mécaniques.
- Si une utilisation du produit en toute sécurité n'est plus possible, arrêtez de l'utiliser et protégez-le de toute utilisation accidentelle. Un fonctionnement sûr ne peut plus être garanti si le produit :
 - est visiblement endommagé,
 - ne fonctionne plus correctement,
 - a été stocké pendant une période prolongée dans des conditions défavorables ou
 - a été transporté dans des conditions très rudes.

- Manipulez le produit avec précaution. Des secousses, des chocs ou une chute, même de faible hauteur, peuvent endommager le produit.
- Consultez un spécialiste en cas de doute sur le fonctionnement, la sécurité ou le raccordement de l'appareil.
- L'entretien, les modifications et les réparations doivent être effectués uniquement par un technicien ou un centre de réparation agréé.
- Si vous avez des questions dont la réponse ne figure pas dans ce mode d'emploi, contactez notre service d'assistance technique ou tout autre personnel technique.

b) Appareils connectés

- Respectez également les informations concernant la sécurité et le mode d'emploi pour les autres appareils connectés à ce produit.

c) Installation

- Avant de percer les trous ou de serrer les vis, assurez-vous qu'aucun câble, conduit ou canalisation ne passe sous la surface de fixation.
- Percer par inadvertance à travers des câbles électriques peut entraîner un risque d'électrocution mortelle !

Élimination des déchets

Les appareils électroniques sont des matériaux recyclables et ne doivent pas être éliminés avec les ordures ménagères. En fin de vie, éliminez l'appareil conformément aux dispositions légales en vigueur.

Ainsi, vous respectez les ordonnances légales et contribuez à la protection de l'environnement.

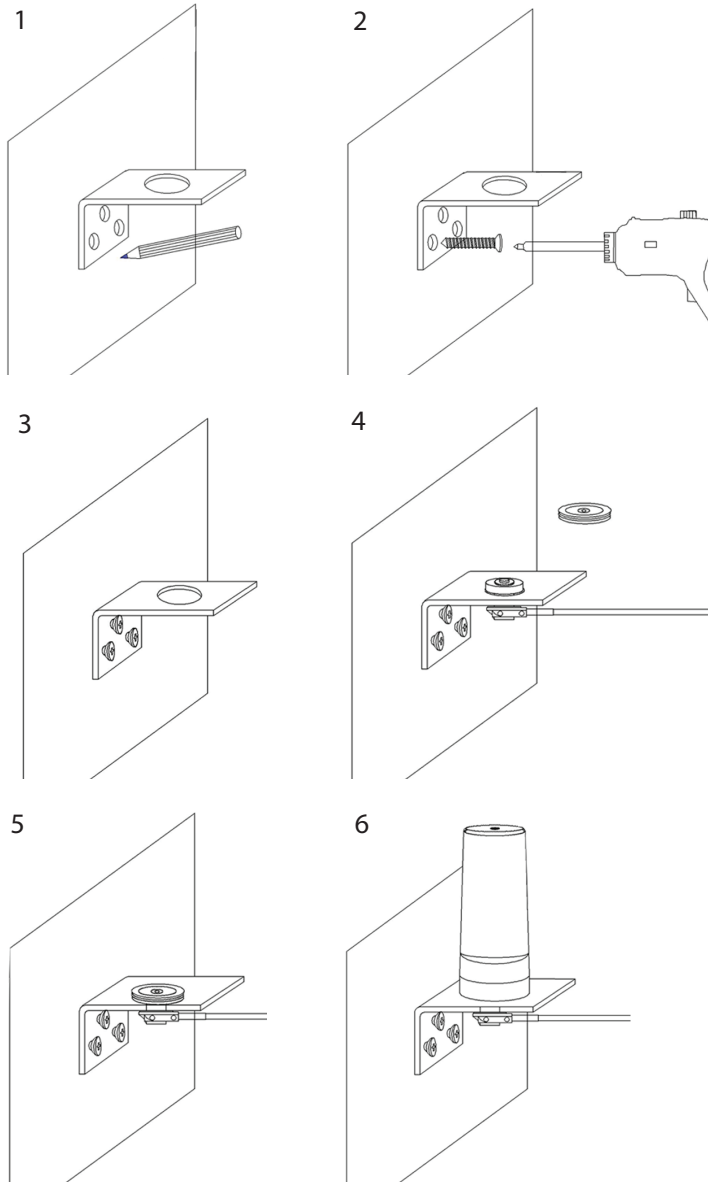
Entretien et nettoyage

- N'utilisez pas de produits de nettoyage abrasifs, d'alcool à friction ou d'autre produit chimique ; ceux-ci risqueraient d'abîmer le boîtier et de causer des dysfonctionnements.
- Nettoyez le produit à l'aide d'un chiffon sec et sans fibres.

Caractéristiques techniques

Puissance d'entrée	30 W max.
Indice de protection	IP67
Plage de fréquences.....	698 – 2700 MHz
Gain de signal.....	5,5 dBi
Impédance.....	50 Ω
VSWR.....	<2
Polarisation.....	Verticale
Radiation	Omni
Matériau de radome	Polyuréthane
Tête	NMO 5M RG58 avec SMA-mâle
Support.....	Support NMO L
Conditions de fonctionnement.....	-40 à +80 °C, 10 à 90 % HR (sans condensation)
Conditions de stockage	-40 à +80 °C, 25 à 60 % HR (sans condensation)
Câble	5 m
Dimensions.....	39,5 x 90 mm (Ø x H)
Poids.....	0,4 kg



Alle aangesloten apparaten of apparaat-op-kabelaansluitingen dienen op een beschermde plek te worden gehouden, tenzij deze een beschermingsklasse hebben die hun geschikt maakt voor gebruik buitenshuis.

Gebruiksaanwijzing

Wand-/mastantenne voor GSM, UMTS, LTE

Bestelnr. 2269149

Beoogd gebruik

Dit product is een omnidirectionele GSM-, UMTS-, LTE-antenne voor installatie op een muur of mast.

Het product is geschikt voor gebruik buitenshuis. Het heeft een beschermingsklasse van IP67. Het is beschermd tegen stof en spatwater uit alle richtingen.

Om veiligheids- en goedkeuringsredenen mag u niets aan dit product veranderen. Als het product voor andere doeleinden wordt gebruikt dan hierboven beschreven, kan het worden beschadigd. Bovendien kan onjuist gebruik tot andere gevaren leiden. Lees de gebruiksaanwijzing goed door en bewaar deze op een veilige plek. Het product mag alleen samen met de gebruiksaanwijzing aan derden worden doorgegeven.

Het product is voldoet aan de nationale en Europese wettelijke voorschriften. Alle bedrijfs- en productnamen zijn handelsmerken van de betreffende eigenaren. Alle rechten voorbehouden.

Leveringsomvang

- Antenne
- Kabel met SMA-connector
- Montagebeugel
- 3x schroef
- Gebruiksaanwijzing



Meest recente gebruiksaanwijzing

Download de meest recente gebruiksaanwijzing via www.conrad.com/downloads of scan de afgebeelde QR-code. Volg de aanwijzingen op de website op.

Verklaring van de tekens



Dit symbool met het uitroepteken in een driehoek wordt gebruikt om belangrijke informatie in deze gebruiksaanwijzing te onderstrepen. Lees deze informatie altijd aandachtig door.



Het symbool met een bliksemschicht in een driehoek wijst op een risico voor uw gezondheid, bijv. door een elektrische schok.



Het pijl-symbool duidt op speciale informatie en advies voor het gebruik.

Veiligheidsinstructies

Lees de gebruiksaanwijzing aandachtig door en neem vooral de veiligheidsinformatie in acht. Indien de veiligheidsinstructies en de aanwijzingen voor een juiste bediening in deze gebruiksaanwijzing niet worden opgevolgd, aanvaarden wij geen verantwoordelijkheid voor hieruit resulterend persoonlijk letsel of materiële schade. In dergelijke gevallen vervalt de aansprakelijkheid/garantie.



a) Algemene informatie

- Dit apparaat is geen speelgoed. Houd het buiten het bereik van kinderen en huisdieren.
- Laat verpakkingsmateriaal niet achteloos rondslingeren. Dit kan voor kinderen gevaarlijk speelgoed worden.
- Bescherm het product tegen extreme temperaturen, sterke schokken, brandbare gassen, stoom en oplosmiddelen.
- Stel het product niet aan mechanische spanning bloot.
- Als het product niet langer veilig gebruikt kan worden, stel het dan buiten bedrijf en zorg ervoor dat niemand het per ongeluk kan gebruiken. Veilig gebruik kan niet langer worden gegarandeerd als het product:
 - zichtbaar is beschadigd,
 - niet meer naar behoren werkt,
 - gedurende een langere periode onder slechte omstandigheden is opgeslagen of
 - onderhevig is geweest aan ernstige transportbelasting.
- Behandel het product met zorg. Schokken, stoten of zelfs een val van geringe hoogte kunnen het product beschadigen.
- Raadpleeg een expert als u vragen hebt over gebruik, veiligheid of aansluiting van het apparaat.
- Onderhoud, aanpassingen en reparaties mogen alleen uitgevoerd worden door een technicus of een daartoe bevoegd servicecentrum.
- Als u nog vragen heeft die niet door deze gebruiksaanwijzing worden beantwoord, kunt u contact opnemen met onze technische dienst of ander technisch personeel.

b) Aangesloten apparaten

- Neem tevens de veiligheids- en gebruiksinstructies van andere apparaten die op het product zijn aangesloten in acht.

c) Installatie

- Zorg bij het boren of vastdraaien van schroeven dat er zich geen kabels, draden of leidingen onder het oppervlak bevinden.
-  Het per ongeluk doorboren van stroomkabels kan een levensgevaarlijke elektrische schok veroorzaken!

Verwijdering



Elektronische apparaten zijn recyclebaar afval en horen niet bij het huisvuil. Als het product niet meer werkt moet u het volgens de geldende wettelijke bepalingen voor afvalverwerking afvoeren.

Op deze wijze voldoet u aan uw wettelijke verplichtingen en draagt u bij aan de bescherming van het milieu.

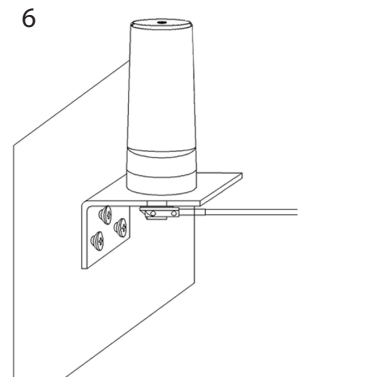
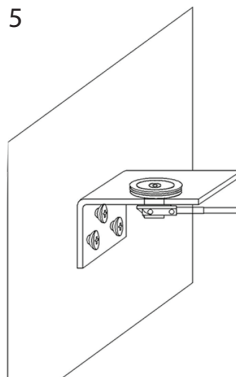
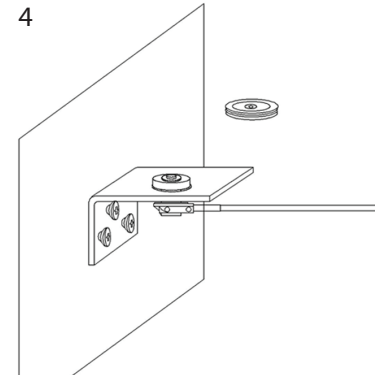
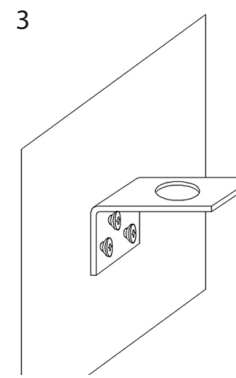
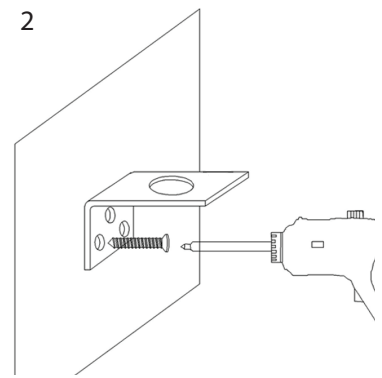
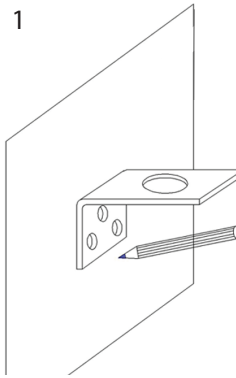

Onderhoud en reiniging

- Gebruik in geen enkel geval agressieve schoonmaakmiddelen, ontsmettingsalcohol of andere chemische oplossingen omdat deze schade toe kunnen brengen aan de behuizing en zelfs afbreuk kan doen aan de werking van het product.
- Reinig het product met een droog, pluisvrij doekje.

Technische gegevens

Ingangsspanning	max. 30 W
Beschermingsklasse	IP67
Frequentiebereik	698 – 2700 MHz
Signaalversterking	5,5 dBi
Impedantie	50 Ω
VSWR	<2
Polarisatie	Verticaal
Straling	Omni
Materiaal antennekoepel	Polyurethaan
Aansluitklem	NMO 5M RG58 met SMA-mannelijk
Beugel	NMO L-beugel
Bedrijfsomstandigheden	-40 tot +80 °C, 10 – 90 % RV (niet condenserend)
Opslagomstandigheden	-40 tot +80 °C, 25 – 60 % RV (niet condenserend)
Kabel	5 m
Afmetingen	39,5 x 90 mm (Ø x H)
Gewicht	0,4 kg