

ⓓ Bedienungsanleitung

TWS-Ohrhörer mit aktiver Rauschunterdrückung

Best.-Nr. 2299533

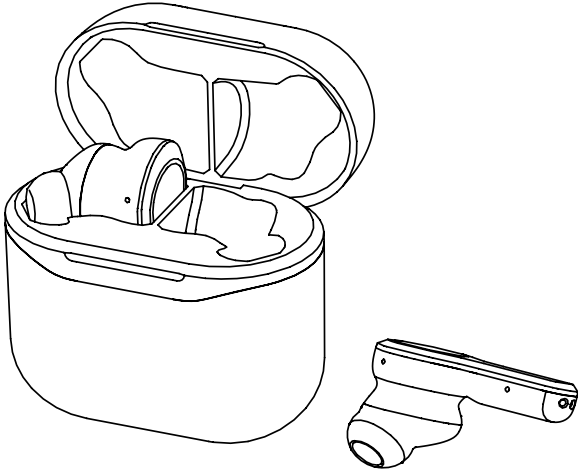

Bestimmungsgemäße Verwendung

Die renkforce TWS-Ohrhörer mit aktiver Rauschunterdrückung sind kabellose Ohrhörer zur Verbindung mit Bluetooth®-fähigen Geräten wie Smartphones oder Tablets.

Die folgenden Modi stehen zur Verfügung:

- Active Noise Cancellation (ANC): reduziert störende Umgebungsgeräusche
- Transparenzmodus: gibt die Außengeräusche im Ohrhörer wieder
- Gaming-Modus: sorgt für einen synchronen Klang durch geringe Latenzzeiten

Zum Aufladen der Ohrhörer-Akkus dient die mitgelieferte Ladestation.

Verwenden Sie die renkforce TWS-Ohrhörer mit aktiver Rauschunterdrückung nur wie in dieser Bedienungsanleitung beschrieben. Aus Sicherheits- und Zulassungsgründen dürfen Sie das Produkt nicht umbauen und/oder verändern. Falls Sie das Produkt für andere Zwecke verwenden als zuvor beschrieben, kann das Produkt beschädigt werden. Außerdem kann eine unsachgemäße Verwendung Gefahren wie z. B. Kurzschluss, Brand, Stromschlag etc. hervorrufen. Lesen Sie sich die Bedienungsanleitung genau durch und bewahren Sie diese auf. Reichen Sie das Produkt nur zusammen mit der Bedienungsanleitung an dritte Personen weiter.

Das Produkt entspricht den gesetzlichen, nationalen und europäischen Anforderungen. Alle enthaltenen Firmennamen und Produktbezeichnungen sind Warenzeichen der jeweiligen Inhaber. Alle Rechte vorbehalten.

Lieferumfang

- Ohrhörer (1 Paar)
- Ladestation
- Ohrpolster (Gr. S/M)
- USB-Typ-C-Ladekabel
- Bedienungsanleitung

Aktuelle Bedienungsanleitungen

Laden Sie aktuelle Bedienungsanleitungen über den Link www.conrad.com/downloads herunter oder scannen Sie den abgebildeten QR-Code. Befolgen Sie die Anweisungen auf der Webseite.



Symbol-Erklärung



Das Symbol mit dem Blitz im Dreieck wird verwendet, wenn Gefahr für Ihre Gesundheit besteht, z. B. durch einen elektrischen Schlag.



Das Symbol mit dem Ausrufezeichen im Dreieck weist auf wichtige Hinweise in dieser Bedienungsanleitung hin, die unbedingt zu beachten sind.



Das Pfeil-Symbol ist zu finden, wenn Ihnen besondere Tipps und Hinweise zur Bedienung gegeben werden sollen.

Sicherheitshinweise



Lesen Sie sich die Bedienungsanleitung aufmerksam durch und beachten Sie insbesondere die Sicherheitshinweise. Falls Sie die Sicherheitshinweise und die Angaben zur sachgemäßen Handhabung in dieser Bedienungsanleitung nicht befolgen, übernehmen wir für daraus resultierende Personen-/Sachschäden keine Haftung. Außerdem erlischt in solchen Fällen die Gewährleistung/Garantie.



a) Allgemein

- Das Produkt ist kein Spielzeug. Halten Sie es von Kindern und Haustieren fern.
- Lassen Sie das Verpackungsmaterial nicht achtlos liegen. Dieses könnte für Kinder zu einem gefährlichen Spielzeug werden.
- Schützen Sie das Produkt vor extremen Temperaturen, direktem Sonnenlicht, starken Erschütterungen, hoher Luftfeuchtigkeit, Nässe, brennbaren Gasen, Dämpfen und Lösungsmitteln.
- Setzen Sie das Produkt keiner mechanischen Beanspruchung aus.
- Wenn kein sicherer Betrieb mehr möglich ist, nehmen Sie das Produkt außer Betrieb und schützen Sie es vor unbeabsichtigter Verwendung. Der sichere Betrieb ist nicht mehr gewährleistet, wenn das Produkt:
 - sichtbare Schäden aufweist,
 - nicht mehr ordnungsgemäß funktioniert,
 - über einen längeren Zeitraum unter ungünstigen Umgebungsbedingungen gelagert wurde oder
 - erheblichen Transportbelastungen ausgesetzt wurde.
- Gehen Sie vorsichtig mit dem Produkt um. Durch Stöße, Schläge oder dem Fall aus bereits geringer Höhe kann es beschädigt werden.
- Benutzen Sie das Produkt nicht, wenn Sie ein Fahrzeug führen, Maschinen bedienen oder andere potenziell gefährliche Tätigkeiten ausüben. Sie könnten Warnsignale überhören und dadurch einer Gefahr ausgesetzt werden.
- Wenn Sie das Produkt beim Sport oder als Fußgänger einsetzen, stellen Sie die Lautstärke so ein, dass Sie Umweltgeräusche weiterhin wahrnehmen.
- Musik sollte nicht über einen längeren Zeitraum mit übermäßiger Lautstärke gehört werden. Hierdurch kann das Gehör geschädigt werden.
- Wenden Sie sich an eine Fachkraft, wenn Sie Fragen zur Arbeitsweise, Sicherheit oder zum Anschluss des Produkts haben.
- Lassen Sie Wartungs-, Anpassungs- und Reparaturarbeiten ausschließlich von Fachleuten bzw. einer Fachwerkstatt durchführen.
- Sollten Sie noch Fragen haben, die in dieser Bedienungsanleitung nicht beantwortet werden, wenden Sie sich an unseren technischen Kundendienst oder an andere Fachleute.

b) Verbundene Geräte

- Beachten Sie auch die Sicherheitshinweise und Bedienungsanleitungen der Geräte, mit denen das Produkt verbunden wird.

c) Akkus

- Die eingebauten Akkus können nicht ausgebaut werden und dürfen nur in der beiliegenden Ladestation geladen werden. Versuchen Sie nie, die Akkus auszubauen und an einem externen Ladegerät aufzuladen.
- Die Ladestation darf nur über die USB-Schnittstelle mit Strom versorgt werden. Eine andere Ladestromversorgung führt zu Schäden an der Ladestation und könnte die eingebauten Akkus zur Überhitzung bringen bzw. entzünden (Explosionsgefahr!).
- Werfen Sie die Ladestation und die Ohrhörer niemals ins Feuer. Es besteht Brand- und Explosionsgefahr!
- Ausgelaufene oder beschädigte Akkus können bei Berührung mit der Haut Verätzungen verursachen. Benutzen Sie deshalb in diesem Fall geeignete Schutzhandschuhe.
- Aus Akkus auslaufende Flüssigkeiten sind chemisch sehr aggressiv. Gegenstände oder Oberflächen, die damit in Berührung kommen, können teils massiv beschädigt werden.
- Laden Sie die Akkus regelmäßig (ca. alle 3 Monate) nach, auch wenn das Produkt nicht benötigt wird. Aufgrund der verwendeten Akkutechnik müssen die Akkus vorher nicht entladen werden.

Akkus aufladen

Um den Akku der Ladestation aufzuladen, gehen Sie wie folgt vor:

1. Verbinden Sie das mitgelieferte USB-Typ-C-Ladekabel mit einer geeigneten USB-Stromquelle (PC oder Netzteil mit max. 5 V / 1 A).
2. Die Status-LED neben dem USB-Anschluss leuchtet auf.
3. Wenn der Ladevorgang abgeschlossen ist, erlischt die Status-LED.

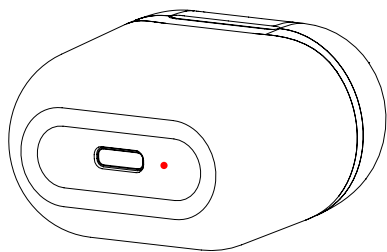

Um die Ohrhörer-Akkus aufzuladen, gehen Sie wie folgt vor:

1. Stellen Sie sicher, dass der Akku der Ladestation aufgeladen ist.
2. Stecken Sie die Ohrhörer in die Ladestation.
3. Schließen Sie den Deckel der Ladestation.

Mit einem Mobilgerät verbinden (Koppeln)

Um die Ohrhörer mit dem Mobilgerät zu verbinden (Koppeln), gehen Sie wie folgt vor:

1. Ziehen Sie die Ohrhörer aus der Ladestation.
2. Die Ohrhörer schalten sich automatisch ein. Dies wird durch das Blinken der LED an beiden Ohrhörern angezeigt.
3. Die Ohrhörer geben das Sprachsignal „Pairing Mode“ aus. Dies signalisiert, dass beide Ohrhörer miteinander verbunden sind.
4. Suchen Sie in den Bluetooth®-Einstellungen Ihres Mobilgerätes nach dem Eintrag „RF-NCE-500“.
5. Stellen Sie die Verbindung her.

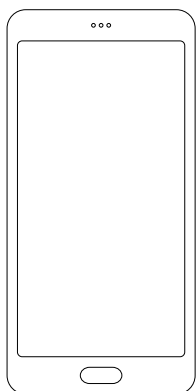
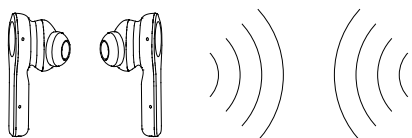

Bedienung

In die Ohrhörer sind kleine Bedientasten integriert. Damit können Sie die Ohrhörer ein- und ausschalten und die Audiowiedergabe steuern.

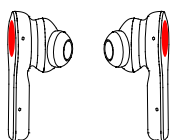

Funktion	Bedientasten (links / rechts)	Tastendruck (kurz / lang)
Wiedergabe starten / pausieren Anruf annehmen / auflegen	L / R	•
Transparenzmodus > ANC ein > ANC aus	L / R	••
Vorheriger Titel	L	••• (2 Sekunden)
Nächster Titel	R	••• (2 Sekunden)
Ohrhörer ein- / ausschalten	L / R	•••• (4 Sekunden)
Ohrhörer zurücksetzen	L / R	••••• (10 Sekunden)
Lautstärke verringern	L	•••••
Lautstärke erhöhen	R	•••••
Gaming-Modus ein- / ausschalten	L / R	••••••

Problembehandlung

Problem	Mögliche Ursachen	Lösung
Auf dem Mobilgerät wird die Bluetooth®-Verbindung der Ohrhörer nicht angezeigt	Ohrhörer-Akku leer	Ohrhörer laden
	Ohrhörer ausgeschaltet	Ohrhörer einschalten
	Mobilgerät sucht keine Verbindungen	Nach Verbindungen suchen (Herstelleranleitung beachten)
Keine oder nur einseitige Audiowiedergabe	Ohrhörer-Akku leer	Ohrhörer laden
	Ohrhörer ausgeschaltet	Ohrhörer einschalten
	Ohrhörer nicht mit dem Mobilgerät verbunden	Ohrhörer mit Mobilgerät verbinden
	Fehlfunktion der Ohrhörer	Ohrhörer zurücksetzen
Verbindung der Ohrhörer bricht ab	Ohrhörer-Akku leer	Ohrhörer laden
	Distanz zwischen Ohrhörer und Mobilgerät zu groß	Distanz zwischen Ohrhörer und Mobilgerät verringern
Ohrhörer werden nicht aufgeladen	Akku der Ladestation leer	Akku der Ladestation aufladen
	Fremdkörper blockiert den Stromkontakt	Fremdkörper entfernen

Reinigung

Gehen Sie zur Reinigung der Ohrhörer und der Ladestation wie folgt vor:

- Trennen Sie das Produkt vor jeder Reinigung von der Stromversorgung.
- Verwenden Sie auf keinen Fall aggressive Reinigungsmittel, Reinigungsalkohol oder andere chemische Lösungen, da dadurch das Gehäuse angegriffen oder die Funktion beeinträchtigt werden kann.
- Tauchen Sie das Produkt nicht in Flüssigkeiten ein.
- Verwenden Sie ein trockenes, fusselfreies Tuch.
- Die Ohrpolster können zur Reinigung von den Ohrhörern abgezogen werden.

EU-Konformitätserklärung

Hiermit erklärt Conrad Electronic SE, Klaus-Conrad-Straße 1, D-92240 Hirschau, dass dieses Produkt der Richtlinie 2014/53/EU entspricht.

→ Der vollständige Text der EU-Konformitätserklärung ist unter der folgenden Internetadresse verfügbar: www.conrad.com/downloads

Geben Sie die Bestellnummer des Produkts in das Suchfeld ein; anschließend können Sie die EU-Konformitätserklärung in den verfügbaren Sprachen herunterladen.

Entsorgung



Elektronische Geräte sind Wertstoffe und gehören nicht in den Hausmüll. Entsorgen Sie das Produkt am Ende seiner Lebensdauer gemäß den geltenden gesetzlichen Bestimmungen.

Sie erfüllen damit die gesetzlichen Verpflichtungen und leisten Ihren Beitrag zum Umweltschutz.

Technische Daten

Bluetooth®-Version.....	5.1
Unterstützte Bluetooth®-Profile	HSP, HFP, A2DP, AVRCP
Unterstützte Codecs	SBC, AAC
Frequenzband	2,4 GHz-2,4835 GHz
Reichweite	bis zu 10 m
Frequenzdurchgang	20-20000 Hz
Impedanz.....	32 Ω
Max. Schalldruck	96 dB
Eingangsspannung.....	5 VDC
Eingangsstrom.....	1 A
Akkukapazität Ohrhörer.....	30 mAh
Akkukapazität Ladestation.....	400 mAh
Akkulaufzeit	max. 3,5 h
Abmessungen der Ladestation (B x H x T).....	52 x 52,6 x 31 mm
Gewicht der Ohrhörer	9,7 g

Dies ist eine Publikation der Conrad Electronic SE, Klaus-Conrad-Str. 1, D-92240 Hirschau (www.conrad.com).

Alle Rechte einschließlich Übersetzung vorbehalten. Reproduktionen jeder Art, z. B. Fotokopie, Mikroverfilmung, oder die Erfassung in elektronischen Datenverarbeitungsanlagen, bedürfen der schriftlichen Genehmigung des Herausgebers. Nachdruck, auch auszugsweise, verboten. Die Publikation entspricht dem technischen Stand bei Drucklegung.

Copyright 2020 by Conrad Electronic SE.

*2299533_v1_1120_02_DS_m_4L_(1)

Operating instructions

TWS earphones with active noise suppression

Item no. 2299533

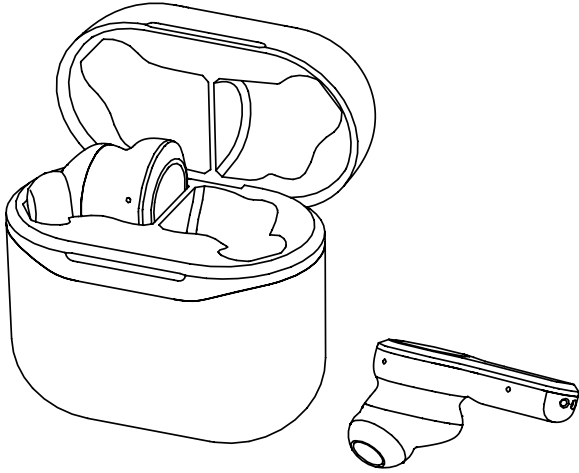

Intended use

The renkforce TWS earphones with active noise suppression are wireless earphones for connecting to Bluetooth®-capable devices such as smartphones or tablets.

The following modes are available:

- Active Noise Cancellation (ANC): reduces disturbing ambient noise
- Transparency mode: plays the external noise in the earphone
- Gaming mode: ensures synchronous sound through low latency

The charging station supplied is used to charge the earphone batteries.

Only use the renkforce TWS earphones with active noise suppression in accordance with these operating instructions. For safety and approval purposes, do not rebuild and/or modify this product. Using the product for purposes other than those described above may damage the product. In addition, improper use can cause hazards such as a short-circuit, fire or electric shock. Read the operating instructions carefully and store them in a safe place. Only make this product available to third parties together with its operating instructions.

This product complies with statutory, national and European regulations. All company and product names contained herein are trademarks of their respective owners. All rights reserved.

Delivery content

- Earphones (1 pair)
- Charging station
- Ear cushions (size S/M)
- USB-type C charging cable
- Operating instructions

Up-to-date operating instructions

Download the latest operating instructions at www.conrad.com/downloads or scan the QR code shown. Follow the instructions on the website.



Description of symbols



The lightning symbol inside of a triangle is used when there is a potential risk of personal injury, such as electric shock.



The symbol with an exclamation mark in a triangle is used to highlight important information in these operating instructions. Always read this information carefully.



The arrow symbol indicates special information and tips on how to use the product.

Safety information



Read the operating instructions carefully and the safety information in particular. If you do not follow the safety information and information on proper handling in these operating instructions, we will assume no liability for any resulting personal injury or damage to property. Such cases will invalidate the warranty/guarantee.



a) General information

- This product is not a toy. Keep it out of the reach of children and pets.
- Do not leave packaging material lying around carelessly. It may become a dangerous toy for children.



- Protect the product from extreme temperatures, direct sunlight, strong vibrations, high humidity, moisture, combustible gases, vapours and solvents.
- Do not place the product under any mechanical stress.
- If it is no longer possible to operate the product safely, stop using it and prevent unauthorised use. Safe operation can no longer be guaranteed if the product:
 - is visibly damaged,
 - is no longer working properly,
 - has been stored for extended periods in poor ambient conditions or
 - has been subjected to any serious transport-related stress.
- Handle the product carefully. The product can be damaged if crushed, struck or dropped, even from a low height.
- Do not use the product when driving a vehicle, operating machinery or performing any other potentially dangerous activity. You may not hear warning signals and, as a result, be exposed to hazards.
- If you use the product when playing sports or as a pedestrian, adjust the volume so that you can still hear environmental noises.
- Do not listen to music at an excessive volume for prolonged periods. This may damage your hearing.
- Consult a specialist if you have any question about using the product, its safety or connecting it.
- Maintenance, modifications and repairs must be carried out by a specialist or a specialist repair centre.
- If you have questions which remain unanswered by these operating instructions, contact our technical support service or other technical personnel.

b) Connected devices

- Always observe the safety information and operating instructions of any devices to which the product is connected.

c) Batteries

- The in-built batteries cannot be removed and may only be charged in the enclosed charging station. Never attempt to remove the batteries and charge them with an external charger.
- The charging station may only be supplied with power via the USB port. A different charging power supply will damage the charging station and could cause the in-built batteries to overheat or ignite (danger of explosion!).
- Never throw the charging station or earphones into fire. This may cause a fire or explosion!
- Leaking or damaged batteries can cause burns if they come into contact with skin. Always use protective gloves when handling leaking or damaged batteries.
- Liquids leaking from batteries are chemically very aggressive. Objects or surfaces coming into contact with these liquids could be severely damaged.
- Charge the batteries regularly (approx. every three months), even if you do not need the product. The battery technology used means that the batteries do not need to be discharged beforehand.

Charging the batteries

Please proceed as follows to charge the battery in the charging station:

1. Connect the supplied USB type C charging cable to a suitable USB power source (PC or power supply unit with max. 5 V/1 A).
2. The status LED next to the USB port lights up.
3. When charging is complete, the status LED goes out.

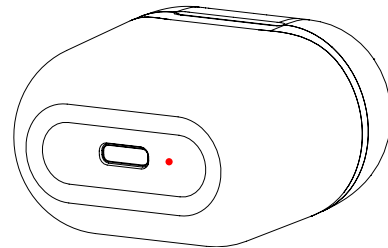

Please proceed as follows to charge the earphone batteries:

1. Ensure that the battery in the charging station is charged.
2. Insert the earphones into the charging station.
3. Close the cover of the charging station.

Connecting to a mobile device (pairing)

Proceed as follows to connect (pair) the earphones to the mobile device:

1. Remove the earphones from the charging station.
2. The earphones switch on automatically. This is indicated by the flashing LED on both earphones.

- The earphones output the 'Pairing Mode' voice signal. This indicates that the earphones are connected to one another.
- Search for 'RF-NCE-500' in the Bluetooth® settings on your mobile device.
- Establish the connection.

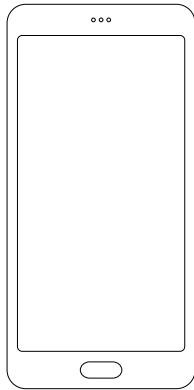
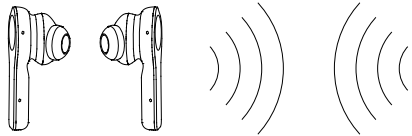

Operation

There are small control buttons integrated into the earphones. These allow you to switch the earphones on and off and to control audio playback.

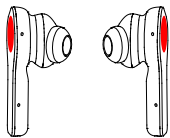

Function	Control buttons (left/right)	Button press (short/long)
Start/pause playback Accept/end call	L / R	•
Transparency mode > ANC on > ANC off	L / R	• •
Previous track	L	••• (2 seconds)
Next track	R	••• (2 seconds)
Switch the earphone on/off	L / R	•••• (4 seconds)
Reset the earphone	L / R	••••• (10 seconds)
Decrease the volume	L	•••••
Increase the volume	R	•••••
Switch gaming mode on/off	L / R	••••••

Troubleshooting

Error	Possible causes	Solution
The mobile device does not display the Bluetooth® connection to the earphones	Earphone battery depleted	Charge earphones
	Earphones switched off	Switch earphones on
	Mobile device not searching for connections	Search for connections (observe manufacturer's instructions)
No or only one-sided audio playback	Earphone battery depleted	Charge earphone
	Earphone switched off	Switch earphone on
	Earphone not connected to mobile device	Connect earphone to mobile device
	Earphone malfunction	Reset the earphone
Earphone connection lost	Earphone battery depleted	Charge earphones
	Distance between earphone and mobile device too great	Reduce distance between earphone and mobile device
Earphones not charging	Charging station battery depleted	Charge charging station battery
	Foreign object blocking current contact	Remove foreign object

Cleaning

Proceed as follows to clean the earphones and the charging station:

- Disconnect the product from the mains before each cleaning.
- Never use aggressive detergents, rubbing alcohol or other chemical solutions as these could damage the housing or impair the functioning of the product.
- Do not immerse the product in liquid.
- Use a dry, lint-free cloth.
- The ear cushions can be removed to clean the earphones.

EU Declaration of Conformity

Conrad Electronic SE, Klaus-Conrad-Straße 1, D-92240 Hirschau, hereby declares that this product conforms to Directive 2014/53/EU.

→ Click on the following link to read the full text of the EU Declaration of Conformity: www.conrad.com/downloads

Enter the product's item number in the search field; you can then download the EU Declaration of Conformity in the available languages.

Disposal



Electronic devices are recyclable waste and must not be placed in household waste. At the end of its service life, dispose of the product according to the relevant statutory regulations.

You thus fulfil your statutory obligations and contribute to environmental protection.

Technical data

Bluetooth® version	5.1
Supported Bluetooth® profiles	HSP, HFP, A2DP, AVRCP
Supported codecs	SBC, AAC
Frequency band	2.4 GHz - 2.4835 GHz
Range	Up to 10 m
Frequency transmission	20 - 20000 Hz
Impedance	32 Ω
Max. sound pressure	96 dB
Input voltage	5 V/DC
Input current	1 A
Earphone battery capacity	30 mAh
Charging station battery capacity	400 mAh
Battery life	Maximum 3.5 h
Charging station dimensions (W x H x D)	52 x 52.6 x 31 mm
Weight of the earphones	9.7 g

This is a publication by Conrad Electronic SE, Klaus-Conrad-Str. 1, D-92240 Hirschau (www.conrad.com).

All rights including translation reserved. Reproduction by any method, e.g. photocopy, microfilming or capture in electronic data processing systems, requires the prior written approval of the publisher. Reprinting, also in part, is prohibited. This publication reflects the technical status at the time of printing.

Copyright 2020 by Conrad Electronic SE.

*2299533_v1_1120_02_DS_m_4L_(1)

F Mode d'emploi

Écouteurs TWS à réduction de bruit active

N° de commande 2299533

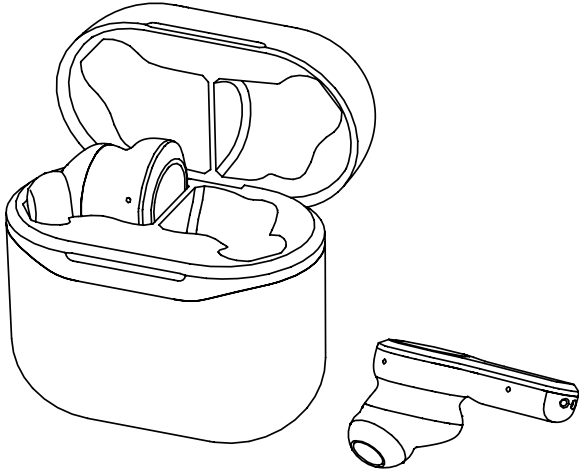

Utilisation prévue

Ces renkforce Écouteurs TWS à réduction de bruit active écouteurs sont sans fil pour la connexion à des appareils compatibles Bluetooth® tels que des smartphones ou des tablettes.

Les modes suivants sont disponibles :

- Réduction de bruit active (ANC) : réduit les bruits ambiants
- Mode de transparence : reproduit les bruits extérieurs dans les écouteurs
- Mode jeu : garantit un son synchrone grâce à de faibles temps de latence

La station de charge fournie permet de recharger les batteries des écouteurs.

N'utilisez pas les renkforce Écouteurs TWS à réduction de bruit active d'une autre manière que celle décrite dans ce mode d'emploi. Pour des raisons de sécurité et d'homologation, toute transformation et/ou modification du produit est interdite. Si le produit est utilisé à d'autres fins que celles décrites précédemment, il risque d'être endommagé. En outre, une utilisation incorrecte peut générer des risques comme par ex. un court-circuit, un incendie, un choc électrique, etc. Lisez attentivement le mode d'emploi et conservez-le. Ne donnez le produit à un tiers qu'accompagné de son mode d'emploi.

Le produit est conforme aux exigences légales, européennes et nationales en vigueur. Tous les noms d'entreprises et appellations de produits contenus dans ce mode d'emploi sont des marques déposées de leurs propriétaires respectifs. Tous droits réservés.

Contenu d'emballage

- Écouteurs (1 paire)
- Station de charge
- Embouts intra-auriculaires (taille S/M)
- Câble de charge USB type C
- Mode d'emploi

Mode d'emploi actualisé

Téléchargez les modes d'emploi actualisés via le lien www.conrad.com/downloads ou scannez le Code QR illustré. Suivez les instructions disponibles sur le site Internet.



Explication des symboles



Le symbole de l'éclair dans un triangle indique un risque pour votre santé, par ex. suite à un choc électrique.



Le symbole du point d'exclamation dans un triangle attire l'attention sur les signes importants du mode d'emploi à respecter impérativement.



Le symbole de la flèche précède les conseils et remarques spécifiques à l'utilisation.

Consignes de sécurité



Lisez attentivement le mode d'emploi dans son intégralité, en étant particulièrement attentif aux consignes de sécurité. Nous déclinons toute responsabilité en cas de dommage matériel ou blessure corporelle résultant du non-respect des consignes de sécurité et des instructions d'utilisation de ce mode d'emploi. En outre, la garantie est annulée dans de tels cas.



a) Généralités

- Ce produit n'est pas un jouet. Gardez-le hors de portée des enfants et des animaux domestiques.



- Ne laissez pas traîner le matériel d'emballage. Cela pourrait constituer un jouet très dangereux pour les enfants.
- Protégez le produit contre les températures extrêmes, les rayons directs du soleil, les vibrations intenses, une humidité élevée de l'air, l'humidité, les gaz, les vapeurs et les solvants inflammables.
- N'exposez pas le produit à des contraintes mécaniques.
- Si la sécurité d'utilisation ne peut plus être garantie, cessez d'utiliser le produit et protégez-le contre toute utilisation accidentelle. Une utilisation en toute sécurité n'est plus garantie si le produit :
 - présente des traces de dommages visibles,
 - ne fonctionne plus correctement,
 - a été rangé dans des conditions inadéquates sur une longue durée, ou
 - a été transporté dans des conditions très rudes.
- Manipulez le produit avec précaution. Les chocs, les coups et les chutes, même de faible hauteur, peuvent endommager l'appareil.
- N'utilisez pas le produit lorsque vous conduisez un véhicule, utilisez des machines ou exercez toute autre activité potentiellement dangereuse. Vous pourriez ne pas entendre les signaux d'avertissement et vous exposer ainsi à un danger.
- Si vous utilisez le produit en faisant du sport ou en tant que piéton, réglez le volume de manière à toujours percevoir les bruits de l'environnement.
- Il est déconseillé d'écouter de la musique de manière prolongée à un volume sonore excessif. Cela peut occasionner des troubles auditifs.
- Adressez-vous à un technicien, si vous avez des questions concernant le mode de fonctionnement, la sécurité ou le branchement de l'appareil.
- Toute manipulation d'entretien, d'ajustement ou de réparation doit être effectuée par des spécialistes ou un atelier spécialisé.
- Si vous avez encore des questions auxquelles ce mode d'emploi n'a pas su répondre, nous vous prions de vous adresser à notre service technique ou à un expert.

b) Appareils connectés

- Respectez également les consignes de sécurité et les instructions des modes d'emploi des appareils qui sont connectés au produit.

c) Accumulateurs

- Les batteries intégrées ne peuvent pas être démontées et doivent être chargées uniquement dans la station de charge fournie. N'essayez jamais de démonter les accumulateurs et de les recharger avec un chargeur externe.
- La station de charge doit uniquement être alimentée via l'interface USB. Une autre alimentation entraîne des dommages sur la station de charge et peut endommager les accumulateurs intégrés par surchauffe et y mettre feu (risque d'explosion !).
- Ne jetez jamais la station de charge et les écouteurs dans le feu. Risque d'incendie et d'explosion !
- En cas de contact avec la peau, les accumulateurs qui fuient ou qui sont endommagés peuvent occasionner des brûlures par acide. Par conséquent, utilisez des gants de protection appropriés lors de leur manipulation.
- Les liquides s'écoulant des batteries rechargeables sont des produits chimiques extrêmement nocifs. Les objets ou surfaces en contact avec ceux-ci peuvent être partiellement ou complètement endommagés.
- Rechargez régulièrement les batteries (tous les 3 mois environ), même lorsque le produit n'est pas utilisé. En raison de la technique utilisée pour les batteries, celles-ci n'ont pas besoin d'être déchargées au préalable.

Charge des batteries

Pour recharger les batteries de la station de charge, procédez de la manière suivante :

1. Connectez le câble de charge USB type C fourni à une source d'alimentation USB appropriée (PC ou bloc d'alimentation avec max. 5 V / 1 A).
2. La LED de contrôle de charge située à côté du port USB s'allume.
3. Quand la recharge est terminée, la LED de contrôle de charge s'éteint.

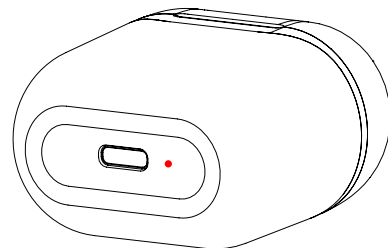

Pour recharger les batteries des écouteurs, procédez de la manière suivante :

1. Assurez-vous que la batterie de la station de charge est rechargée.
2. Insérez les écouteurs dans la station de charge.
3. Fermez le couvercle de la station de charge.

Connexion à un appareil mobile (couplage)

Pour connecter les écouteurs à un téléphone mobile (couplage), procédez comme suit :

1. Retirez les écouteurs de la station de charge.
2. Les écouteurs s'allument automatiquement. Cela est indiqué par le clignotement de la LED sur les deux écouteurs.
3. Les écouteurs émettent le signal vocal « Pairing Mode » (mode couplage). Cela indique que les deux écouteurs sont reliés entre eux.
4. Recherchez la mention « RF-NCE-500 » dans les paramètres Bluetooth® de votre appareil mobile.
5. Établissez la connexion.

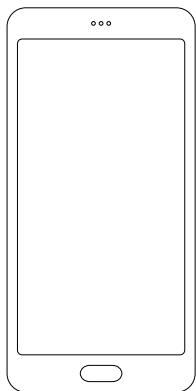
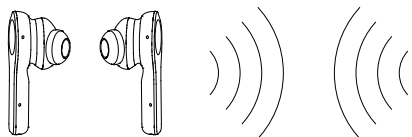

Utilisation

De petites touches de commande sont intégrées dans les écouteurs. Vous pouvez ainsi allumer et éteindre les écouteurs et contrôler la lecture audio.

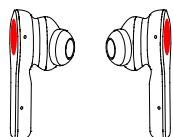

Fonction	Boutons de commande (gauche / droite)	Touche (court / long)
Démarrage / pause de la lecture Répondre à un appel / raccrocher	L / R	•
Mode transparence > ANC activé > ANC désactivé	L / R	••
Titre précédent	L	••• (2 secondes)
Titre suivant	R	••• (2 secondes)
Allumer/éteindre les écouteurs	L / R	•••• (4 secondes)
Réinitialiser les écouteurs	L / R	••••• (10 secondes)
Baisser le volume	L	•••••
Augmenter le volume	R	•••••
Activer/désactiver le mode de jeu	L / R	••••••

Résolution des problèmes

Problème	Causes possibles	Solution
La connexion Bluetooth des écouteurs n'est pas affichée sur l'appareil mobile	Batterie des écouteurs déchargée	Rechercher les écouteurs
	Éteindre les écouteurs	Allumer les écouteurs
	L'appareil mobile ne recherche aucune connexion	Rechercher des connexions (respecter les instructions du fabricant)
Pas de lecture audio ou lecture uniquement d'un côté	Batterie des écouteurs déchargée	Rechercher les écouteurs
	Éteindre les écouteurs	Allumer les écouteurs
	Les écouteurs ne sont pas connectés à l'appareil mobile	Connecter les écouteurs à l'appareil mobile
	Dysfonctionnement des écouteurs	Réinitialiser les écouteurs

Problème	Causes possibles	Solution
La connexion des écouteurs s'interrompt	Batterie des écouteurs déchargée	Rechercher les écouteurs
	Distance trop importante entre les écouteurs et l'appareil mobile	Réduire la distance entre les écouteurs et l'appareil mobile
Les écouteurs ne se rechargent pas	Batterie de la station de charge déchargée	Recharger la batterie de la station de charge
	Des corps étrangers bloquent le contact électrique	Retirer les corps étrangers

Nettoyage

Pour nettoyer les écouteurs et la station de charge, procédez comme suit :

- Débranchez toujours le produit avant de le nettoyer.
- N'utilisez en aucun cas des produits de nettoyage agressifs, à base d'alcool ou toute autre solution chimique, car ceux-ci pourraient endommager le boîtier ou altérer le fonctionnement.
- Ne plongez jamais le produit dans des liquides.
- Utilisez un chiffon sec et non pelucheux.
- Les embouts intra-auriculaires peuvent être retirés des écouteurs pour être nettoyés.

Déclaration de conformité de l'UE

Conrad Electronic SE, Klaus-Conrad-Straße 1, D-92240 Hirschau, déclare par la présente que ce produit est conforme à la directive 2014/53/UE.

→ Le texte intégral de la déclaration de conformité UE est disponible au lien suivant : www.conrad.com/downloads

Saisissez le numéro de commande du produit dans le champ de recherche et vous pourrez ensuite télécharger la déclaration de conformité de l'UE dans les langues disponibles.

Élimination des déchets



Les appareils électroniques sont des matériaux recyclables et ne doivent pas être éliminés avec les ordures ménagères. En fin de vie, éliminez l'appareil conformément aux dispositions légales en vigueur.

Vous respectez ainsi les ordonnances légales et contribuez à la protection de l'environnement.

Données techniques

Version Bluetooth®.....	5.1
Profil Bluetooth® pris en charge.....	HSP, HFP, A2DP, AVRCP
Codecs pris en charge.....	SBC, AAC
Bande de fréquence.....	2,4 GHz-2,4835 GHz
Portée.....	10 m max.
Continuité de fréquence.....	20-20000 Hz
Impédance.....	32 Ω
Pression acoustique max.	96 dB
Tension d'entrée.....	5 VCC
Courant d'entrée.....	1 A
Capacité de la batterie Écouteurs.....	30 mAh
Capacité de la batterie Station de charge.....	400 mAh
Autonomie de la batterie.....	3,5 h max.
Dimensions de la station de charge (l x h x P).....	52 x 52,6 x 31 mm
Poids des écouteurs.....	9,7 g

Ceci est une publication de Conrad Electronic SE, Klaus-Conrad-Str. 1, D-92240 Hirschau (www.conrad.com).

Tous droits réservés, y compris de traduction. Toute reproduction, quelle qu'elle soit (p. ex. photocopie, microfilm, saisie dans des installations de traitement de données) nécessite une autorisation écrite de l'éditeur. Il est interdit de le réimprimer, même par extraits. Cette publication correspond au niveau technique du moment de la mise sous presse.

Copyright 2020 by Conrad Electronic SE.

*2299533_v1_1120_02_DS_m_4L_(1)



Gebruiksaanwijzing

TWS-oordopjes met actieve ruisonderdrukking

Bestelnr. 2299533

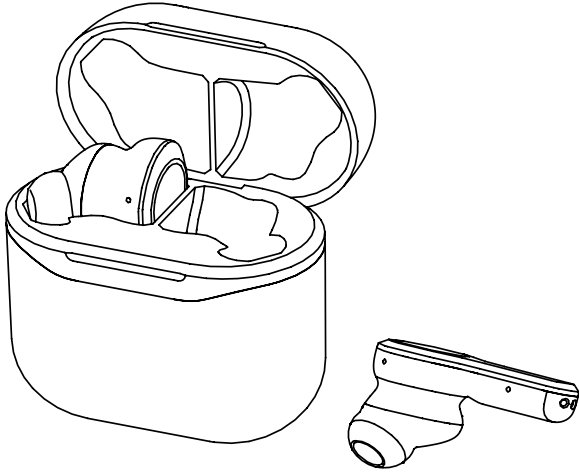

Bedoeld gebruik

De renkforce TWS-oordopjes met actieve ruisonderdrukking zijn draadloze oordopjes voor de verbinding met Bluetooth®-compatibele apparaten zoals smartphones of tablets.

De volgende modi staan ter beschikking:

- Active Noise Cancellation (ANC): vermindert storende omgevingsgeluiden
- Transparantiemodus: geeft de omgevingsgeluiden in het oordopje weer
- Gaming-modus: zorgt voor een synchrone klank door lage latentietijden

Voor het opladen van de accu's van de oordopjes kunt u het meegeleverde laadstation gebruiken.

Gebruik de renkforce TWS-oordopjes met actieve ruisonderdrukking alleen zoals beschreven in de gebruiksaanwijzing. In verband met veiligheid en normering zijn geen aanpassingen en/of wijzigingen aan dit product toegestaan. Indien het product voor andere doeleinden wordt gebruikt dan hiervoor beschreven, kan het product worden beschadigd. Bovendien kan ongewenst gebruik gevaarlijk zijn, zoals kortsluiting, brand, elektrische schokken kortsluiting, brand, elektrische schok en dergelijke met zich brengen. Lees de gebruiksaanwijzing zorgvuldig door en bewaar deze goed. Geef het product alleen samen met de gebruiksaanwijzing door aan derden.

Het product voldoet aan de nationale en Europese wettelijke voorschriften. Alle vermelde bedrijfs- en productnamen zijn handelsmerken van de respectievelijke eigenaren. Alle rechten voorbehouden.

Omvang van de levering

- Oordopjes (1 paar)
- Laadstation
- Oorkussens (maat S/M)
- USB-C-oplaadkabel
- Gebruiksaanwijzing

Actuele gebruiksaanwijzingen

Download de meest recente gebruiksaanwijzing via de link www.conrad.com/downloads of scan de afgebeelde QR-code. Volg de instructies op de website.



Verklaring van de symbolen



Het symbool met een bliksemschicht in een driehoek wordt gebruikt als er gevaar voor uw gezondheid bestaat bijv. door elektrische schokken.



Het symbool met een uitroepteken in een driehoek duidt op belangrijke aanwijzingen in deze gebruiksaanwijzing die bestel opgevolgd moeten worden.



U ziet het pijl-symbool waar bijzondere tips en aanwijzingen over de bediening worden gegeven.

Veiligheidsinstructies



Lees de gebruiksaanwijzing zorgvuldig door en let vooral op de veiligheidsinstructies. Indien u de veiligheidsinstructies en de aanwijzingen voor een juiste bediening in deze gebruiksaanwijzing niet opvolgt, kunnen wij niet aansprakelijk worden gesteld voor de daardoor ontstane schade aan personen of voorwerpen. Bovendien vervalt in dergelijke gevallen de aansprakelijkheid/garantie.

a) Algemeen

- Het product is geen speelgoed. Houd het buiten bereik van kinderen en huisdieren.
- Laat verpakkingsmateriaal niet achteloos rondslingeren. Dit kan gevaarlijk materiaal worden voor spelende kinderen.
- Beveilig het product tegen extreme temperaturen, direct zonlicht, sterke schokken, hoge luchtvochtigheid, natheid, brandbare gassen, dampen en oplosmiddelen.
- Stel het product niet bloot aan welke mechanische belasting dan ook.
- Als het product niet langer veilig gebruikt kan worden, stel het dan buiten bedrijf en zorg ervoor dat niemand het per ongeluk kan gebruiken. Veilig gebruik kan niet langer worden gegarandeerd wanneer het product:
 - zichtbaar is beschadigd,
 - niet meer naar behoren werkt,
 - gedurende langere tijd onder ongunstige omstandigheden werd opgeslagen of
 - onderhevig is geweest aan ernstige vervoergerelateerde belastingen.
- Behandel het product met zorg. Het product kan schade oplopen door een schokken, stoten of zelf een val vanaf een geringe hoogte.
- Gebruik het product niet wanneer u een voertuig bestuurt, machines bedient of andere potentieel gevaarlijke activiteiten uitoefent. U kunt waarschuwingssignalen eventueel niet horen waardoor u wordt blootgesteld aan een gevaar.
- Als u het product bij het sporten of als wandelaar gebruikt, dient u de geluidsstrekte zo in te stellen dat u de omgevingsgeluiden nog kunt blijven horen.
- Luister niet te lang naar te hard afgespeelde muziek. Hierdoor kan het gehoor beschadigd raken.
- Raadpleeg een vakman bij vragen omtrent de werkwijze, veiligheid of aansluiting van het product.
- Laat onderhoud, aanpassingen en reparaties alleen uitvoeren door specialisten of in een erkend servicecentrum.
- Als u nog vragen hebt die niet door deze gebruiksaanwijzing zijn beantwoord, neem dan contact op met onze technische dienst of andere specialisten.

b) Gekoppelde apparaten

- Neem ook de veiligheidsinstructies en gebruiksaanwijzingen van de apparaten in acht, waaraan het product wordt gekoppeld.

c) Accu's

- De ingebouwde accu's kunnen niet worden verwijderd en mogen alleen in het meegeleverde laadstation worden opgeladen. Probeer nooit om de accu's te verwijderen en met een externe lader op te laden.
- Het laadstation mag alleen via de USB-interface van stroom worden voorzien. Een andere laadstroomvoorziening leidt tot schade aan het laadstation en kan oververhitting of ontbranding van de ingebouwde accu's veroorzaken (explosiegevaar!).
- Gooi het laadstation en de oortelefoons nooit in vuur. Er bestaat brand- en explosiegevaar!
- Lekkende of beschadigde accu's kunnen chemische brandwonden veroorzaken als deze met uw huid in aanraking komen. Draag daarom geschikte handschoenen als u dergelijke batterijen aanraakt.
- Uit accu's lekkende vloeistoffen zijn chemisch uiterst agressief. Voorwerpen of oppervlakken die ermee in contact komen, kunnen ernstig beschadigd raken.
- Laad de accu's regelmatig bij (ca. om de 3 maanden), ook als u het product niet gebruikt. Vanwege de gebruikte accutechniek hoeven de accu's niet vooraf te worden ontladen.

Accu's opladen

Om de accu van het laadstation op te laden, moet u als volgt te werk gaan:

1. Verbind de meegeleverde USB-C-laadkabel met een geschikte USB-stroombron (computer of netvoedingadapter met max. 5 V / 1 A).
2. De status-led naast de USB-aansluiting begint te branden.
3. Wanneer het laadproces beëindigd is, gaat de status-led uit.

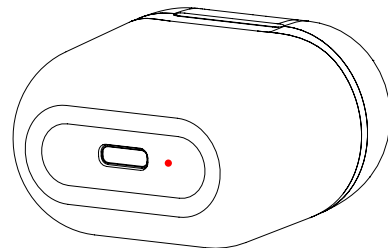

Om de accu's van de oordopjes op te laden, gaat u als volgt te werk:

1. Controleer of de accu van het laadstation geladen is.
2. Plaats de oordopjes in het laadstation.
3. Sluit het deksel van het laadstation.

Verbinden met een mobiel apparaat (koppelen)

Om de oordopjes te verbinden met het mobiele apparaat (koppelen), moet u als volgt te werk gaan:

1. Trek de oordopjes uit het laadstation.
2. De oordopjes worden automatisch ingeschakeld. Dit wordt aangegeven door het knipperen van de led op beide oordopjes.
3. De oordopjes geven het spraaksignaal "Pairing Mode". Dit geeft aan dat beide oordopjes met elkaar verbonden zijn.
4. Zoek in de Bluetooth®-instellingen van uw mobiele apparaat naar de vermelding "RF-NCE-500".
5. Breng de verbinding tot stand.

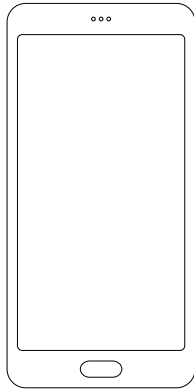
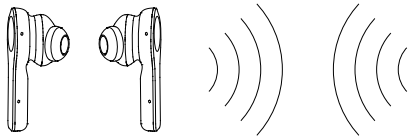

Bediening

Er zijn kleine bedieningsknoppen in de oordopjes geïntegreerd. Hiermee kunt u de oordopjes in- en uitschakelen en de audioweergave bedienen.

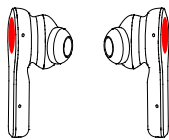

Functie	Bedieningsknoppen (links / rechts)	Op de knop drukken (kort / lang)
Weergave starten / pauzeren Telefoongesprek aannemen / ophangen	L / R	•
Transparantiemodus > ANC aan > ANC uit	L / R	• •
Vorige titel	L	•• (2 seconden)
Volgende titel	R	•• (2 seconden)
Oordopjes in-/uitschakelen	L / R	••• (4 seconden)
Oordopjes resetten	L / R	•••• (10 seconden)
Volume verlagen	L	••••
Volume verhogen	R	••••
Gaming-modus in-/uitschakelen	L / R	•••••

Probleemoplossing

Probleem	Mogelijke oorzaken	Oplossing
Op het mobiele apparaat wordt de Bluetooth®-verbinding van de oordopjes niet weergegeven	De accu van de oordopjes is leeg	Oordopjes laden
	Oordopjes zijn uitgeschakeld	Oordopjes inschakelen
	Mobiel apparaat zoekt geen verbindingen	Zoeken naar verbindingen (raadpleeg de handleiding van de fabrikant)
Geen of alleen enkelzijdige audioweergave	De accu van de oordopjes is leeg	Oordopjes laden
	Oordopjes zijn uitgeschakeld	Oordopjes inschakelen
	Oordopjes zijn niet verbonden met het mobiele apparaat	Oordopjes verbinden met het mobiele apparaat
	Storing van de oordopjes	Oordopjes resetten

Probleem	Mogelijke oorzaken	Oplossing
Verbinding van de oordopjes verbreekt	De accu van de oordopjes is leeg	Oordopjes laden
	Afstand tussen de oordopjes en het mobiele apparaat is te groot	Afstand tussen de oordopjes en het mobiele apparaat verkleinen
Oordopjes worden niet opgeladen	Accu van het laadstation is leeg	Accu van het laadstation opladen
	Vreemd voorwerp blokkeert de stroomcontact	Vreemde voorwerpen verwijderen

Reiniging

Ga voor het reinigen van de oordopjes en het laadstation als volgt te werk:

- Verbreek voor iedere reiniging de verbinding met de stroomvoorziening.
- Gebruik in geen geval agressieve reinigingsmiddelen, reinigingsalcohol of andere chemische producten omdat de behuizing beschadigd of de werking belemmerd kan worden.
- Dompel het product niet onder in vloeistoffen.
- Gebruik een droog, pluisvrij doekje.
- De oorkussens kunnen voor het reinigen van de oordopjes worden afgetrokken.

EU-conformiteitsverklaring

Hiermee verklaart Conrad Electronic SE, Klaus-Conrad-Straße 1, D-92240 Hirschau dat het product voldoet aan richtlijn 2014/53/EU.

→ De volledige tekst van de EG-conformiteitsverklaring is als download via het volgende internetadres beschikbaar: www.conrad.com/downloads

Typ het bestelnummer van het product in het zoekveld; Vervolgens kunt u de EU-conformiteitsverklaring downloaden in de beschikbare talen.

Verwijdering



Elektronische apparaten zijn recyclebaar en horen niet bij het huisvuil. Voer het product aan het einde van zijn levensduur volgens de geldende wettelijke bepalingen af.

U voldoet daarmee aan de wettelijke verplichtingen en draagt bij aan de bescherming van het milieu.

Technische gegevens

Bluetooth®-versie	5.1
Ondersteunde Bluetooth®-profielen	HSP, HFP, A2DP, AVRCP
Ondersteunde codecs	SBC, AAC
Frequentieband	2,4 GHz-2,4835 GHz
Reikwijdte	tot 10 m
Frequentieaftasting	20-20.000 Hz
Impedantie	32 Ω
Max. geluidsdruk	96 dB
Ingangsspanning	5 VDC
Ingangsstroom	1 A
Accucapaciteit oordopjes	30 mAh
Accucapaciteit laadstation	400 mAh
Gebruiksdur van de accu	max. 3,5 h
Afmetingen van het laadstation (b x h x d)	52 x 52,6 x 31 mm
Gewicht van de oordopjes	9,7 g

Dit is een publicatie van Conrad Electronic SE, Klaus-Conrad-Str. 1, D-92240 Hirschau (www.conrad.com).

Alle rechten voorbehouden met inbegrip van vertalingen. Reproducties van welke aard dan ook, bijvoorbeeld fotokopie, microverfilming of de registratie in elektronische gegevensverwerkingsapparatuur, vereisen de schriftelijke toestemming van de uitgever. Nadruk, ook van uittreksels, verboden. De publicatie is een weergave van de technische stand bij het ter perse gaan.

Copyright 2020 by Conrad Electronic SE.

*2299533_v1_1120_02_DS_m_4L_(1)