

CELICA



★1/24 SPORTS CAR SERIES NO.215

TOYOTA CELICA



1/24スポーツカーシリーズNO.215
トヨタ セリカ
ディスプレイモデル

It was back in 1970 when Toyota released their first generation of the Celica, pioneering the sport specialty genre. To be released in Sept 1999, the seventh incarnation of the Celica is aimed specifically at the tastes of younger buyers. At the Detroit Auto Show of that same year, the Celica, introduced under the name "XYR", captivated onlookers with its innovative styling. Sleek air intakes carved into the hood and bumper, triangular headlights fused into the curves of the upper body, and the spaceship-like bodylines all unite to create a futuristic mood. The interior of the Celica was designed to express the look, feel and ease of operation of a race car cockpit and has been fully loaded with functions intrinsic to FF cars. The "cross over cockpit" securely wraps up the driver and passenger without

Es war bereits im Jahr 1970, als Toyota seine Celica der ersten Generation vorstellte, und damit den Vorreiter für eine neue Art spezieller Sportwagen machte. Die siebte Neuauflage der Celica, welche im September 1999 herauskommen soll, spricht besonders den Geschmack einer jüngeren Käuferschicht an. Beim Detroit Auto Show in diesem Jahr schlug die unter dem Namen "XYR" vorgestellte Celica die Besucher mit ihrem innovativen Styling in Bann. Schwungvoll in die Haube und den Stoßfänger eingelassene Luftführungen, dreieckige, mit der Krümmung der oberen Karosserie verschmolzene Scheinwerfer und Karosserielinien, die an ein Raumschiff erinnern, all das trägt zu einem futuristischen Erscheinungsbild bei. Das "Cross-over-cockpit" hüllt Fahrer und Mitfahrer ohne Zugeständnisse an ein Raumangebot bombensicher

C'est en 1970 que Toyota commercialisa la première Celica, abordant ainsi le marché des voitures sportives. Lancée en septembre 1999, la septième génération de Celica est particulièrement destinée à une clientèle jeune. Au Salon Automobile de Detroit de la même année, la Celica présentée sous le nom de "XYR" a été particulièrement remarquée pour ses formes innovantes. De fines ouïes d'aération ménagées dans le capot et le pare-chocs, des phares triangulaires intégrés dans le haut de la carrosserie et une forme générale de vaisseau spatial lui confèrent un apparence très futuriste. Ce cockpit très enveloppant protège conducteur et passager sans limiter l'espace

1970年に初代モデルが登場し、スペシャルティカーというジャンルを確立したトヨタ・セリカ。モデルチェンジのたびに大きな話題を提供してきたセリカが、1999年9月に7代目となりました。同年1月にアメリカで開かれたデトロイト・ショー、その会場で発表されたショーモデル「XYR」そのものといえる斬新なスタイルが最大のポイント。ボンネットとバンパーに開けられたエアインテーク、そしてボディ上部に切れ上がっていく三角形のヘッドライトが生み出す個性的な表情、エッジを効かせたボディサイドのキャラクターライン、グラマラスなリヤビューなどにより未来的なムードを醸し出しています。一方、室内は「クロスオーバー・コックピット」と呼ばれるコンセプトのもとに、ドライバーやパッセンジャーを包み込み、しかも開放感もあわせつつような空間に仕上げられています。もちろんFFスポーツとしての走りの機能も満載。特にエンジンは2種類の1.8ℓ4気筒DOHCが用意され、

compromising roominess. The GT-S engine features a 1.8 liter 4 cylinder DOHC capable of pumping out 180hp, and employs a 2ZZ-GE type system, which combines continuously-variable valve timing and continuously-adjustable valve lift. This combination provides an exceptional union of power, fuel economy and reduced emissions over a wide range of rpm. MacPherson struts make up the front suspension and a new double wishbone suspension makes up the rear, which in addition to heightening stability, gives rise to sharp handling for a thoroughly exciting driving experience. Toyota's commitment to individualism and high performance has once again paid off with their latest version of the Celica sports specialty car.

ein. Um die Lenkreaktion in engen Kurven zu verbessern, hat man sich für eine Zahnstangenlenkung entschieden. Der Motor bietet über einen breiten Drehzahlbereich eine hervorragende Einheit aus Leistung, Kraftstoffverbrauch und niedrigen Abgaswerten. Die Aufhängung der Vorderräder besorgen MacPherson-Federbeine, die der Hinterräder neu entwickelte Doppelquerlenker, was zusammen mit einer Erhöhung der Fahrsicherheit zu einem gesteigerten, reaktionsschnellen Handling und einem insgesamt begeisternden Fahrgefühl sorgt. Zur Serienausstattung der Celica gehören Scheibenbremsen an allen vier Rädern, mit belüfteten Scheiben vorne und massiven Scheiben hinten. Toyota's Hang zu Individualismus und hoher Leistung hat sich in der neuesten Version des Celica Spezial-Sportwagens wieder einmal ausgezahlt.

intérieur. Une direction assistée à crémaillère a été adoptée pour assurer un comportement très stable en virage serré. Le moteur offre à la fois puissance, consommation limitée et émissions nocives réduites sur une large palette de régimes. Une suspension avant type MacPherson et une nouvelle suspension arrière à double triangulation permettent d'obtenir une stabilité accrue ainsi qu'une remarquable précision de conduite. La Celica est équipée de quatre freins à disques, ventilés à l'avant et pleins à l'arrière. Toujours soucieux de produire des voitures hors du commun et de hautes performances, Toyota a encore visé juste avec cette dernière version en date de la Celica.

上級モデルのSS-IIに搭載されるオールアルミ製の2ZZ-GE型はバルブタイミングとバルブリフト量を変換タイプとすることにより190馬力を発揮する高性能エンジンに仕上げられています。またこのエンジンには、ステアリングスポーク部分でシフトチェンジが可能なスポーツステアシフトマチックと6速マニュアルトランスミッションが用意されています。さらに、サスペンションはフロントがマクファーソン・ストラット、そしてリヤは新たにダブルウィッシュボーンが採用され、安定性と乗り心地が高められているのはもちろん、軽快なハンドリングを生みだしてドライビングの楽しさを演出しています。加えて、SS-IIにはフロントにコーナリング性能を高めるスーパーストラットサスペンション装備車が設定され、いっそうスポーティーな走りが可能。強烈な個性を発揮するフォルムと高い走行性能をあわせつつ7代目セリカは、FFスポーツスペシャルティとして大きな注目を集めたのです。



作る前にならず
お読み下さい。

READ BEFORE ASSEMBLY.
ERST LESEN — DANN BAUEN.
A LIRE AVANT ASSEMBLAGE.

- このキットは組み立てモデルです。作る前に必ず説明書を最後までお読み下さい。また小学生などの低年齢の方が組み立てる時は、保護者の方もお読み下さい。
- 接着剤や塗料は、必ずプラスチックモデル用をお使い下さい。(別売)
- メッキ部品を接着する際は、必ず接着面のメッキをはがして下さい。

●Read carefully and fully understand the instructions before commencing assembly. A supervising adult should also read the instructions if a child assembles the model.

●Bevor Sie mit dem Zusammenbau beginnen, sollten Sie alle Anweisungen gelesen und verstanden haben. Falls ein Kind das Modell zusammenbaut, sollte ein beaufsichtigender Erwachsener die Bauanleitung ebenfalls gelesen haben.

●An den Klebestellen muß die Chromschicht abgeschabt werden.

- Bien lire et assimiler les instructions avant de commencer l'assemblage. La construction du modèle par un enfant doit s'effectuer sous la surveillance d'un adulte.
- Enlever le revêtement chromé des parties à encoller.

●用意する工具 / Tools recommended
Benötigtes Werkzeug / Outillage nécessaire

接着剤(プラスチック用)

Cement
Kleber
Colle



ニッパー

Side cutters
Seitenschneider
Pinces coupante



ナイフ

Modelling knife
Modellermesser
Couteau de modélisme



はさみ

Tweezers
Pinzette
Précailles



ピンセット

Scissors
Schere
Ciseaux



ピンバイス

Pin vise
Schraubstock
Outil à percer



塗装指示のマークです。タミヤカラーのカラーナンバーで指示しました。

X-1	●ブラック / Black / Schwarz / Noir
X-7	●レッド / Red / Rot / Rouge
X-10	●ガンメタル / Gun metal / Metall-Grau / Gris acier
X-11	●クロームシルバー / Chrome silver / Chrom-Silber / Aluminium chromé
X-18	●セミグロスブラック / Semi gloss black / Seidenglanz Schwarz / Noir satiné
X-19	●スモーク / Smoke / Rauchfarben / Fumé
X-26	●クリアオレンジ / Clear orange / Klar-Orange / Orange translucide
X-27	●クリアレッド / Clear red / Klar-Rot / Rouge translucide
X-28	●パークグリーン / Park green / Grasgrün / Vert pré
X-31	●チタンゴールド / Titanium Gold / Titan-Gold / Or Titanium
X-34	●メタリックブラウン / Metallic Brown / Metallisch Braun / Brun métallisé
XF-1	●フラットブラック / Flat black / Matt Schwarz / Noir mat
XF-16	●フラットアルミ / Flat aluminum / Matt Aluminium / Aluminium mat
XF-54	●ダークシーグレイ / Dark sea grey / Dunkles Meergrau / Gris de mer foncé
XF-56	●メタリックグレイ / Metallic grey / Grau-Metallisch / Gris métallisé
XF-63	●ジャーマングレイ / German grey / Deutsches Grau / Gris Panzer
XF-66	●ライトグレイ / Light grey / Hellgrau / Gris clair

- ★ボディ色、シート色は下表を参考にどうぞ下さい。
- ★Select body & seat color referring to the diagram below.
- ★Farbe für Karosserie und Sitz nach untenstehendem Schaubild auswählen.
- ★Choisir les teintes de carrosserie et couleur de siège en se référant au tableau ci-dessous.

注意

- 工具の使用には十分注意して下さい。特にナイフ、ニッパーなどの刃物によるケガや事故に注意して下さい。
- 接着剤や塗料は使用する前にそれぞれの注意書きをよく読み、指示に従って正しく使用し、使用する時は換気に十分注意して下さい。
- 小さなお子様のいる所での作業は避けて下さい。小さな部品の飲み込みや、ビニール袋をかぶつての窒息などの危険な状況が考えられます。

CAUTION

●When assembling this kit, tools including knives are

used. Extra care should be taken to avoid personal injury. ●Read and follow the instructions supplied with paints and/or cement, if used (not included in kit). Use plastic cement and paints only. ●Keep out of reach of small children. Children must not be allowed to suck any part, or pull vinyl bag over the head.

VORSICHT!

- Beim Zusammenbau dieses Bausatzes werden Werkzeuge einschließlich Messer verwendet. Zur Vermeidung von Verletzungen ist besondere Vorsicht anzubringen.
- Wenn Sie Farben und/oder Kleber verwenden (nicht im Bausatz enthalten), beachten und befolgen Sie die dort beiliegenden Anweisungen. Nur Klebstoff

PRECAUTION

●L'assemblage de ce kit requiert de l'outillage, en particulier des couteaux de modélisme. Manier les outils avec précaution pour éviter toute blessure. ●Lire et suivre les instructions d'utilisation des peintures et ou de la colle, si utilisés (non inclus dans le kit). Utiliser uniquement une colle et des peintures spéciales pour le polystyrène. ●Garder hors de portée des enfants en bas âge. Ne pas laisser les enfants mettre en bouche ou sucer les pièces, ou passer un sachet vinyl sur la tête.

★組み立てを始める前にこのキットは、日本、アメリカ、ヨーロッパ、オーストラリアのいずれかの仕様で組み立てる事ができます。右表を参考に仕様、ボディ色を選んで下さい。日本仕様ではボディ色に対してシート色が決められていますので注意して下さい。

★Select Japanese, American, European and Australian version prior to commencing assembly referring to the diagram in the right. Note seat colors for Japanese version.

★Entscheiden Sie sich vor Beginn des Zusammenbaus entsprechend nebenstehender Tabelle für die Japanische, Amerikanische, Europäische oder Australische Ausführung. Beachten Sie die abweichende Sitzfarbe in der Japanischen Ausführung.

★Choisir entre les versions japonaise, américaine, européenne et australienne avant de commencer l'assemblage en se reportant au tableau à droite. Noter la couleur des sièges de la version japonaise.

日本仕様 a: Japanese version Japanische Ausführung Version japonaise	アメリカ仕様 b: American version Amerikanische Ausführung Version américaine	ヨーロッパ仕様 c: European version Europäische Ausführung Version européenne	オーストラリア仕様 d: Australian version Australische Ausführung Version australienne
---	---	--	---

ボディ色 Body color	シート色 Seat color		a	b, c, d
スーパーホワイトII Super White II TS-26	レッド / Red	XF-7	○	○
	ブルー / Blue	XF-8	○	○
	アメジスト / Amethyst	XF-56	○	○
シルバーメタリック Silver Metallic TS-17	レッド / Red	XF-7	○	○
	ブルー / Blue	XF-8	○	○
	アメジスト / Amethyst	XF-56	○	○
ブラック Black TS-14	レッド / Red	XF-7	○	○
	ブルー / Blue	XF-8	○	○
	アメジスト / Amethyst	XF-56	○	○
ブラックマイカカラークリアー Black Mica Color Clear TS-40	レッド / Red	XF-7	○	○
	ブルー / Blue	XF-8	○	○
	アメジスト / Amethyst	XF-56	○	○
スーパーレッドV Super Red V TS-8	レッド / Red	XF-7	○	○
	ブルー / Blue	XF-8	○	○
	アメジスト / Amethyst	XF-56	○	○
スーパーブライティエロー Super Bright Yellow TS-16	レッド / Red	XF-7	○	○
	ブルー / Blue	XF-8	○	○
	アメジスト / Amethyst	XF-56	○	○
ブルーメタリック Blue Metallic TS-50	レッド / Red	XF-7	○	○
	ブルー / Blue	XF-8	○	○
	アメジスト / Amethyst	XF-56	○	○

TAMIYA COLOR

タミヤカラー(エナメル塗料)



筆塗り塗装にぴったり、のびが良く筆ムラ、泡立ちもほとんどなし。つやの良いエナメル塗料ならではの、もちろんスプレー塗料もOK。

TAMIYA COLOR

タミヤカラー(スプレー式)



美しい塗装が手軽に楽しめるスプレータイプの塗料です。ミラタリモデル用、カーモデル用、一般工作用がそろっています。

1 リヤサスペンションの組み立て

Rear suspension
Hinterradaufhängung
Suspension arrière



このマークの所、部品は接着しません。
Do not cement.
Nicht kleben.
Ne pas coller.

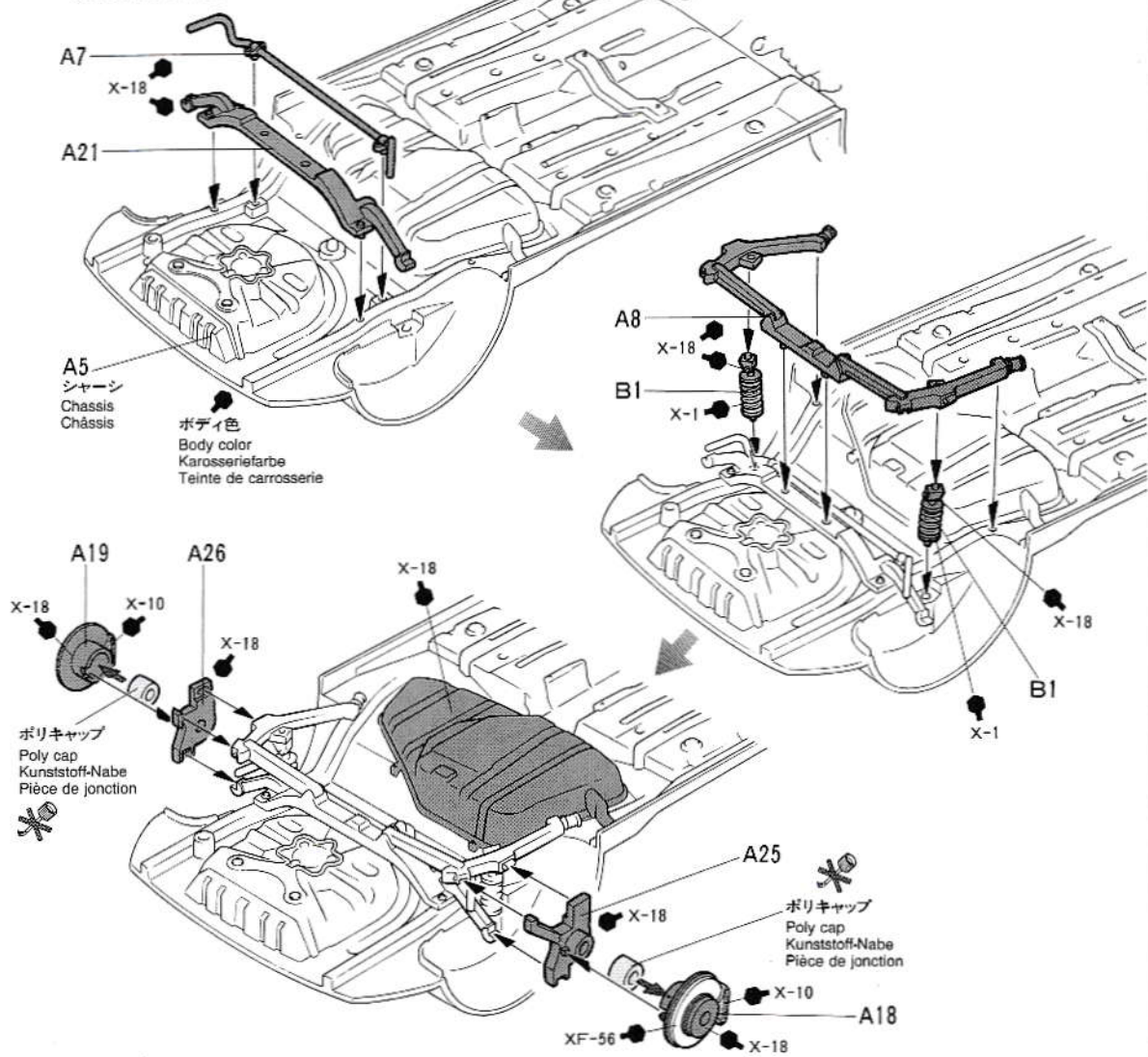

2 マフラーの取り付け

Attaching muffler
Auspuff-Einbau
Fixation des échappements

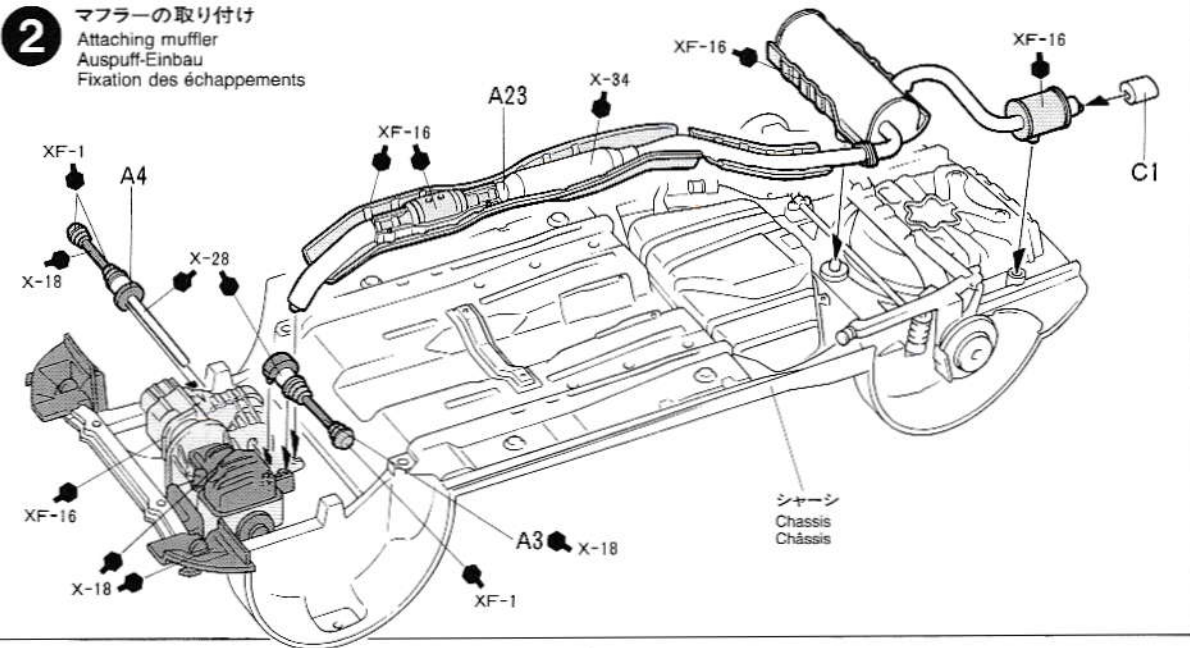

3

アップライトの取り付け

Attaching front uprights

Einbau der Achsschenkel vorne

Mise en place des fusées avant

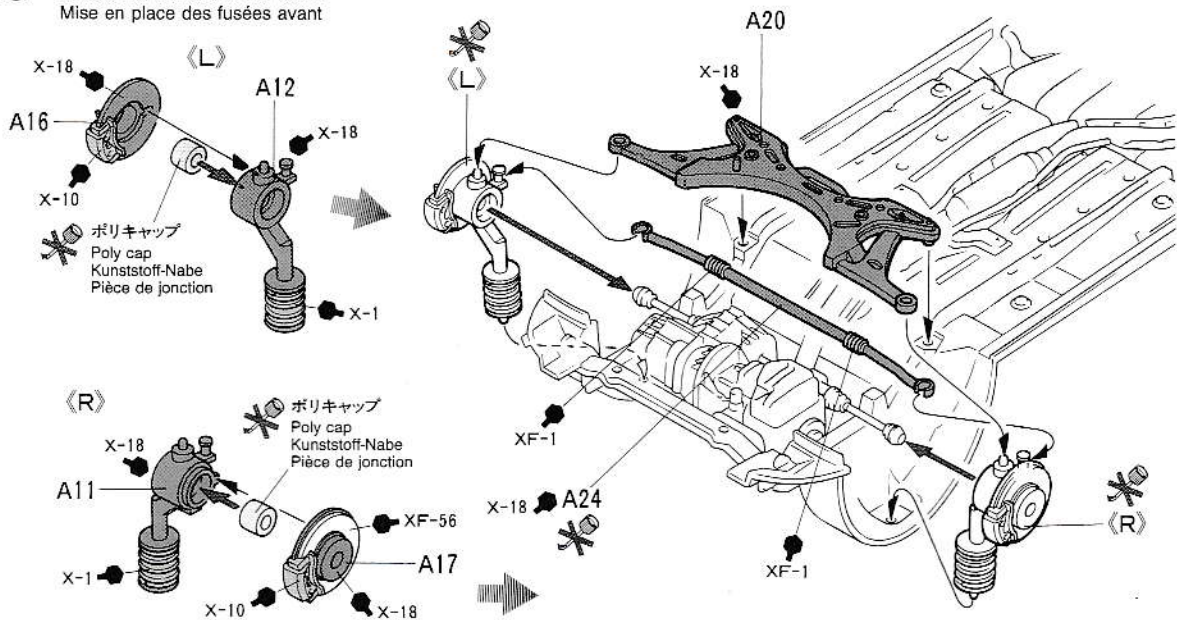
**4**

タイヤの取り付け

Attaching wheels

Einbau der Räder

Fixation des roues

★タイヤパターンには回転方向があります。図をよく見てL、Rを各2個作って取り付けして下さい。

★Note wheel direction for right and left.

★Achten Sie bei den Rädern auf die Laufrichtung links und rechts.

★Noter le sens des roues droite et gauche.

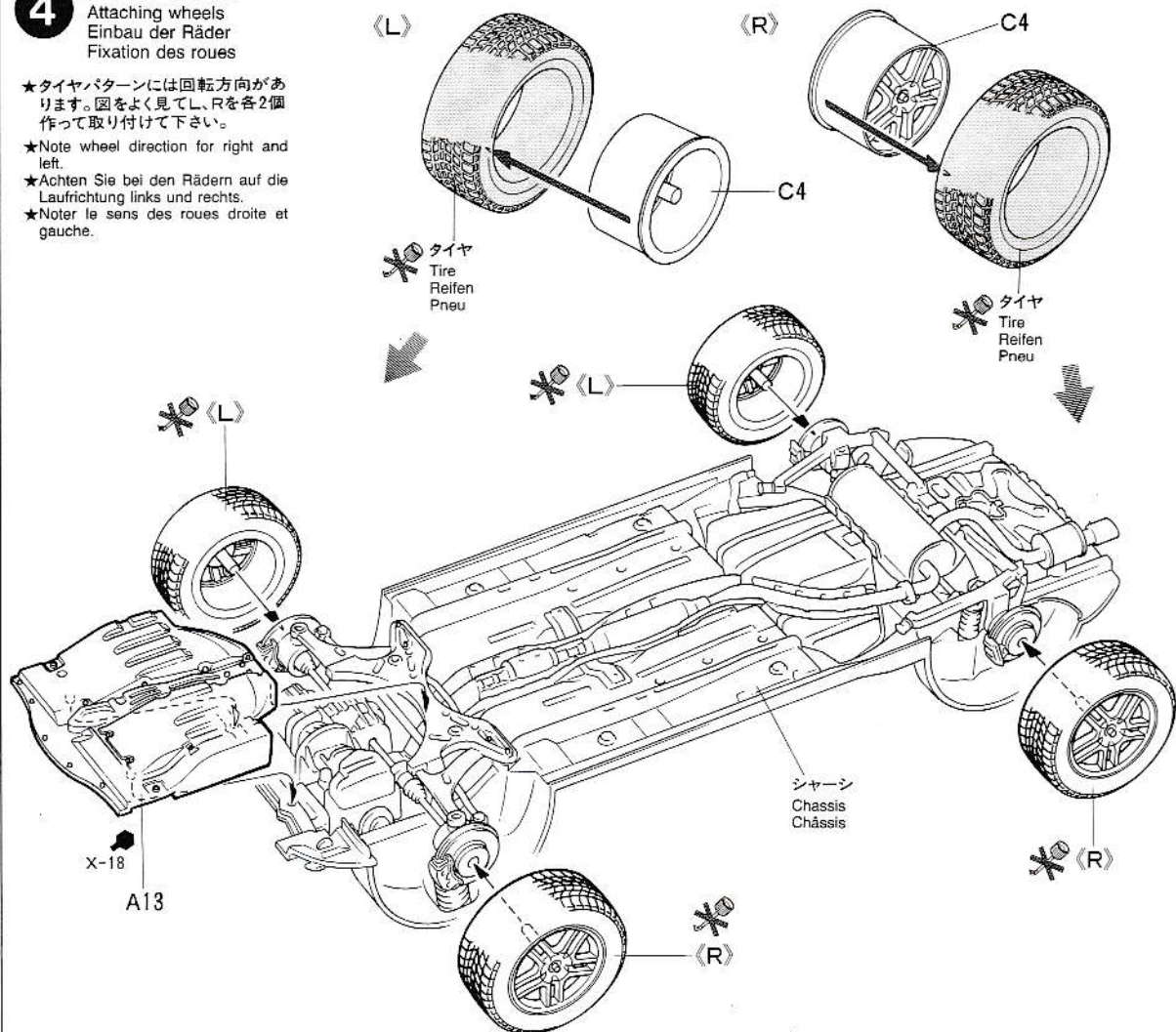

5 ダッシュボード、コンソールボックスの組み立て

Dashboard and console box
Armaturenbrett und Mittelkonsole
Tableau de bord et console centrale

- ★組み立てる仕様に合わせて右、左ハンドル、M/T、A/T仕様を選んで下さい。
- ★Select right or left steering wheel and M/T or A/T prior to commencing assembly.
- ★Entscheiden Sie sich vor Beginn des Zusammenbaus für Lenkrad rechts oder links und M/T oder A/T.
- ★Choisir conduite à droite ou à gauche et boîte manuelle ou auto avant de commencer l'assemblage.

〈右ハンドル仕様 a、c、d〉

Right steering wheel version a, c, d
Rechtslenker-Ausführung a,c,d
Conduite à droite - versions a, c, d

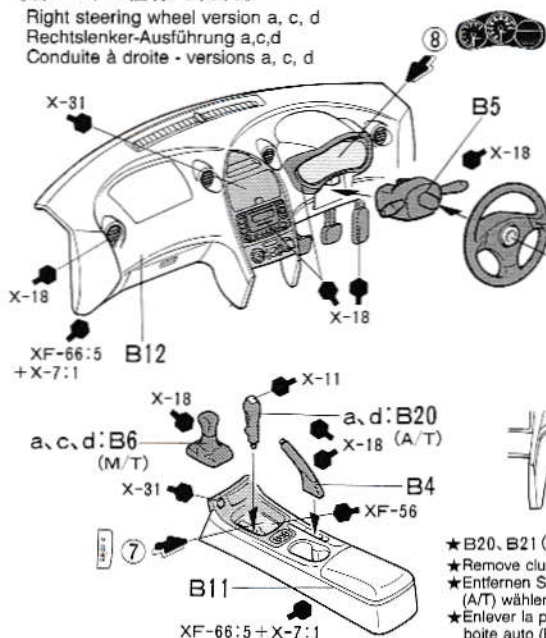

〈左ハンドル仕様 b、c〉

Left steering wheel version b, c
Linkslenker-Ausführung b,c
Conduite à gauche - versions b, c

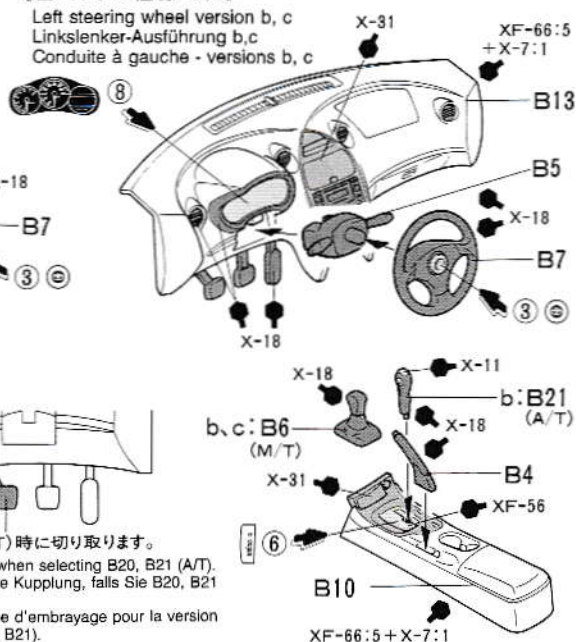

- ★B20、B21 (A/T) 時に切り取ります。
- ★Remove clutch when selecting B20, B21 (A/T).
- ★Entfernen Sie die Kupplung, falls Sie B20, B21 (A/T) wählen.
- ★Enlever la pédale d'embrayage pour la version boîte auto (B20, B21).

6 内装の組み立て

Interior assembly
Innenraum-Zusammenbau
Assemblage de l'habitacle



指示の番号のスライドマークをはります。
Number of decal to apply.
Nummer des Abziehbildes, das anzubringen ist.
Numéro de la décalcomanie à utiliser.

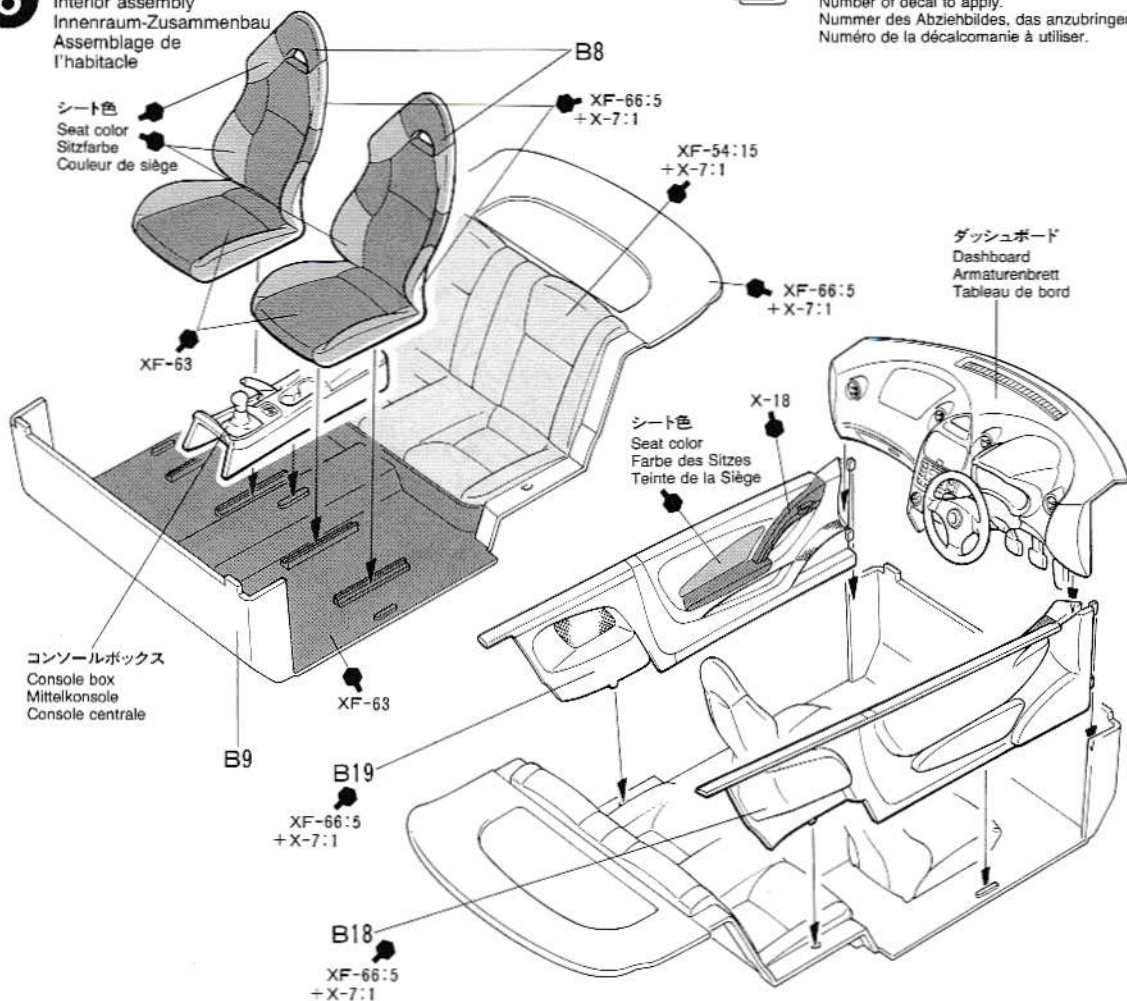

7

内装の取り付け
Attaching interior
Innenraum-Einbau
Fixation de l'habitacle

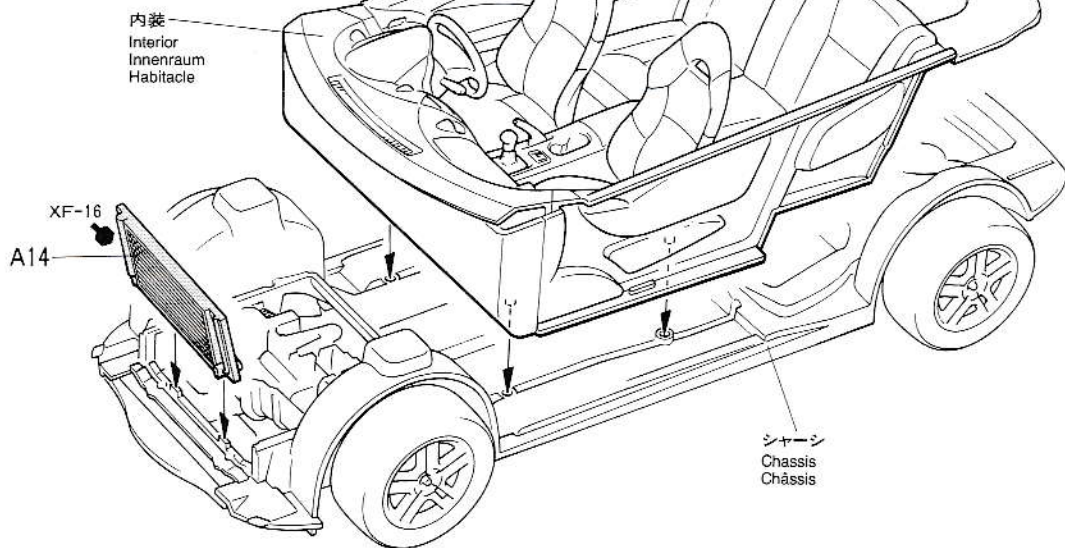

8

ウインドウの塗装
Painting windows
Bemalung der Scheiben
Peinture des vitres

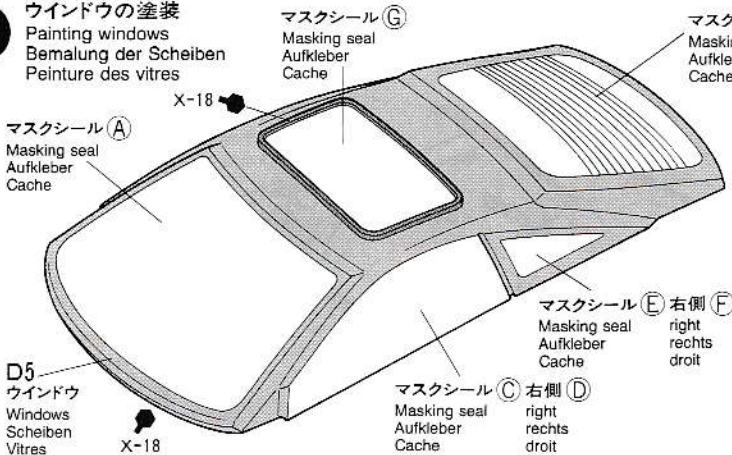

《マスクシールの使い方》

Painting windows
Bemalung der Scheiben
Peinture des vitres

- ウインドウ部品を塗装するときはマスクシールを使用します。マスクシールは場所にあったシールを貼って下さい。
- ①ウインドウの彫刻にあわせて、内側からマスクシールを貼ります。隙間から塗料が入らないようにしっかりと貼ります。
- ②説明図のなかで指示された部分を、タミヤカラーX-18(セミグロスブラック)で塗装して下さい。スプレー塗装をする場合は表面と左右側面裏を全てマスキングテープ(別売)でマスキングして下さい。
- ③塗料が完全に乾ききる前にマスクシールをはがして下さい。

《ボディの穴あけ》★組み立てる仕様に合わせて穴をあけます。(1mm)

- Open hole ★Open 1mm holes according to each version.
- Loch machen ★Bohren Sie je nach Version 1mm Löcher.
- Percer des trous ★Percer des trous de 1mm en fonction de la version.

右ハンドル仕様 a, c, d: B2

Right steering wheel version a, c, d
Rechtslenker-Ausführung a, c, d
Conduite à droite - versions a, c, d

左ハンドル仕様 b, c: B3

Left steering wheel version b, c
Linkslenker-Ausführung b, c
Conduite à gauche - versions b, c

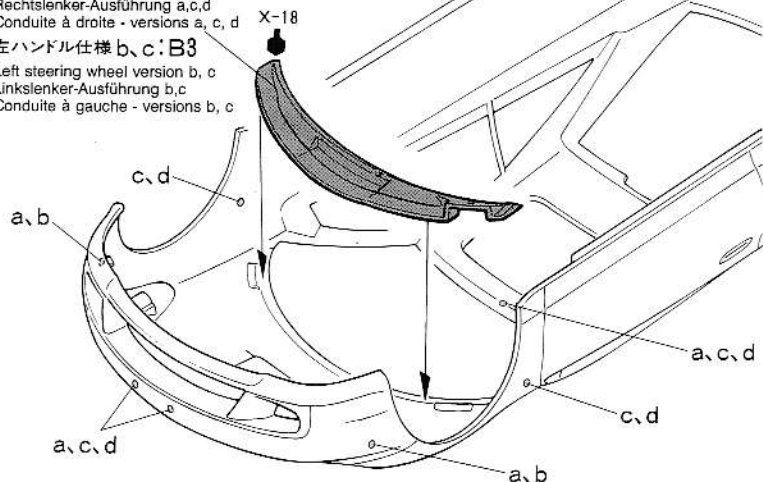

●Paint windows using masking seals included in kit. Masking seal numbers correspond to parts numbers.

- ① Mask off windows from inside using masking seals included in kit.
- ② Paint from inside with X-18 Semi gloss black. When using spray paint, mask off windows from outside as well using masking tape (available separately).
- ③ Before paint has completely cured, remove masking seals.

●Die Fenster unter Verwendung der beiliegenden Abkleber lackieren. Die Nummer der Abkleber entspricht der Teilenummer.

- ① Die Fenster von innen unter Verwendung der im Bausatz enthaltenen Abkleber abdecken.
- ② Von innen mit X-18 halbmatte schwarz lackieren. Bei Verwendung von Sprühlack Fenster auch von außen gut mit (getrennt erhältlichem) Abklebeband abdecken.
- ③ Abkleber vor dem endgültigen Trocknen der Farbe anziehen.

●Peindre les vitres en utilisant les masques inclus dans le kit. Les numéros des masques correspondent aux numéros des pièces.

- ① Cacher les vitres par l'intérieur au moyen des masques fournis.
- ② Peindre par l'intérieur en X-18 noir satiné. Lorsqu'on utilise de la peinture en bombe, masquer également la face extérieure avec de la bande-cache (disponible séparément).
- ③ Enlever les masques avant séchage complet de la peinture.

9

サイドマッドガードの取り付け

Attaching side mud guard
Anbringung der seitlichen Schutzfangleisten
Fixation des jupes

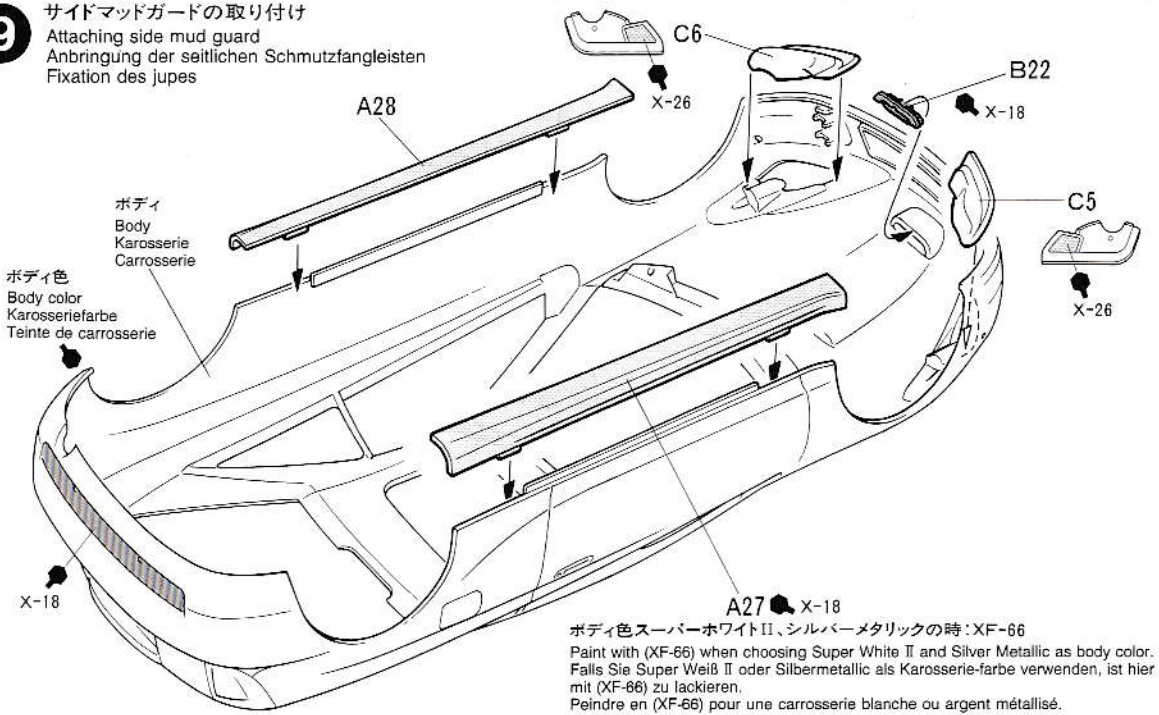

10

ウインドウの取り付け

Attaching windows
Scheiben-Einbau
Fixation des vitres

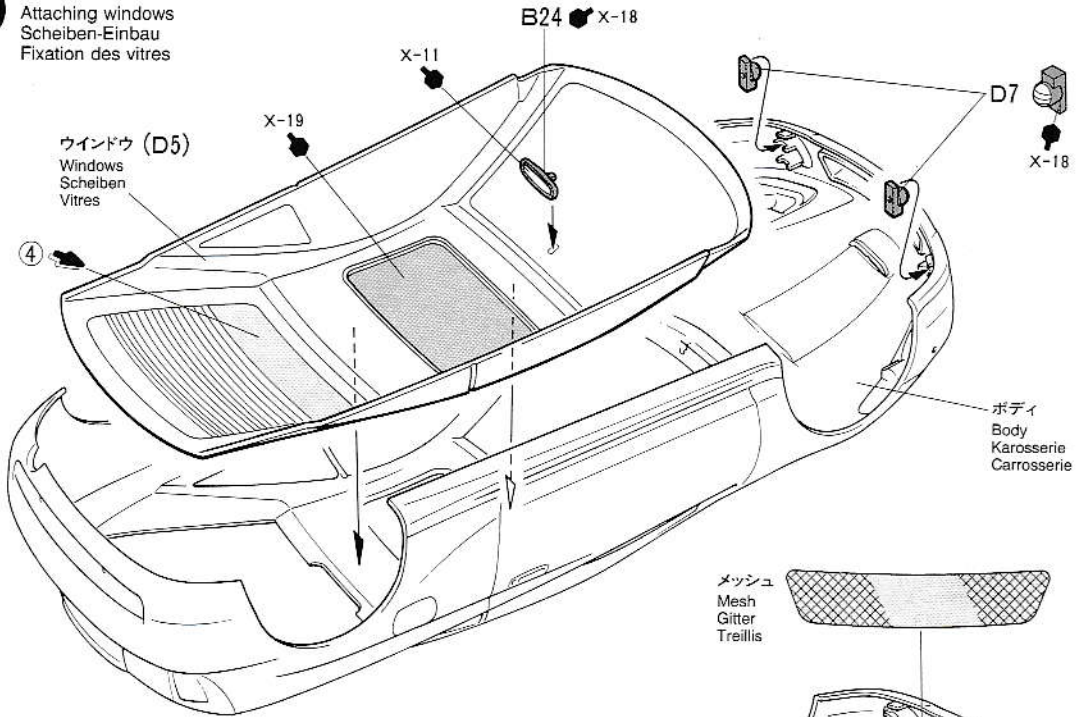

《メッシュの取り付け》

Attaching mesh
Einbau des Gitters
Fixation du treillis

- ★ヨーロッパ仕様 (C) を作る方だけ右図を参考にメッシュを切り抜いて取り付けして下さい。
- ★Cut mesh into size/shape shown and attach to European version (C).
- ★Schneiden Sie das Gitter wie abgebildet auf Form und Größe und bringen Sie es bei der Europäischen Ausführung (C) an.
- ★Découper le treillis en suivant le patron et le fixer à la version européenne (C).

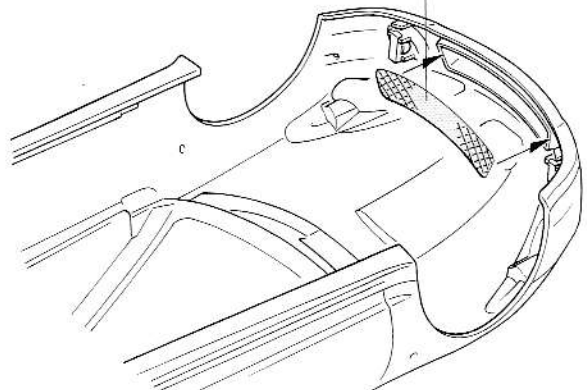

11 ボディの取り付け
 Attaching body
 Karosserie aufsetzen
 Fixation de la carrosserie

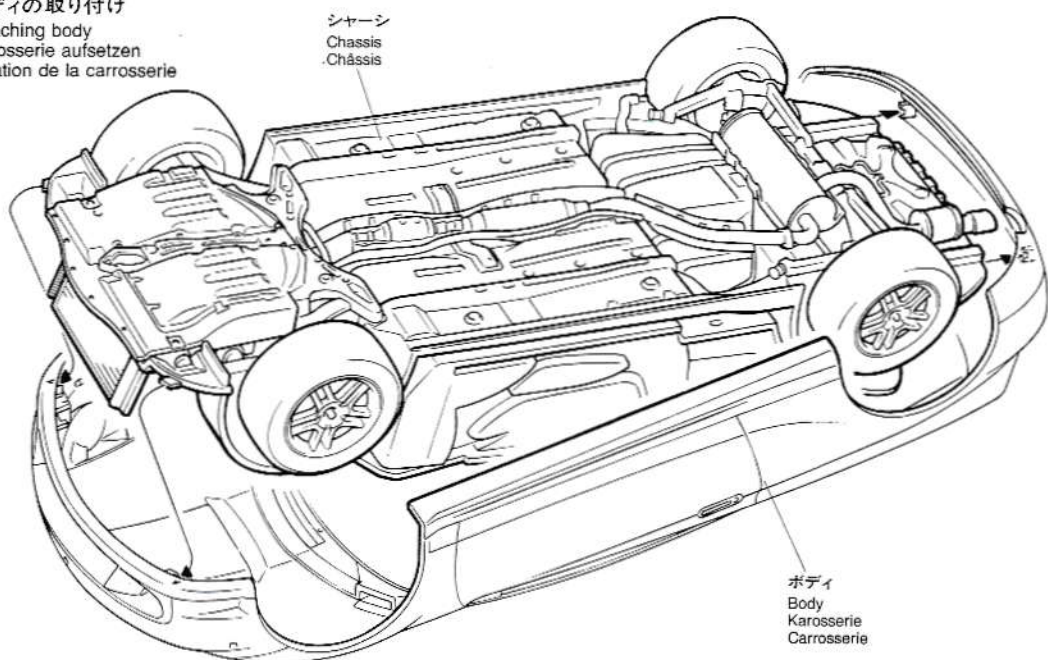

12 ワイパーの取り付け
 Attaching wiper
 Anbringung der Scheibenwischer.
 Essuie-glaces

《右ハンドル仕様 a、c、d》

Right steering wheel version a, c, d
 Rechtslenker-Ausführung a,c,d
 Conduite à droite - versions a, c, d

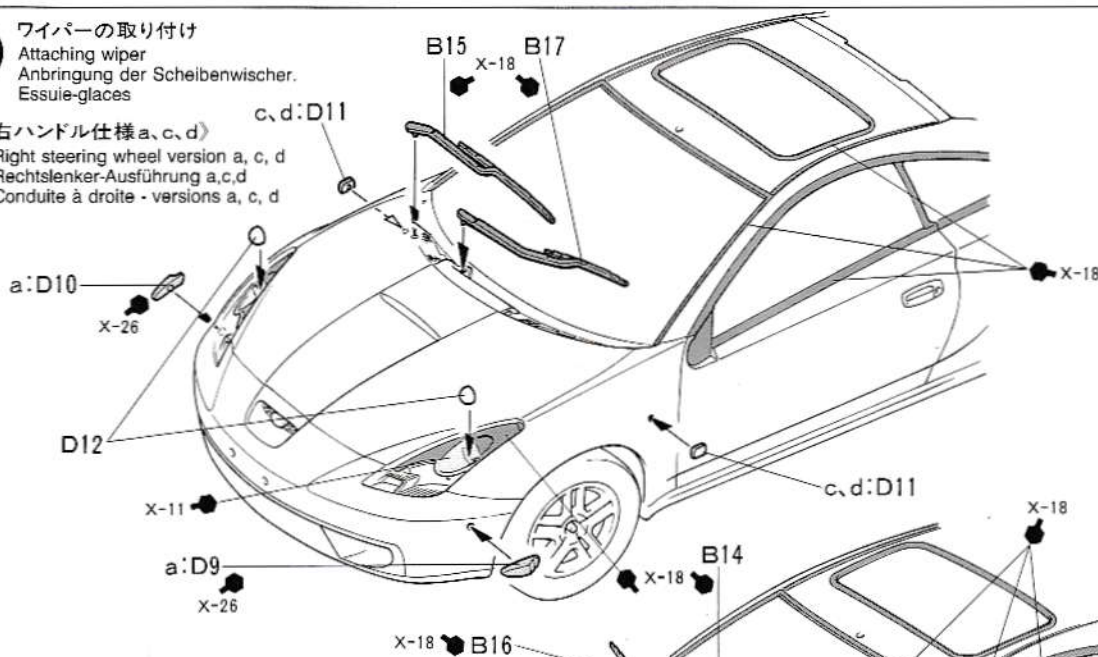

《左ハンドル仕様 b、c》

Left steering wheel version b, c
 Linkslenker-Ausführung b,c
 Conduite à gauche - versions b, c

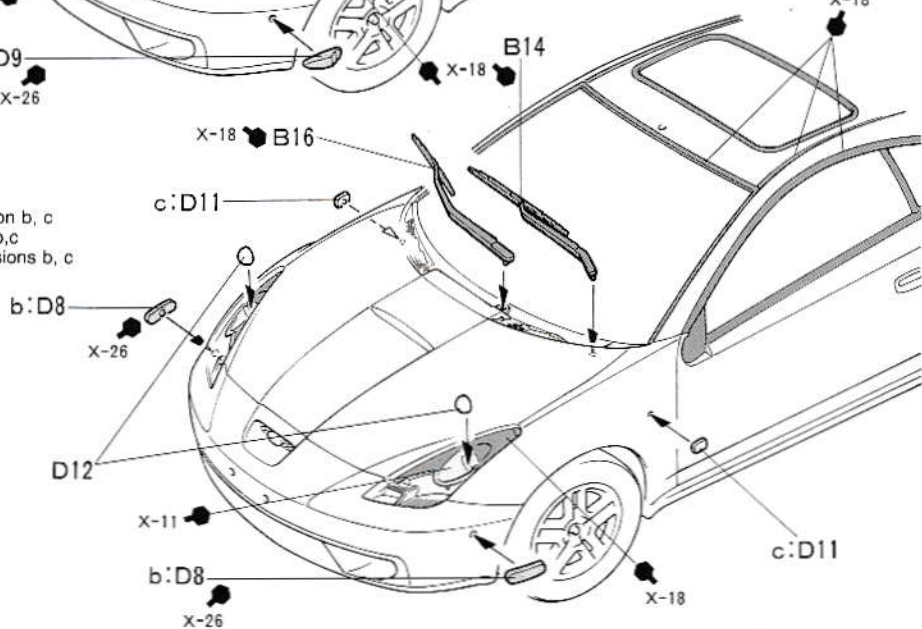

13 バックミラーの取り付け
Attaching side mirrors
Rückspiegel-Einbau
Fixation des rétroviseurs

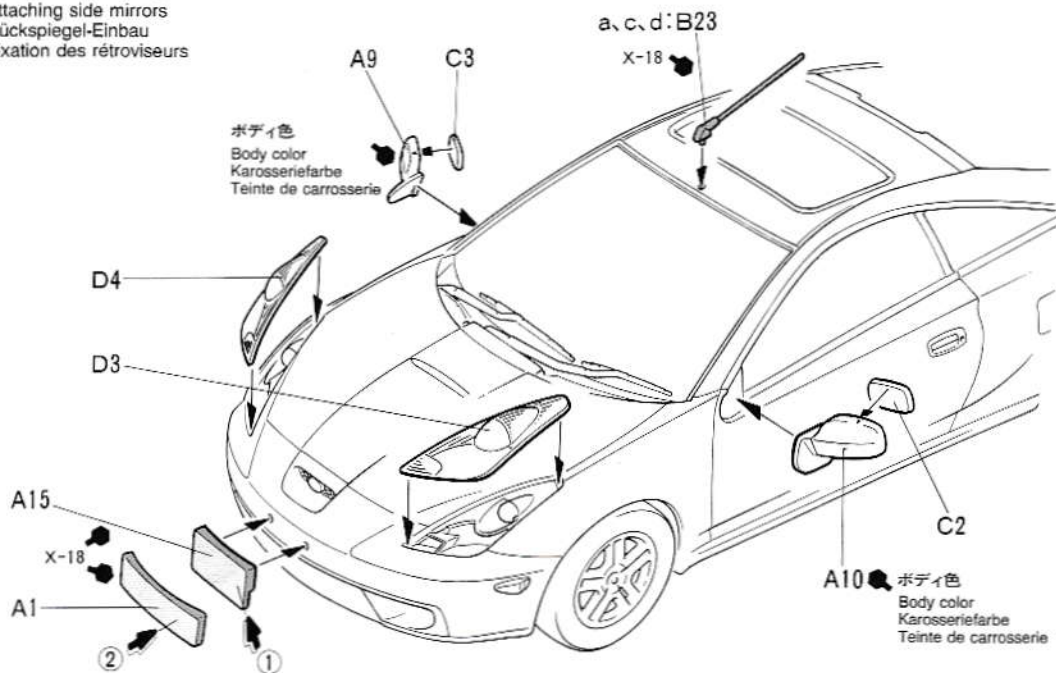

14 リヤスポイラーの取り付け
Attaching rear wing
Einbau des hinteren Spoilers
Fixation de l'aile arrière

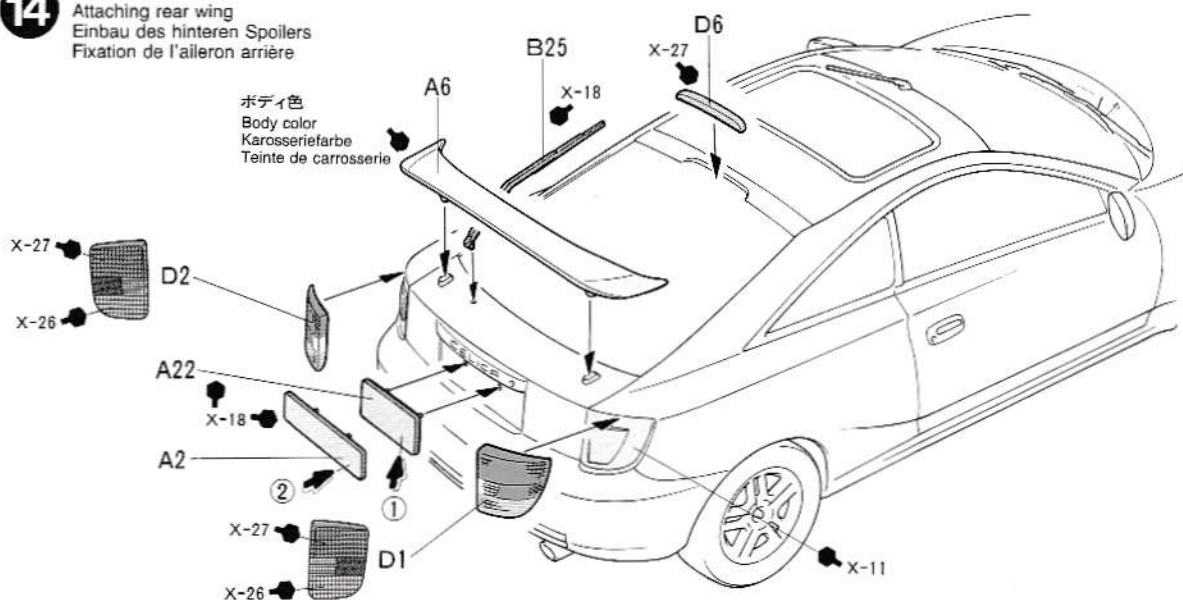

METAL TRANSFERS

《インレットマークのはりかた》

- ① はりたいマークを、台紙ごとカッターナイフなどで切り抜きます。
- ② 台紙からマークのついた透明なシールをはがして、所定の位置にシールを張り付けます。

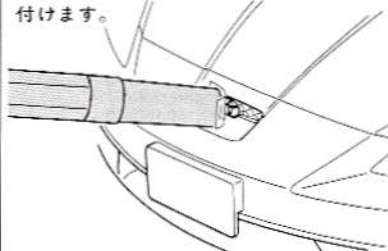

- ③ シールの上から、ボールペンのフタなどでマークを車体に強くこすりつけます。
- ④ 車体にマークがしっかり付いているかどうか、確かめながらゆっくりとシールをはがします。

HOW TO APPLY METAL TRANSFERS

- ① Cut around metal transfer using a sharp modeling knife.
- ② Remove the metal transfer and transparent film from lining, using tweezers.
- ③ Place the film and metal transfer into position and rub the metal parts lightly.
- ④ Carefully peel away the transparent film from model and metal transfer, making sure the metal stays on the model.

WIE METALL-STICKER ANGEBRACHT WERDEN

- ① Schneiden Sie mit einem scharfen Modelliermesser um den Metall-Sticker herum.

- ② Entfernen Sie mit einer Pinzette den Metall-Sticker und die Transparentfolie von den Kennzeichnungslinien.
- ③ Die Folie und den Metall-Sticker an die entsprechende Stelle plazieren und festrubbeln.
- ④ Schaben Sie die Transparentfolie vorsichtig von dem Modell und dem Metall-Sticker ab und stellen Sie sicher, daß das Metall nicht mit abgezogen wird.

COMMENT APPLIQUER LES TRANSFERTS METAL

- ① Découper le motif à l'aide d'un couteau de modéliste pointu.
- ② Retirer le transfert métal et le film transparent du support à l'aide de précelles.
- ③ Placer le film et le transfert métal à l'endroit souhaité puis frotter fermement.
- ④ Enlever délicatement le film transparent en s'assurant que le métal ne se décolle pas du modèle.

PAINING

《トヨタ セリカの塗装》

1999年9月にデビューした7代目セリカのボディカラーは、イメージカラーとなっているシルバーマेटリックをはじめ、ブラックマイカカラークリアー、スーパーホワイトII、ブラック、スーパーレッドV、スーパーブライトイエローの6色が用意されていました。内装色はどのボディ色の場合もアメジストと呼ばれるダークグレーが基調となっています。細部の塗り分けは説明図中に示してありますので参考にしてください。

Painting the Toyota Celica

The seventh version of the Celica comes in six body colors: Silver Metallic (image color), Black Metallic, Super White II, Black, Super Red V, and Blue Metallic. The interior is finished in a Dark Gray (Amethyst). Painting of detailed parts such as the cockpit and suspension is called out in the instruction manual

Lackierung der Toyota Celica

Die siebte Ausgabe der Celica wird in sechs Karosseriefarben ausgeliefert: Silber-Metallic (Farbe der Abbildung), Schwarz-Metallic, Super Weiß II, Schwarz, Super Rot V und Blau-Metallic. Der Innenraum ist in Dunkelgrau gehalten (Amethyst). Die Lackierung von detaillierten Teilen, wie etwa dem Cockpit oder der Radaufhängung ist in der Bauanleitung aufgeführt.

Décoration de la Toyota Celica

La septième version de la Celica est proposée en six teintes de carrosserie: Argent Métal, Noir Métal, Blanc, Noir, Rouge et Bleu Métal. L'intérieur est gris foncé (Améthyste). La peinture des détails de suspension, habitacle etc... doit s'effectuer durant le montage. Voir notice d'assemblage.

APPLYING DECALS

《スライドマークのはりかた》

- ① はりたいマークをハサミで切りぬきます。
- ② マークをぬるま湯に10秒ほどひたしてからタオル等の布の上におきます。
- ③ 紙のはしを手でもち、貼る所にマークをスライドさせてモデルに移して下さい。
- ④ 指に少し水をつけてマークをぬらしながら、正しい位置にずらしします。
- ⑤ やわらかい布でマーク内側の気泡をおし出ししながら、おしつけるようにして水分をとります。

DECAL APPLICATION

1. Cut off decal from sheet.
2. Dip the decal in tepid water for about 10 sec. and place on a clean cloth.
3. Hold the backing sheet edge and slide decal onto the model.
4. Move decal into position by wetting decal with finger.
5. Press decal gently down with a soft cloth until excess water and air bubbles are gone.

ANBRINGUNG DES ABZIEHBILDES

1. Abziehbild vom Blatt ausschneiden.
2. Das Abziehbild ungefähr 10 Sek. in lauwarmes Wasser tauchen, dann auf sauberen Stoff legen.
3. Die Kante der Unterlage halten und das Abziehbild auf das Modell schieben.
4. Das Abziehbild an die richtige Stelle schieben und dabei mit dem Finger das Abziehbild naßmachen.
5. Das Abziehbild mit weichem Stoff ganz andrücken, bis kein überflüssiges Wasser und keine Luftblasen mehr vorhanden sind.

APPLICATION DES DECALCOMANIES

1. Découpez la décalcomanie de sa feuille.
2. Plongez la décalcomanie dans de l'eau tiède pendant 10 secondes environ et poser sur un linge propre.

MARKING

a: 日本仕様
Japanese version

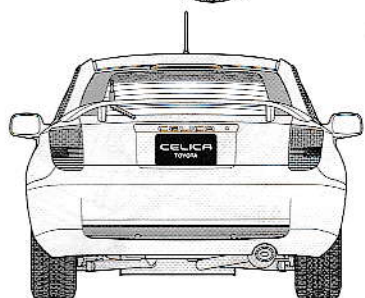
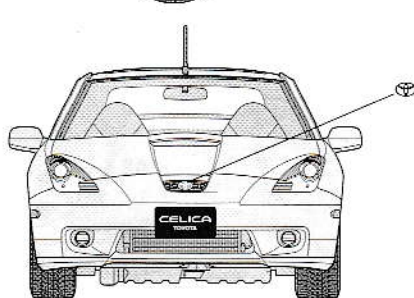
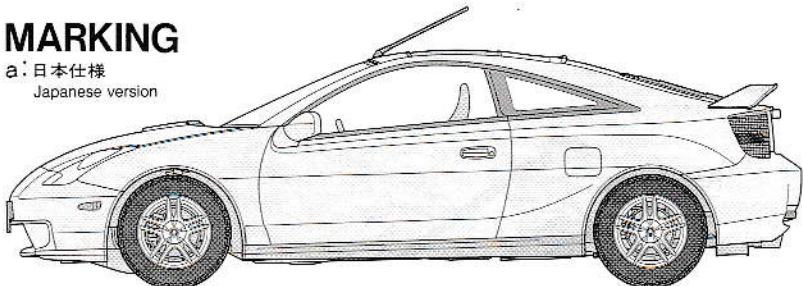

b: アメリカ仕様
American version

c: ヨーロッパ仕様
European version

d: オーストラリア仕様
Australian version

b: ⑨、GT
d: ⑩、SX

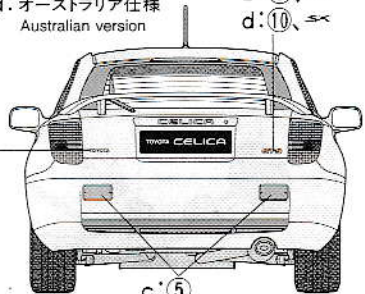
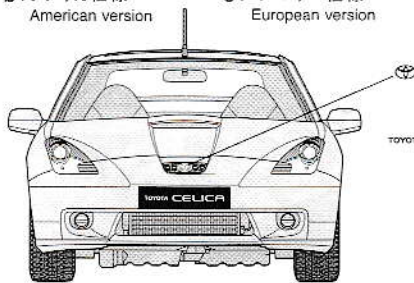

3. Retenez la feuille de protection par le côté et glissez la décalcomanie sur le modèle réduit.
4. Placez la décalcomanie à l'endroit voulu en la mouillant avec un de vos doigts.
5. Pressez doucement la décalcomanie avec un tissu doux jusqu'à ce que l'eau en excès et les bulles aient disparu.

《郵便振替のご利用法》 郵便局の振替用紙の通信欄にITEM番号、スケール、製品名、部品名、数量を必ず記入し、口座番号欄に00810-9-1118、加入者名欄に田宮模型、払込人住所欄すべてにあなたの住所、氏名、郵便番号、電話番号を記入し代金をそえてお払下さい。その時下のカードは必要ありません。

AFTER MARKET SERVICE CARD

When purchasing Tamiya replacement parts, please take or send this form to your local Tamiya dealer so that the parts required can be correctly identified and supplied. Please note that specifications, availability and price are subject to change without notice.

Parts code ITEM 24215
0332258..... Body

0000247.....	A Parts
0000248.....	B Parts
0000249.....	C Parts
0000251.....	D Parts
9402308.....	Tire Bag
4613003.....	Mesh
1402421.....	Decal
1422196.....	Metal Transfer
1422197.....	Masking Seal

CELICA

TOYOTA CELICA

124スポーツカーシリーズNO.215
トヨタ セリカ



部品をなくしたり、こわした方は、下のステッカーが貼られたアフターサービス取り扱い店にご注文いただけます。当社アフターサービスに直接ご注文する場合は、このカードの必要部品を○でかこみ代金を現金書留または、定額小為替(100円以下は切手可)と一緒に申し込み下さい。なお、ご送金にはタミヤカードや郵便振替もご利用いただけます。



《お問い合わせ番号》 静岡054-283-0003
東京03-3899-3765(静岡へ自動転送)
営業時間 平日(月～金曜日)8:00～20:00 祝日▶休み

ボディ.....	500円
Aパーツ.....	580円
Bパーツ.....	550円
Cパーツ(メッキ).....	340円
Dパーツ(透明).....	420円
タイヤ袋詰.....	280円

メッシュ.....	120円
マーク.....	190円
マスクシール.....	190円
インレットマーク.....	190円
説明図.....	320円

For Japanese use only! ☆ITEM 24215

住所	<input type="text"/>
電話 ()	<input type="text"/>
氏名	<input type="text"/>

★上記の価格は予告なく変更となる場合があります。



0999 PRINTED IN JAPAN