

PORSCHE 911 TURBO '88

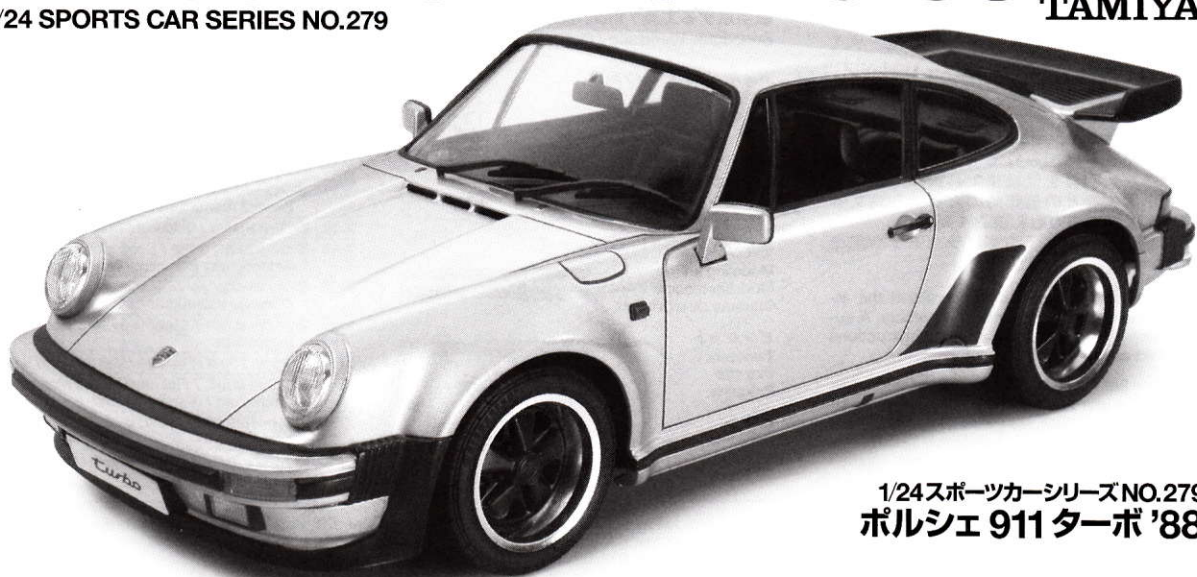

1/24 SPORTS CAR SERIES NO.279



1/24スポーツカーシリーズNO.279
ポルシェ 911 ターボ '88

The Porsche 911 has a long and distinguished history stretching back more than 40 years. During that time over 50 different models have been sold as Porsche continues to update and develop the 911 in keeping with the times. Unveiled at the 1963 Frankfurt Motor Show, the 911's rear-mounted horizontally opposed 6-cylinder engine and fastback coupe style quickly grabbed the attention of car enthusiasts around the world. The 911 Turbo debuted in 1975 as Porsche's first street model to feature a turbo engine. While retaining the 911's attractive silhouette, the Turbo also sported a huge rear wing, flared wheel arches and wide tires. A great-looking car with equally impressive abilities due to its 3 liter 260hp engine, the Turbo soon became the "flagship" of the 911 Series, though the high number of modifications such as improved suspension,

clutch and 4-speed transmission led it to be initially named the 930 Turbo. Models built after 1978 featured an engine equipped with intercooler together with upgraded capacity and output of 3.3 liters and 300hp respectively. Although BMW's 2002 Turbo was the first turbo-mounted production car, no subsequent model was built, while the 911 Turbo gave birth to a lineage that continues to this day. Production of the 911 Turbo continued until 1989, and was subsequently replaced by the new turbo-engine 964 model. However, the Turbo's legacy lived on as Porsche produced the "Turbo look" 911 with wide body and large rear wing but normal engine. Although no longer in production, the Turbo leaves a powerful mark as a truly superior sports car, and a key member of the 911 "family" which redefined people's perception of turbo cars.

Der Porsche 911 hat eine lange und ausgeprägte Geschichte, die sich über mehr als 40 Jahre erstreckt. Während dieser Zeit wurden mehr als 50 verschiedene Modelle verkauft, da Porsche den 911 fortlaufend aufwertete und weiterentwickelte und ihn so auf dem Stand der Zeit hielt. Vorgestellt auf der Frankfurter Automobil-Ausstellung 1963 zog der im Heck montierte 6-Zylinder Boxermotor des 911 und seine Fastback-Coupeform die Aufmerksamkeit der Automobil-Liebhaber der ganzen Welt auf sich. Der 911 Turbo gab 1975 sein Debüt als Porsches erstes Straßen-Modell, das einen Turbomotor besaß. Während er die attraktive Silhouette des 911 und das nach hinten abfallende Dach beibehielt, zeigte sich der Turbo auch mit einem riesigen Heckflügel, nach außen verbreitertem Radhaus und breiten Reifen für bessere Straßenhaftung. Ein gut aussehendes Auto mit dank seines 3-Liter 260PS Motors beeindruckenden Leistungen, so wurde der Turbo bald zum Flaggschiff der 911er Serie, obwohl die hohe Zahl von Veränderungen wie etwa die ver-

besserte Radaufhängung, Kupplung und 4-Gang-Kraftübertragung dazu führten, dass er anfangs 930 Turbo genannt wurde. Die nach 1978 gebauten Modelle besaßen einen mit Zwischenkühler ausgestatteten Motor von aufgewerteter Leistung und einem Hubraum von 3,3 Litern mit entsprechenden 300PS. Obwohl BMWs 2002 Turbo das erste Serienauto mit Turbomotor war, wurde kein Nachfolgermodell gebaut, wogegen der 911 Turbo die Geburtsstunde einer Baureihe einläutete, die bis heute anhält. Die Produktion des 911 Turbo dauerte bis 1989 und wurde anschließend vom neuen Turbomotor-Modell 964 abgelöst. Das Vermächtnis des Turbos aber lebte weiter, als Porsche den "Turbo-Look" 911 produzierte, mit einer breiten Karosserie und einem großen Heckflügel, aber normalem Motor. Wenn er auch inzwischen nicht mehr hergestellt wird, hinterlässt der Turbo einen dauerhaften Eindruck als ein wirklich überlegener Sportwagen und Eckpfeiler der "911er Familie", welcher die Auffassung der Menschen über Turboautos neu definierte.

La Porsche 911 possède une longue et prodigieuse histoire s'étalant maintenant sur plus de 40 ans. Durant cette période, plus de 50 modèles différents ont été commercialisés et Porsche continue de faire évoluer la 911 avec son temps. Dévoilée au Salon de Francfort de 1963, son profil de carrosserie et son moteur de 6 cylindres horizontaux opposés ont séduit les amateurs de voitures sportives du monde entier. La 911 Turbo apparue en 1975 est le premier modèle de route Porsche équipé d'un moteur turbo. Conservant la silhouette séduisante et le pavillon arrière incliné de la 911, la Turbo avait un aileron arrière surdimensionné, des passages de roues élargis et des pneus larges pour une meilleure tenue de route. Avec des performances en rapport avec ses formes agressives grâce au moteur de 3 litres développant 260 chevaux, la Turbo devint le navire amiral de la sé-

rie 911 même si en raison du nombre important d'améliorations apportées à la suspension, à l'embrayage et à la transmission à 4 rapports on la désigna initialement "930 Turbo". Les modèles produits après 1978 disposaient d'un moteur à échangeur dont la cylindrée passait à 3,3 litres et la puissance à 300 chevaux. Si la BMW 2002 Turbo fut la première voiture de production à moteur turbo, elle ne fut suivie d'aucun autre modèle alors que la 911 Turbo fut la première d'une lignée qui se perpétue encore aujourd'hui. La production de la 911 Turbo se poursuivit jusqu'en 1989, la relève étant prise par la nouvelle 964 à moteur turbo. Bien qu'elle ne soit plus produite, la Turbo laisse le souvenir vibrant d'une voiture de sport vraiment supérieure et d'un membre important de la famille "911" qui changea la perception du public des voitures à moteur turbocompressé.

デビュー当時から基本構成を変えずに現在まで生産が続けられ、なおかつ進歩し続けているスポーツカーと言えればポルシェ911において他にはないでしょう。初登場は1963年のフランクフルトショーまでさかのぼり、水平対向6気筒エンジンをリヤに搭載して後輪を駆動する構成、ファストバックのクーペスタイルを守り続け、世界中に熱狂的なファンを持っています。そのポルシェ911のフラッグシップと言えるターボモデルが誕生したのは1973年のフランクフルトショーでした。サイドシルエットこそ従来の911と変わらないものの、太いタイヤをおさめるために前後のフェンダーがワイドに張り出し、リヤにはトレイタイブの大型ウイングを装備。圧倒的なパフォーマンスを強力にアピールする出立ちとなったのです。また、ターボエンジンをはじめサスペンションの強化、クラッチの大異型化、4速トランスミッションの採用など、それまでの911とは異なる部分が多く、新しく付けられたシャ-

シナンバーにちなんで、発表当時は930ターボとも呼ばれました。排気量2994cc、最高出力260馬力でスタートした911ターボは、1978年には排気量を3299ccに拡大し、加圧された吸入空気を冷却することでさらにパワーを高めるインタークーラーを装備して最高出力が300馬力にアップしました。1989年まで生産が続けられた911ターボはその後、964と呼ばれるボディのターボバージョンへと引き継がれていったのです。市販車初のターボカーの称号は、1973年のフランクフルトショーに同時に発表され、その年に生産に移されたBMW2002ターボに譲ったものの、BMWがその後のターボカーの生産を打ち切ったのに対し、ポルシェ911ターボは現在もその承諾を絶やしてはいません。また、数々のレースでの活躍によりスーパースポーツカーとしての地位を磐石なものとしたポルシェ911ターボは、ポルシェ911ファミリーの1つのシリーズとして、これからも連綿と受け継がれていくに違いありません。



●このキットは組み立てモデルです。作る前に必ず説明書を最後までお読みください。また小学生などの低年齢の方が組み立てる時は、保護者の方もお読みください。
●接着剤や塗料は、必ずプラスチック用をお使いください。(別売)

●Read carefully and fully understand the instructions before commencing assembly. A supervising adult should also read the instructions if a child assembles the model.

●Bevor Sie mit dem Zusammenbau beginnen, sollten Sie alle Anweisungen gelesen und verstanden haben. Fall sein Kind das Modell zusammenbaut, sollte ein beaufsichtigender Erwachsener die Bauanleitung ebenfalls gelesen haben.

●Bien lire et assimiler les instructions avant de commencer l'assemblage. La construction du modèle par un enfant doit s'effectuer sous la surveillance d'un adulte.

●用意する工具 / Tools recommended / Benötigtes Werkzeug / Outillage nécessaire

接着剤 (プラスチック用)

Cement
Kleber
Colle



ニッパー

Side cutters
Seitenschneider
Pince coupante

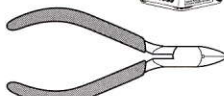

ナイフ

Modeling knife
Modelliermesser
Couteau de modéliste



ピンセット

Tweezers
Pinzette
Précelles



はさみ

Scissors
Schere
Ciseaux



●塗装指示のマークです。タミヤカラーのカラーナンバーで指示しました。

This mark denotes numbers for Tamiya Paint colors.

ボディ色 / Body color / Karosserieriefarbe / Couleur de la carrosserie

TS-8 ●イタリアンレッド / Italian red / Italienisches Rot / Rouge Italien

TS-17 ●アルミシルバー / Gloss aluminum / Alu-Silber / Aluminium brillant

X-2 ●ホワイト / White / Weiß / Blanc

X-7 ●レッド / Red / Rot / Rouge

X-10 ●ガンメタル / Gun metal / Metall-Grau / Gris acier

X-11 ●クロームシルバー / Chrome silver / Chrom-Silber / Aluminium chromé

X-12 ●ゴールドリーフ / Gold leaf / Gold Glänzend / Doré

X-18 ●セミグロスブラック / Semi gloss black / Seidenglanz Schwarz / Noir satiné

X-26 ●クリアーオレンジ / Clear orange / Klar-Orange / Orange translucide

X-27 ●クリアーレッド / Clear red / Klar-Rot / Rouge translucide

XF-1 ●フラットブラック / Flat black / Matt Schwarz / Noir mat

XF-16 ●フラットアルミ / Flat aluminum / Matt Aluminium / Aluminium mat

XF-50 ●フィールドブルー / Field blue / Feldblau / Bleu campagne

XF-56 ●メタリックグレイ / Metallic grey / Grau-Metallic / Gris métallisé

注意

●工具の使用には十分注意してください。特にナイフ、ニッパーなどの刃物によるケガや事故に注意してください。

●接着剤や塗料は使用する前にそれぞれの注意書きをよく読み、指示に従って正しく使用し、使用する時は換気十分注意してください。

●小さなお子様のいる所でのご作業はやめてください。小さな部品の飲み込みや、ビニール袋をかぶった窓などの危険な状況が考えられます。

CAUTION

●When assembling this kit, tools including knives are used. Extra care should be taken to avoid personal injury.

●Read and follow the instructions supplied with paint and/or cement, if used (not included in kit). Use plastic cement and paints only.

●Keep out of reach of small children. Children must not be allowed to put any parts in their mouths, or pull vinyl bag over their heads.

VORSICHT

●Beim Zusammenbau dieses Bausatzes werden Werkzeuge einschließlich Messer verwendet. Zur Vermeidung von Verletzungen ist besondere Vorsicht angebracht.

●Wenn Sie Farben und/oder Kleber verwenden (nicht im Bausatz enthalten), beachten und befolgen Sie die dort beiliegenden Anweisungen. Nur Klebstoff und Farben für Plastik verwenden.
●Bausatz von kleinen Kindern fernhalten. Verhüten Sie, daß Kinder irgendwelche Bauteile in den Mund nehmen oder Plastiktüten über den Kopf ziehen.

PRECAUTIONS

●L'assemblage de ce kit requiert de l'outillage, en particulier des couteaux de modélisme. Manier les outils avec précaution pour éviter toute blessure.

●Lire et suivre les instructions d'utilisation des peintures et ou de la colle, si utilisées (non incluses dans le kit). Utiliser uniquement une colle et des peintures spéciales pour le polystyrène.

●Garder hors de portée des enfants en bas âge. Ne pas laisser les enfants mettre en bouche ou sucer les pièces, ou passer un sachet vinyl sur la tête.

1 サスアームの取り付け Attaching suspension arms Radaufhängungen-Einbau Fixation des bras de suspension

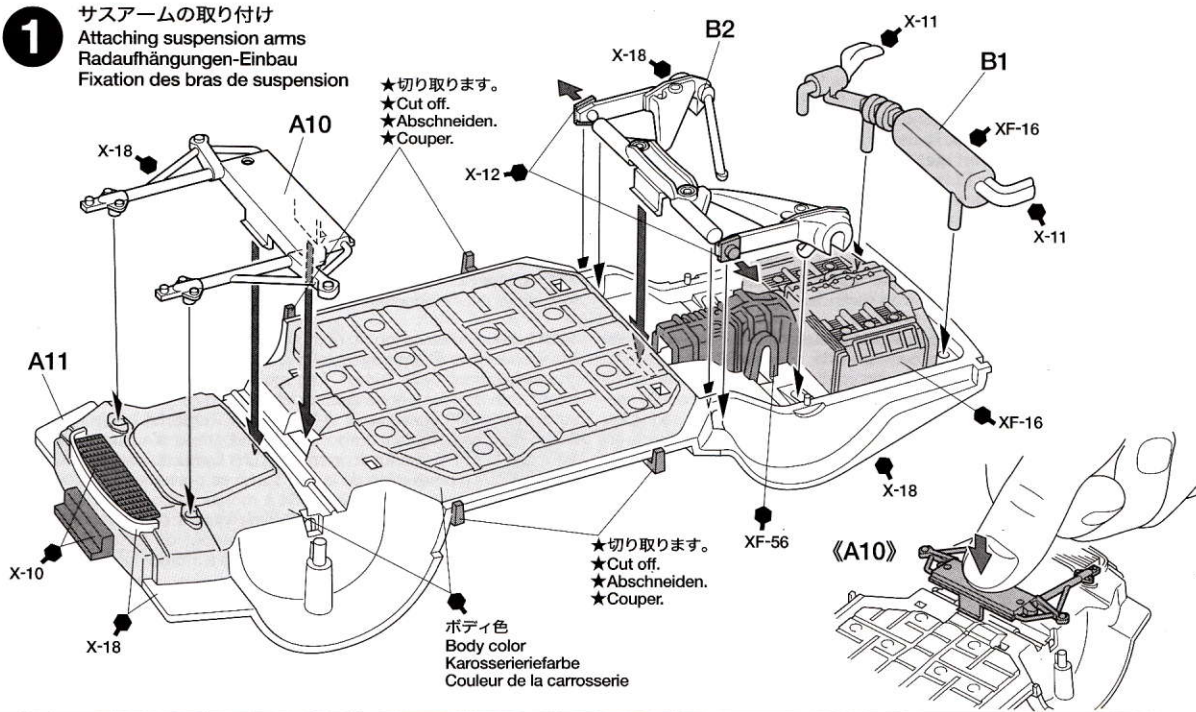

★切り取ります。
★Cut off.
★Abschneiden.
★Couper.

★切り取ります。
★Cut off.
★Abschneiden.
★Couper.

ボディ色
Body color
Karosserieriefarbe
Couleur de la carrosserie

★部品はニッパーでていねいに切り取り、切り口はカッターナイフできれいにします。
★Cut off parts using side cutters and flatten using modeling knife.
★Die Teile mit einem Seitenschneider abzwicken und Grat mit Modellbaumesser glätten.
★Détacher les pièces au moyen de pinces coupantes et aplatir avec un couteau de modélisme.



★メッキ部を接着する際は、必ず接着面のメッキをはがしてください。
★Remove plating from areas to be cemented.
★An den Klebestellen muß die Chromschicht abgeschabt werden.
★Enlever le revêtement chromé des parties à encoller.

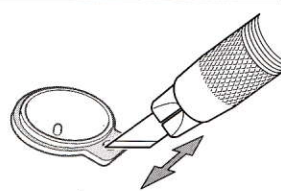

2

ホイールの取り付け
Attaching wheels
Einbau der Räder
Fixation des roues

《フロントホイール》
Front wheel
Vorderrad
Roue avant

★2個作ります。
★Make 2.
★2 Satz anfertigen.
★Faire 2 jeux.

《リアホイール》
Rear wheel
Hinterrad
Roue arrière

★2個作ります。
★Make 2.
★2 Satz anfertigen.
★Faire 2 jeux.

★タイヤのパターンに注意してください。
★Note tire tread pattern direction.
★Richtung des Reifenmusters beachten.
★Noter le sens du dessin des pneus.

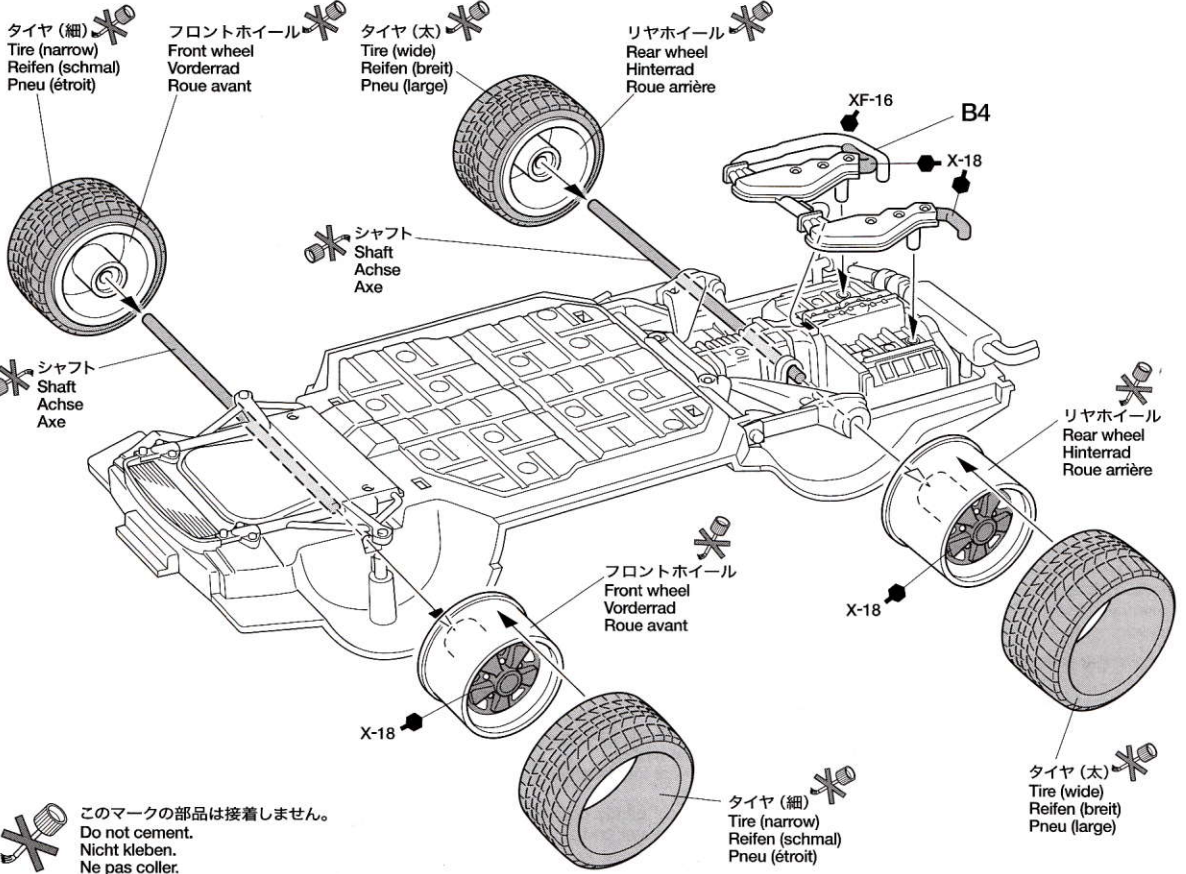
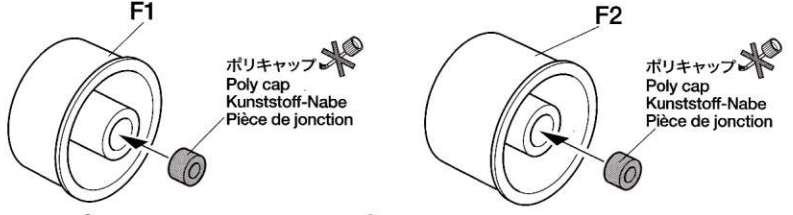

このマークの部品は接着しません。
Do not cement.
Nicht kleben.
Ne pas coller.

3

内装部品の組み立て
Interior
Innenraum
Habitacle

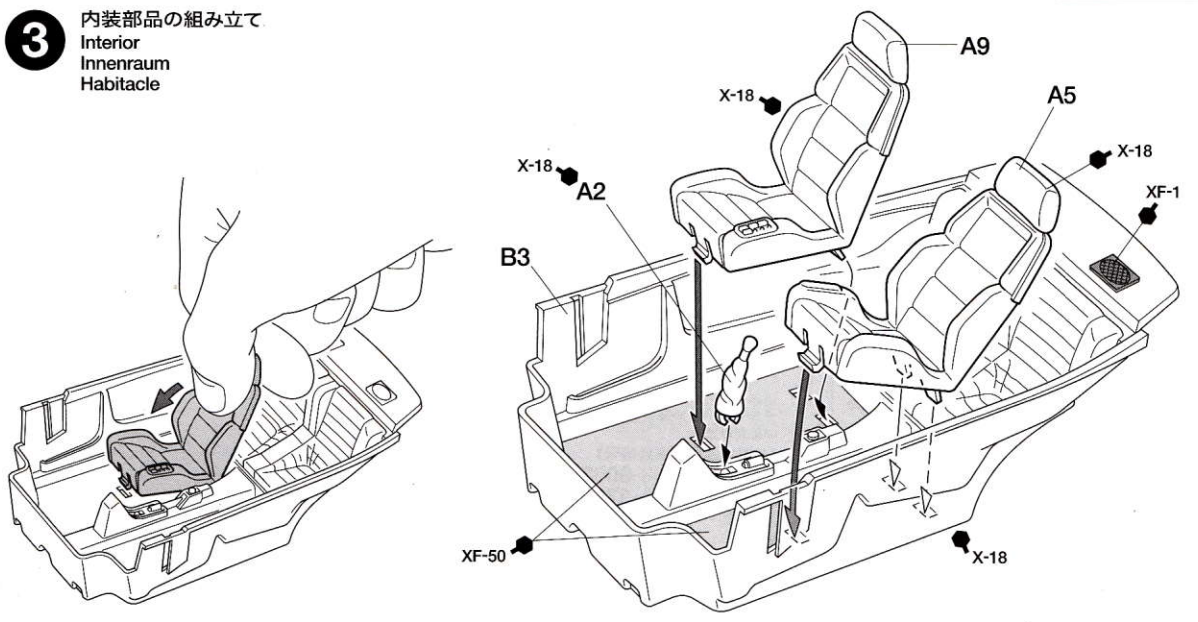

4 内装部品の取り付け
 Attaching interior parts
 Einbau der Innenraum-Teile
 Fixation des pièces d'habitacle

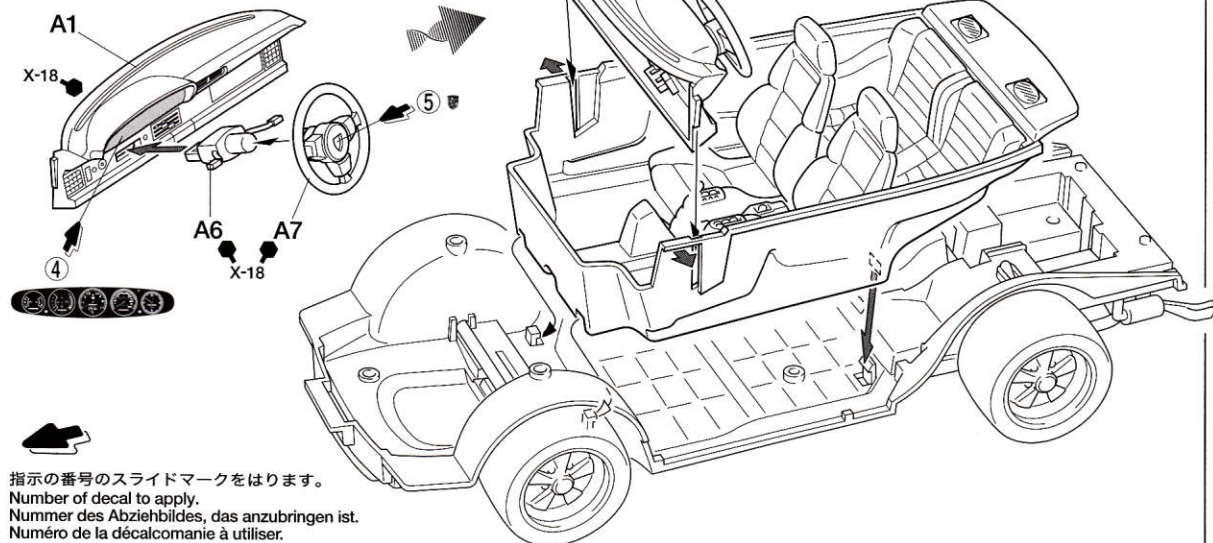

指示の番号のスライドマークをはります。
 Number of decal to apply.
 Nummer des Abziehbildes, das anzubringen ist.
 Numéro de la décalcomanie à utiliser.

5 ウィンドウの取り付け
 Attaching windows
 Scheiben-Einbau
 Fixation des vitres

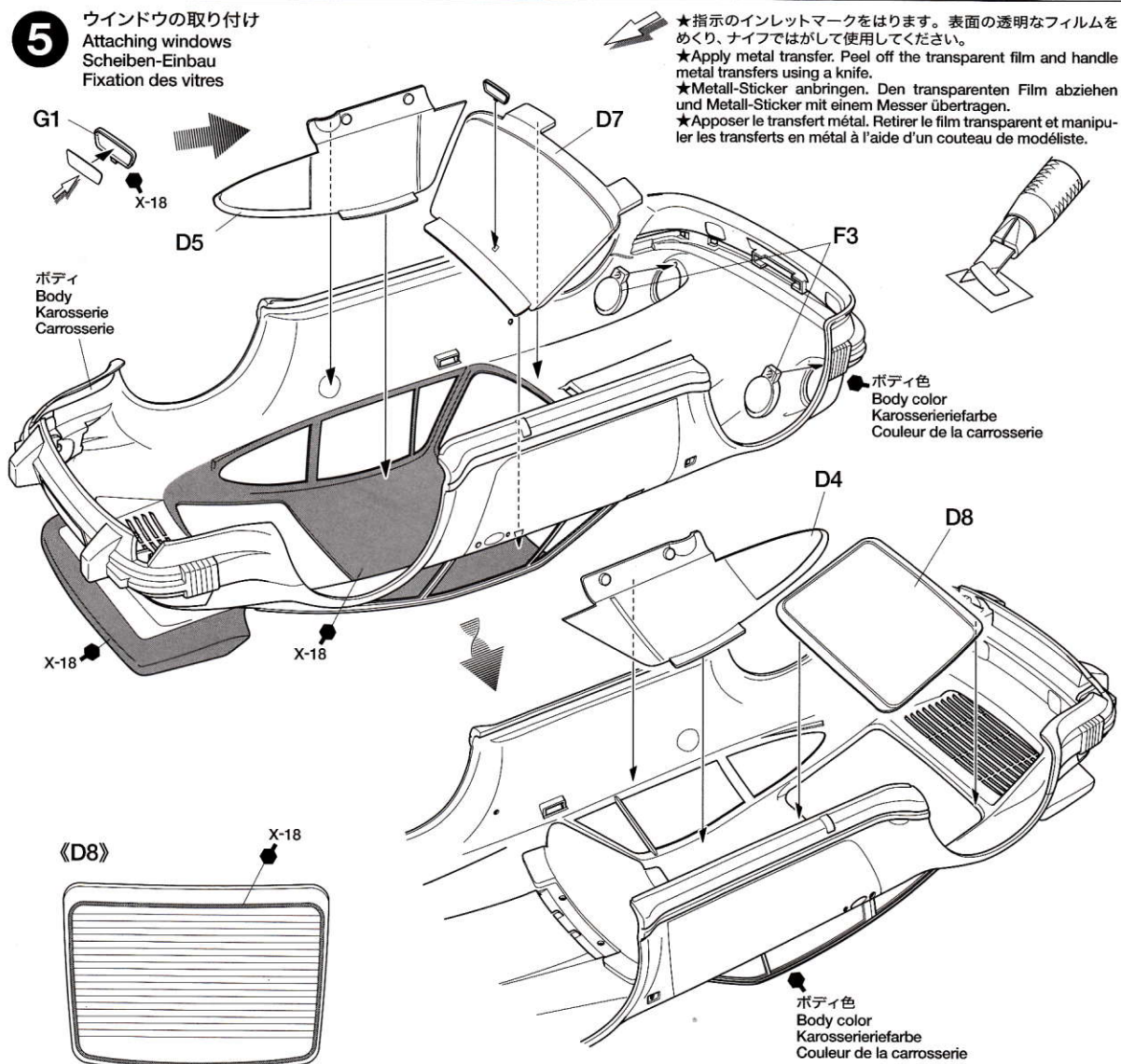

PAINTING

《ボルシェ911ターボの塗装》

1975年から1989年まで生産された930系のボルシェ911ターボ。高価格車でもあったため、豊富なボディカラーが揃えられていました。パッケージには代表的なレッドとシルバーのボディカラーを紹介しましたが、オーナー気分オリジナル塗装に仕上げるのも楽しみます。内装やシャーシ下面など、細部の塗装は説明図中に示してあります。ていねいな塗り分けがモデルの存在感をいっそう高めてくれることでしょう。

Painting the Porsche 911 Turbo '88

The Porsche 911 "Type 930" Turbo was produced from 1975 to 1989. Various color schemes were used for this supreme sports car. Feel free to choose a color to suit your own taste. Detailed painting of interior and chassis undersurface is outlined in the instruction manual. Careful finishing will further enhance the realism and atmosphere of the model.

Lackierung des Porsche 911 Turbo '88

Der Porsche 911 "Typ 930" Turbo wurde von 1975 bis 1989 hergestellt. Für diesen überragenden Sportwagen wurden vielseitige Farbgebungen verwendet. Haben Sie keine Bedenken, eine Farbe nach eigenem Geschmack zu wählen. Die Detailbemalung des Innenraums und der Chassis-Unterseite ist in der Bauanleitung beschrieben. Ein sorgfältiges Finish erhöht die Naturgetreue und Wirkung des Modells.

Décoration de la Porsche 911 Turbo '88

La Porsche 911 "Type 930" Turbo fut produite de 1975 à 1989. Différentes teintes de carrosserie furent proposées pour cette voiture sportive. Choisissez la teinte de votre choix. Les instructions de peinture des détails de l'habitacle et du châssis figurent dans le manuel d'assemblage. Des finitions soignées augmentent le réalisme du modèle.

MARKINGS

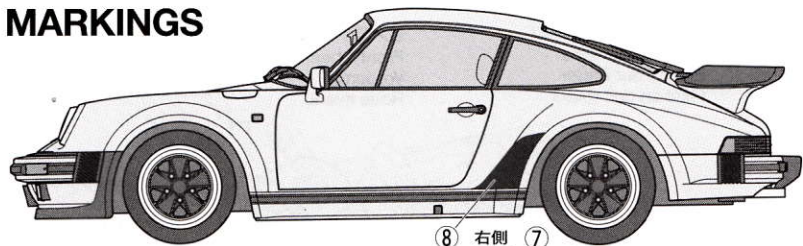

8 右側
Right
Rechts
Droit

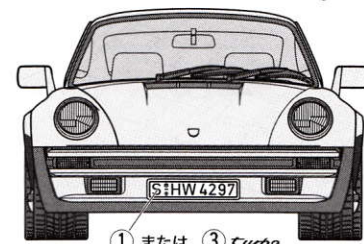
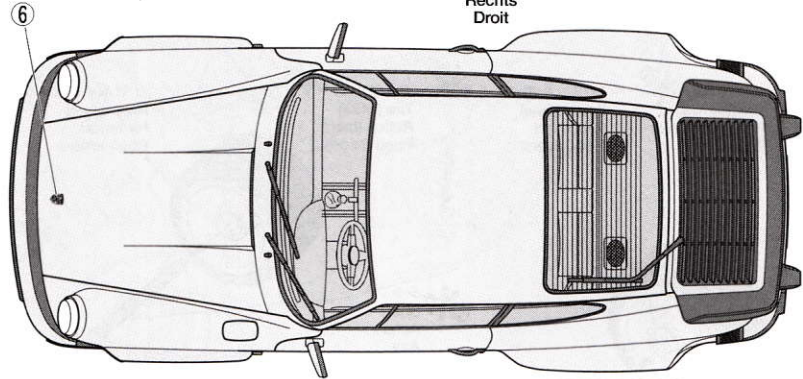

1 または 3
or
oder
ou

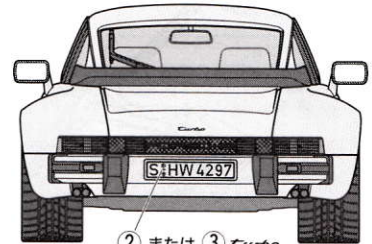

2 または 3
or
oder
ou

APPLYING DECALS

《スライドマークのはりかた》

- ① はりたいマークをハサミで切りぬきます。
- ② マークをぬるま湯に10秒ほどひたしてからタオル等の布の上におきます。
- ③ 台紙のはしを手で持ち、貼るところにマークをスライドさせてモデルに移してください。
- ④ 指に少し水をつけてマークをぬらしながら、正しい位置にずらしします。
- ⑤ やわらかい布でマークの内側の気泡をおし出ししながら、おしつけるようにして水分をとります。

DECAL APPLICATION

1. Cut off decal from sheet.
2. Dip the decal in tepid water for about 10 sec. and place on a clean cloth.
3. Hold the backing sheet edge and slide decal onto the model.
4. Move decal into position by wetting decal with finger.
5. Press decal gently down with a soft cloth until excess water and air bubbles are gone.

ANBRINGUNG DES ABZIEHBILDES

1. Abziehbild vom Blatt ausschneiden.
2. Das Abziehbild ungefähr 10 Sek. in lauwarmes Wasser tauchen, dann auf sauberen Stoff legen.
3. Die Kante der Unterlage halten und das Abziehbild auf das Modell schieben.
4. Das Abziehbild an die richtige Stelle schieben und dabei mit dem Finger das Abziehbild

bild naßmachen.
5. Das abziehbild mit weichem Stoff ganz andrücken, bis kein überflüssiges Wasser und keine Luftblasen mehr vorhanden sind.

APPLICATION DES DECALCOMANIE

1. Découpez la décalcomanie de sa feuille.
2. Plongez la décalcomanie dans de l'eau tiède pendant 10 secondes environ et poser sur un linge propre.
3. Retenez la feuille de protection par le côté et glissez la décalcomanie sur le modèle réduit.
4. Placez la décalcomanie à l'endroit voulu en la mouillant avec un de vos doigts.
5. Pressez doucement la décalcomanie avec un tissu doux jusqu'à ce que l'eau en excès et les bulles aient disparu.

《電話でのご注文もご利用いただけます。》
パーツ代金に加え、代引き手数料(315円)をご負担いただければ、代金着払で電話でのご注文も承ります。

《タミヤカード》タミヤカードを利用されますと部品の入手が早く簡単です。詳しくは、カスタマーサービスでお問合わせください。

PORSCHE 911 TURBO '88

1/24スポーツカーシリーズNO.279



ボルシェ
911ターボ'88

部品をなくしたり、こわした方は、下のステッカーが貼られたカスタマーサービス取次店でご注文いただけます。当社カスタマーサービスに直接ご注文の場合は、このカードの必要部品を○でかこみ代金を現金書留または、定額小為替(100円以下は切手可)と一緒に申し込みにください。なお、ご送金にはタミヤカードや郵便振替もご利用いただけます。

《お問い合わせ電話番号》

静岡 054-283-0003

東京 03-3899-3765 (静岡へ自動転送)

営業時間・平日 8:00~20:00・土、日、祝日 8:00~17:00

ボディ	600円	9332333
A・Gパーツ	510円	0009369
Bパーツ	360円	0009368
Dパーツ	450円	9002995
Fパーツ	320円	0009366

タミヤカスタマーサービス取次店

パーツの取扱い増せに大変便利なお店です。



タイヤ袋詰 (ポリキャップ含む)・270円	9402159
2×3mmポリキャップ (4個)・・・120円	9442023
マーク・・・200円	1402526
インレットマーク・・・210円	1422273
説明図・・・320円	1052635

For use in Japan only!

ITEM 24279

住所

電話 ()

氏名

AFTER MARKET SERVICE CARD

When purchasing Tamiya replacement parts, please take or send this form to your local Tamiya dealer so that the parts required can be correctly identified and supplied. Please note that specifications, availability and price are subject to change without notice.

Parts code	ITEM 24279
9332333	Body
0009369	A & G Parts
0009368	B Parts
9002995	D Parts
0009366	F Parts
9402159	Tire Bag
9442023	2x3mm Poly Cap (4 pcs.)
1402526	Decal
1422273	Metal Transfer
1052635	Instructions

0805 TAMIYA 株式会社タミヤ
〒422-8610 静岡県駿河区原田原3-7
24279 Porsche 911 Turbo '88 (1052635)