



Wortmann & Filz GmbH · Im Langel 6 · 59872 Meschede-Freienohl
 Phone +49 (0) 29 03 / 449-0 · Fax +49 (0) 449-114 · www.wofi.de · info@wofi.de

Lieber Kunde,

wir beglückwünschen Sie zum Kauf dieser Leuchte. Sie haben damit ein Produkt erworben, welches nach dem heutigen Stand der Technik hergestellt wurde.

Damit Sie von Anfang an und solange wie möglich Freude daran haben, lesen Sie bitte sorgfältig vor Inbetriebnahme alle Montage-, Pflege- und Sicherheitshinweise sowie evtl. beiliegende Informationsbroschüren zu besonderen Produkteigenschaften.

Dear Customer,

Congratulations on purchasing this product. You've chosen a product which is built to the highest levels of technical possibilities.

To fully enjoy your new lamp and to maximise it's efficiency, please read and store all installation, care and safety instructions and any other attached information brochures detailing special product features.

Cher Client, Chère cliente,

Nous vous félicitons pour l'achat de ce produit. Vous avez choisi un produit construit avec les techniques les plus sophistiquées.

Pour apprécier votre nouveau produit et pour vous assurer de son efficacité, nous vous remercions de bien vouloir lire toutes les informations de montage, de sécurité et les renseignements notés dans les caractéristiques du produit.

-DE- Montageanleitung	-LT- Montavimo instrukcija	-HU- Szerelési útmutató	-GR- Οδηγίες τοποθέτησης
-IT- Istruzioni per il montaggio	-LV- Montāžas instrukcija	-RO- Instrucțiuni de montaj	-DK- Montagevejledning
-FR- Instructions de montage	-EE- Paigaldusjuhend	-SI- Navodila za montažo	-FI- Asennusopas
-GB- Installation instructions	-PL- Instrukcja montażu	-HR- Upute za uporabu	-SE- montageinstruktion
-ES- Instrucciones de montaje	-CZ- Návod k montáži	-RS- Uputstva za upotrebu	-NO- Monteringsanvisning
-NL- Montagehandleiding	-SK- Montážny návod	-RU- Руководство по монтажу	-IS- samsetningarleiðbeiningar
-PT- Instruções de montagem	-BG- Инструкция за монтаж	-TR- Montaj Talimatı	

Artikel/Serie Nr.: 3226.02.xx.9000 , 70104G

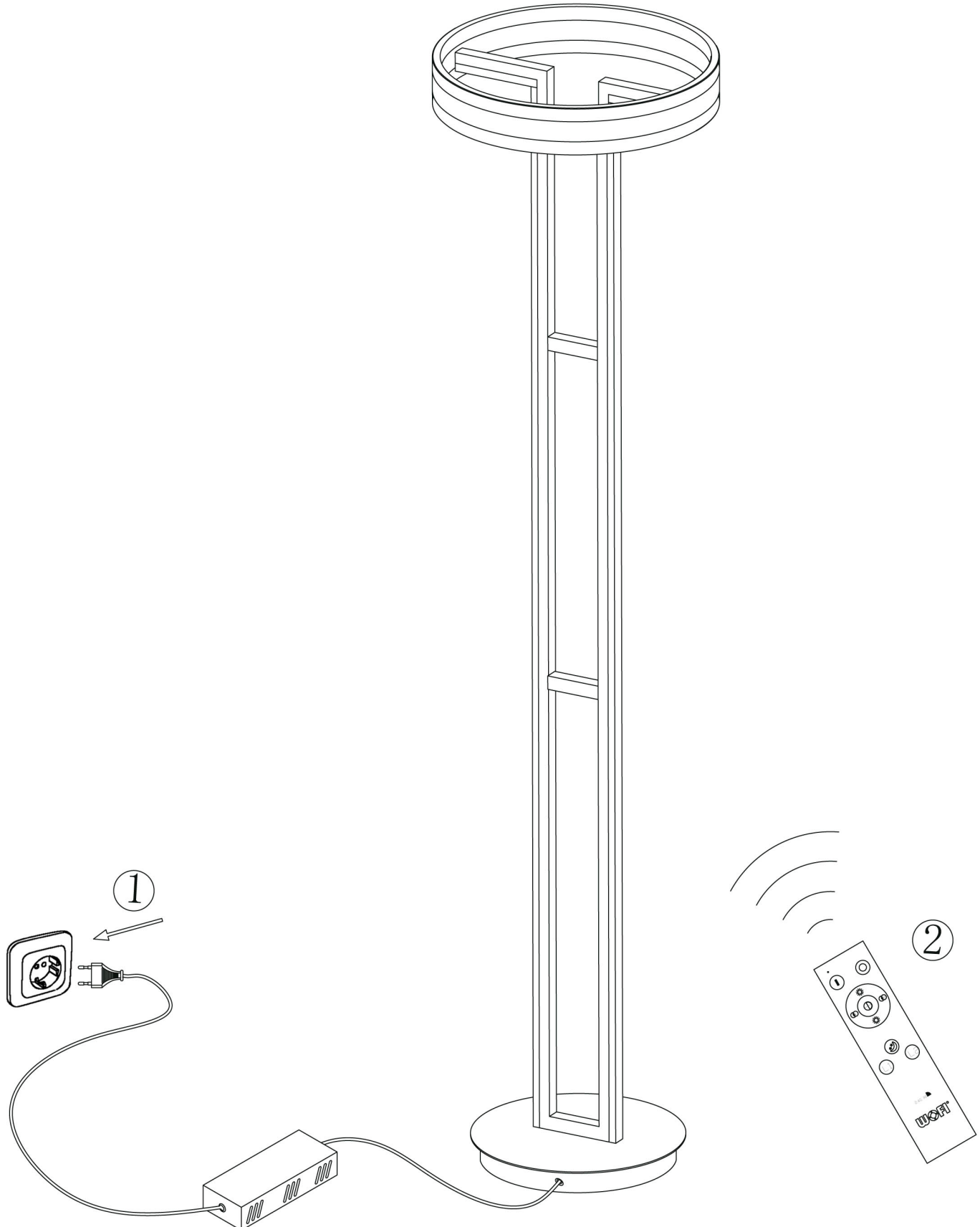

WOFI LEUCHTEN

Wortmann & Filz GmbH . Im Langel 6 . D-59872 Meschede



+49/(0)2903-449 449



+49/(0)2903 - 449 459



service@wofi.de

www.wofi.de

-DE- Montageanleitung	-LT- Montavimo instrukcija	-HU- Szerelési útmutató	-GR- Οδηγίες τοποθέτησης
-IT- Istruzioni per il montaggio	-LV- Montāžas instrukcija	-RO- Instrucțiuni de montaj	-DK- Montagevejledning
-FR- Instructions de montage	-EE- Paigaldusjuhend	-SI- Navodila za montažo	-FI- Asennusopas
-GB- Installation instructions	-PL- Instrukcja montażu	-HR- Upute za uporabu	-SE- montageinstruktion
-ES- Instrucciones de montaje	-CZ- Návod k montáži	-RS- Uputstva za upotrebu	-NO- Monteringsanvisning
-NL- Montagehandleiding	-SK- Montážny návod	-RU- Руководство по монтажу	-IS- samsetningarleiðbeiningar
-PT- Instruções de montagem	-BG- Инструкция за монтаж	-TR- Montaj Talimatı	

Artikel / Serie Nr.: 226

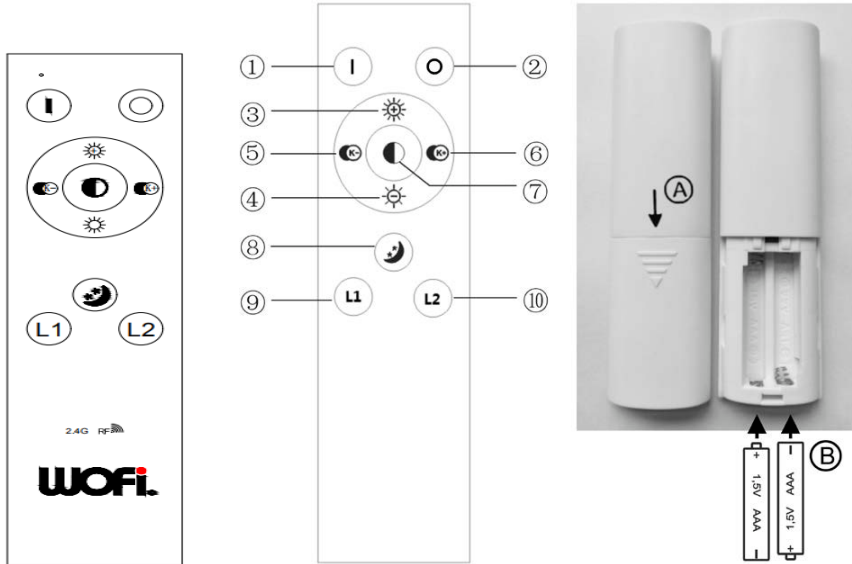

Technisches Datenblatt für die Fernbedienung

Parameter	Bemerkung
Betriebsspannung	3,0 V
Funkfrequenzbereich	2400 MHz-2483,5 MHz
Modulationsmodus	GFSK
Ausgangsleistung	6 dBm
Standby-Strom	5 µA
Reichweite	20-30 m
Maße	117 x 38 x 14,6 mm

Bedienung der Leuchte mit der Fernbedienung

- Taste ① Drücken Sie diese Taste kurz, um die Leuchte einzuschalten. Der letzte Zustand (Helligkeit, Farbtemperatur) wird beim Einschalten des Gerätes wieder eingestellt.
- Taste ② Drücken Sie diese Taste kurz, um die Leuchte auszuschalten. Die Leuchte bleibt im Standby-Modus, um weitere Funksignale zu empfangen.
- Taste ③ Drücken Sie diese Taste, um die Helligkeit zu erhöhen. Ein kurzer Tastendruck ermöglicht es Ihnen, die Einstellung Schritt für Schritt vorzunehmen. Halten Sie diese Taste gedrückt, um eine stufenlose Einstellung vorzunehmen.
- Taste ④ Drücken Sie diese Taste, um die Helligkeit zu reduzieren. Ein kurzer Tastendruck ermöglicht es Ihnen, die Einstellung Schritt für Schritt vorzunehmen. Halten Sie diese Taste gedrückt, um eine stufenlose Einstellung vorzunehmen.
- Taste ⑤ Drücken Sie diese Taste, um wärmere Farbtemperatur (CCT) einzustellen. Mit einem kurzen Druck auf die Taste können Sie die Einstellung Schritt für Schritt vornehmen. Halten Sie die Taste gedrückt, um eine stufenlose Einstellung vorzunehmen.
- Taste ⑥ Drücken Sie diese Taste, um kühlere Farbtemperatur (CCT) einzustellen. Mit einem kurzen Druck auf die Taste können Sie die Einstellung Schritt für Schritt vornehmen. Halten Sie die Taste gedrückt, um eine stufenlose Einstellung vorzunehmen.
- Taste ⑦ Drücken Sie die Taste, um die Farbtemperatur (CCT) in drei Schritten bei 100% Helligkeit einzustellen. Durch wiederholtes Drücken dieser Taste wechselt die Farbtemperatur schrittweise (3000K (Warmweiß) - 4200K (Neutralweiß) - 6000K (Kaltweiß) 3000 K. etc.).
- Taste ⑧ Drücken Sie die Taste, um den Nachtlichtmodus einzuschalten. Die Leuchte wird auf die niedrigste Helligkeit umgeschaltet.
- Taste ⑨ Drücken Sie die Taste, um die äußere Lichtquelle ein- oder auszuschalten.
- Taste ⑩ Drücken Sie die Taste, um die innere Lichtquelle ein- oder auszuschalten.

Betrieb der Lampe über den Lichtschalter

Verhalten nach Stromunterbrechung

Bei eingeschalteter Leuchte kann die Farbtemperatur durch erneutes Drücken des Wandschalters eingestellt werden. Schalten Sie die Leuchte aus und nach einer Pause zwischen 3 bis maximal 10 Sekunden wieder ein. Mit jedem Schaltvorgang schaltet die Farbtemperatur (CCT) bei 100%

WOFI LEUCHTEN

Wortmann & Filz GmbH . Im Langel 6 . D-59872 Meschede



+49/(0)2903-449 449



+49/(0)2903 - 449 459



service@wofi.de

www.wofi.de

-DE- Montageanleitung	-LT- Montavimo instrukcija	-HU- Szerelési útmutató	-GR- Οδηγίες τοποθέτησης
-IT- Istruzioni per il montaggio	-LV- Montāžas instrukcija	-RO- Instrucțiuni de montaj	-DK- Montagevejledning
-FR- Instructions de montage	-EE- Paigaldusjuhend	-SI- Navodila za montažo	-FI- Asennusopas
-GB- Installation instructions	-PL- Instrukcja montażu	-HR- Upute za uporabu	-SE- montageinstruktion
-ES- Instrucciones de montaje	-CZ- Návod k montáži	-RS- Uputstva za upotrebu	-NO- Monteringsanvisning
-NL- Montagehandleiding	-SK- Montážny návod	-RU- Руководство по монтажу	-IS- samsetningarleiðbeiningar
-PT- Instruções de montagem	-BG- Инструкция за монтаж	-TR- Montaj Talimatı	

Helligkeit auf das nächste Niveau (3000K - 4200K - 6000K - 3000K - 4200K - 6000K etc.).

Ist die Leuchte länger als 10 Sekunden stromlos, z. B. durch Ausschalten über den Lichtschalter oder durch einen Stromausfall, schaltet sich die Leuchte bei Wiederkehr der Spannung mit der zuletzt eingestellten Farbtemperatur und Helligkeit wieder ein.

Bitte beachten Sie dies insbesondere, wenn die Leuchte unbeaufsichtigt und im Standby-Modus ist.

Herstellung der Verbindung mit der Fernbedienung

Sollte es notwendig sein, eine neue Fernbedienung mit der Leuchte zu verbinden, z. B. bei Verlust oder bei defekter Original-Fernbedienung, trennen Sie die Leuchte für ca. 20 Sekunden vom Stromnetz, z. B. durch Ausschalten über den Lichtschalter oder durch Herausziehen des Netzsteckers. Nehmen Sie dann die zu verbindende Fernbedienung mit eingelegten Batterien (siehe "Hinweise zur Handhabung der Batterien") und schalten Sie die Stromversorgung wieder ein. Drücken Sie dann innerhalb der ersten 3 Sekunden einmal die Taste . Die Leuchte bestätigt die erfolgreiche Herstellung der Verbindung durch zweimaliges Blinken.

Um die Verbindung zu lösen, trennen Sie die Leuchte für mindestens 20 Sekunden vom Stromnetz, z. B. durch Ausschalten über den Lichtschalter oder durch Herausziehen des Netzsteckers. Schalten Sie die Spannungsversorgung der Leuchte wieder ein. Drücken Sie dann innerhalb der ersten 3 Sekunden fünfmal die Taste . Die Leuchte bestätigt ein erfolgreiches Lösen der Verbindung durch viermaliges Blinken.

Es ist möglich, mehrere Leuchten dieser Serie mit einer Fernbedienung zu steuern, um eine Gruppe zu bilden, z. B. um alle Leuchten in einem Raum gleichzeitig zu bedienen. Darüber hinaus kann jede Leuchte mit mehr als einer Fernbedienung verbunden werden. Gehen Sie wie im ersten Abschnitt beschrieben vor, um jede Fernbedienung mit der Leuchte zu verbinden.

Wenn die Leuchte nicht auf die Fernbedienung reagiert, führen Sie folgende Fehlerbehebungsschritte durch:

Wenn der Abstand zwischen der Fernbedienung und der Leuchte zu groß ist, kann es zu Problemen bei der Funkübertragung der Schaltbefehle kommen. Falls erforderlich, reduzieren Sie den Abstand zwischen der Fernbedienung und der Leuchte.

Wenn die Fernbedienung nicht funktioniert, überprüfen Sie, ob die Batterien richtig eingesetzt sind (siehe "Hinweise zur Handhabung der Batterien").

Gebrauchte Batterien der Fernbedienung können auch ein Grund für die Verkürzung der Entfernung oder Funktionsprobleme sein. Ersetzen Sie in diesem Fall die Batterien so schnell wie möglich (siehe "Hinweise zur Handhabung der Batterien").

Stellen Sie die Verbindung zwischen der Leuchte und der Fernbedienung erneut her, wie im ersten Abschnitt beschrieben.

Hinweise zur Handhabung der Batterien

Um die Batterien einzusetzen, öffnen Sie den Batterieschacht in Richtung des Pfeils auf der Unterseite der Fernbedienung (A). Legen Sie zwei Micro-Batterien (Typ AAA) mit der richtigen Polarität in den Batterieschacht (B). Schließen Sie den Batterieschacht. Funktionsprobleme oder eine Verringerung der Reichweite der Fernbedienung sind Anzeichen für eine nahezu verbrauchte Batterien. In diesem Fall müssen die Batterien ausgetauscht werden. Ändern Sie sie wie in diesem Abschnitt beschrieben.

Beachten Sie folgende Punkte:

Beim Verschlucken können Batterien zu einer potenziellen Gefahr für Ihr Leben werden.

Bewahren Sie die Batterien daher außerhalb der Reichweite von Kindern auf.

Entladene Batterien so schnell wie möglich entfernen, um das Risiko eines Auslaufens zu verringern.

Wechseln Sie immer alle Batterien gleichzeitig. Verwenden Sie niemals Batterien mit unterschiedlicher Ladung, Marke oder Qualität.

WOFI LEUCHTEN

Wortmann & Filz GmbH . Im Langel 6 . D-59872 Meschede



+49/(0)2903-449 449



+49/(0)2903 - 449 459



service@wofi.de

www.wofi.de

-DE- Montageanleitung	-LT- Montavimo instrukcija	-HU- Szerelési útmutató	-GR- Οδηγίες τοποθέτησης
-IT- Istruzioni per il montaggio	-LV- Montāžas instrukcija	-RO- Instrucțiuni de montaj	-DK- Montagevejledning
-FR- Instructions de montage	-EE- Paigaldusjuhend	-SI- Navodila za montažo	-FI- Asennusopas
-GB- Installation instructions	-PL- Instrukcja montażu	-HR- Upute za uporabu	-SE- montageinstruktion
-ES- Instrucciones de montaje	-CZ- Návod k montáži	-RS- Uputstva za upotrebu	-NO- Monteringsanvisning
-NL- Montagehandleiding	-SK- Montážny návod	-RU- Руководство по монтажу	-IS- samsetningarleiðbeiningar
-PT- Instruções de montagem	-BG- Инструкция за монтаж	-TR- Montaj Talimatı	

Item / serial number : 226

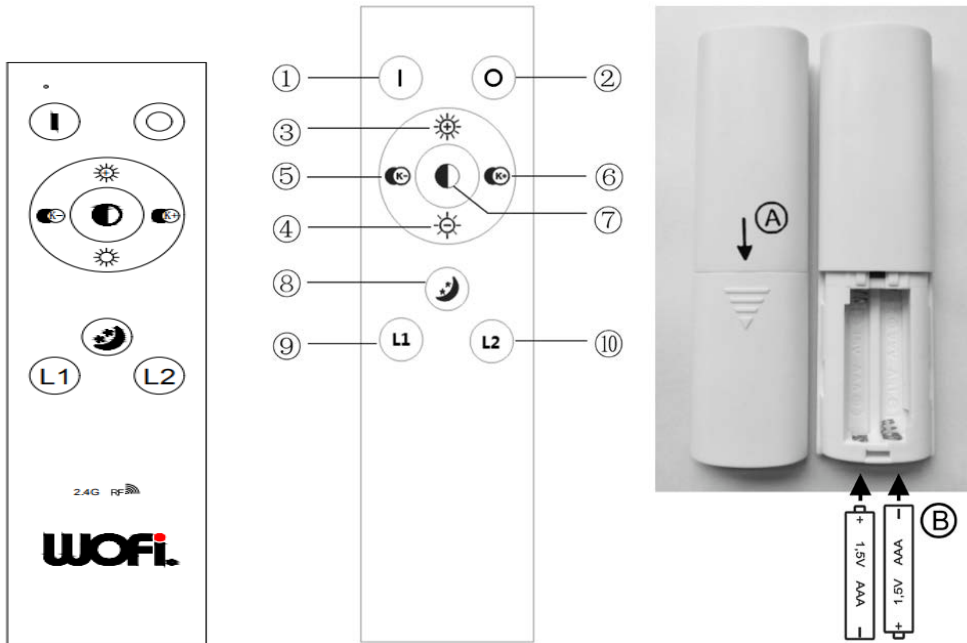

Technical data sheet for the remote control

Parameter		Remark
Operating voltage	3.0V	1.5V AAA 2 pieces
Radio frequency	2400 MHz – 2483.5 MHz	
Modulation mode	GFSK	
Transmission power	6 dBm	
Standby current	5 µA	
Range	20-30 m	
Dimensions	117 x 38 x 14.6 mm	

Operating the light using the remote control

- Button ① Press this button briefly to switch on the light. The last state (brightness, colour temperature) is restored when the device is switched on.
- Button ② Press this button briefly to switch off the light. The light remains in standby mode to receive further radio signals.
- Button ③ Press this button to increase the brightness. By pressing this button briefly, you can adjust the setting step by step. Keep the button pressed to adjust the setting continuously.
- Button ④ Press this button to reduce the brightness. By pressing this button briefly, you can adjust the setting step by step. Keep the button pressed to adjust the setting continuously.
- Button ⑤ Press this button to set a warmer colour temperature (CCT). By pressing this button briefly, you can adjust the setting step by step. Keep the button pressed to adjust the setting continuously.
- Button ⑥ Press this button to set a cooler colour temperature (CCT). By pressing this button briefly, you can adjust the setting step by step. Keep the button pressed to adjust the setting continuously.
- Button ⑦ Press the button to set the colour temperature (CCT) in three stages at 100% brightness. By pressing this button repeatedly, the colour temperature changes each time (3000K (warm white) - 4200K (neutral white) - 6000K (cold white) 3000 K. etc.).
- Button ⑧ Press this button to switch on night light mode. The light is switched to the lowest brightness level.
- Button ⑨ Press this button to switch on or off the outer light source.
- Button ⑩ Press this button to switch on or off the inner light source.

WOFI LEUCHTEN

Wortmann & Filz GmbH . Im Langel 6 . D-59872 Meschede

+49/(0)2903-449 449

+49/(0)2903 - 449 459

service@wofi.de

www.wofi.de

-DE- Montageanleitung	-LT- Montavimo instrukcija	-HU- Szerelési útmutató	-GR- Οδηγίες τοποθέτησης
-IT- Istruzioni per il montaggio	-LV- Montāžas instrukcija	-RO- Instrucțiuni de montaj	-DK- Montagevejledning
-FR- Instructions de montage	-EE- Paigaldusjuhend	-SI- Navodila za montažo	-FI- Asennusopas
-GB- Installation instructions	-PL- Instrukcja montażu	-HR- Upute za uporabu	-SE- montageinstruktion
-ES- Instrucciones de montaje	-CZ- Návod k montáži	-RS- Uputstva za upotrebu	-NO- Monteringsanvisning
-NL- Montagehandleiding	-SK- Montážny návod	-RU- Руководство по монтажу	-IS- samsetningarleiðbeiningar
-PT- Instruções de montagem	-BG- Инструкция за монтаж	-TR- Montaj Talimatı	

Operating the light via the light switch

Actions after a power cut

If the light is switched on, the colour temperature can be set by pressing the wall switch again. Switch the light off and back on again after an interval of 3 to max. 10 seconds. Each time the button is pressed, the colour temperature (CCT) at 100% brightness switches to the next level (3000K - 4200K - 6000K - 3000K - 4200K - 6000K etc.).

If the light is disconnected from power for longer than 10 seconds, for example if the light is switched off via the switch or during a power cut, the light will switch on with the most recently set colour temperature and brightness when power is restored.

Please take note of this, particularly if the light is unsupervised and in standby mode.

Establishing the connection with the remote control

Should it become necessary to connect a new remote control to the light, for example if the original remote control is lost or faulty, disconnect the light from power for approx. 20 seconds, for example by switching it off via the light switch or by disconnecting the mains plug. Then, take the remote control to be connected with batteries inserted (see "information about handling batteries") and switch the power back on. Then, press the button  once within the first 3 seconds. The light confirms that the connection has been established successfully by flashing twice.

To break the connection, disconnect the light from power for at least 20 seconds, for example, by switching it off via the light switch or by disconnecting the mains plug. Switch the light's power supply back on. Then, press the button  five times within the first 3 seconds. The light confirms that the connection has been broken successfully by flashing four times.

It is possible to control several lights in this range with one remote control to form a group of lights, for example to operate all the lights in one room at the same time. Each light can also be connected with more than one remote control. Proceed as described in the first section to connect each remote control with the light.

If the light does not react to the remote control, carry out the following troubleshooting steps:

If the distance between the remote control and the light is too great, this can lead to problems with the radio transmission of the switch commands. If necessary, reduce the distance between the remote control and the light.

If the remote control is not working, check whether the batteries have been inserted correctly (see "information about handling batteries").

Used-up batteries in the remote control can also be a reason for the distance shortening or functional problems. In this case, replace the batteries as quickly as possible (see "information about handling batteries").

Re-establish the connection between the light and the remote control, as described in the first section.

Information about handling batteries

To insert the batteries, open the battery compartment in the direction of the arrow on the bottom of the remote control (A). Place two AAA batteries in the battery compartment (B), paying attention to the correct polarity. Close the battery compartment. Functional problems or a reduction in the reach of the remote control are signs that the batteries are close to being used up. In this case, the batteries must be replaced. Change them as described in this section.

Please observe the following points:

If swallowed, batteries may present a potential danger to your life.

For this reason, keep the batteries out of reach of children.

Remove depleted batteries as quickly as possible to prevent the risk of leaking.

Always change all batteries at the same time. Never use batteries with different charges, from different brands or of a different quality.

WOFI LEUCHTEN

Wortmann & Filz GmbH . Im Langel 6 . D-59872 Meschede



+49/(0)2903-449 449



+49/(0)2903 - 449 459



service@wofi.de

www.wofi.de

-DE- Montageanleitung	-LT- Montavimo instrukcija	-HU- Szerelési útmutató	-GR- Οδηγίες τοποθέτησης
-IT- Istruzioni per il montaggio	-LV- Montāžas instrukcija	-RO- Instrucțiuni de montaj	-DK- Montagevejledning
-FR- Instructions de montage	-EE- Paigaldusjuhend	-SI- Navodila za montažo	-FI- Asennusopas
-GB- Installation instructions	-PL- Instrukcja montażu	-HR- Upute za uporabu	-SE- montageinstruktion
-ES- Instrucciones de montaje	-CZ- Návod k montáži	-RS- Uputstva za upotrebu	-NO- Monteringsanvisning
-NL- Montagehandleiding	-SK- Montážny návod	-RU- Руководство по монтажу	-IS- samsetningarleiðbeiningar
-PT- Instruções de montagem	-BG- Инструкция за монтаж	-TR- Montaj Talimatı	

Article / n° de série : 226

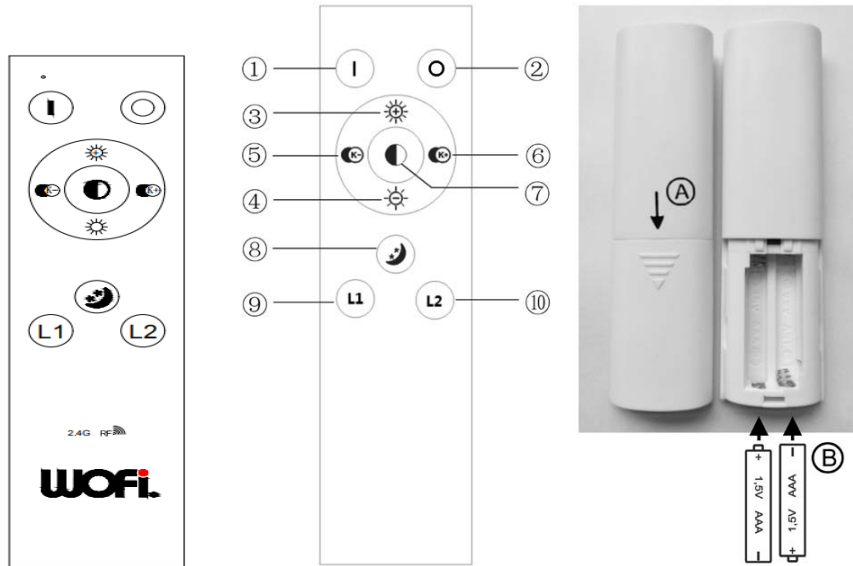

Fiche technique pour la télécommande

Paramètre		Remarque
Tension de fonctionnement	3,0 V	1,5V AAA 2 pièces
Fréquence radio	2400 MHz - 2483,5 MHz	
Mode de modulation	GFSK	
Puissance d'émission	6 dBm	
Courant en mode veille	5 µA	
Portée	20-30 m	
Dimensions	117 x 38 x 14,6 mm	

Utilisation de la lampe avec la télécommande

- Bouton ① Appuyer brièvement sur ce bouton pour allumer la lampe. Avec l'allumage de l'appareil, le dernier état (clarté, couleur de température) est une nouvelle fois réglé.
- Bouton ② Appuyer brièvement sur ce bouton pour éteindre la lampe. La lampe reste en mode veille pour capter d'autres signaux radioélectriques.
- Bouton ③ Appuyer sur ce bouton pour augmenter la clarté. En appuyant brièvement sur le bouton, vous pouvez procéder au réglage étape par étape. Maintenir le bouton appuyé pour effectuer un réglage en continu.
- Bouton ④ Appuyer sur ce bouton pour réduire la clarté. En appuyant brièvement sur le bouton, vous pouvez procéder au réglage étape par étape. Maintenir le bouton appuyé pour effectuer un réglage en continu.
- Bouton ⑤ Appuyer sur ce bouton pour régler une température de couleur plus chaude (CCT). En appuyant brièvement sur le bouton, vous pouvez procéder au réglage étape par étape. Maintenir le bouton appuyé pour effectuer un réglage en continu.
- Bouton ⑥ Appuyer sur ce bouton pour régler une température de couleur plus froide (CCT). En appuyant brièvement sur le bouton, vous pouvez procéder au réglage étape par étape. Maintenir le bouton appuyé pour effectuer un réglage en continu.
- Bouton ⑦ Appuyer sur le bouton pour régler la température de couleur (CCT) jusqu'à 100 % de la clarté en trois étapes. En appuyant plusieurs fois sur ce bouton, la température de couleur change en continue (3000 K (blanc chaud) - 4200 K (blanc neutre) - 6000 K (blanc froid) 3000 K, etc.).
- Bouton ⑧ Appuyer sur le bouton pour régler la lampe en mode veilleuse. La lampe est commutée sur la plus faible clarté.
- Bouton ⑨ Appuyer sur le bouton pour allumer ou éteindre une source lumineuse extérieure.
- Bouton ⑩ Appuyer sur le bouton pour allumer ou éteindre une source lumineuse intérieure.

Fonctionnement de la lampe avec l'interrupteur d'éclairage

Conduite à tenir après une coupure de courant

Lorsque la lampe est allumée, la température de couleur peut être réglée en appuyant une nouvelle fois sur l'interrupteur mural. Éteindre la lampe

WOFI LEUCHTEN

Wortmann & Filz GmbH . Im Langel 6 . D-59872 Meschede



+49/(0)2903-449 449



+49/(0)2903 - 449 459



service@wofi.de

www.wofi.de

-DE- Montageanleitung	-LT- Montavimo instrukcija	-HU- Szerelési útmutató	-GR- Οδηγίες τοποθέτησης
-IT- Istruzioni per il montaggio	-LV- Montāžas instrukcija	-RO- Instrucțiuni de montaj	-DK- Montagevejledning
-FR- Instructions de montage	-EE- Paigaldusjuhend	-SI- Navodila za montažo	-FI- Asennusopas
-GB- Installation instructions	-PL- Instrukcja montażu	-HR- Upute za uporabu	-SE- montageinstruktion
-ES- Instrucciones de montaje	-CZ- Návod k montáži	-RS- Uputstva za upotrebu	-NO- Monteringsanvisning
-NL- Montagehandleiding	-SK- Montážny návod	-RU- Руководство по монтажу	-IS- samsetningarleiðbeiningar
-PT- Instruções de montagem	-BG- Инструкция за монтаж	-TR- Montaj Talimatı	

et la rallumer après une pause de 3 à 10 secondes maximale. Avec chaque opération de commutation, la température de couleur (CCT) passe au niveau suivant avec 100 % de clarté (3000 K - 4200 K - 6000 K - 3000 K - 4200 K - 6000 K, etc.).

Si la lampe est pendant plus de 10 secondes sans courant, par exemple en éteignant l'interrupteur électrique ou en cas d'une coupure de courant, la lampe se rallume avec la dernière température de couleur et clarté réglée après le rétablissement de la tension électrique.

Faire particulièrement attention à cela lorsque la lampe est sans surveillance ou qu'elle est en mode veille.

Établissement de la connexion avec la télécommande

S'il est nécessaire de connecter une nouvelle télécommande à une lampe, par exemple dans le cas d'une perte ou d'une télécommande originale défectueuse, débrancher la lampe du réseau électrique pendant environ 20 secondes, par exemple en éteignant avec l'interrupteur d'éclairage ou en débranchant la fiche secteur. Puis prendre la télécommande à connecter, avec les piles électriques insérées (voir « Consignes pour la manipulation des piles électriques »), et rallumer l'alimentation en courant. Appuyer une fois le bouton ① pendant les 3 premières secondes. La lampe clignote deux fois pour indiquer que la connexion a bien été établie.

Pour couper la connexion, débrancher la lampe électrique du réseau électrique pendant au moins 20 secondes, par exemple en éteignant l'interrupteur d'éclairage ou en débranchant la fiche secteur. Rallumer l'alimentation en énergie de la lampe. Appuyer cinq fois le bouton ① pendant les 3 premières secondes. La lampe clignote quatre fois pour indiquer que la connexion a bien été coupée.

Il est possible de régler plusieurs lampes de cette série avec une télécommande pour former un groupe, par exemple pour utiliser toutes les lampes d'une pièce en même temps. En outre, chaque lampe peut être connectée à plusieurs télécommandes. Procéder comme décrit dans la première partie pour connecter chaque télécommande à la lampe.

Si la lampe ne réagit pas à la télécommande, procéder aux étapes de dépannage suivantes :

Si l'écart entre la télécommande et la lampe est trop important, des problèmes peuvent survenir lors de la transmission radio de l'interrupteur de commande. Si nécessaire, réduire l'écart entre la télécommande et la lampe.

Si la télécommande ne fonctionne pas, vérifiez que les piles électriques sont bien placées (voir « Consignes pour la manipulation des piles électriques »).

Les piles électriques déchargées peuvent être la cause de la réduction de l'écart ou de problèmes de commande. Remplacer dans ce cas les piles électriques dès que possible (voir « Consignes pour la manipulation des piles électriques »).

Établir une nouvelle fois la connexion entre la lampe et la télécommande comme indiqué dans la première partie.

Consignes pour la manipulation des piles électriques

Pour insérer les piles électriques, ouvrir le compartiment des piles électriques en suivant le sens de la flèche sur le dessous la télécommande (A). Placer deux piles électriques Micro (type AAA) dans le compartiment des piles (B) avec la bonne polarité. Fermer le compartiment des piles électriques. Des problèmes de commande ou une diminution de la portée de la télécommande sont les signes d'une pile électrique presque déchargée. Dans ce cas, vous devez remplacer les piles électriques. Remplacez-les comme indiqué dans cette partie.

Respecter les points suivants :

L'ingestion des piles électriques peut provoquer un danger de mort potentiel.

Tenir les piles électriques hors de portée des enfants.

Retirer dès que possible les piles déchargées afin d'éviter tout risque de fuite.

Toujours changer les piles électriques en même temps. N'utiliser jamais des piles électriques avec un chargement, une marque ou une qualité différents.

WOFI LEUCHTEN

Wortmann & Filz GmbH . Im Langel 6 . D-59872 Meschede



+49/(0)2903-449 449



+49/(0)2903 - 449 459



service@wofi.de

www.wofi.de

-DE- Montageanleitung	-LT- Montavimo instrukcija	-HU- Szerelési útmutató	-GR- Οδηγίες τοποθέτησης
-IT- Istruzioni per il montaggio	-LV- Montāžas instrukcija	-RO- Instrucțiuni de montaj	-DK- Montagevejledning
-FR- Instructions de montage	-EE- Paigaldusjuhend	-SI- Navodila za montažo	-FI- Asennusopas
-GB- Installation instructions	-PL- Instrukcja montażu	-HR- Upute za uporabu	-SE- montageinstruktion
-ES- Instrucciones de montaje	-CZ- Návod k montáži	-RS- Uputstva za upotrebu	-NO- Monteringsanvisning
-NL- Montagehandleiding	-SK- Montážny návod	-RU- Руководство по монтажу	-IS- samsetningarleiðbeiningar
-PT- Instruções de montagem	-BG- Инструкция за монтаж	-TR- Montaj Talimatı	

Articolo / Numero di serie: 226

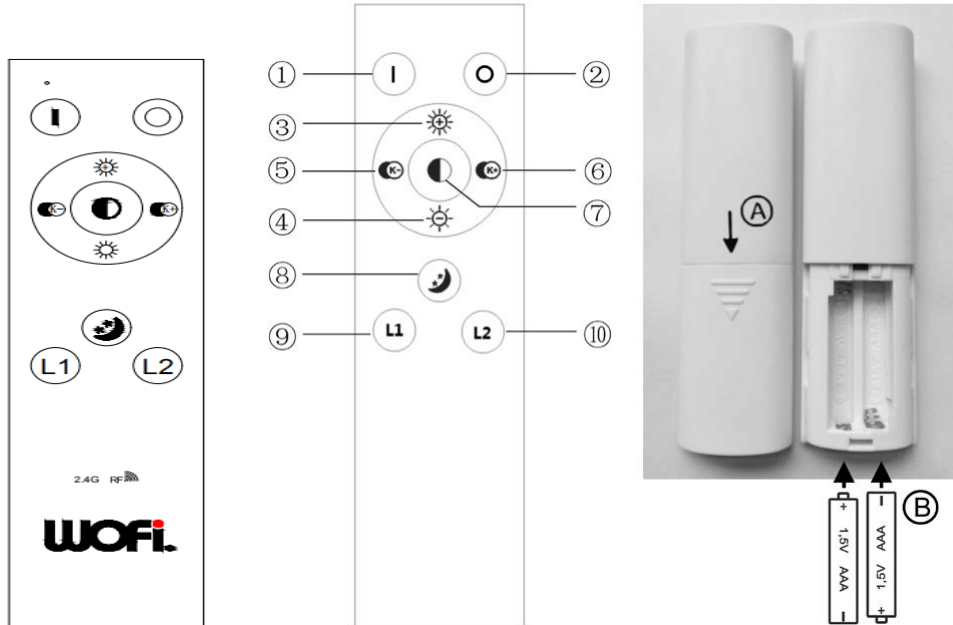

Scheda tecnica del telecomando

Parametri		Nota
Tensione di esercizio	3,0V	2 batterie AAA da 1,5 V
Radiofrequenza	2400 MHz - 2483,5 MHz	
Modalità di modulazione	GFSK	
Potenza di trasmissione	6 dBm	
Corrente in standby	5 µA	
Autonomia	20-30 m	
Dimensioni	117 x 38 x 14,6 mm	

Utilizzo della lampada con il telecomando

- Tasto ① Premere brevemente questo tasto per accendere la lampada. All'accensione dell'apparecchio si attiva lo stato (luminosità, temperatura di colore) dell'ultimo utilizzo.
- Tasto ② Premere brevemente questo tasto per spegnere la lampada. La lampada rimane in modalità standby per poter ricevere altri segnali via telecomando.
- Tasto ③ Premere questo tasto per aumentare la luminosità. Con una breve pressione del tasto è possibile regolarla gradualmente. Tenere premuto il tasto per regolarla in maniera continua.
- Tasto ④ Premere questo tasto per diminuire la luminosità. Con una breve pressione del tasto è possibile regolarla gradualmente. Tenere premuto il tasto per regolarla in maniera continua.
- Tasto ⑤ Premere questo tasto per impostare una temperatura di colore (CCT) più calda. Con una breve pressione del tasto è possibile regolarla gradualmente. Tenere premuto il tasto per regolarla in maniera continua.
- Tasto ⑥ Premere questo tasto per impostare una temperatura di colore (CCT) più fredda. Con una breve pressione del tasto è possibile regolarla gradualmente. Tenere premuto il tasto per regolarla in maniera continua.
- Tasto ⑦ Premere questo tasto per impostare le tre fasi della temperatura di colore (CCT) con luminosità al 100%. Premendo ripetutamente questo tasto, la temperatura di colore cambia gradualmente (3000 K (bianco caldo) - 4200 K (bianco neutro) - 6000 K (bianco freddo) 3000 K. etc.).
- Tasto ⑧ Premere questo tasto per attivare la modalità illuminazione notturna. Il livello di luminosità della lampada calerà fino al minimo.
- Tasto ⑨ Premere questo tasto per attivare o disattivare la sorgente di luce esterna.
- Tasto ⑩ Premere questo tasto per attivare o disattivare la sorgente di luce interna.

WOFI LEUCHTEN

Wortmann & Filz GmbH . Im Langel 6 . D-59872 Meschede



+49/(0)2903-449 449



+49/(0)2903 - 449 459



service@wofi.de

www.wofi.de

-DE- Montageanleitung	-LT- Montavimo instrukcija	-HU- Szerelési útmutató	-GR- Οδηγίες τοποθέτησης
-IT- Istruzioni per il montaggio	-LV- Montāžas instrukcija	-RO- Instrucțiuni de montaj	-DK- Montagevejledning
-FR- Instructions de montage	-EE- Paigaldusjuhend	-SI- Navodila za montažo	-FI- Asennusopas
-GB- Installation instructions	-PL- Instrukcja montażu	-HR- Upute za uporabu	-SE- montageinstruktion
-ES- Instrucciones de montaje	-CZ- Návod k montáži	-RS- Uputstva za upotrebu	-NO- Monteringsanvisning
-NL- Montagehandleiding	-SK- Montážny návod	-RU- Руководство по монтажу	-IS- samsetningarleiðbeiningar
-PT- Instruções de montagem	-BG- Инструкция за монтаж	-TR- Montaj Talimatı	

Comando della lampada tramite interruttore

Come comportarsi dopo un'interruzione di corrente

A lampada accesa, è possibile impostare la temperatura di colore premendo nuovamente l'interruttore a muro. Spegnerla e riaccenderla dopo una pausa di 3 - 10 secondi al massimo. Ad ogni pressione dell'interruttore, la temperatura di colore (CCT) passa al livello successivo al 100% della luminosità (3000 K - 4200 K - 6000 K - 3000 K - 4200 K - 6000 K etc.).

Se la lampada rimane priva di corrente per più di 10 secondi, per esempio a causa dello spegnimento tramite interruttore oppure per interruzione dell'alimentazione di corrente, al ripristino della tensione, la lampada si riaccenderà con le ultime impostazioni di temperatura di colore e luminosità.

Prestare particolare attenzione a questo aspetto, soprattutto quando la lampada rimane incustodita e si trova in modalità standby.

Stabilire una connessione con il telecomando

Se dovesse essere necessario connettere un nuovo telecomando alla lampada, per esempio in caso di perdita o di guasto di quello originario, interrompere l'afflusso di corrente elettrica alla lampada per circa 20 secondi, spegnendola tramite l'interruttore o staccando la spina dalla presa. Poi prendere il telecomando da collegare con le batterie inserite (vedere "Indicazioni sull'utilizzo delle batterie") e ripristinare l'alimentazione. Premere una volta entro 3 secondi il tasto . La lampada conferma l'avvenuta connessione tramite un segnale luminoso che lampeggia due volte.

Per terminare la connessione, interrompere l'afflusso di corrente elettrica alla lampada per circa 20 secondi, spegnendola tramite l'interruttore o staccando la spina dalla presa. Ripristinare l'alimentazione della lampada. Premere cinque volte entro 3 secondi il tasto . La lampada conferma l'avvenuta disconnessione tramite un segnale luminoso che lampeggia quattro volte.

È possibile comandare più lampade di questa serie con un solo telecomando per formare un gruppo, per esempio per gestire contemporaneamente tutte le lampade in una stessa stanza. Inoltre, ogni lampada può essere collegata a più telecomandi. Procedere come descritto nel primo paragrafo per collegare ogni telecomando alla lampada.

Se la lampada non reagisce al telecomando, eseguire i seguenti passaggi di risoluzione del problema:

Se la distanza tra il telecomando e la lampada è troppo elevata, possono insorgere difficoltà nella trasmissione del segnale. Se necessario, ridurre la distanza tra il telecomando e la lampada.

Se il telecomando non funziona, verificare che le batterie siano inserite correttamente (vedere "Indicazioni sull'utilizzo delle batterie").

Le batterie scariche del telecomando possono essere anche la causa della poca potenza del segnale o di problemi di funzionamento. In questo caso sostituire le batterie il prima possibile (vedere "Indicazioni sull'utilizzo delle batterie").

Collegare nuovamente lampada e telecomando come descritto nel primo paragrafo.

Indicazioni sull'utilizzo delle batterie

Per inserire le batterie, aprire il vano batterie in direzione della freccia nella parte inferiore del telecomando (A). Inserire due micro batterie (di tipo AAA) con la giusta polarità nel vano batterie (B). Richiudere il vano batterie. Problemi di funzionamento o una minore potenza del segnale del telecomando sono sintomi di batterie quasi completamente scariche. In questo caso è necessario sostituire le batterie. Inserirle di nuove come descritto in questo paragrafo.

Prestate attenzione ai punti seguenti:

In caso di ingerimento, le batterie possono costituire un pericolo mortale.

Per questo motivo, conservare le batterie al di fuori della portata dei bambini.

Smaltire il prima possibile le batterie scariche per limitare il rischio di perdita di liquidi.

Sostituire sempre tutte le batterie nello stesso momento. Non utilizzare mai batterie con stato di carica differente, di diversa marca o tipologia.

WOFI LEUCHTEN

Wortmann & Filz GmbH . Im Langel 6 . D-59872 Meschede



+49/(0)2903-449 449



+49/(0)2903 - 449 459



service@wofi.de

www.wofi.de

-DE- Montageanleitung	-LT- Montavimo instrukcija	-HU- Szerelési útmutató	-GR- Οδηγίες τοποθέτησης
-IT- Istruzioni per il montaggio	-LV- Montāžas instrukcija	-RO- Instrucțiuni de montaj	-DK- Montagevejledning
-FR- Instructions de montage	-EE- Paigaldusjuhend	-SI- Navodila za montažo	-FI- Asennusopas
-GB- Installation instructions	-PL- Instrukcja montażu	-HR- Upute za uporabu	-SE- montageinstruktion
-ES- Instrucciones de montaje	-CZ- Návod k montáži	-RS- Uputstva za upotrebu	-NO- Monteringsanvisning
-NL- Montagehandleiding	-SK- Montážny návod	-RU- Руководство по монтажу	-IS- samsetningarleiðbeiningar
-PT- Instruções de montagem	-BG- Инструкция за монтаж	-TR- Montaj Talimatı	

Artículo / Nro. de serie: 226

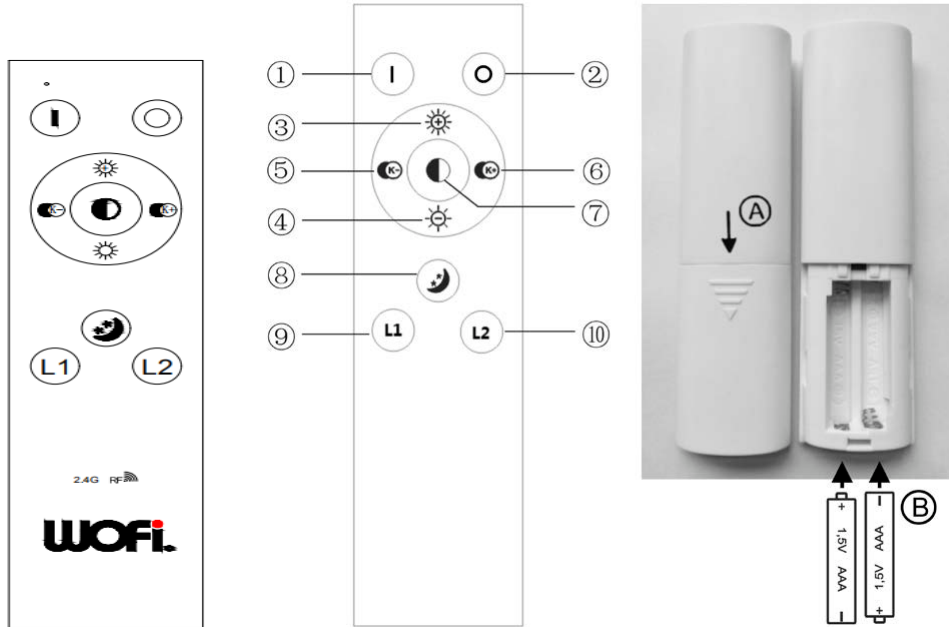

Ficha técnica del mando a distancia

Parámetro		Observación
Tensión de servicio	3,0V	1,5V AAA 2 uds.
Radiofrecuencia	2400 MHz - 2483,5 MHz	
Modo de modulación	GFSK	
Potencia de transmisión	6 dBm	
Energía en espera	5 µA	
Alcance	20-30 m	
Medidas	117 x 38 x 14,6 mm	

Manejo de la lámpara con el mando a distancia

- Botón ① Presionar brevemente este botón para encender la lámpara. Se ajusta nuevamente el último estado (brillo, temperatura de color) al encender el dispositivo.
- Botón ② Presionar brevemente este botón para apagar la lámpara. Esta queda en modo espera para recibir más señales inalámbricas.
- Botón ③ Presionar este botón para aumentar el brillo. Pulsar brevemente el botón para realizar el ajuste paso a paso. Mantener presionado el botón para realizar un ajuste continuo.
- Botón ④ Presionar este botón para reducir el brillo. Pulsar brevemente el botón para realizar el ajuste paso a paso. Mantener presionado el botón para realizar un ajuste continuo.
- Botón ⑤ Presionar este botón para una temperatura de color (CCT) más cálida. Pulsar brevemente el botón para realizar el ajuste paso a paso. Mantener presionado el botón para realizar un ajuste continuo.
- Botón ⑥ Presionar este botón para una temperatura de color (CCT) más fría. Pulsar brevemente el botón para realizar el ajuste paso a paso. Mantener presionado el botón para realizar un ajuste continuo.
- Botón ⑦ Presionar este botón para ajustar la temperatura de color (CCT) en tres pasos con un 100% de brillo. Pulsando repetidamente este botón cambia paso a paso la temperatura de color (3000K (blanco cálido) - 4200K (blanco neutro) - 6000K (blanco frío) 3000 K. etc.).
- Botón ⑧ Presionar este botón para encender el modo nocturno. La lámpara cambia al brillo más bajo.
- Botón ⑨ Presionar este botón para encender o apagar la fuente lumínica externa.
- Botón ⑩ Presionar este botón para encender o apagar la fuente lumínica interna.

WOFI LEUCHTEN

Wortmann & Filz GmbH . Im Langel 6 . D-59872 Meschede



+49/(0)2903-449 449



+49/(0)2903 - 449 459



service@wofi.de

www.wofi.de

-DE- Montageanleitung	-LT- Montavimo instrukcija	-HU- Szerelési útmutató	-GR- Οδηγίες τοποθέτησης
-IT- Istruzioni per il montaggio	-LV- Montāžas instrukcija	-RO- Instrucțiuni de montaj	-DK- Montagevejledning
-FR- Instructions de montage	-EE- Paigaldusjuhend	-SI- Navodila za montažo	-FI- Asennusopas
-GB- Installation instructions	-PL- Instrukcja montażu	-HR- Upute za uporabu	-SE- montageinstruktion
-ES- Instrucciones de montaje	-CZ- Návod k montáži	-RS- Uputstva za upotrebu	-NO- Monteringsanvisning
-NL- Montagehandleiding	-SK- Montážny návod	-RU- Руководство по монтажу	-IS- samsetningarleiðbeiningar
-PT- Instruções de montagem	-BG- Инструкция за монтаж	-TR- Montaj Talimatı	

Funcionamiento de la lámpara con el interruptor de luz

Comportamiento después de la interrupción del suministro eléctrico

Cuando la lámpara está encendida, se puede ajustar la temperatura de color presionando nuevamente el interruptor de pared. Apagarla y volver a encenderla tras una pausa de entre 3 y un máx. de 10 segundos. Con cada proceso de conmutación la temperatura de color (CCT) cambia al siguiente nivel con un 100% de brillo (3000K - 4200K - 6000K - 3000K - 4200K - 6000K etc.).

Si la lámpara está más de 10 segundos sin corriente, por ej. por haber sido apagada por el interruptor de luz o por un corte de energía, al volver la corriente la lámpara se enciende con la última temperatura de color y brillo ajustados.

Prestar atención a esto si la lámpara está sin vigilancia y en modo en espera.

Establecer conexión con el mando a distancia

Si es necesario conectar un mando a distancia nuevo a la lámpara, por ej. en caso de pérdida o de un mando a distancia original defectuoso, desconectar la lámpara de la red eléctrica por aprox. 20 segundos, por ej. apagándola con el interruptor de luz o desenchufándola de la red eléctrica. A continuación, coger el mando a distancia a conectar con las pilas ya puestas (véase "Indicaciones para el manejo de las pilas") y volver a conectar el suministro de corriente. Luego presionar una vez el botón ① dentro de los primeros 3 segundos. Al parpadear dos veces la luz confirma el establecimiento exitoso de la conexión.

Para desconectarla interrumpir el suministro eléctrico durante al menos 20 segundos, por ej. apagándola con el interruptor de luz o desenchufándola de la red eléctrica. Volver a conectar la lámpara al suministro de tensión. Luego presionar cinco veces el botón ① dentro de los primeros 3 segundos. Al parpadear cuatro veces la luz confirma el establecimiento exitoso de la conexión.

Es posible controlar varias lámparas de esta serie formando un grupo, por ej. para manejar simultáneamente todas las lámparas de una sala. Además, cada lámpara se puede conectar a más de un mando a distancia. Proceder según lo descrito en el primer apartado para conectar cada mando a distancia a la lámpara.

Si la lámpara no responde al mando a distancia, seguir los siguientes pasos para solucionar el problema:

Si la distancia entre el mando y la lámpara es demasiado grande, pueden surgir problemas con la transmisión inalámbrica. Si es necesario, reducir la distancia entre el mando y la lámpara.

Si el mando a distancia no funciona, comprobar que las pilas estén correctamente colocadas (véase "Indicaciones para el manejo de las pilas").

Las pilas usadas del mando a distancia pueden ser también la razón para acortar la distancia o para los problemas de funcionamiento. En este caso reemplazar las pilas lo antes posible (véase "Indicaciones para el manejo de las pilas").

Establecer nuevamente la conexión entre la lámpara y el mando a distancia tal y como se describe en el primer apartado.

Indicaciones para el manejo de las pilas

Para colocar las pilas abrir en dirección de la flecha el compartimento para pilas ubicado en la parte inferior del mando a distancia (A). Poner dos pilas (tipo AAA) en el compartimento con la polaridad correcta (B). Cerrarlo. Los problemas en el funcionamiento o la reducción del alcance del mando a distancia son señales de que la pila está casi agotada. Siendo este el caso se las debe reemplazar. Cambiarlas según lo descrito en esta sección.

Observar los siguientes puntos:

Si las pilas son ingeridas, pueden convertirse en un peligro potencial para su vida.

Por ello se las debe mantener fuera del alcance de los niños.

Retirar lo antes posible las pilas descargadas para reducir el riesgo de una fuga.

Las pilas se deben cambiar todas al mismo tiempo. No utilizar nunca pilas de carga, marca o calidad diferente.

WOFI LEUCHTEN

Wortmann & Filz GmbH . Im Langel 6 . D-59872 Meschede



+49/(0)2903-449 449



+49/(0)2903 - 449 459



service@wofi.de

www.wofi.de

-DE- Montageanleitung	-LT- Montavimo instrukcija	-HU- Szerelési útmutató	-GR- Οδηγίες τοποθέτησης
-IT- Istruzioni per il montaggio	-LV- Montāžas instrukcija	-RO- Instrucțiuni de montaj	-DK- Montagevejledning
-FR- Instructions de montage	-EE- Paigaldusjuhend	-SI- Navodila za montažo	-FI- Asennusopas
-GB- Installation instructions	-PL- Instrukcja montażu	-HR- Upute za uporabu	-SE- montageinstruktion
-ES- Instrucciones de montaje	-CZ- Návod k montáži	-RS- Uputstva za upotrebu	-NO- Monteringsanvisning
-NL- Montagehandleiding	-SK- Montážny návod	-RU- Руководство по монтажу	-IS- samsetningarleiðbeiningar
-PT- Instruções de montagem	-BG- Инструкция за монтаж	-TR- Montaj Talimatı	

Artikel / Serienr.: 226

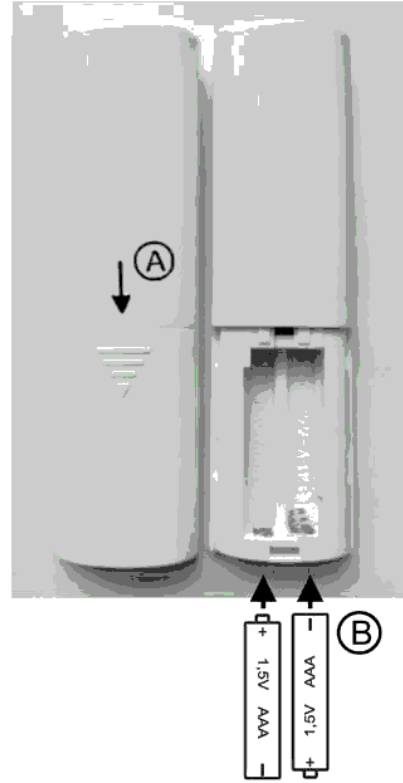
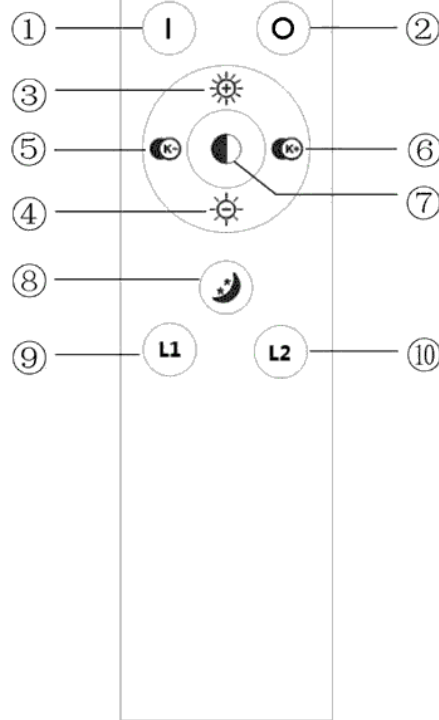
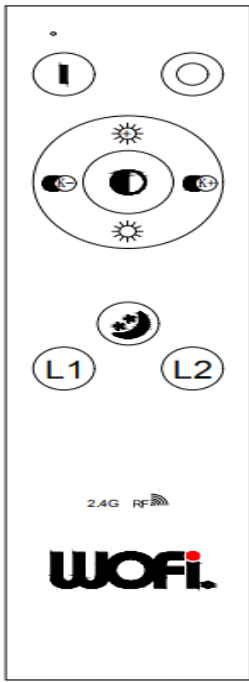

Technisch gegevensblad voor de afstandsbediening

parameters		opmerking
Werkspanning	3,0V	1,5V AAA 2 stuks
Radiofrequentiebereik	2400 MHz - 2483,5 MHz	
Modulatiemodus	GFSK	
Uitgangsvermogen	6 dBm	
Standby-stroom	5 µA	
Reikwijdte	20-30 m	
Afmetingen	117 x 38 x 14,6 mm	

Bediening van de lamp met de afstandsbediening

- Knop ① Druk kort op deze knop om de lamp in te schakelen. De laatste toestand (helderheid, kleurtemperatuur) wordt bij het inschakelen van het toestel weer geactiveerd.
- Knop ② Druk kort op deze knop om de lamp uit te schakelen. De lamp blijft in standby-modus en is gereed voor de ontvangst van nieuwe draadloze signalen.
- Knop ③ Druk op deze knop om de helderheid te vergroten. Met een korte druk op de knop kunt u de instelling stapsgewijs aanpassen. Houd de knop ingedrukt om een traploze instelling te bereiken.
- Knop ④ Druk op deze knop om de helderheid te reduceren. Met een korte druk op de knop kunt u de instelling stapsgewijs aanpassen. Houd de knop ingedrukt om een traploze instelling te bereiken.
- Knop ⑤ Druk op deze knop om een warmere kleurtemperatuur (CCT) in te stellen. Met een korte druk op de knop kunt u de instelling stapsgewijs aanpassen. Houd de knop ingedrukt om een traploze instelling te bereiken.
- Knop ⑥ Druk op deze knop om een koelere kleurtemperatuur (CCT) in te stellen. Met een korte druk op de knop kunt u de instelling stapsgewijs aanpassen. Houd de knop ingedrukt om een traploze instelling te bereiken.
- Knop ⑦ Druk op deze knop om de kleurtemperatuur (CCT) in drie stappen op 100% helderheid in te stellen. Door herhaaldelijk op deze knop te drukken verandert u de kleurtemperatuur stapsgewijs (3000K (warm wit) - 4200K (neutraal wit) - 6000K (koud wit) 3000 K. enz.).
- Knop ⑧ Druk op deze knop om de nachtlichtmodus in te schakelen. De lamp wordt overgeschakeld op het laagste helderheidsniveau.
- Knop ⑨ Druk op deze knop om de externe lichtbron in of uit te schakelen.
- Knop ⑩ Druk op deze knop om de interne lichtbron in of uit te schakelen.

WOFI LEUCHTEN

Wortmann & Filz GmbH . Im Langel 6 . D-59872 Meschede



+49/(0)2903-449 449



+49/(0)2903 - 449 459



service@wofi.de

www.wofi.de

-DE- Montageanleitung	-LT- Montavimo instrukcija	-HU- Szerelési útmutató	-GR- Οδηγίες τοποθέτησης
-IT- Istruzioni per il montaggio	-LV- Montāžas instrukcija	-RO- Instrucțiuni de montaj	-DK- Montagevejledning
-FR- Instructions de montage	-EE- Paigaldusjuhend	-SI- Navodila za montažo	-FI- Asennusopas
-GB- Installation instructions	-PL- Instrukcja montażu	-HR- Upute za uporabu	-SE- montageinstruktion
-ES- Instrucciones de montaje	-CZ- Návod k montáži	-RS- Uputstva za upotrebu	-NO- Monteringsanvisning
-NL- Montagehandleiding	-SK- Montážny návod	-RU- Руководство по монтажу	-IS- samsetningarleiðbeiningar
-PT- Instruções de montagem	-BG- Инструкция за монтаж	-TR- Montaj Talimatı	

Bediening van de lamp via de lichtschakelaar Gedrag na een stroomonderbreking

Terwijl de lamp ingeschakeld is kan de kleurtemperatuur worden ingesteld door de wandschakelaar opnieuw te bedienen. Schakel de lamp uit en vervolgens na een pauze van minimaal 3 en maximaal 10 seconden weer in. Elke keer dat u dit herhaalt schakelt de kleurtemperatuur (CCT) bij 100% helderheid over naar het volgende niveau (3000K - 4200K - 6000K - 3000K - 4200K - 6000K enz.).

Wanneer de lamp meer dan 10 seconden zonder stroom is, bv. door uitschakelen met de lichtschakelaar of door het uitvallen van de stroom, brandt de lamp nadat de stroomtoevoer is hersteld weer met de kleurtemperatuur en helderheid die als laatste waren ingesteld.
Houd daar a.u.b. rekening mee, met name wanneer de lamp zich zonder toezicht in standby-modus bevindt.

Aanleggen van de koppeling met de afstandsbediening

Wanneer het nodig is een nieuwe afstandsbediening aan de lamp te koppelen, bv. als de originele afstandsbediening verloren is of defect is geraakt, dient u de lamp voor ca. 20 seconden van het elektriciteitsnet te scheiden, bv. door de lamp met de lichtschakelaar uit te schakelen of door de stekker uit het stopcontact te trekken. Neem vervolgens de van batterijen voorziene afstandsbediening die moet worden gekoppeld (zie "Aanwijzingen voor de omgang met de batterijen") en schakel de stroomvoorziening weer in. Druk vervolgens binnen 3 seconden éénmaal op knop ①. Door tweemaal te knippen bevestigt de lamp dat het aanleggen van de koppeling is geslaagd.

Om de koppeling te verbreken dient u de lamp voor minstens 20 seconden van het elektriciteitsnet te scheiden, bv. door de lamp met de lichtschakelaar uit te schakelen of door de stekker uit het stopcontact te trekken. Schakel vervolgens de stroomvoorziening van de lamp weer in. Druk vervolgens binnen 3 seconden vijfmaal op knop ①. Door viermaal te knippen bevestigt de lamp dat het aanleggen van de koppeling is geslaagd.

Het is mogelijk meerdere lampen van deze serie met een afstandsbediening te besturen, om een groep te vormen, bv. om alle lampen in een ruimte tegelijkertijd te bedienen. Bovendien kan elke lamp aan meer dan één afstandsbediening worden gekoppeld. Handel bij elke afstandsbediening zoals beschreven in de eerste alinea, om deze aan de lamp te koppelen.

Wanneer de lamp niet op de afstandsbediening reageert, kunt u de volgende stappen ondernemen om de fout te verhelpen:

Wanneer de afstand tussen de afstandsbediening en de lamp te groot is, kunnen zich problemen voordoen bij de draadloze overbrenging van de schakelbevelen. Zonodig moet u de afstand tussen de afstandsbediening en de lamp verkleinen.

Wanneer de afstandsbediening niet functioneert, kunt u controleren of de batterijen op de juiste wijze zijn geplaatst (zie "Aanwijzingen voor de omgang met de batterijen").

Gebruikte batterijen in de afstandsbediening kunnen ook een reden zijn voor verkleining van de afstand of problemen bij het functioneren. In dat geval moeten de batterijen zo snel mogelijk worden vervangen (zie "Aanwijzingen voor de omgang met de batterijen").

Leg opnieuw de koppeling aan tussen de lamp en de afstandsbediening, zoals beschreven in de eerste alinea.

Aanwijzingen voor de omgang met de batterijen

Om de batterijen te plaatsen opent u het batterijvak in de richting van de pijl op de onderkant van de afstandsbediening (A). Leg twee micro-batterijen (van het type AAA) met de polen in de juiste richting in het batterijvak (B). Daarna sluit u het batterijvak. Problemen bij het functioneren of een verkleining van de reikwijdte van de afstandsbediening zijn aanwijzingen dat de batterijen bijna leeg zijn. In dat geval moeten de batterijen worden vervangen. Ga daarbij tewerk als beschreven in deze alinea.

Neem de volgende punten in acht:

Wanneer ze worden ingeslikt kunnen batterijen potentieel levensgevaar voor u opleveren.

Bewaar daarom de batterijen altijd buiten het bereik van kinderen.

Batterijen zonder spanning zo snel mogelijk verwijderen om het risico van lekkage te verminderen.

Vervang de batterijen altijd alle tegelijkertijd. Gebruik nooit batterijen met verschillende lading, of van verschillende merken en kwaliteiten.

-DE- Montageanleitung	-LT- Montavimo instrukcija	-HU- Szerelési útmutató	-GR- Οδηγίες τοποθέτησης
-IT- Istruzioni per il montaggio	-LV- Montāžas instrukcija	-RO- Instrucțiuni de montaj	-DK- Montagevejledning
-FR- Instructions de montage	-EE- Paigaldusjuhend	-SI- Navodila za montažo	-FI- Asennusopas
-GB- Installation instructions	-PL- Instrukcja montażu	-HR- Upute za uporabu	-SE- montageinstruktion
-ES- Instrucciones de montaje	-CZ- Návod k montáži	-RS- Uputstva za upotrebu	-NO- Monteringsanvisning
-NL- Montagehandleiding	-SK- Montážny návod	-RU- Руководство по монтажу	-IS- samsetningarleiðbeiningar
-PT- Instruções de montagem	-BG- Инструкция за монтаж	-TR- Montaj Talimatı	

Artykuł / Nr serii: 226

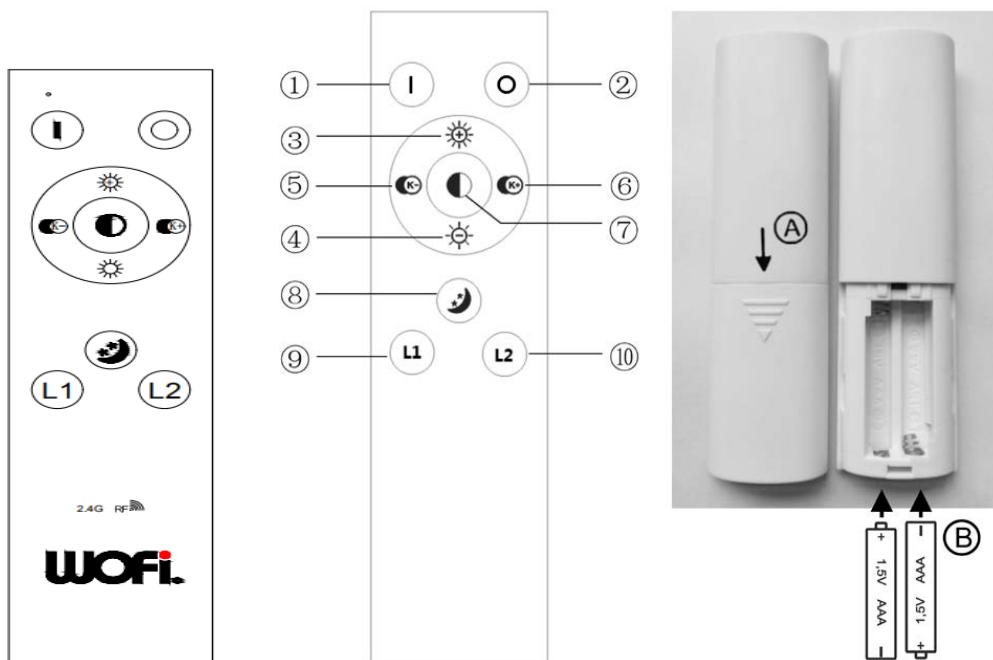

Dane techniczne pilota zdalnego sterowania

Parametry		Uwagi
Napięcie robocze	3,0V	1,5V AAA 2 sztuki
Zakres częstotliwości radiowej	2400 MHz - 2483,5 MHz	
Tryb modulacji	GFSK	
Moc nadawcza	6 dBm	
Zasilanie w trybie czuwania	5 µA	
Zasięg	20-30 m	
Wymiary	117 x 38 x 14,6 mm	

Obsługa lampy przy pomocy pilota zdalnego sterowania

- Przycisk ① Nacisnąć krótko ten przycisk, aby włączyć lampę. Ostatnie nastawienia (jasność, temperatura barwowa) pozostaną po włączeniu urządzenia niezmienione.
- Przycisk ② Nacisnąć krótko ten przycisk, aby wyłączyć lampę. Lampa pozostaje w trybie czuwania, aby nadal odbierać sygnały radiowe.
- Przycisk ③ Nacisnąć krótko ten przycisk, aby podwyższyć jasność. Ustawienie to można wykonać stopniowo, naciskając krótko przycisk. W celu bezstopniowej zmiany tego ustawienia, przycisk należy przytrzymać dłużej.
- Przycisk ④ Nacisnąć ten przycisk, aby zredukować jasność. Ustawienie to można wykonać stopniowo, naciskając krótko przycisk. W celu bezstopniowej zmiany tego ustawienia, przycisk należy przytrzymać dłużej.
- Przycisk ⑤ Nacisnąć ten przycisk, aby nastawić cieplejszą temperaturę barwową. Ustawienie to można wykonać stopniowo, naciskając krótko przycisk. W celu bezstopniowej zmiany tego ustawienia, przycisk należy przytrzymać dłużej.
- Przycisk ⑥ Nacisnąć ten przycisk, aby nastawić zimniejszą temperaturę barwową. Ustawienie to można wykonać stopniowo, naciskając krótko przycisk. W celu bezstopniowej zmiany tego ustawienia, przycisk należy przytrzymać dłużej.
- Przycisk ⑦ Nacisnąć ten przycisk, aby nastawić temperaturę barwową w trzech krokach przy jasności 100%. Przez wielokrotne naciskanie przycisku temperatura barwowa zmienia się stopniowo (3000K (ciepła biel) - 4200K (neutralna biel) - 6000K (zimna biel) - 3000 K. itd.).
- Przycisk ⑧ Nacisnąć ten przycisk, aby włączyć oświetlenie nocne. Lampa przełączy się na najniższą jasność.
- Przycisk ⑨ Nacisnąć ten przycisk, aby włączyć lub wyłączyć zewnętrzne źródło światła.
- Przycisk ⑩ Nacisnąć ten przycisk, aby włączyć lub wyłączyć wewnętrzne źródło światła.

WOFI LEUCHTEN

Wortmann & Filz GmbH . Im Langel 6 . D-59872 Meschede



+49/(0)2903-449 449



+49/(0)2903 - 449 459



service@wofi.de

www.wofi.de

-DE- Montageanleitung	-LT- Montavimo instrukcija	-HU- Szerelési útmutató	-GR- Οδηγίες τοποθέτησης
-IT- Istruzioni per il montaggio	-LV- Montāžas instrukcija	-RO- Instrucțiuni de montaj	-DK- Montagevejledning
-FR- Instructions de montage	-EE- Paigaldusjuhend	-SI- Navodila za montažo	-FI- Asennusopas
-GB- Installation instructions	-PL- Instrukcja montażu	-HR- Upute za uporabu	-SE- montageinstruktion
-ES- Instrucciones de montaje	-CZ- Návod k montáži	-RS- Uputstva za upotrebu	-NO- Monteringsanvisning
-NL- Montagehandleiding	-SK- Montážny návod	-RU- Руководство по монтажу	-IS- samsetningarleiðbeiningar
-PT- Instruções de montagem	-BG- Инструкция за монтаж	-TR- Montaj Talimatı	

Obsługa lampy za pomocą przełącznika światła

Zachowanie się po przerwie w dostawie prądu

Jeżeli lampa jest włączona, temperaturę barwową można ustawić przez ponowne naciśnięcie przełącznika ściennego. Lampę należy wyłączyć i włączyć ponownie po przerwie trwającej od 3 do maksymalnie 10 sekund. Każda operacja przełączania zmienia temperaturę barwową na kolejny stopień przy 100% jasności (3000K - 4200K - 6000K - 3000K - 4200K - 6000K itd.).

Jeżeli lampa odłączona została od prądu na więcej niż 10 sekund, np. poprzez wyłączenie przełącznikiem światła lub na skutek przerwy w dostawie prądu, to po włączeniu prądu lampa włączy się z ostatnio nastawioną temperaturą barwową i jasnością.

Należy zwrócić na to uwagę szczególnie wtedy, jeżeli lampa jest nie nadzorowana i znajduje się w trybie czuwania.

Nawiązanie połączenia z pilotem zdalnego sterowania

Jeżeli konieczne jest podłączenie nowego pilota zdalnego sterowania do lampy, np. w przypadku utraty lub uszkodzenia oryginalnego pilota, należy odłączyć lampę na ok. 20 sekund od zasilania sieciowego, np. wyłączając ją za pomocą przełącznika światła lub przez wyciągnięcie wtyczki sieciowej. Do pilota przeznaczonego do podłączenia należy włożyć baterie (patrz "Wskazówki dotyczące postępowania z bateriami") i ponownie włączyć zasilanie prądem. Następnie nacisnąć raz w ciągu pierwszych 3 sekund przycisk . Lampa zabłyśnie dwa razy dla potwierdzenia, że połączenie zostało pomyślnie wykonane.

W celu zlikwidowania połączenia należy odłączyć lampę od zasilania sieciowego na co najmniej 20 sekund, np. wyłączając ją przełącznikiem światła lub wyciągając wtyczkę sieciową. Następnie ponownie włączyć zasilanie lampy prądem. Następnie nacisnąć pięć razy w ciągu pierwszych 3 sekund przycisk . Lampa zabłyśnie cztery razy dla potwierdzenia, że rozłączenie zostało pomyślnie wykonane.

Istnieje możliwość sterowania kilku lamp tej samej serii za pomocą jednego pilota zdalnego sterowania w celu utworzenia grupy, np. do jednoczesnego sterowania wszystkich lamp w jednym pomieszczeniu. Każda lampa może być również połączona z kilkoma pilotami zdalnego sterowania. Połączenie lampy z każdym pilotem zdalnego sterowania należy przeprowadzić zgodnie z opisem w pierwszej części.

Jeśli lampa nie reaguje na pilota zdalnego sterowania, to należy wykonać następujące czynności dla usunięcia usterki:

Jeśli odległość pomiędzy pilotem zdalnego sterowania a lampą jest zbyt duża, mogą wystąpić problemy z transmisją sygnałów radiowych poleceń pilota. W razie potrzeby należy zmniejszyć odległość pomiędzy pilotem zdalnego sterowania a lampą.

Jeśli pilot zdalnego sterowania nie działa, należy sprawdzić, czy baterie zostały prawidłowo włożone (patrz "Wskazówki dotyczące postępowania z bateriami").

Zużyte baterie pilota zdalnego sterowania mogą być również przyczyną skrócenia dystansu lub nieprawidłowego funkcjonowania pilota. W takim przypadku należy jak najszybciej wymienić baterie (patrz "Wskazówki dotyczące postępowania z bateriami").

Następnie należy nawiązać ponownie połączenie pomiędzy lampą a pilotem zdalnego sterowania, tak, jak jest to opisane w pierwszej części.

Wskazówki dotyczące postępowania z bateriami

Aby włożyć baterie, należy otworzyć komorę na baterie w kierunku wskazanym przez strzałkę na dole pilota zdalnego sterowania (A). Do komory (B) włożyć dwie baterie typu AAA i zwrócić uwagę na prawidłową biegunowość. Komorę zamknąć. Jeżeli wystąpią problemy z funkcjonowaniem lub zmniejszenie zasięgu pilota może to oznaczać, że baterie są już prawie wyczerpane. W takim przypadku należy je wymienić. Wymianę należy przeprowadzić zgodnie z powyższym opisem.

Należy zwrócić uwagę na następujące punkty:

W przypadku połączonych baterie mogą stać się potencjalnym zagrożeniem dla życia.

Dlatego też baterie należy przechowywać w miejscu niedostępnym dla dzieci.

Rozładowane baterie należy jak najszybciej wyjąć, aby zmniejszyć ryzyko wycieku.

Wszystkie baterie muszą być wymieniane jednocześnie. Nie należy nigdy używać baterii o różnym stopniu naładowania, różnej marce lub jakości.

WOFI LEUCHTEN

Wortmann & Filz GmbH . Im Langel 6 . D-59872 Meschede



+49/(0)2903-449 449



+49/(0)2903 - 449 459



service@wofi.de

www.wofi.de

-DE- Montageanleitung	-LT- Montavimo instrukcija	-HU- Szerelési útmutató	-GR- Οδηγίες τοποθέτησης
-IT- Istruzioni per il montaggio	-LV- Montāžas instrukcija	-RO- Instrucțiuni de montaj	-DK- Montagevejledning
-FR- Instructions de montage	-EE- Paigaldusjuhend	-SI- Navodila za montažo	-FI- Asennusopas
-GB- Installation instructions	-PL- Instrukcja montażu	-HR- Upute za uporabu	-SE- montageinstruktion
-ES- Instrucciones de montaje	-CZ- Návod k montáži	-RS- Uputstva za upotrebu	-NO- Monteringsanvisning
-NL- Montagehandleiding	-SK- Montážny návod	-RU- Руководство по монтажу	-IS- samsetningarleiðbeiningar
-PT- Instruções de montagem	-BG- Инструкция за монтаж	-TR- Montaj Talimatı	

Výrobek / sériové č.: 226

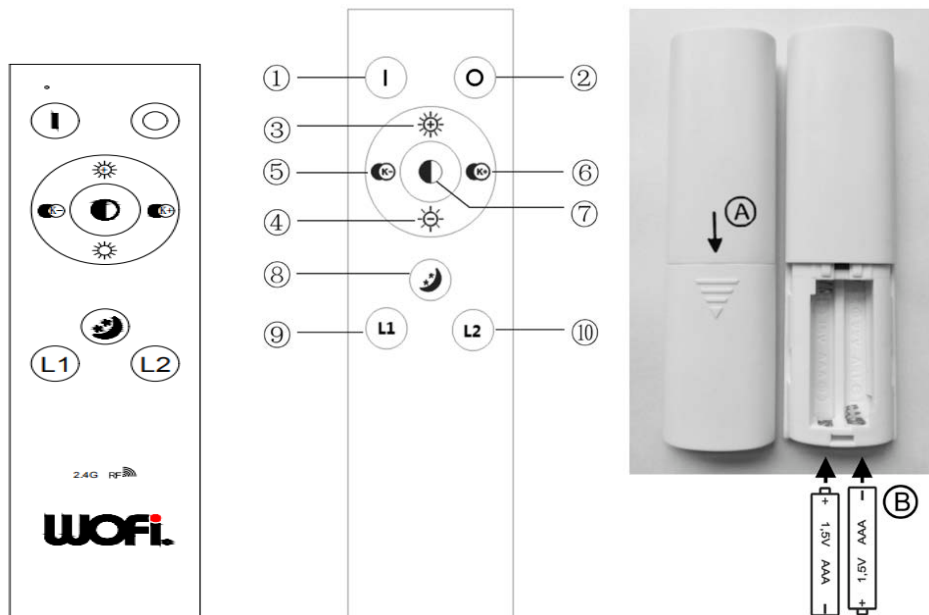

Technický list k dálkovému ovladači

Parametr		Poznámka
Provozní napětí	3,0 V	1,5V AAA *2 Stück
Rádiový kmitočet	2400MHz-2483,5MHz	
Modulační režim	GFSK	
Vysílací výkon	6 dBm	
Proud v režimu standby	5 µA	
Dosah	20-30 m	
Rozměry	117 x 38 x 14,6 mm	

Obsluha svítidel dálkovým ovládáním

- Tlačítko ① Krátkým stisknutím tohoto tlačítka světlo zapnete. Po zapnutí přístroje se znovu nastaví poslední stav nastavení (jas, teplota barev).
- Tlačítko ② Krátkým stisknutím tohoto tlačítka světlo vypnete. Svítidla zůstává v pohotovostním režimu (standby) pro příjem dalších rádiových signálů.
- Tlačítko ③ Stisknutím tohoto tlačítka zvýšíte jas. Krátkým stiskáním tlačítka můžete nastavení postupně krok za krokem upravovat. Chcete-li provádět plynulé nastavování, podržte tlačítko stisknuté.
- Tlačítko ④ Stisknutím tohoto tlačítka snížíte jas. Krátkým stiskáním tlačítka můžete nastavení postupně krok za krokem upravovat. Chcete-li provádět plynulé nastavování, podržte tlačítko stisknuté.
- Tlačítko ⑤ Stisknutím tohoto tlačítka nastavíte teplejší teplotu barvy (CCT). Krátkým stiskáním tlačítka můžete nastavení postupně krok za krokem upravovat. Chcete-li provádět plynulé nastavování, podržte tlačítko stisknuté.
- Tlačítko ⑥ Stisknutím tohoto tlačítka nastavíte chladnější teplotu barvy (CCT). Krátkým stiskáním tlačítka můžete nastavení postupně krok za krokem upravovat. Chcete-li provádět plynulé nastavování, podržte tlačítko stisknuté.
- Tlačítko ⑦ Stisknutím tlačítka nastavíte teplotu barvy (CCT) ve třech krocích při 100 % jasu. Opakovaným stisknutím tohoto tlačítka se postupně mění teplota barvy (3000 K (teplá bílá) – 4200 K (neutrální bílá) – 6000 K (studená bílá) 3000 K atd.).
- Tlačítko ⑧ Stisknutím tohoto tlačítka zapnete režim nočního osvětlení. Svítidla se přepne na nejnižší jas.
- Tlačítko ⑨ Stisknutím tohoto tlačítka zapnete nebo vypnete externí zdroj světla.
- Tlačítko ⑩ Stisknutím tohoto tlačítka zapnete nebo vypnete interní zdroj světla.

WOFL LEUCHTEN

Wortmann & Filz GmbH . Im Langel 6 . D-59872 Meschede



+49/(0)2903-449 449



+49/(0)2903 - 449 459



service@wofl.de

www.wofl.de

-DE- Montageanleitung	-LT- Montavimo instrukcija	-HU- Szerelési útmutató	-GR- Οδηγίες τοποθέτησης
-IT- Istruzioni per il montaggio	-LV- Montāžas instrukcija	-RO- Instrucțiuni de montaj	-DK- Montagevejledning
-FR- Instructions de montage	-EE- Paigaldusjuhend	-SI- Navodila za montažo	-FI- Asennusopas
-GB- Installation instructions	-PL- Instrukcja montażu	-HR- Upute za uporabu	-SE- montageinstruktion
-ES- Instrucciones de montaje	-CZ- Návod k montáži	-RS- Uputstva za upotrebu	-NO- Monteringsanvisning
-NL- Montagehandleiding	-SK- Montážny návod	-RU- Руководство по монтажу	-IS- samsetningarleiðbeiningar
-PT- Instruções de montagem	-BG- Инструкция за монтаж	-TR- Montaj Talimatı	

Provoz svítily s vypínačem světla

Chování po přerušení proudu

Po zapnutí světla lze teplotu barvy nastavit opakovaným stisknutím nástěnného spínače. Vypněte světlo a po pauze trvající 3 až maximálně 10 sekund světlo znovu zapněte. Při každém sepnutí se teplota barvy (CCT) při 100% jasu přepíná na další úroveň (3 000 K – 4200 K – 6000 K – 3000 K – – 4200 K – 6000 K – atd.).

Pokud je svítidla odpojena od napájení po dobu delší než 10 sekund, např. vypnutím vypínače světla nebo při poruše dodávky proudu, svítidla se při obnovení napětí znovu zapne s posledním nastavením teploty barvy a jasu.

Pamatujte na to především tehdy, když lampa zůstane bez dohledu a je v pohotovostním režimu.

Navázání spojení s dálkovým ovládním

Pokud bude nutno připojit nové dálkové ovládní svítily, např. v případě ztráty nebo při závadě originálního dálkového ovladače, odpojte svítinu od sítě na přibližně 20 sekund, např. vypnutím vypínače světla nebo vytažením síťové zástrčky. Poté vezměte dálkové ovládní, které má být připojeno, s vloženými bateriemi (viz „Pokyny pro zacházení s bateriemi“), a znovu zapněte napájení. Poté během prvních 3 sekund stiskněte jedenkrát tlačítko ①. Svítidla potvrdí úspěšné připojení dvojitým bliknutím.

Chcete-li připojení zrušit, odpojte svítinu od sítě alespoň na 20 sekund např. vypnutím vypínače světla nebo vytažením síťové zástrčky. Znovu zapněte elektrické napájení svítily. Poté během prvních 3 sekund stiskněte pětkrát tlačítko ①. Svítidla potvrdí úspěšné uvolnění připojení čtyřmi záblesky.

Je možno ovládat několik světel této řady pomocí dálkového ovladače vytvořením skupiny, lze např. ovládat všechna světla v místnosti současně. Kromě toho lze každou svítinu připojit k více než jednomu dálkovému ovládní. Pro připojení každého dálkového ovladače ke svítině postupujte podle popisu v prvním odstavci.

Pokud svítidla na dálkové ovládní nereaguje, proveďte následující kroky pro odstranění chyby:

Pokud je vzdálenost mezi dálkovým ovladačem a svítinou příliš velká, mohou nastat problémy s rádiovým přenosem spínacích příkazů. Podle potřeby zmenšete vzdálenost mezi dálkovým ovladačem a svítinou.

Pokud dálkový ovladač nefunguje, zkontrolujte, zda jsou baterie správně uloženy (viz „Pokyny pro zacházení s bateriemi“).

Upotřebené baterie dálkového ovladače mohou být také příčinou zkrácování vzdálenosti ovládní nebo funkčních problémů. V takovém případě baterie co nejdříve vyměňte (viz „Pokyny pro zacházení s bateriemi“).

Svítinu znovu připojte k dálkovému ovládní, jak je popsáno v prvním odstavci.

Pokyny pro zacházení s bateriemi

Chcete-li vložit baterie, otevřete přihrádku na baterie ve směru šipky na spodní straně dálkového ovladače (A). Vložte dvě mikrobaterie (typu AAA) se správnou polaritou do přihrádky na baterie (B). Přihrádku na baterie zavřete. Funkční problémy nebo snížení dosahu dálkového ovládní jsou příznaky téměř vybité baterie. V takovém případě musejí být baterie vyměněny. Nahraďte je novými podle popisu v tomto odstavci.

Dodržujte tyto zásady:

Při polknutí mohou baterie představovat potenciální riziko ohrožení života.

Baterie proto uchovávejte na místech, kam nemají přístup děti.

Vybité baterie co nejdříve vyměňte, abyste snížili nebezpečí vytečení.

Vždy vyměňujte všechny baterie současně. Nikdy nepoužívejte baterie s rozdílnou hladinou nabití, různých značek nebo odlišné kvality.

WOFI LEUCHTEN

Wortmann & Filz GmbH . Im Langel 6 . D-59872 Meschede



+49/(0)2903-449 449



+49/(0)2903 - 449 459



service@wofi.de

www.wofi.de

-DE- Montageanleitung	-LT- Montavimo instrukcija	-HU- Szerelési útmutató	-GR- Οδηγίες τοποθέτησης
-IT- Istruzioni per il montaggio	-LV- Montāžas instrukcija	-RO- Instrucțiuni de montaj	-DK- Montagevejledning
-FR- Instructions de montage	-EE- Paigaldusjuhend	-SI- Navodila za montažo	-FI- Asennusopas
-GB- Installation instructions	-PL- Instrukcja montażu	-HR- Upute za uporabu	-SE- montageinstruktion
-ES- Instrucciones de montaje	-CZ- Návod k montáži	-RS- Uputstva za upotrebu	-NO- Monteringsanvisning
-NL- Montagehandleiding	-SK- Montážny návod	-RU- Руководство по монтажу	-IS- samsetningarleiðbeiningar
-PT- Instruções de montagem	-BG- Инструкция за монтаж	-TR- Montaj Talimatı	

Cikk / Sorozatszám: 226

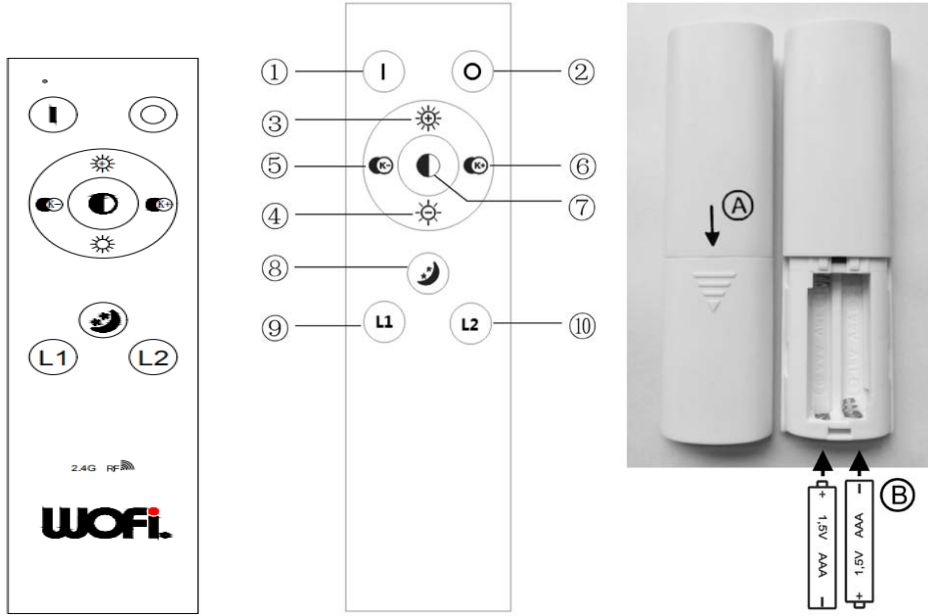

A távirányító műszaki adatai

Paraméter		Megjegyzés
Üzemi feszültség	3,0V	2 db 1,5 V-os AAA elem
Rádiófrekvencia	2400 MHz - 2483,5 MHz	
Modulációs üzemmód	GFSK	
Adóteljesítmény	6 dBm	
Készenléti áram	5 µA	
Hatótávolság	20-30 m	
Méretek	117 x 38 x 14,6 mm	

A lámpa kezelése a távirányítóval

- ① gomb Rövid idejű megnyomása bekapcsolja a lámpát. Az eszköz bekapcsolásakor újból a (fényerő, színhőmérséklet) utoljára beállított értéke áll be.
- ② gomb Rövid idejű megnyomása kikapcsolja a lámpát. A lámpa készenléti üzemmódban marad, így készen áll a további rádiójelek fogadására.
- ③ gomb A gomb megnyomása megnöveli a fényerőt. A gomb rövid meg- megnyomása fokozatonként végzi a beállítást. A fokozatmentes beállításhoz nyomva kell tartani a gombot.
- ④ gomb A gomb megnyomása lecsökkenti a fényerőt. A gomb rövid meg- megnyomása fokozatonként végzi a beállítást. A fokozatmentes beállításhoz nyomva kell tartani a gombot.
- ⑤ gomb A gomb megnyomása melegebb színhőmérsékletet (CCT) állít be. A gomb rövid meg- megnyomása fokozatonként végzi a beállítást. A fokozatmentes beállításhoz nyomva kell tartani a gombot.
- ⑥ gomb A gomb megnyomása hidegebb színhőmérsékletet (CCT) állít be. A gomb rövid meg- megnyomása fokozatonként végzi a beállítást. A fokozatmentes beállításhoz nyomva kell tartani a gombot.
- ⑦ gomb A gomb megnyomása 100 %-os fényerő mellett három fokozatban állítja a színhőmérsékletet (CCT). A gomb ismétlődő nyomogatása (3000K (melegfehér) - 4200K (semleges fehér) - 6000K (hidegfehér) 3000 K. stb.) fokozatokban állítja a színhőmérsékletet.
- ⑧ gomb A gomb megnyomása bekapcsolja az éjjelifény üzemmódot. A lámpa a legkisebb fényerő fokozatba kapcsol.
- ⑨ gomb A gomb megnyomása be- vagy kikapcsolja a külső fényforrást.
- ⑩ gomb A gomb megnyomása be- vagy kikapcsolja a belső fényforrást.

WOFI LEUCHTEN

Wortmann & Filz GmbH . Im Langel 6 . D-59872 Meschede



+49/(0)2903-449 449



+49/(0)2903 - 449 459



service@wofi.de

www.wofi.de

-DE- Montageanleitung	-LT- Montavimo instrukcija	-HU- Szerelési útmutató	-GR- Οδηγίες τοποθέτησης
-IT- Istruzioni per il montaggio	-LV- Montāžas instrukcija	-RO- Instrucțiuni de montaj	-DK- Montagevejledning
-FR- Instructions de montage	-EE- Paigaldusjuhend	-SI- Navodila za montažo	-FI- Asennusopas
-GB- Installation instructions	-PL- Instrukcja montażu	-HR- Upute za uporabu	-SE- montageinstruktion
-ES- Instrucciones de montaje	-CZ- Návod k montáži	-RS- Uputstva za upotrebu	-NO- Monteringsanvisning
-NL- Montagehandleiding	-SK- Montážny návod	-RU- Руководство по монтажу	-IS- samsetningarleiðbeiningar
-PT- Instruções de montagem	-BG- Инструкция за монтаж	-TR- Montaj Talimatı	

A lámpa működtetése a világításkapcsolóval

Tennivaló a hálózati áram megszakadásakor

A bekapcsolt lámpa színhőmérsékletét a fali kapcsoló újbóli megnyomásával lehet beállítani. Kapcsolja ki a lámpát, és 3 – maximum 10 másodpercnyi szünet után kapcsolja be ismét. 100 %-os fényerősség mellett minden kapcsolási művelet a következő szintre (3000 K – 4200 K – 6000 K – 3000 K – 4200 K – 6000 K stb.) kapcsolja át a színhőmérsékletet.

Ha a lámpa 10 másodpercnél hosszabb ideig nem kap áramot, pl. mert kikapcsolta a világításkapcsolóval, vagy áramkimaradás következett be, a feszültség visszatérésekor a lámpa az utoljára beállított színhőmérséklettel és fényerővel fog világítani.

Erre különösen figyeljen, ha a lámpa felügyelet nélkül, és az készenléti üzemmódban van.

Kapcsolat létesítése a távirányítóval

Ha új távirányítót szeretne összekapcsolni a lámpával, pl. mer eltűnt vagy meghibásodott az eredeti távirányító, kb. 20 másodpercre válassza le a lámpát a hálózatról, pl. a világításkapcsoló kikapcsolásával vagy a hálózati csatlakozó kihúzásával. Majd fogja az összekapcsolandó távirányítót, amelybe előzőleg berakta az elemeket (lásd az "Elem kezelési útmutatások" pontot), és kapcsolja be újra az áramellátást. A bekapcsolástól számított 3 másodpercen belül nyomja meg egyszer az  gombot. A lámpa kétszeri felvillanással jelzi a kapcsolat sikeres létrejöttét.

A kapcsolat megszüntetéséhez válassza le a lámpát a hálózatról legalább 20 másodpercre, pl. a világításkapcsoló kikapcsolásával, vagy a hálózati csatlakozó kihúzásával. Majd kapcsolja be újra a lámpa feszültségellátását. A bekapcsolástól számított 3 másodpercen belül nyomja meg ötször az  gombot. A lámpa négyszeri felvillanással jelzi a kapcsolat sikeres megszüntetését.

Egy távirányítóval több hasonló sorozatszámú lámpát is lehet vezérelni és azokból egy lámpacsoportot képezni, amellyel pl. egyszerre kezelhető a helyiség összes lámpája. Ezen felül, mindegyik lámpa akár több távirányítóval is összekapcsolható. Az egyes távirányítók lámpával történő összekapcsolásához az első szakaszban mondottak szerint járjon el.

Ha a lámpa nem követi a távirányító parancsát, végezze el a hiba-elhárító lépéseket az alábbiak szerint:

Ha a távirányító és a lámpa túl messze van egymástól, nehézségek adódhatnak a kapcsolási parancsokat hordozó rádióhullámok átvitelekor. Amennyiben szükséges, rövidítse le a távirányító és lámpa közti távolságot.

Ha a távirányító nem működik, vizsgálja át, hogy helyesen vannak-e berakva az elemek (lásd az "Elem kezelési útmutatások") című pontot.

A távirányító használt elemei is okot adhatnak a távolság lerövidítésére, de működési nehézségeket is okozhatnak. Ebben az esetben a lehető leghamarabb cserélje le az elemeket (lásd az "Elem kezelési útmutatások" című pontot).

Az első szakaszban mondott eljárás követésével létesítsen újra kapcsolatot a lámpa és a távirányító között.

Elem kezelési útmutatások

Ha elemeket kíván berakni, először nyissa fel az elemtartó rekeszt az (A) távirányító alján látható nyíl irányában. Rakjon be két darab (AAA típusú) mikro elemet a (B) elemtartó rekeszbe, ügyelve a sarkok helyes fekvésére. Csukja be az elemtartó rekesz fedelét. A működési zavarok, vagy a távirányító hatótávolságának csökkenése lemerülőfélben lévő elemekre utal. Ebben az esetben ki kell cserélni az elemeket. Cserélje le őket az e szakaszban ismertetett módon.

Ennek során a következőkre figyeljen:

Az elemek lenyelése életveszélyes állapot kialakulásával fenyeget.

Őrizze olyan helyen az elemeket, ahol nem férhetnek hozzájuk gyerekek.

A lemerült elemeket a lehető leggyorsabban vegye ki! Ne kockáztassa meg, hogy kifolyjanak!

Az elemeket mindig egyszerre cserélje. Soha ne használjon különböző töltésű, márkájú vagy minőségű elemeket.

WOFI LEUCHTEN

Wortmann & Filz GmbH . Im Langel 6 . D-59872 Meschede



+49/(0)2903-449 449



+49/(0)2903 - 449 459



service@wofi.de

www.wofi.de

-DE- Montageanleitung	-LT- Montavimo instrukcija	-HU- Szerelési útmutató	-GR- Οδηγίες τοποθέτησης
-IT- Istruzioni per il montaggio	-LV- Montāžas instrukcija	-RO- Instrucțiuni de montaj	-DK- Montagevejledning
-FR- Instructions de montage	-EE- Paigaldusjuhend	-SI- Navodila za montažo	-FI- Asennusopas
-GB- Installation instructions	-PL- Instrukcja montażu	-HR- Upute za uporabu	-SE- montageinstruktion
-ES- Instrucciones de montaje	-CZ- Návod k montáži	-RS- Uputstva za upotrebu	-NO- Monteringsanvisning
-NL- Montagehandleiding	-SK- Montážny návod	-RU- Руководство по монтажу	-IS- samsetningarleiðbeiningar
-PT- Instruções de montagem	-BG- Инструкция за монтаж	-TR- Montaj Talimatı	

Výrobok/sériové č.: 226

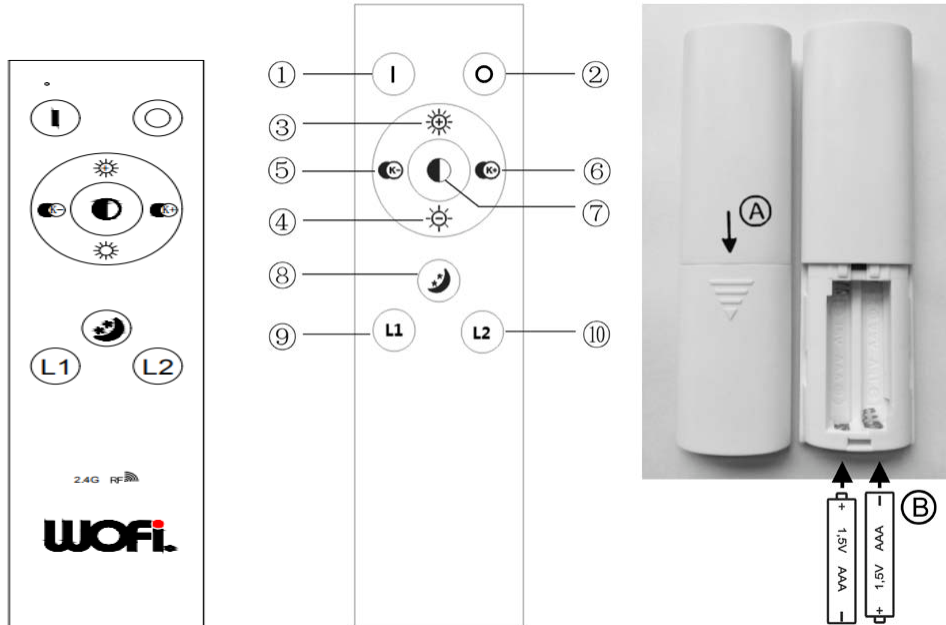

Karta technických údajov pre diaľkové ovládanie

Parametre		Poznámka
Prevádzkové napätie	3,0 V	1,5 V AAA 2 kusy
Rádiová frekvencia	2400 MHz, 2483,5 MHz	
Modulačný režim	GFSK	
Vysielač výkon	6 dBm	
Prúd v pohotovostnom režime	5 µA	
Dosah	20 – 30 m	
Rozmery	117 x 38 x 14,6 mm	

Ovládanie svetla diaľkovým ovládaním

- tlačidlo ① Keď chcete svetlo zapnúť, krátko stlačte toto tlačidlo. Pri zapnutí prístroja sa znovu nastaví posledný stav (svietivosť, teplota farby).
- tlačidlo ② Keď chcete svetlo vypnúť, krátko stlačte toto tlačidlo. Svetlo zostane v pohotovostnom režime, aby mohlo prijímať ďalšie rádiové signály.
- tlačidlo ③ Stlačte toto tlačidlo, keď chcete zvýšiť svietivosť. Krátkym stlačením tlačidla môžete postupne vykonať nastavenie. Na plynulé nastavenie podržte tlačidlo stlačené.
- tlačidlo ④ Stlačte toto tlačidlo, keď chcete znížiť svietivosť. Krátkym stlačením tlačidla môžete postupne vykonať nastavenie. Na plynulé nastavenie podržte tlačidlo stlačené.
- Taste ⑤ Stlačte toto tlačidlo, keď chcete nastaviť teplejšiu teplotu farby (CCT). Krátkym stlačením tlačidla môžete postupne vykonať nastavenie. Na plynulé nastavenie podržte tlačidlo stlačené.
- Taste ⑥ Stlačte toto tlačidlo, keď chcete nastaviť chladnejšiu teplotu farby (CCT). Krátkym stlačením tlačidla môžete postupne vykonať nastavenie. Na plynulé nastavenie podržte tlačidlo stlačené.
- Taste ⑦ Stlačte tlačidlo, aby ste mohli nastaviť teplotu farby (CCT) v troch krokoch pri 100 % svietivosti. Opakovaným stlačením tohto tlačidla sa teplota postupne prepína (3000 K (teplá biela) – 4200 K (neutrálna biela) - 6000 K (studená biela) 3000 K atď.).
- Tlačidlo ⑧ Stlačte tlačidlo na zapnutie režimu nočného svetla. Svetlo sa prepne na najnižšiu svietivosť.
- tlačidlo ⑨ Stlačte tlačidlo, keď chcete zapnúť alebo vypnúť vonkajší svetelný zdroj.
- tlačidlo ⑩ Stlačte tlačidlo, keď chcete zapnúť alebo vypnúť vnútorný svetelný zdroj.

WOFI LEUCHTEN

Wortmann & Filz GmbH . Im Langel 6 . D-59872 Meschede



+49/(0)2903-449 449



+49/(0)2903 - 449 459



service@wofi.de

www.wofi.de

-DE- Montageanleitung	-LT- Montavimo instrukcija	-HU- Szerelési útmutató	-GR- Οδηγίες τοποθέτησης
-IT- Istruzioni per il montaggio	-LV- Montāžas instrukcija	-RO- Instrucțiuni de montaj	-DK- Montagevejledning
-FR- Instructions de montage	-EE- Paigaldusjuhend	-SI- Navodila za montažo	-FI- Asennusopas
-GB- Installation instructions	-PL- Instrukcja montażu	-HR- Upute za uporabu	-SE- montageinstruktion
-ES- Instrucciones de montaje	-CZ- Návod k montáži	-RS- Uputstva za upotrebu	-NO- Monteringsanvisning
-NL- Montagehandleiding	-SK- Montážny návod	-RU- Руководство по монтажу	-IS- samsetningarleiðbeiningar
-PT- Instruções de montagem	-BG- Инструкция за монтаж	-TR- Montaj Talimatı	

Prevádzka lampy cez svetelný spínač

Reakcia po prerušení prúdu

Pri zapnutom svetle sa môže teplota farby nastaviť opätovným stlačením nástenného spínača. Vypnite svetlo a po prestávke v trvaní 3 až maximálne 10 sekúnd ho znovu zapnite. Každým prepnutím sa teplota farby (CCT) pri 100 % svietivosti prepne na ďalšiu úroveň (3000 K - 4200 K - 6000 K - 3000 K - 4200 K - 6000K atď.).

Ak je svetlo bez prúdu dlhšie ako 10 sekúnd, napr. po vypnutí svetelným spínačom alebo po výpadku prúdu, zapne sa svetlo po obnovení napätia s naposledy nastavenou teplotou farby a svietivosťou.

Nezabudnite na to predovšetkým vtedy, keď je svetlo bez dohľadu a v pohotovostnom režime.

Obnovenie spojenia s diaľkovým ovládaním

Ak by bolo potrebné spojiť so svetlom nové diaľkové ovládanie, napr. v prípade straty alebo poškodenia originálneho diaľkového ovládania, odpojte svetlo asi na 20 sekúnd od elektrickej siete, napr. vypnutím svetelným spínačom alebo vytiahnutím zástrčky. Potom zoberte diaľkové ovládanie, ktoré chcete pripojiť, s vloženými batériami (pozri „Pokyny na manipuláciu s batériami“) a znovu zapnite napájanie. Potom stlačte do prvých 3 sekúnd raz tlačidlo . Svetlo potvrdí úspešné vytvorenie spojenia dvojitým zablikaním.

Na zrušenie spojenia odpojte svetlo aspoň na 20 sekúnd od elektrickej siete, napr. vypnutím svetelného spínača alebo vytiahnutím zástrčky. Znovu zapnite napájanie svetla. Potom stlačte do prvých 3 sekúnd päťkrát tlačidlo . Svetlo potvrdí úspešné zrušenie spojenia štvoritým bliknutím.

Týmto diaľkovým ovládaním je možné ovládať viaceré svetlá tejto série, aby ste vytvorili skupinu, napr. na ovládanie všetkých svetiel v miestnosti súčasne. Okrem toho môže byť každé svetlo spojené s viac ako jedným diaľkovým ovládaním. Postupujte podľa popisu v prvom odseku, aby ste so svetlom spojili každé diaľkové ovládanie.

Ak svetlo nereaguje na diaľkové ovládanie, vykonajte nasledujúce kroky na odstránenie chyby:

Keď je vzdialenosť medzi svetlom a diaľkovým ovládaním príliš veľká, môžu sa vyskytnúť problémy pri bezdrôtovom prenose spínacích príkazov. Ak je to potrebné, znížte vzdialenosť medzi diaľkovým ovládaním a svetlom.

Ak diaľkové ovládanie nefunguje, skontrolujte, či sú batérie správne vložené (pozri „Pokyny na manipuláciu s batériami“).

Použitie batérie diaľkového ovládania môžu byť tiež dôvodom skrátenia vzdialenosti alebo problémov funkcie. V takom prípade batérie čo najrýchlejšie vymeňte (pozri „Pokyny na manipuláciu s batériami“).

Znovu vytvorte spojenie medzi svetlom a diaľkovým ovládaním podľa popisu v prvom odseku.

Pokyny na manipuláciu s batériami

Na vloženie batérií otvorte šachtu na batérie v smere šípky na spodnej strane diaľkového ovládania (A). Vložte dve mikrobatérie (typ AAA) so správnou polaritou do šachty na batérie (B). Zatvorte šachtu na batérie. Problémy s funkciou alebo zníženie dosahu diaľkového ovládania sú príznakom skoro vybitých batérií. V tomto prípade sa musia batérie vymeniť. Vymeňte ich podľa popisu v tomto odseku.

Berte do úvahy nasledujúce body:

V prípade prehĺtnutia môžu batérie predstavovať potenciálne ohrozenie vášho života.

Preto uschovávajú batérie mimo dosahu detí.

Vybité batérie čo najskôr vyberte, aby ste znížili riziko vytečenia.

Vymeňte súčasne vždy všetky batérie. Nikdy nepoužívajte batérie s rozličným nabitím, rozličnej značky alebo kvality.

WOFI LEUCHTEN

Wortmann & Filz GmbH . Im Langel 6 . D-59872 Meschede



+49/(0)2903-449 449



+49/(0)2903 - 449 459



service@wofi.de

www.wofi.de

-DE- Montageanleitung	-LT- Montavimo instrukcija	-HU- Szerelési útmutató	-GR- Οδηγίες τοποθέτησης
-IT- Istruzioni per il montaggio	-LV- Montāžas instrukcija	-RO- Instrucțiuni de montaj	-DK- Montagevejledning
-FR- Instructions de montage	-EE- Paigaldusjuhend	-SI- Navodila za montažo	-FI- Asennusopas
-GB- Installation instructions	-PL- Instrukcja montażu	-HR- Upute za uporabu	-SE- montageinstruktion
-ES- Instrucciones de montaje	-CZ- Návod k montáži	-RS- Uputstva za upotrebu	-NO- Monteringsanvisning
-NL- Montagehandleiding	-SK- Montážny návod	-RU- Руководство по монтажу	-IS- samsetningarleiðbeiningar
-PT- Instruções de montagem	-BG- Инструкция за монтаж	-TR- Montaj Talimatı	

Izdelek/serijska številka: 226

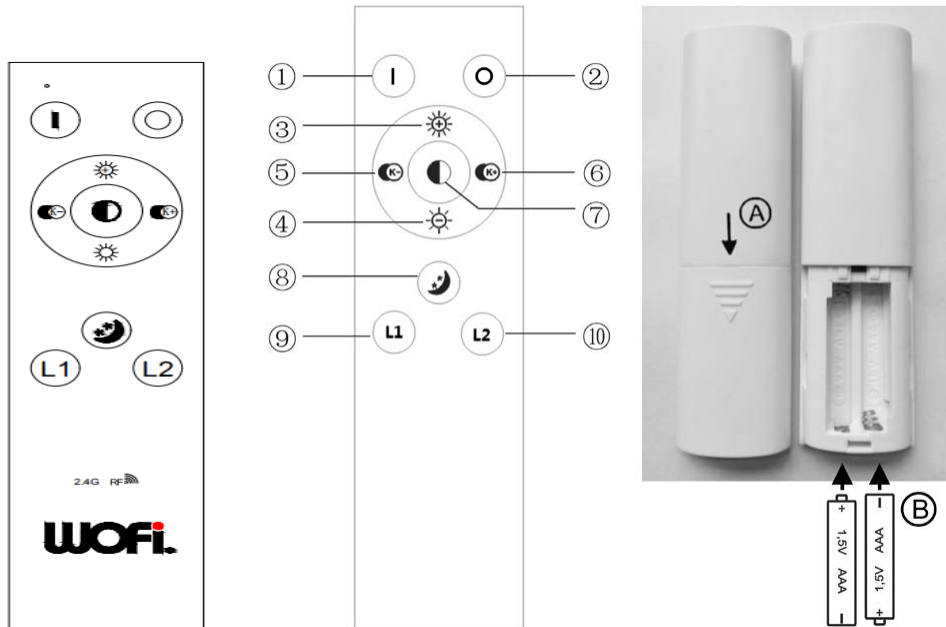

Tehnični podatki za daljinski upravljalnik

Parameter		Opomba
Obratovalna napetost	3,0V	Obratovalna napetost
Radijska frekvenca	2400 MHz - 2483,5 MHz	Radijska frekvenca
Način modulacije	GFSK	Način modulacije
Moč prenosa	6 dBm	Moč prenosa
Napajanje v stanju pripravljenosti	5 µA	Napajanje v stanju pripravljenosti
Domet	20-30 m	Domet
Mere	117 x 38 x 14,6 mm	Mere

Upravljanje svetilke z daljinskim upravljalnikom

- Tipka ① Če pritisnete to tipko na kratko, se svetilka vklopi. Ob vklopu naprave se ponovno vklopi zadnje stanje (svetilnost, temperatura barve).
- Tipka ② Če pritisnete to tipko na kratko, se svetilka izklopi. Svetilka ostane v stanju pripravljenosti, da lahko prejema nadaljnje radijsko poslano signale.
- Tipka ③ Če pritisnete to tipko, se poveča svetilnost. S kratkim pritiskom tipke lahko nastavljate korak za korakom. Za brezstopenjsko nastavitvev, držite tipko pritisnjeno.
- Tipka ④ Če pritisnete to tipko, se zniža svetilnost. S kratkim pritiskom tipke lahko nastavljate korak za korakom. Za brezstopenjsko nastavitvev, držite tipko pritisnjeno.
- Tipka ⑤ Če pritisnete to tipko, se nastavi toplejša temperatura barve (CCT). S kratkim pritiskom tipke lahko nastavljate korak za korakom. Za brezstopenjsko nastavitvev, držite tipko pritisnjeno.
- Tipka ⑥ Če pritisnete to tipko, se nastavi hladnejša temperatura barve (CCT). S kratkim pritiskom tipke lahko nastavljate korak za korakom. Za brezstopenjsko nastavitvev, držite tipko pritisnjeno.
- Tipka ⑦ Če pritisnete to tipko, se nastavi temperatura barve (CCT) v treh korakih pri 100 % svetilnosti. S ponavljajočim pritiskanjem te tipke se temperatura barve menja po korakih (3000 K (topla bela) - 4200 K (nevtralna bela) - 6000 K (hladna bela) 3000 K itd.).
- Tipka ⑧ Če pritisnete to tipko, se vklopi nočni način osvetlitve. Svetilka se preklopi na najnižjo stopnjo svetilnosti.
- Tipka ⑨ Če pritisnete to tipko, se vklopi ali izklopi zunanji vir svetlobe.
- Tipka ⑩ Če pritisnete to tipko, se vklopi ali izklopi notranji vir svetlobe.

WOFI LEUCHTEN

Wortmann & Filz GmbH . Im Langel 6 . D-59872 Meschede



+49/(0)2903-449 449



+49/(0)2903 - 449 459



service@wofi.de

www.wofi.de

-DE- Montageanleitung	-LT- Montavimo instrukcija	-HU- Szerelési útmutató	-GR- Οδηγίες τοποθέτησης
-IT- Istruzioni per il montaggio	-LV- Montāžas instrukcija	-RO- Instrucțiuni de montaj	-DK- Montagevejledning
-FR- Instructions de montage	-EE- Paigaldusjuhend	-SI- Navodila za montažo	-FI- Asennusopas
-GB- Installation instructions	-PL- Instrukcja montażu	-HR- Upute za uporabu	-SE- montageinstruktion
-ES- Instrucciones de montaje	-CZ- Návod k montáži	-RS- Uputstva za upotrebu	-NO- Monteringsanvisning
-NL- Montagehandleiding	-SK- Montážny návod	-RU- Руководство по монтажу	-IS- samsetningarleiðbeiningar
-PT- Instruções de montagem	-BG- Инструкция за монтаж	-TR- Montaj Talimatı	

Delovanje svetila prek stikala za svetilko

Ravnanje po prekinitvi električnega toka

Če je svetilka vklopljena se lahko temperaturo barve nastavi s ponovnim pritiskom stenskega stikala. Svetilko izklopite in po 3 do 10 sekundah ponovno vklopite. Z vsakim stikalnim postopkom se temperatura barve (CCT) pri 100 % svetilnosti preklopi na naslednjo raven (3000 K - 4200 K - 6000 K - 3000 K - 4200 K - 6000 K itd.).

Če je svetilka dlje kot 10 sekund brez električnega toka, npr. zaradi izklopa prek stikala za svetilko ali izpada električnega toka, se svetilka ob vrnitvi napetosti ponovno vklopi z zadnjo nastavljeno temperaturo barve in svetilnostjo.

Prosimo, da to upoštevate zlasti, kadar svetilka ni pod nadzorom ali je v stanju pripravljenosti.

Vzpostavitev povezave z daljinskim upravljalnikom

Če je potrebno povezati nov daljinski upravljalnik s svetilko, npr. v primeru izgube ali okvare prvotnega daljinskega upravljalnika, svetilko za ca. 20 sekund ločite od električnega omrežja, npr. z izklopom prek stikala za svetilko ali z izvlekom omrežnega vtiča. Nato vzemite daljinski upravljalnik z vstavljenimi baterijami, ki ga želite povezati ("Napotki za ravnanje z baterijami"), in ponovno vklopite oskrbo z električnim tokom. Potem v roku prvih 3 sekund enkrat pritisnite tipko . Svetilka dvakrat utripne in s tem potrdi uspešno vzpostavitev povezave.

Če želite povezavo prekiniti, svetilko za vsaj 20 sekund ločite od električnega omrežja, npr. z izklopom prek stikala za svetilko ali z izvlekom omrežnega vtiča. Električno napajanje svetilke ponovno vklopite. Potem v roku prvih 3 sekund petkrat pritisnite tipko . Svetilka štirikrat utripne in s tem potrdi uspešno prekinitve povezave.

Možno je tudi, da z enim daljinskim upravljalnikom upravljate več svetilk te serije in tako tvorite skupino, npr. upravljanje vseh svetilk v enem prostoru hkrati. Poleg tega lahko vsako svetilko povežete z več kot enim daljinskim upravljalnikom. Če želite vsak daljinski upravljalnik povezati s svetilko, ravnajte, kot je to opisano v prvem razdelku.

Če se svetilka na daljinski upravljalnik ne odziva, izvedite naslednje korake za odpravljanje napak:

Če je razmik med daljinskim upravljalnikom in svetilko prevelik, lahko pride do težav pri prenosu signala stikalnih ukazov. Če je potrebno, zmanjšajte razmik med daljinskim upravljalnikom in svetilko.

Če daljinski upravljalnik ne deluje, preverite, če so baterije pravilno vstavljene (gl. "Napotki za ravnanje z baterijami").

Izpraznjene baterije v daljinskem upravljalniku so lahko vzrok za delovanje na krajši razdalji ali težave pri delovanju. V tem primeru baterije čim prej zamenjajte (gl. "Napotki za ravnanje z baterijami").

Ponovno vzpostavite povezavo med svetilko in daljinskim upravljalnikom, kot je to opisano v prvem razdelku.

Napotki za ravnanje z baterijami

Če želite vstaviti baterije, odprite baterijski predal v smeri puščice na spodnji strani daljinskega upravljalnika (A). Vstavite dve mikro bateriji (tip AAA) s pravilno polariteto v baterijski predal (B). Zaprite pokrov baterijskega predala. Težave delovanja ali skrajšan domet daljinskega upravljalnika so znaki za skoraj odsluženo baterijo. V tem primeru je potreba baterije zamenjati. Storitve to, kot je to opisano v tem razdelku.

Upoštevajte naslednje točke:

V primeru zaužitja lahko baterije privedejo do potencialne nevarnosti za vaše življenje.

Baterije hranite zato izven dosega otrok.

Izpraznjene baterije čim prej odstranite, da ne bi začele odtekati.

Vedno zamenjajte vse baterije hkrati. Nikoli ne uporabljajte baterij različnega naboja, znamke ali kakovosti.

WOFI LEUCHTEN

Wortmann & Filz GmbH . Im Langel 6 . D-59872 Meschede



+49/(0)2903-449 449



+49/(0)2903 - 449 459



service@wofi.de

www.wofi.de