



Operating Guide  
Manuel d'utilisation  
Gebruiksaanwijzing  
Manual de funcionamiento  
Guida all'uso  
Gebrauchsanweisung

**D360-CA-17**  
**D360-UK-17**  
**D360-EU-19**

**Drinkwell® 360 Pet Fountain - 3.8 Litres**

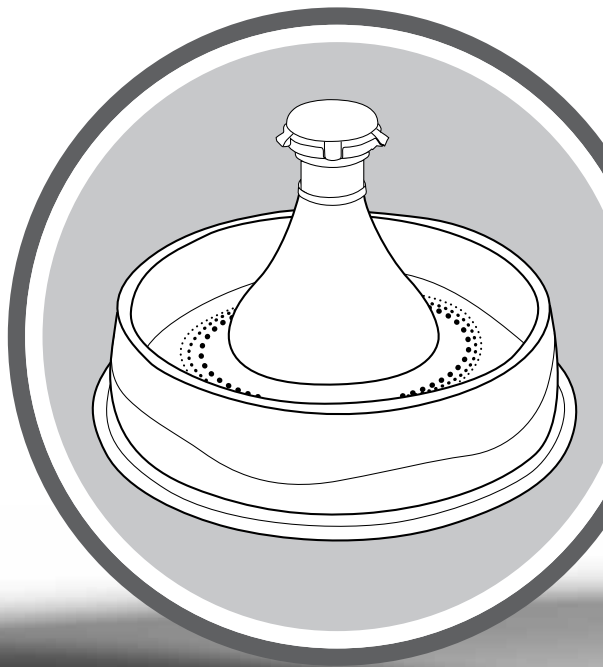
**Drinkwell® 360 fontaine pour animaux de compagnie - 3,8 litres**

**Drinkwell® 360 drinkfontein - 3,8 liter**

**Fuente para mascotas Drinkwell® 360 - 3,8 litros**

**Fontana per animali domestici 360 Drinkwell® - 3,8 litri**

**Drinkwell® Trinkbrunnen 360 - 3,8 Liter**



protect. teach. love.™

Please read this entire guide before beginning  
Veuillez lire ce manuel en entier avant de commencer  
Gelieve deze gids volledig door te lezen voordat u begint  
Por favor, lea detenidamente este manual antes de empezar  
Leggere attentamente la guida all'uso prima di utilizzare

Bitte lesen Sie die ganze Gebrauchsanleitung aufmerksam durch, ehe Sie beginnen

Hereinafter Radio Systems Corporation, Radio Systems PetSafe Europe Ltd., Radio Systems Australia Pty Ltd. and any other affiliate or Brand of Radio Systems Corporation may be referred to collectively as "We" or "Us".

## IMPORTANT SAFETY INFORMATION

Explanation of Attention Words and Symbols used in this guide



This is the safety alert symbol. It is used to alert you to potential personal injury hazards. Obey all safety messages that follow this symbol to avoid possible injury or death.

### **WARNING**

**WARNING** indicates a hazardous situation which, if not avoided, could result in death or serious injury.

### **CAUTION**

**CAUTION**, used without the safety alert symbol, indicates a hazardous situation which, if not avoided, could result in harm to your pet.

### **NOTICE**

**NOTICE** is used to address safe use practices not related to personal injury.

### **WARNING**

When using electrical appliances, basic safety precautions should always be followed to reduce the risk of fire, electric shock and/or injury to persons, including the following:

- To reduce the risk of injury, close supervision is necessary when an appliance is used by or near children.
- To protect against electric shock, do not place electrical Power Cord or plug in water or other liquids.
- Do not use outdoors. Do not run dry. FOR INDOOR HOUSEHOLD USE ONLY.
- Do not pull on the electrical Power Cord to remove the plug from the electrical outlet. To unplug, grasp the plug, not the electrical Power Cord.
- Do not operate any appliance if it has a damaged electrical Power Cord or plug, or if it is malfunctioning or has been damaged. Call Customer Care Centre immediately for further instructions.
- For a portable appliance - To reduce the risk of electric shock, do not place or store an appliance where it can fall or be pulled into a bath tub or sink.
- Always unplug any appliance when not in use, before putting on or taking off parts and before cleaning.
- Do not use an appliance for anything other than its intended use.
- If the plug of this device gets wet, turn off the electricity to that electrical outlet. Do not attempt to unplug.
- Examine this appliance after installation. Do not plug into electrical outlet if there is water on the electrical Power Cord or plug.

**CAUTION**

- Do not allow pets to chew on or swallow any parts. If you are concerned about the electrical Power Cord, purchase a cord conduit (a hard plastic protector) at any hardware store.
- The plastic Pet Fountain parts are BPA-FREE. However, some animals have been known to be sensitive to plastic food and water containers. If your animal shows signs of an allergic reaction to the plastic, please discontinue use until you have consulted with your veterinarian.

**NOTICE**

- The Pet Fountain is intended to run continuously (always plugged into electricity), as long as the water level is maintained and the Pet Fountain is cleaned regularly. Be sure to check the Pet Fountain regularly to help prevent damage to the Pump, as the water may get consumed or evaporate causing the Pump to run dry.
- Do not attempt repairs on the Pump yourself.
- To avoid the possibility of the plug or outlet getting wet, the outlet should always be above the level of the Pet Fountain.
- If an extension cord is necessary, an extension cord with a proper rating should be used.
- The electrical use of this appliance is 2.5 watts.
- Do not use appliance for anything other than intended use. The use of attachments not recommended or sold by the manufacturer may cause an unsafe condition. Do not modify the unit.
- Do not install or store appliance where it will be exposed to weather or temperatures below 4.5° C.
- Read and observe all important notices listed on the appliance and in the packaging.
- Never wash the filters with soapy water, as the soap residue will seep into the filters and cannot be removed. Only rinse the filters with water.
- Use only PetSafe® brand authorised replacement filters. If unauthorised filters are used it may void the warranty.

**SAVE THESE INSTRUCTIONS**

Thank you for choosing the PetSafe® Brand. You and your pet deserve a companionship that includes memorable moments and a shared understanding together. Our products and training tools enhance the relationship between pets and their owners. **If you have any questions about our products or training your pet, please visit our website at [www.petsafe.net](http://www.petsafe.net) or contact our Customer Care Centre. For a listing of Customer Care Centre telephone numbers, visit our website at [www.petsafe.net](http://www.petsafe.net).**

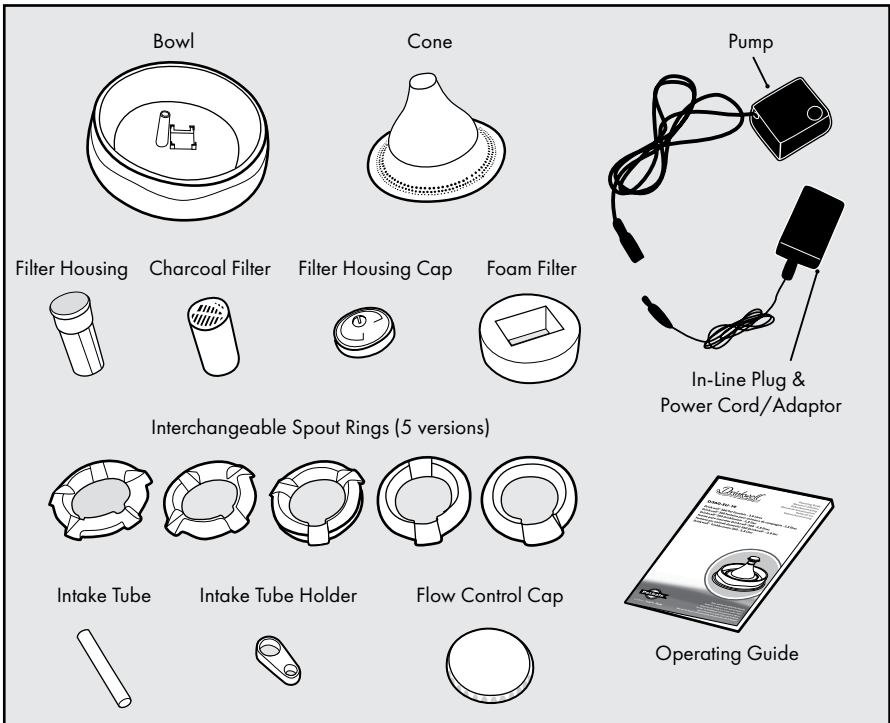
To get the most protection out of your warranty, please register your product within 30 days at [www.petsafe.net](http://www.petsafe.net). By registering and keeping your receipt, you will enjoy the product's full warranty and should you ever need to call the Customer Care Centre, we will be able to help you faster. Most importantly, your valuable information will never be given or sold to anyone. Complete warranty information is available online at [www.petsafe.net](http://www.petsafe.net).

---

## Table of Contents

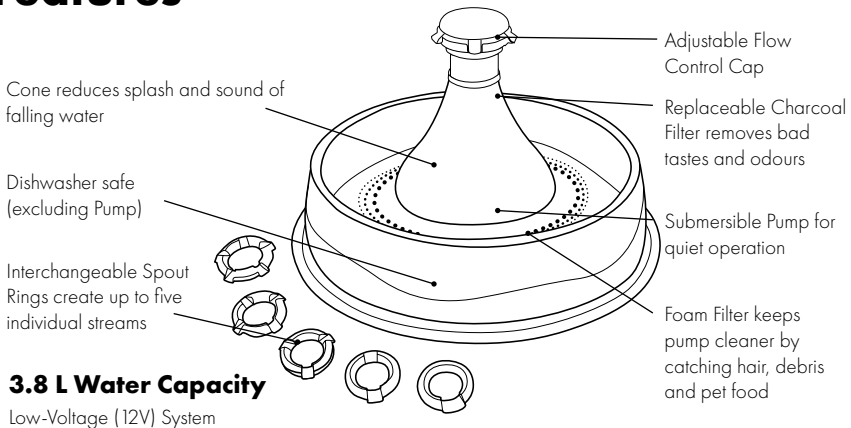
Components . . . . .	5
Features . . . . .	5
Key Definitions . . . . .	6
Operating Instructions . . . . .	7
Filters and Pet Fountain Cleaning . . . . .	9
Pump Maintenance . . . . .	11
Pet Fountain Reassembly . . . . .	12
The Pet Fountain and Your Environment . . . . .	13
Tips On Use . . . . .	14
Troubleshooting . . . . .	14
Warranty . . . . .	15
Compliance . . . . .	17
Terms of Use and Limitation of Liability . . . . .	18

# Components



**Note:** Your Pet Fountain will come partially assembled, however, it is a good idea to make sure none of the Pet Fountain pieces have come loose in shipping.

## Features



## Key Definitions

**Bowl:** The Bowl is the foundation of the Pet Fountain. The circular Bowl piece can be carried by simply gripping the sidewalls underneath the Bowl.

**Cone:** The Cone acts as the housing for the Pet Fountain components and protects the Pump from curious pets. The Cone acts to reduce the splash and sound of the falling water.

**Filter Housing:** The Filter Housing slides into the opening at the top of the Cone. It houses the Filter and locks into the Cone by twisting the entire Filter Housing a quarter turn.

**Charcoal Filter:** The cylindrical Charcoal Filter features a pull-tab at the top and should be placed in the Filter Housing with the pull-tab facing upwards for easy placement and removal.

**Foam Filter:** The Foam Filter collects hair, debris and pet food before they reach the Pump. It is important to use the Foam Filter as it helps maintain proper Pump function.

**Filter Housing Cap:** The Filter Housing Cap is a screw on cap that attaches to the Filter Housing to keep the Filter in place. It serves as the base piece to attach the Interchangeable Spouts & Flow Control Cap.

**Spout Rings:** The five Interchangeable Spout Rings can be easily changed based upon your pet's preference and can provide up to 5 streams of water for multiple pet households.

**Flow Control Cap:** The Flow Control Cap is attached to the top of the Pet Fountain and adjusts the flow of water by simply turning the Flow Control Cap left or right. Turn to the right to increase the flow of water. Turn to the left to decrease.

**Pump:** The small submersible aquarium Pump can be dismantled for cleaning.

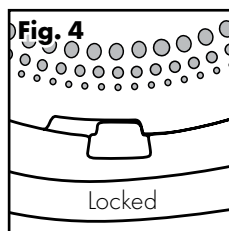
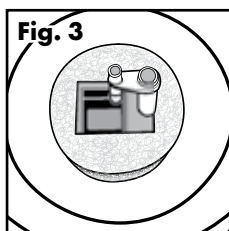
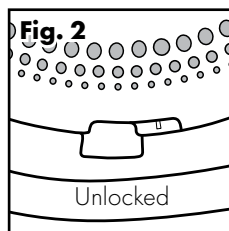
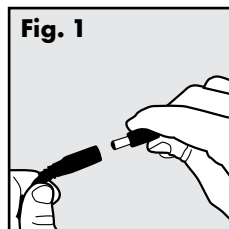
**Important:** THE PUMP IS NOT DISHWASHER SAFE! Remove Pump from Pet Fountain prior to cleaning (See "Pump Maintenance"). The Pump features an In-Line Plug for easy attachment and removal.

# Operating Instructions

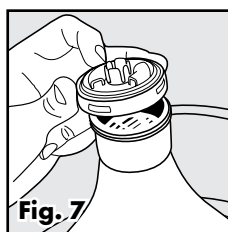
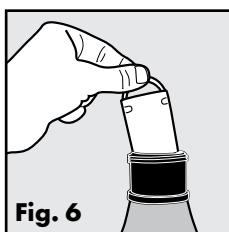
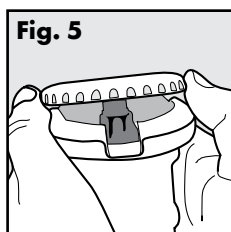
**Important:** DO NOT RUN DRY - FOR INDOOR USE ONLY.

**Note:** Rinse all fountain parts with warm water before operating the pet fountain. This will remove any dust or residue that remain in the system from the manufacturing process.

1. Carefully remove all the Pet Fountain components from the packaging and set aside prior to assembly.
2. As with any electrical device, check the electrical Power Cord for any tears, or damage before use.
3. Make sure the In-Line Plug is connected (**Fig. 1**).
4. Remove Cone piece by twisting anti-clockwise to unlock the tabs from the Bowl (**Fig. 2**). Lift up and set aside.
5. Check to make sure the Intake Tube is properly inserted (pushed all the way down) into the Pump (**Fig. 3**).
6. Replace Cone and twist clockwise to lock tabs in place (**Fig. 4**).
7. Take the partially assembled Filter Housing and remove the Flow Control Cap by gently lifting straight up - DO NOT TWIST TO REMOVE (**Fig. 5**). Gently lift up and remove the Spout Ring to access the Filter Housing Cap.

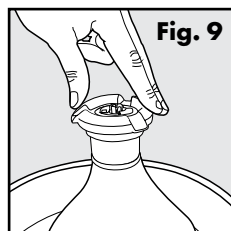
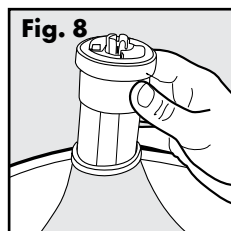


8. Unscrew Filter Housing Cap and insert the Charcoal Filter into the Filter Housing with the pull-tab facing up (**Fig. 6**). The Charcoal Filter will slide easily into place. Next, screw on the Filter Housing Cap (**Fig. 7**).

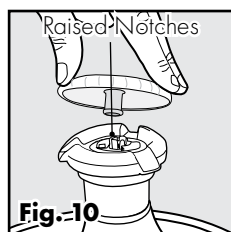


**Important:** Rinse the Charcoal Filter thoroughly under cold water before placing into the housing. This will remove any loose charcoal dust, which is harmless to your pet. A small amount of charcoal dust may be gradually released for the life of the Filter. This is normal and not harmful to your pet.

9. Align the side grooves of the Filter Housing with the inner notches of the Cone opening. The Filter Housing should slide easily into place. Turn Filter Housing a quarter turn to the right (clockwise) until it locks in place (**Fig. 8**).
10. Select one of the five interchangeable Spout Rings based upon your personal preference or your pet's. Place the chosen Spout Ring on top of Filter Housing Cap and gently press down evenly to secure in place (**Fig. 9**).

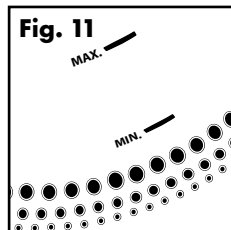


11. Align Flow Control Cap with the raised notches (**Fig. 10**) on the Filter Housing Cap. Press down gently and the cap will snap into place. With the Flow Control Cap, you will be able to easily adjust the flow intensity of the water. Turn the cap to the right to increase the flow and turn to the left to decrease.



**Important:** If you notice a decrease in the flow of the water that is not corrected by turning the Flow Control Cap toward max this may be an indication of a clogged and dirty Filter and/or the need to rinse and clean the Filter Housing. Consult the "Filters and Pet Fountain Cleaning" section of this Operating Guide for details on cleaning and maintaining your Pet Fountain.

12. Place Pet Fountain in desired location. Do not pick up a full Pet Fountain by the Cone piece. To properly pick up the Pet Fountain, use both hands and grip the sidewalls of the Pet Fountain Bowl and lift. **Important:** To take care of your floors, always use a protective mat, such as a towel or place mat. This will help protect your floor from any water that may splash out from your pet's use of the Pet Fountain.
13. Fill the Pet Fountain Bowl with water. Make sure the water level is at least to the MIN (minimum) fill line so the Pump does not run dry. This will prime the Pump for use. Do not fill the Pet Fountain past the MAX (maximum) fill line.
14. Before you plug in the Pet Fountain make sure the Power Cord and your hands are dry. Plug the Pet Fountain in to an electrical outlet.
15. Add water as needed. Never let the water level fall lower than the MIN (minimum) fill line (approx. 2.5 cm above the bottom of the Bowl, **Fig. 11**) or the Pump may fail. Replacement Pumps are sold separately by calling a Customer Care Centre. Visit [www.petsafe.net](http://www.petsafe.net) for a telephone listing of the Customer Care Centre near you.





# Filters and Pet Fountain Cleaning

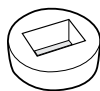
## FILTER SYSTEM

The Pet Fountain is equipped with two types of filters that should be replaced on a regular basis. The Charcoal Filter removes bad tastes and odours, keeping water fresh. The Foam Filter collects hair, debris and pet food and prevents them from reaching the Pump, providing optimal filtration. The filters together will keep the Pump cleaner and provide fresher water to your pet.



**Charcoal Filter:** Filters should be changed every two to four weeks.

Replace filters more frequently when using the Pet Fountain for multiple pets or pets that produce a lot of saliva. **Important:** Always rinse the Charcoal Filter prior to use. A small amount of charcoal dust may be released for the life of the filter, this is normal and is not harmful to your pet.



**Foam Filter:** Replace the Foam Filter every one to two months, depending on the location of the Pet Fountain and the number of pets using it. If you do not intend to replace the filter at the time of cleaning, rinse the Foam Filter thoroughly with fresh water.

Filters are an added feature of the Pet Fountain. Using the filters is not required for normal operation. However, when used properly and changed regularly, the filters help keep the water cleaner and fresher, while extending the life of your Pet Fountain. Filters may be rinsed out when the Pet Fountain is cleaned.

### NOTICE

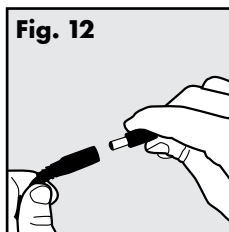
- Never wash the filters with soapy water, as the soap residue will seep into the filters and cannot be removed. Only rinse the filters with water.
- Use only PetSafe® brand authorised replacement filters. If unauthorised filters are used it may void the warranty.

## PET FOUNTAIN

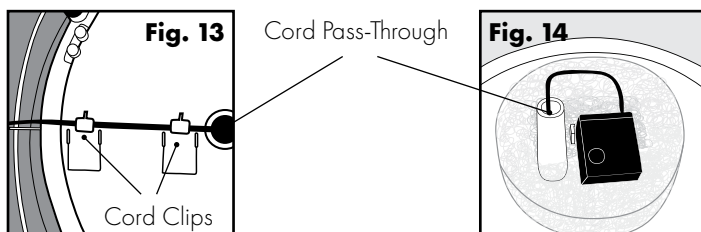
**Important:** Clean Pet Fountain once a week.

The Pet Fountain must be cleaned on a regular basis to continue working normally.

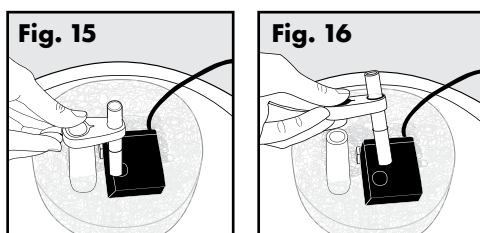
1. Unplug Pet Fountain from electrical source and disconnect the In-Line Plug from the Pump (**Fig. 12**).
2. Remove the Flow Control Cap and Spout Ring.
3. Remove the Filter Housing by twisting the Filter Housing Cap anti-clockwise to the unlock position. Lift directly up and set aside.
4. Empty the water out of the Pet Fountain.
5. Once the Pet Fountain is empty, remove the Cone piece by twisting anti-clockwise to unlock the tabs. Lift up and set aside.



6. Next, flip the Bowl upside down and unhook the electrical Power Cord from the two Cord Clips (**Fig. 13**). This will allow you to pull the electrical Power Cord through the Cord Pass-Through in the Bowl (**Fig. 14**).



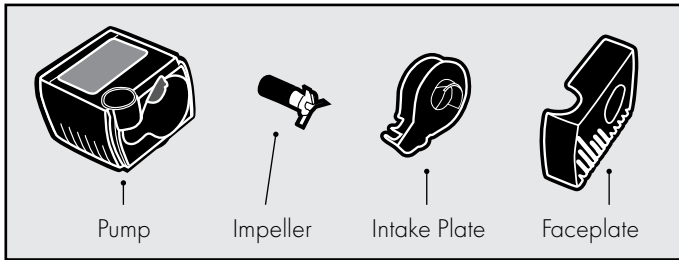
7. Remove the Intake Tube by lifting up on the Intake Tube Holder to free the Intake Tube from the Pump (**Fig. 15 & 16**). This will allow you to remove the Pump. The Intake Tube can then be pulled from the Intake Tube holder.



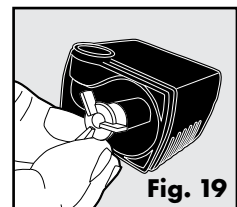
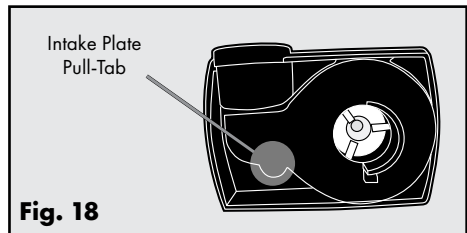
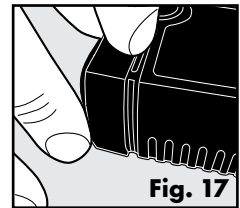
8. Remove the Foam Filter from the Pump. Clean away any hair, debris or pet food that may have accumulated on the Faceplate of the Pump (See "Pump Maintenance" section for detailed cleaning instructions for the Pump).
9. Once the Pet Fountain is completely disassembled you will have 8 plastic parts.
10. Clean the plastic Pet Fountain parts with warm water and soap. You can also put the Pet Fountain in the top rack of the dishwasher. Remove the Pump before placing the Pet Fountain in the dishwasher. **DO NOT PLACE PUMP IN DISHWASHER!** If possible, it is recommended that you turn down the heat of the water inside the dishwasher.
11. If you have trouble reaching certain spots or hard-to-reach corners, try using a cotton swab or purchase the Drinkwell® Cleaning Kit, a 3-Piece Brush Kit. To purchase a Cleaning Kit, visit our website at [www.petsafe.net](http://www.petsafe.net) to locate a retailer near you or to find a listing of Customer Care Centre telephone numbers for your area.

# Pump Maintenance

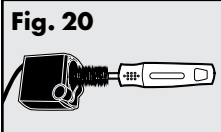
**Important:** Cleaning the Pump is essential to the longevity of the Pet Fountain as well as the cleanliness of the water. Clean the Pump at least every two weeks. Warranty may be voided if the Pump is not cleaned regularly.



1. Remove Pump from the Pet Fountain as explained in the "Filters and Pet Fountain Cleaning" section of this Operating Guide.
2. Once the Pump is out of the Pet Fountain, with your thumb and forefinger, gently squeeze on either side of the Faceplate, and pull it off. It may be necessary to insert a fingernail into the seam of the Faceplate to pry it off (**Fig. 17**).
3. Next remove the Intake Plate by placing your fingernail under the small lip located on the narrow side of teardrop-shaped Intake Plate Pull-Tab and pull out to remove (**Fig. 18**).
4. Once the Intake Plate is removed you can also remove the Impeller (white, 3-bladed propeller) which is held in place magnetically. To remove the Impeller, insert a fingernail or other slim object underneath the plastic blade and lift out of Pump (**Fig. 19**).

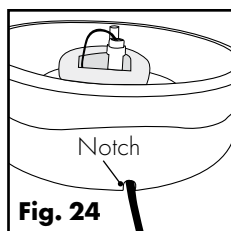
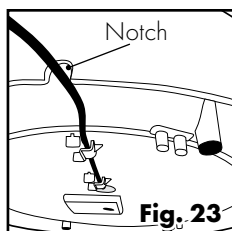
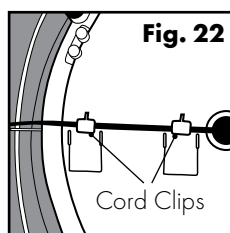
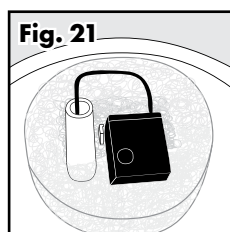


5. Once the Pump is disassembled you can clean the parts with warm soap and water. Use a cotton swab or the “motor” brush from the Drinkwell® Cleaning Kit to get into the Pump’s motor cavity and remove any build-up (**Fig. 20**). For added disinfecting and hard water removal, clean the Pump’s motor cavity with a diluted vinegar solution (20% white vinegar & 80% water). Be sure to rinse thoroughly with fresh water.
6. Once the parts are clean you can reassemble the Pump for use.
  - a) Replace the Impeller.
  - b) Replace the Intake Plate.
  - c) Replace the Faceplate.

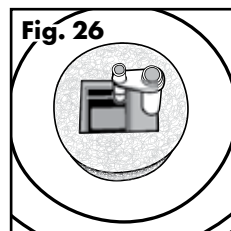
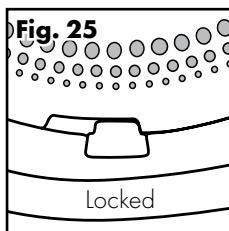


## Pet Fountain Reassembly

1. Place the Foam Filter around the Pump. Make sure the electrical Power Cord runs over the top of the Foam Filter, not underneath it, as this will keep the Foam Filter in place.
2. With the Foam Filter securely around the Pump, replace the Pump into its location between the four posts in the centre of the Bowl. Be sure to position the circular opening on the top of the Pump next to the Cord Pass-Through in the Bowl. Gently push down to engage the suction cups.
3. Replace the Intake Tube into the Intake Tube Holder, then place the Intake Tube Holder back onto the Cord Pass-Through aligning the guideline on the post with the notch in the Intake Tube holder. Be careful to align the Intake Tube so that it fits into the circular opening on the top of the Pump.
4. Thread the In-Line Plug through the Cord Pass-Through next to the Pump (**Fig. 21**). On the bottom side of the Bowl, clip the electrical Power Cord into place using the Cord Clips (**Fig. 22**). Next, guide the electrical Power Cord through the Notch in the side of the Bowl (**Fig. 23 & 24**).



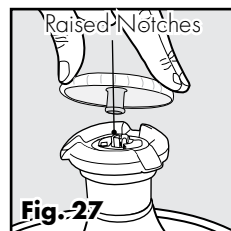
5. Align the three notches around the Cone with the corresponding tabs in the bowl. Next, turn the Cone piece to the right (clockwise) to lock tabs into place (**Fig. 25 & 26**).



6. Screw on Filter Housing Cap and slide the Filter Housing into place in the hole at the top of the Cone. Turn Filter Housing a quarter turn to the right (clockwise) to lock in place.

7. Place chosen Spout Ring on top of the Filter Housing Cap and press down gently to secure in place.

8. Replace the Flow Control Cap by aligning it with the notches on the Filter Housing Cap. Gently push down to secure in place (**Fig. 27**).



9. Place Pet Fountain in desired location. **Important:** To take care of your floors, always use a protective mat, such as a towel or place mat. This will help protect your floor from any water that may splash out from your pet's use of the Pet Fountain.

10. Fill the Pet Fountain Bowl with water. Make sure the water level is at least to the MIN (minimum) fill line so the Pump does not run dry. Do not fill the Pet Fountain past the MAX (maximum) fill line.

11. Make sure the electrical Power Cord, the Adaptor and your hands are completely dry before you plug the Pet Fountain into an electrical outlet. Connect the Inline Plug and make sure no silver is showing, then plug the Adaptor into an electrical outlet.

## The Pet Fountain and Your Environment

If you live in a humid environment and have problems with mold or algae, soak all fountain parts in a diluted vinegar solution (20% White Vinegar and 80% Water) for 10 minutes after regular cleaning. Also, pour the diluted vinegar solution into the Pump's motor cavity.

If you have hard water, small white mineral deposits may form on or inside the Pump. This can eventually prevent the Impeller from turning properly. To avoid replacement or damage to the Pump, please take the following precautions:

- Clean the Pump more frequently.
- Clean the Pump with a diluted vinegar solution weekly.
- Use bottled water instead of tap water.

## Tips On Use

- When being introduced to the Pet Fountain, your pet may be cautious of this new and unusual object. After beginning operation of your Pet Fountain, simply allow your pet to adjust at his or her own pace. Some pets may take several days or longer to begin use, while others will start right away.
- Your pet may prefer that the Pet Fountain be placed away from their normal feeding area. Try placing it in another location, such as a different area of the kitchen or in a bathroom or utility room.
- Add ice cubes to the bowl for refreshing, ice-cold running water!

## Troubleshooting

The answers to these questions should help you solve most problems you may have with the Pet Fountain. If they do not, please contact our Customer Care Centre.

### TROUBLESHOOTING

PROBLEM	SOLUTION
Pump is not working or the water is not flowing as much as it used to.	<ul style="list-style-type: none"> <li>• Never let the water in the bowl get below the minimum fill level. This can cause the pump to overheat and stop functioning.</li> <li>• When refilling the bowl, make sure to add water before turning the pet fountain on.</li> <li>• Lack of regular cleaning may result in the pump becoming clogged with pet hair and food debris. The pump must be cleaned every 2-4 weeks to ensure proper function.</li> <li>• Fill the pet fountain with water up to the max fill line.</li> </ul>
Pet Fountain is loud.	<ul style="list-style-type: none"> <li>• A low humming noise is normal, but it should not be loud. Check the water level. If water level is too low then the pump will have to work harder causing it to be louder than normal.</li> <li>• Unplug the pet fountain for 15 seconds. If the noise does not stop when plugged back in, it's possible that some debris is caught on the impeller. Remove the pump and clean the impeller. Try rubbing a small amount of vegetable oil onto the magnetic pin with a cotton swab to lubricate the impeller.</li> </ul>
There are black particles in the bowl.	<ul style="list-style-type: none"> <li>• This is loose granulated charcoal dust from the filter and is completely harmless for your pet to drink. Rinse the charcoal filter in cold water before placing it in the pet fountain to prevent this.</li> </ul>

The pet fountain feels slimy.	<ul style="list-style-type: none"> <li>If you have multiple pets or dogs using the pet fountain, the slimy feeling may be caused by your pet's saliva. Change the water and clean your fountain more frequently to prevent this.</li> <li>Make sure the pet fountain parts are rinsed thoroughly after cleaning the fountain. Soap residue may cause the sliminess.</li> </ul>
The power adaptor is warm to the touch.	<ul style="list-style-type: none"> <li>Unplug the pet fountain and plug it into a surge protector.</li> </ul>
The pet fountain is leaking.	<ul style="list-style-type: none"> <li>Sometimes water around the pet fountain is caused by pets drinking. Some pets are prone to spilling. Watch your pet when he drinks to see if this is the cause. If it is, you can purchase a pet fountain mat or other water-resistant mat to place under the pet fountain.</li> </ul>
The pet fountain seems dirty even after cleaning.	<ul style="list-style-type: none"> <li>If there is a white chalky substance in the pet fountain, your fountain may have a mineral deposit build-up from hard water. To remove these deposits, clean the fountain parts with a 80% water and 20% vinegar solution. Rinse all parts thoroughly afterwards. Use filtered or purified water instead of hard tap water to prevent this.</li> </ul>

## Warranty

### Two Year Non-Transferrable Limited Warranty

This Product has the benefit of a limited manufacturer's warranty. Complete details of the warranty applicable to this Product and its terms can be found at [www.petsafe.net](http://www.petsafe.net) and/or are available by contacting your local Customer Care Centre.

**Europe** – Radio Systems PetSafe Europe Ltd., 2nd Floor, Elgee Building, Market Square, Dundalk, Co. Louth, Ireland

**Canada** – Radio Systems Corporation, 10427 PetSafe Way, Knoxville, TN 37932 USA

**Australia/New Zealand** – In compliance with the Australian Consumer Law, Warranties Against Defects, effective January 1, 2012, warranty details of this Product are as follows: Radio Systems Australia Pty Ltd. (hereinafter referred to as "Radio Systems") warrants to the original retail purchaser, and not any other purchaser or subsequent owner, that its Product, when subject to normal and proper residential use, will be free from defects in material or workmanship for a period of two (2) years from the purchase date. An "original retail consumer purchaser" is a person or entity who originally purchases the Product, or a gift recipient of a new Product that is unopened and in its original packaging. When serviced by Radio Systems Customer Service, Radio Systems covers labour and parts for the first two years of ownership; after the first two years, a service or upgrade charge will apply relative to replacement of the Product with new or

refurbished items at Radio Systems' sole discretion.

The limited warranty is non-transferrable and shall automatically terminate if the original retail consumer purchaser resells the Radio Systems Product or transfers the property on which the Radio Systems Product is installed. This Limited Warranty excludes accidental damage due to dog chews; lightning damage; or neglect, alteration, and misuse. Consumers who purchase products outside of Australia, New Zealand, or from an unauthorised dealer will need to return the Product to the original place of purchase for any warranty issues.

Please note that Radio Systems does not provide refunds, replacements, or upgrades for change of mind, or for any other reason outside of these Warranty terms.

Claims Procedure: Any claim made under this Warranty should be made directly to Radio Systems Australia Pty Ltd. Customer Care Centre at:

Radio Systems Australia Pty Ltd.

PO Box 7266, Gold Coast Mail Centre QLD 9726, Australia

Australia Residents: 1800 786 608

New Zealand Residents: 0800 543 054

Email: [info@petsafeaustralia.com.au](mailto:info@petsafeaustralia.com.au)

To file a claim, a proof of purchase must be provided. Without a proof of purchase, Radio Systems will not repair or replace faulty components. Radio Systems requests the Consumer to contact the Radio Systems Customer Care Centre to obtain a Warranty Return number, prior to sending the Product. Failure to do so may delay in the repair or replacement of the Product.

If the Product is deemed to be faulty within 30 days from date of original purchase, Radio Systems will organise for a replacement to be sent in advance of returning the faulty Product. A Post Bag will be included with the replacement Product for the return of the faulty Product. The Product must be returned within 7 days of receiving the replacement. If the Product is deemed to be faulty after 30 days from the date of original purchase, the consumer will be required to return the Product to Radio Systems at the consumer's own expense. Radio Systems will test and replace the faulty unit or its components and return to the consumer free of charge, provided the Product is within its said warranty period. This warranty is in addition to other rights and remedies available to you under the law. Radio Systems goods come with guarantees that cannot be excluded under the Australia Consumer Law. You are entitled to a replacement or refund for a major failure and for compensation for any other reasonably foreseeable loss or damage. You are also entitled to have the goods repaired or replaced if the goods fail to be of acceptable quality and the failure does not amount to a major failure.

Should you have any queries or require any further information, please contact our Customer Care Centre on 1800 786 608 (Australia) or 0800 543 054 (New Zealand).



# Compliance



This equipment complies with the EMC and Low Voltage Directives. Unauthorised changes or modifications to the Product that are not approved by Radio Systems Corporation may violate EU regulations, could void the user's authority to operate the equipment, and will void the warranty.

The Declaration of Conformity can be found at:  
[http://www.petsafe.net/customer-care/eu\\_docs.php](http://www.petsafe.net/customer-care/eu_docs.php).

## **ACMA**

This device complies with the applicable EMC requirements specified by the ACMA (Australian Communications and Media Authority).



## **Important Recycling Advice**

Please respect the Waste Electrical and Electronic Equipment regulations in your country. This equipment must be recycled. If you no longer require this equipment, do not place it in the normal municipal waste system. Please return it to where it was purchased in order that it can be placed in our recycling system. If this is not possible, please contact the Customer Care Centre for further information.

EN

FR

NL

ES

IT

DE

# Terms of Use and Limitation of Liability

## 1. **Terms of Use**

Use of this Product is subject to your acceptance without modification of the terms, conditions and notices contained herein. Use of this Product implies acceptance of all such terms, conditions and notices. If you do not wish to accept these terms, conditions, and notices, please return the Product, unused, in its original packaging and at your own cost and risk to the relevant Customer Care Centre together with proof of purchase for a full refund.

## 2. **Proper Use**

If you are unsure whether this Product is appropriate for your pet, please consult your veterinarian or certified trainer prior to use. Proper use includes, without limitation, reviewing the entire Operating Guide and any specific safety information statements.

## 3. **No Unlawful or Prohibited Use**

This Product is designed for use with pets only. Using this Product in a way that is not intended could result in violation of Federal, State or local laws.

## 4. **Limitation of Liability**

In no event shall Radio Systems Corporation or any of its associated companies be liable for (i) any indirect, punitive, incidental, special or consequential damage and/or (ii) any loss or damages whatsoever arising out of or connected with the misuse of this Product. The Purchaser assumes all risks and liability from the use of this Product to the fullest extent permissible by law.

## 5. **Modification of Terms and Conditions**

Radio Systems Corporation reserves the right to change the terms, conditions and notices governing this Product from time to time. If such changes have been notified to you prior to your use of this Product, they shall be binding on you as if incorporated herein.

## CONSIGNES DE SÉCURITÉ IMPORTANTES

Description des termes et symboles utilisés dans ce manuel



Ce symbole est une alerte de sécurité. Il est utilisé pour vous alerter des risques de blessures. Veuillez respecter tous les messages de sécurité qui suivent ce symbole pour éviter tout risque de blessure ou de décès.

### ⚠️ AVERTISSEMENT

**AVERTISSEMENT** indique une situation dangereuse qui, si elle n'est pas évitée, pourrait entraîner la mort ou des blessures graves.

### ATTENTION

**ATTENTION**, utilisé sans le symbole d'alerte de sécurité, indique une situation dangereuse qui, si elle n'est pas évitée, pourrait blesser votre animal.

### AVIS

**AVIS**, indique les pratiques d'utilisation sûres qui ne risquent pas d'entraîner des blessures corporelles.

### ⚠️ AVERTISSEMENT

Appliquez toujours les règles élémentaires de sécurité suivantes lorsque vous utilisez des appareils électriques, afin de réduire les risques d'incendie, de choc électrique et/ou de blessure :

- Pour réduire le risque de blessures, une surveillance attentive est nécessaire lorsque l'appareil est utilisé par des enfants ou à proximité d'enfants.
- Ne mettez pas le cordon d'alimentation électrique ni la prise dans l'eau ni dans d'autres liquides, afin d'éviter tout choc électrique.
- N'utilisez pas l'appareil à l'extérieur. Ne pas faire fonctionner à sec. **POUR USAGE DOMESTIQUE À L'INTÉRIEUR UNIQUEMENT.**
- Ne tirez pas sur le cordon d'alimentation électrique pour retirer la prise mâle de la prise femelle. Pour débrancher, saisissez la prise et non le cordon d'alimentation.
- Ne faites pas fonctionner l'appareil si le cordon d'alimentation électrique ou la prise sont endommagés, s'il ne fonctionne pas correctement ou s'il est endommagé. Contactez immédiatement votre service clientèle pour obtenir de plus amples instructions.
- Pour un appareil portable - afin de réduire le risque de choc électrique, évitez de déposer ou de ranger l'appareil à un endroit d'où il pourrait tomber ou se retrouver dans une baignoire ou un évier.
- Débranchez toujours l'appareil lorsque celui-ci n'est pas utilisé, avant d'installer ou de retirer des pièces, et avant de le nettoyer.
- N'utilisez jamais un appareil à d'autres fins que celles prévues.
- Si la prise de ce dispositif est mouillée, coupez l'alimentation du secteur. Ne tentez pas de le débrancher.
- Vérifiez cet appareil après installation. Ne le branchez pas sur le secteur si le cordon d'alimentation électrique ou la prise sont mouillés.

**ATTENTION**

- Ne laissez pas les animaux de compagnie mordre ou avaler les pièces de l'appareil. Si vous avez des inquiétudes concernant le cordon d'alimentation, vous pouvez vous procurer une goulotte pour cordon (dispositif de protection en plastique dur) dans n'importe quelle quincaillerie.
- Les pièces en plastique qui composent la fontaine pour animaux de compagnie **NE CONTIENNENT PAS DE BISPHÉNOL**. Cependant, certains animaux sont sensibles aux récipients pour nourriture et boisson en plastique. Si votre animal montre des signes de réaction allergique au plastique, veuillez interrompre l'utilisation de l'appareil jusqu'à ce que vous ayez consulté votre vétérinaire.

**AVIS**

- La fontaine pour animaux de compagnie est conçue pour fonctionner sans interruption (toujours branchée sur une prise secteur), aussi longtemps que le niveau d'eau est maintenu et que la fontaine pour animaux de compagnie est nettoyée régulièrement. Assurez-vous de vérifier régulièrement la fontaine pour animaux de compagnie afin d'éviter toute détérioration de la pompe dans le cas où l'eau aurait été entièrement consommée ou se serait évaporée entraînant le fonctionnement de la pompe à vide.
- Ne tentez pas de réparer la pompe vous-même.
- Afin d'éviter de mouiller le cordon d'alimentation ou la prise électrique, la prise du secteur doit toujours être placée au-dessus de la fontaine pour animaux de compagnie.
- Si vous avez besoin d'une rallonge électrique, veillez à utiliser une rallonge de puissance électrique appropriée.
- La consommation électrique de cet appareil est de 2,5 watts.
- N'utilisez jamais un appareil à d'autres fins que celles prévues. L'utilisation d'accessoires non recommandés ou non vendus par le fabricant peut engendrer de mauvaises conditions de sécurité. Ne modifiez pas l'appareil.
- N'installez et ne conservez pas non plus l'appareil dans des lieux susceptibles d'être exposés à des températures inférieures à 4,5 °C.
- Lisez et respectez toutes les remarques importantes mentionnées sur l'appareil et contenues dans son emballage.
- Ne lavez jamais les filtres avec de l'eau savonneuse, car les résidus de savon s'infiltreraient dans les filtres et ne peuvent plus être éliminés. Rincez uniquement les filtres à l'eau.
- Utilisez uniquement les filtres de rechange autorisés de la marque Petsafe®. L'utilisation de filtres non autorisés pourrait annuler la garantie.

**CONSERVEZ CES INSTRUCTIONS**

Merci d'avoir choisi la marque PetSafe®. Votre relation avec votre animal doit être faite de moments mémorables et d'une complicité mutuelle. Nos produits et nos outils de dressage permettent aux animaux et à leurs propriétaires d'avoir de meilleures relations. **Pour toute question concernant nos produits ou le dressage de votre animal, veuillez consulter notre site web, [www.petsafe.net](http://www.petsafe.net), ou contacter notre Service clientèle. Pour obtenir la liste des numéros de téléphone de notre Service clientèle, consultez notre site web, [www.petsafe.net](http://www.petsafe.net).**

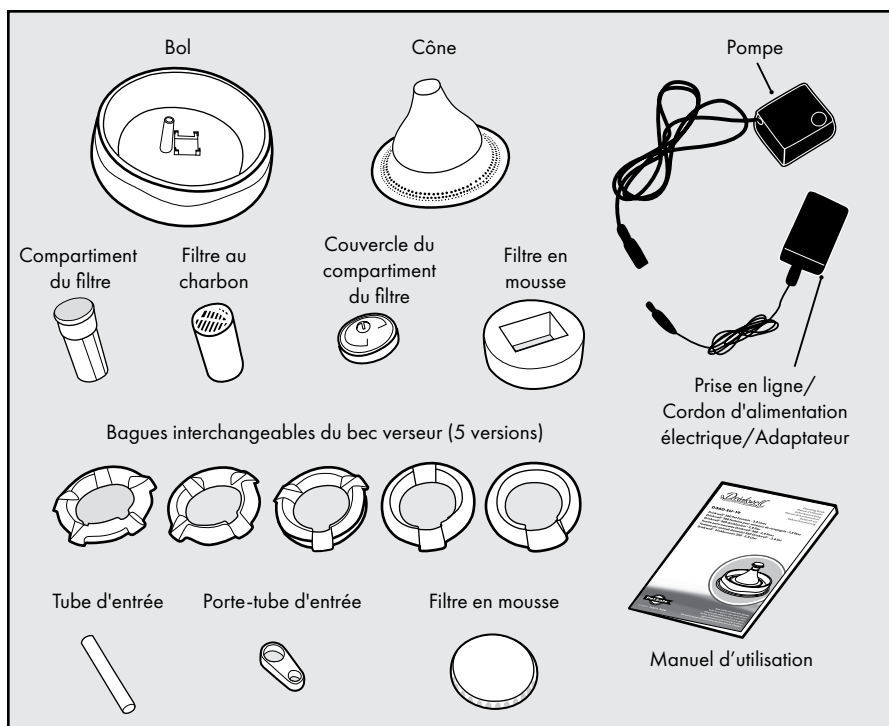
Pour bénéficier pleinement de votre garantie, veuillez enregistrer votre article sous 30 jours sur le site [www.petsafe.net](http://www.petsafe.net). Grâce à cet enregistrement et en conservant le reçu, votre produit sera totalement couvert par notre garantie ; et si vous deviez contacter notre service clientèle, nous pourrions vous aider plus rapidement. Il est important de souligner que vos informations personnelles ne seront jamais fournies ni vendues à qui que ce soit. Une description complète de la garantie est disponible sur le site [www.petsafe.net](http://www.petsafe.net).

---

## Table des matières

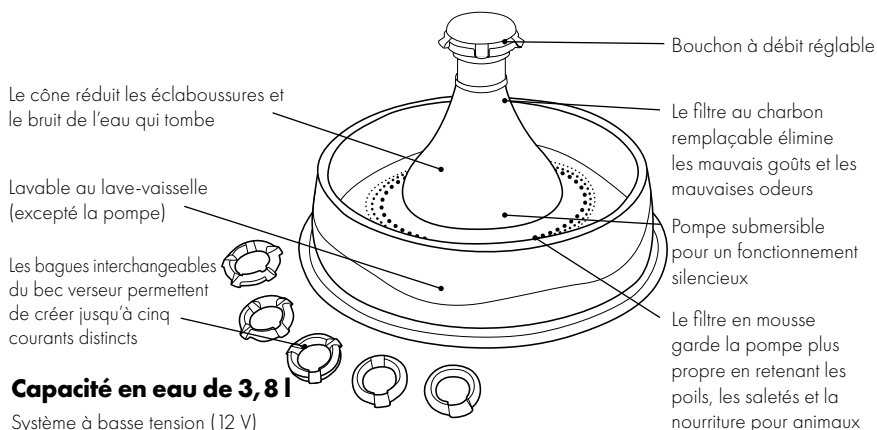
Contenu du kit . . . . .	22
Caractéristiques . . . . .	22
Définitions . . . . .	23
Mode d'emploi . . . . .	24
Nettoyage des filtres et de la fontaine pour animaux de compagnie . . . . .	26
Entretien de la pompe . . . . .	28
Réassemblage de la fontaine pour animaux de compagnie . . . . .	29
La fontaine pour animaux de compagnie et votre environnement . . . . .	31
Conseils d'utilisation . . . . .	31
Dépannage . . . . .	32
Garantie . . . . .	34
Conformité . . . . .	34
Remarque importante concernant le recyclage . . . . .	34
Conditions d'utilisation et limitation de responsabilité . . . . .	35

# Contenu du kit



**Remarque :** votre fontaine pour animaux de compagnie est fournie partiellement assemblée ; néanmoins, il peut être judicieux de vérifier qu'aucune pièce ne s'est desserrée au cours de l'expédition.

## Caractéristiques



# Définitions

**Bol :** le bol est l'élément de base de la fontaine pour animaux de compagnie. Circulaire, il peut être transporté facilement, il suffit de le saisir par le bas des parois latérales.

**Cône :** le cône sert de compartiment aux pièces de la fontaine pour animaux de compagnie et protège la pompe des animaux curieux. Le cône permet de réduire les éclaboussures et le bruit de l'eau qui tombe.

**Compartiment du filtre :** le compartiment du filtre se glisse dans l'ouverture située en haut du cône. Il abrite le filtre et il se fixe au cône en tournant le compartiment d'un quart de tour.

**Filtre au charbon :** le filtre au charbon cylindrique comporte une languette à son sommet et doit être placé dans le compartiment de filtre, languette vers le haut, pour un placement et un retrait plus faciles.

**Filtre en mousse :** le filtre en mousse retient les poils, les saletés et la nourriture pour animaux avant qu'ils n'atteignent la pompe. Il est important d'utiliser le filtre en mousse, car il permet d'assurer le bon fonctionnement de la pompe.

**Couvercle du compartiment du filtre :** le couvercle du compartiment du filtre se visse et permet de fixer le compartiment du filtre afin de maintenir le filtre au charbon en place. Il sert de pièce de base pour la fixation des bacs verseurs interchangeables et du bouchon de réglage du débit.

**Bagues du bec verseur :** les cinq bagues interchangeables du bec verseur peuvent être facilement changées, en fonction des préférences de votre animal de compagnie, et permettent d'obtenir jusqu'à 5 courants d'eau, pour les foyers ayant plusieurs animaux.

**Bouchon de réglage du débit :** le bouchon de réglage du débit est fixé au sommet de la fontaine pour animaux de compagnie et permet de régler facilement le débit de l'eau en le tournant à gauche ou à droite. Tournez-le vers la droite pour augmenter le débit. Tournez-le vers la gauche pour le réduire.

**Pompe :** la petite pompe d'aquarium submersible peut être démontée pour le nettoyage. **Important :** LA POMPE N'EST PAS CONÇUE POUR ÊTRE MISE AU LAVE-VAISSELLE ! Retirez la pompe de la fontaine pour animaux de compagnie avant de la nettoyer (consultez la section « Entretien de la pompe »). La pompe est également munie d'une prise en ligne pour faciliter la fixation et le retrait.

# Mode d'emploi

**Important :** NE PAS FAIRE FONCTIONNER À SEC - POUR USAGE EN INTÉRIEUR UNIQUEMENT.

**Remarque :** rincez tous les éléments de la fontaine pour animaux de compagnie avec de l'eau chaude avant de la faire fonctionner. Ceci permet d'éliminer la poussière ou tout résidu de fabrication resté piégé dans le système.

1. Retirez délicatement tous les composants de la fontaine pour animaux de compagnie de l'emballage et les mettre de côté avant l'assemblage.

2. Comme pour tous les dispositifs électriques, vérifiez que le cordon d'alimentation ne présente aucune coupure ou détérioration avant de l'utiliser.

3. Assurez-vous que la prise en ligne est connectée (**Fig. 1**).

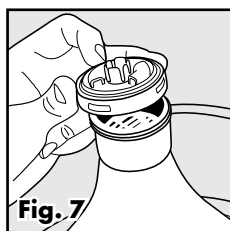
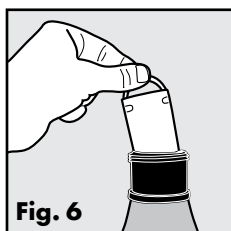
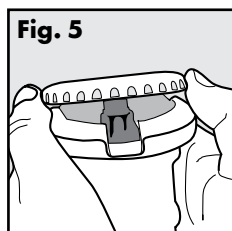
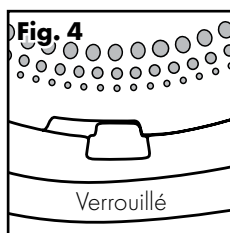
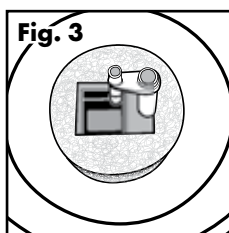
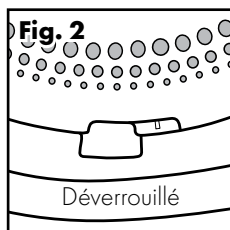
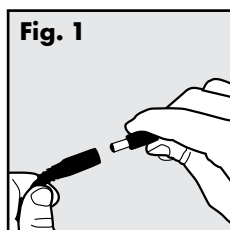
4. Retirez le cône en le tournant dans le sens contraire des aiguilles d'une montre afin de déverrouiller les languettes du bol (**Fig. 2**). Soulevez le cône et mettez-le de côté.

5. Vérifiez que le tube d'entrée est convenablement inséré (enfoncé à fond) dans la pompe (**Fig. 3**).

6. Remplacez le cône et tournez-le dans le sens des aiguilles d'une montre pour verrouiller les languettes en place (**Fig. 4**).

7. Prenez le compartiment du filtre partiellement assemblé et retirez le bouchon de réglage du débit en soulevant doucement, tout droit - NE PAS LE TORDRE POUR RETIRER (**Fig. 5**). Soulevez doucement et retirez la bague du bec verseur pour accéder au couvercle du compartiment du filtre.

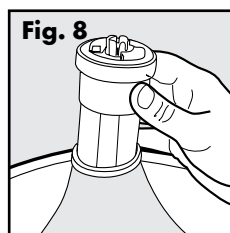
8. Dévissez le couvercle du compartiment du filtre et insérez le filtre au charbon dans le compartiment du filtre, languette tournée vers le haut (**Fig. 6**). Le filtre au charbon coulissera facilement pour prendre sa place. Ensuite, vissez le couvercle du compartiment du filtre (**Fig. 7**).



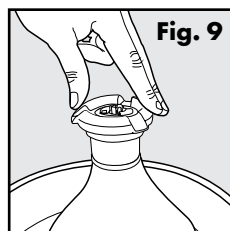


**Important :** rincez abondamment le filtre au charbon à l'eau froide avant de le placer dans la fontaine pour animaux de compagnie. Ceci permettra de retirer toute poussière de charbon, au demeurant inoffensive pour votre animal. Une petite quantité de poussière de charbon peut être libérée graduellement pendant toute la durée de vie du filtre. Ceci est normal et reste inoffensif pour votre animal de compagnie.

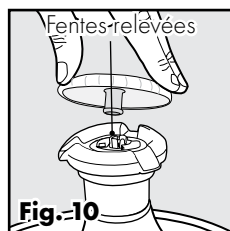
- Aligner les rainures latérales du compartiment du filtre avec les fentes internes de l'ouverture du cône. Le compartiment du filtre coulissera facilement en place. Tournez le compartiment du filtre d'un quart de tour vers la droite (sens des aiguilles d'une montre), jusqu'à ce qu'il se verrouille en place (**Fig. 8**).



- Sélectionnez l'une des cinq bagues interchangeables du bec verseur selon les préférences de votre animal. Placez la bague du bec verseur choisie au-dessus du couvercle du compartiment du filtre et appuyez doucement pour la mettre en place (**Fig. 9**).



- Alignez le bouchon de réglage du débit avec les fentes relevées (**Fig. 10**) sur le couvercle du compartiment du filtre. Appuyez doucement pour que le bouchon de réglage du débit prenne sa place. Grâce au bouchon de réglage du débit, vous pourrez facilement régler l'intensité du débit de l'eau. Tournez le bouchon vers la droite pour augmenter le débit de l'eau et vers la gauche pour le réduire.



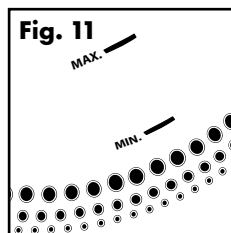
**Important :** si vous remarquez une diminution du débit de l'eau et que vous ne parvenez pas à y remédier en poussant le réglage du débit au maximum, cela peut signifier que le filtre est bouché/sale et/ou que son compartiment doit être rincé et nettoyé. Consultez la section « Nettoyage des filtres et de la fontaine pour animaux de compagnie » de ce manuel d'utilisation pour plus de détails quant au nettoyage et à l'entretien de votre fontaine.

- Placez la fontaine pour animaux de compagnie à l'endroit désiré. Ne soulevez pas la fontaine remplie en la tenant par le cône. Pour soulever la fontaine de façon adéquate, utilisez les deux mains et saisissez les parois latérales du bol.

**Important :** pour protéger votre sol, utilisez toujours un tapis protecteur, absorbant ou imperméable. Cela permettra de protéger votre sol contre les éclaboussures et les déversements provoqués par votre animal lorsqu'il boit à la fontaine pour animaux de compagnie.

- Remplissez le bol de la fontaine pour animaux de compagnie avec de l'eau. Assurez-vous que le niveau d'eau corresponde au moins à la ligne de remplissage MIN (minimum), de sorte que la pompe ne s'assèche pas. Cela permettra d'amorcer la pompe. Ne remplissez pas la fontaine au-delà de la ligne MAX (maximum).
- Assurez-vous que le cordon d'alimentation électrique, l'adaptateur et vos mains sont complètement secs avant de brancher la fontaine pour animaux de compagnie à une prise du secteur. Branchez la fontaine à une prise électrique.

15. Ajoutez de l'eau à la fontaine pour animaux de compagnie selon les besoins. Ne laissez jamais le niveau de l'eau descendre en dessous de la ligne MIN (minimum, à savoir environ 2,5 cm à partir du fond du bol, **Fig. 11**), car vous risqueriez d'user la pompe. Les pompes de rechange sont vendues séparément ; appelez pour cela le Service clientèle. Pour connaître les numéros de téléphone du Service clientèle le plus proche de chez vous, consultez notre site [www.petsafe.net](http://www.petsafe.net).



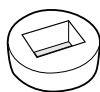
## Nettoyage des filtres et de la fontaine pour animaux de compagnie

### SYSTÈME DE FILTRE

La fontaine pour animaux de compagnie est équipée de deux types de filtre qui doivent être régulièrement remplacés. Le filtre au charbon élimine les mauvais goûts et les mauvaises odeurs en gardant l'eau fraîche. Le filtre en mousse retient les poils, les saletés et la nourriture pour animaux et les empêche d'atteindre la pompe, offrant ainsi une filtration optimale. Les deux filtres associés maintiennent la pompe propre et fournissent une eau plus fraîche à votre animal de compagnie.



**Filtre au charbon :** les filtres doivent être changés toutes les deux à quatre semaines. Remplacez les filtres plus fréquemment si vous utilisez la même fontaine pour animaux de compagnie pour plusieurs animaux ou si votre animal salive beaucoup. **Important :** rincez toujours le filtre au charbon avant l'utilisation. Une petite quantité de poussière de charbon peut être libérée pendant toute la durée de vie du filtre, ceci est normal et ne présente aucun danger pour votre animal.



**Filtre en mousse :** changez le filtre en mousse tous les 1 à 2 mois, selon l'endroit où est placée la fontaine pour animaux de compagnie et le nombre d'animaux qui l'utilisent. Si vous ne prévoyez pas de changer le filtre au moment du nettoyage, rincez abondamment le filtre en mousse à l'eau claire.

Les filtres sont des accessoires complémentaires de la fontaine pour animaux de compagnie. L'utilisation des filtres n'est pas requise pour un usage normal. Cependant, lorsqu'ils sont utilisés correctement et changés régulièrement, les filtres aident à garder une eau plus propre et plus fraîche tout en allongeant la durée de vie de votre fontaine pour animaux de compagnie. Les filtres peuvent être rincés lors du nettoyage de la fontaine pour animaux de compagnie.

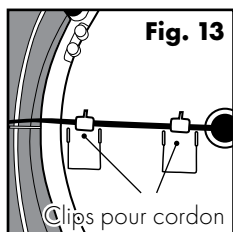
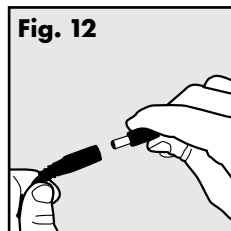
#### AVIS

- Ne lavez jamais les filtres avec de l'eau savonneuse, car les résidus de savon s'infiltreraient dans les filtres et ne peuvent plus être éliminés. Rincez uniquement les filtres à l'eau.
- Utilisez uniquement les filtres de rechange autorisés de la marque Petsafe®. L'utilisation de filtres non autorisés pourrait annuler la garantie.

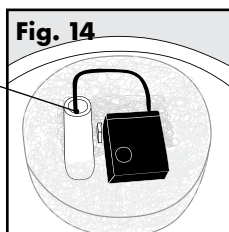
# FONTAINE POUR ANIMAUX DE COMPAGNIE

**Important :** nettoyez la fontaine pour animaux de compagnie une fois par semaine. La fontaine pour animaux de compagnie doit être régulièrement nettoyée afin de continuer à fonctionner normalement.

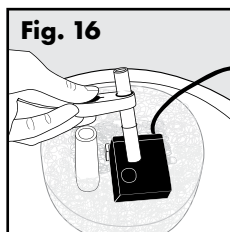
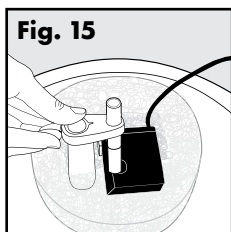
1. Débranchez la fontaine pour animaux de compagnie de sa source électrique et déconnectez la prise en ligne de la pompe (**Fig. 12**).
2. Retirez le bouchon de réglage du débit et la bague du bec verseur.
3. Retirez le compartiment du filtre en tournant le bouchon du compartiment du filtre dans le sens contraire des aiguilles d'une montre, en position déverrouillée. Soulevez-le et mettez-le de côté.
4. Videz l'eau de la fontaine pour animaux domestiques.
5. Une fois que la fontaine pour animaux domestiques est vide, retirez le cône en le tournant dans le sens contraire des aiguilles d'une montre afin de déverrouiller les languettes. Soulevez le cône et mettez-le de côté.
6. Ensuite, retournez le bol et décrochez le cordon d'alimentation électrique des clips du cordon (**Fig. 13**). Ceci vous permet de tirer le cordon d'alimentation électrique dans le cordon passage du cordon dans le bol (**Fig. 14**).



Passage du cordon



7. Retirez le tube d'entrée en soulevant le porte-tube d'entrée afin de libérer le tube de la pompe (**Fig. 15 & 16**). Ceci vous permet de retirer la pompe. Vous pouvez ensuite tirer le tube d'entrée du porte-tube d'entrée.

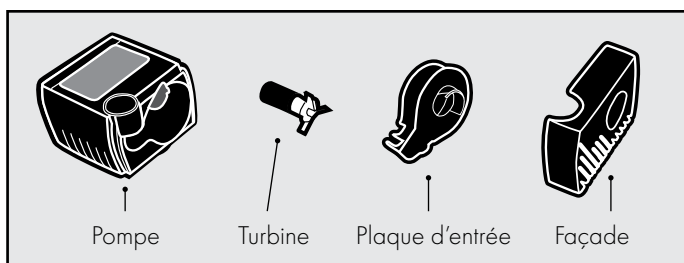


8. Retirez le filtre en mousse de la pompe. Nettoyer les poils, les débris ou les aliments pour animaux de compagnie qui auront pu s'accumuler sur la façade de la pompe (consultez la section « Entretien de la pompe » pour des instructions de nettoyage détaillées de la pompe).

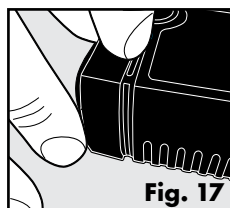
9. Une fois que la fontaine pour animaux de compagnie est entièrement démontée, vous aurez 8 pièces en plastique.
10. Nettoyez les éléments en plastique de la fontaine pour animaux de compagnie au savon et à l'eau chaude. Vous pouvez aussi mettre la fontaine dans le compartiment supérieur de votre lave-vaisselle. Retirez la pompe avant de placer la fontaine dans le lave-vaisselle. **NE METTEZ JAMAIS LA POMPE DANS LE LAVE-VAISSELLE.** Si possible, nous vous recommandons de couper le chauffage de l'eau à l'intérieur du lave-vaisselle.
11. Si vous éprouvez des difficultés à atteindre certaines parties ou recoins difficiles d'accès, essayez d'utiliser un coton-tige ou bien procurez-vous le kit de nettoyage Drinkwell®, un kit de brossage à 3 éléments. Pour vous procurer un kit de nettoyage, consultez notre site web [www.petsafe.net](http://www.petsafe.net) afin de trouver un revendeur proche de chez vous ou pour obtenir la liste des numéros de téléphone du service clientèle le plus proche de chez vous.

## Entretien de la pompe

**Important :** le nettoyage de la pompe est essentiel pour la longévité de la fontaine pour animaux de compagnie et permet de maintenir la propreté de l'eau. Nettoyez la pompe toutes les deux semaines au moins. La garantie pourrait être annulée si le moteur de la pompe n'est pas nettoyé régulièrement.

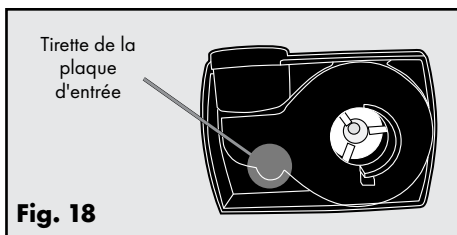


1. Retirez la pompe de la fontaine comme indiqué dans la section « Nettoyage des filtres et de la fontaine pour animaux de compagnie » de ce guide d'utilisation.
2. Une fois que la pompe est sortie de la fontaine pour animaux de compagnie, retirez la façade en utilisant votre pouce et votre index pour presser doucement les deux côtés de la façade puis tirer. Il peut s'avérer nécessaire d'introduire un ongle dans la fente à l'arrière de la façade pour faire levier (**Fig. 17**).

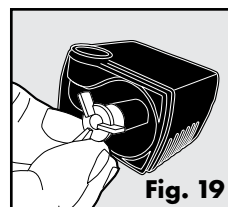


**Fig. 17**

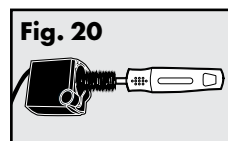
3. Ensuite, retirez la plaque d'entrée en plaçant votre ongle sous le petit rebord de la partie étroite de la languette en forme de goutte de la plaque d'entrée et en tirant (**Fig. 18**).



4. Une fois la plaque d'entrée retirée, enlevez la turbine (turbine à 3 pales). Pour retirer la turbine, insérez simplement votre ongle ou un autre objet fin sous la pale en plastique, puis soulevez (**Fig. 19**).



5. Une fois que la pompe est démontée, vous pouvez nettoyer les éléments au savon et à l'eau chaude. Utilisez un coton-tige ou la brosse « moteur » du kit de nettoyage Drinkwell® pour nettoyer l'intérieur de la chambre du moteur de la pompe et retirer toute la saleté accumulée (**Fig. 20**). Pour une meilleure désinfection et pour éliminer le calcaire, nettoyez l'intérieur de la chambre du moteur de la pompe à l'aide d'une solution composée de 20 % de vinaigre blanc et 80 % d'eau. Assurez-vous de la rincer abondamment avec de l'eau propre.



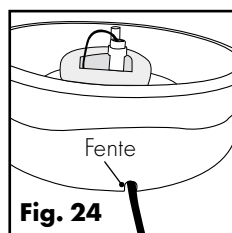
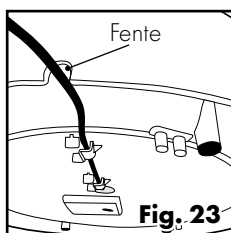
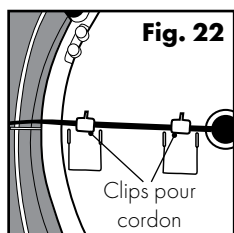
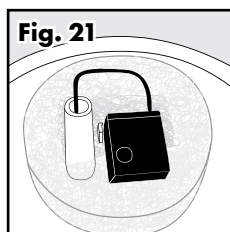
6. Une fois que tous les éléments sont propres et secs, vous pouvez remonter la pompe.

- Remplacez la turbine.
- Remplacez la plaque d'entrée.
- Remplacez la façade.

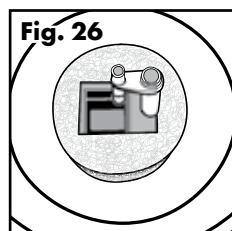
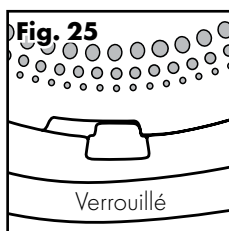
## Réassemblage de la fontaine pour animaux de compagnie

- Placez le filtre en mousse autour de la pompe. Assurez-vous que le cordon d'alimentation passe au-dessus du filtre en mousse et non en dessous, cela permettra de maintenir le filtre en mousse en place.
- Une fois que le filtre en mousse est fermement fixé autour de la pompe, replacer la pompe à son emplacement entre les quatre montants au centre du bol. Veillez à placer le trou au sommet de la pompe à côté du passage de cordon dans le bol. Appuyez doucement pour coller les ventouses.
- Remplacez le tube d'entrée dans le porte-tube d'entrée, puis placez le porte-tube d'entrée dans le montant de passage du cordon en veillant à aligner le guide sur le montant avec la fente dans le porte-tube d'entrée. Veillez à bien aligner le tube d'entrée de manière à ce qu'il s'insère dans le trou au sommet de la pompe.

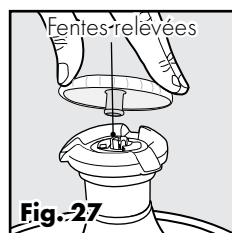
4. Faites passer la prise en ligne dans le passage du cordon à côté de la pompe (Fig. 21). Au fond du bol, fixer le cordon d'alimentation électrique en place à l'aide des clips pour cordon (Fig. 22). Ensuite, faites passer le cordon d'alimentation électrique directement en dehors de la fontaine pour animaux de compagnie dans la fente sur le côté du bol (Fig. 23 & 24).



5. Alignez les trois fentes autour du cône avec les languettes correspondantes dans le bol. Ensuite, tournez le cône à droite (sens des aiguilles d'une montre) pour verrouiller les languettes en place (Fig. 25 & 26).



6. Vissez le couvercle du compartiment du filtre et glissez le compartiment du filtre en place dans le trou au sommet du cône. Tournez le compartiment du filtre d'un quart de tour vers la droite (sens des aiguilles d'une montre) pour le verrouiller en place.
7. Placez la bague du bec verseur au-dessus du couvercle du compartiment du filtre et appuyez doucement pour la mettre en place.
8. Remplacez le bouchon de réglage du débit en l'alignant avec les fentes sur le couvercle du compartiment du filtre. Poussez doucement vers le bas pour le fixer (Fig. 27).
9. Placez la fontaine pour animaux de compagnie à l'endroit désiré. **Important :** pour protéger votre sol, utilisez toujours un tapis protecteur, absorbant ou imperméable. Cela permettra de protéger votre sol contre les éclaboussures et les déversements provoqués par votre animal lorsqu'il boit à la fontaine pour animaux de compagnie.
10. Remplissez le bol de la fontaine pour animaux de compagnie avec de l'eau. Assurez-vous que le niveau d'eau corresponde au moins à la ligne de remplissage MIN (minimum), de sorte que la pompe ne s'assèche pas. Ne remplissez pas la fontaine au-delà de la ligne MAX (maximum).



11. Assurez-vous que le cordon d'alimentation électrique, l'adaptateur et vos mains sont complètement secs avant de brancher la fontaine pour animaux de compagnie à une prise du secteur. Branchez la prise en ligne et assurez-vous que la partie argentée est complètement insérée, puis branchez l'adaptateur à la prise du secteur.

---

## La fontaine pour animaux de compagnie et votre environnement

Si vous vivez dans un environnement humide et rencontrez des problèmes de moisissure et d'algues, trempez les éléments de la fontaine pour animaux de compagnie dans une solution de vinaigre dilué (20 % de vinaigre blanc et 80 % d'eau) pendant 10 minutes après le nettoyage habituel. Versez également la solution à base de vinaigre dans la chambre du moteur de la pompe.

Si votre eau est dure, de petits dépôts blancs de minéraux peuvent se former sur la pompe et à l'intérieur de celle-ci. Ceci peut éventuellement empêcher la turbine de tourner correctement. Pour éviter d'endommager la pompe ou d'avoir à la remplacer, veuillez prendre les précautions suivantes :

- Nettoyez la pompe plus fréquemment.
- Nettoyez la pompe toutes les semaines avec une solution de vinaigre dilué.
- Utilisez de l'eau en bouteille à la place de l'eau du robinet.

---

## Conseils d'utilisation

- Lorsqu'il verra la fontaine pour animaux de compagnie pour la première fois, il est possible que votre animal se montre prudent quant à ce nouvel objet, qui plus est inhabituel. Une fois que la fontaine pour animaux de compagnie commencera à fonctionner, laissez votre animal s'adapter à son rythme. Certains animaux peuvent mettre plusieurs jours, voire une longue période, avant de commencer à utiliser la fontaine, tandis que d'autres le feront tout de suite.
- Il est possible que votre animal de compagnie préfère que la fontaine soit placée à distance de l'endroit où vous le nourrissez habituellement. Essayez de la placer à un autre endroit, comme une autre partie de la cuisine, dans une salle d'eau ou dans une pièce de service.
- Ajoutez des glaçons dans le bol pour obtenir une eau glacée et rafraîchissante.

# Dépannage

Les réponses à ces questions devraient vous aider à résoudre les problèmes que peut vous poser la fontaine pour animaux de compagnie. Si ce n'est pas le cas, veuillez contacter notre Service clientèle.

<b>DÉPANNAGE</b>	
<b>PROBLÈME</b>	<b>SOLUTION</b>
La pompe ne fonctionne pas ou l'eau ne circule pas aussi bien qu'avant.	<ul style="list-style-type: none"> <li>• Ne laissez jamais le niveau d'eau dans le bol descendre en-dessous du niveau de remplissage minimum. Cela pourrait créer une surchauffe au niveau de la pompe et provoquer son arrêt.</li> <li>• Lorsque vous remplissez la fontaine pour animaux de compagnie, assurez-vous d'avoir ajouté l'eau avant de mettre la fontaine en marche.</li> <li>• Le manque de nettoyage régulier peut entraîner l'obturation de la pompe par les poils de l'animal de compagnie ou des restes de nourriture. La pompe doit être nettoyée toutes les 2 à 4 semaines afin de garantir son bon fonctionnement.</li> <li>• Remplissez la fontaine pour animaux de compagnie avec de l'eau jusqu'à la ligne de remplissage max.</li> </ul>
La fontaine pour animaux de compagnie est bruyante.	<ul style="list-style-type: none"> <li>• Un léger bruit de fond est normal mais cela ne doit pas être bruyant. Contrôlez le niveau d'eau. Si le niveau d'eau est trop bas, la pompe doit fonctionner davantage, d'où un bruit plus important que d'habitude.</li> <li>• Débranchez la fontaine pour animaux de compagnie pendant 15 secondes. Si le bruit persiste lorsque vous la rebranchez, il est possible que des débris soient pris dans la turbine. Retirez la pompe et nettoyez la turbine. Essayez de badigeonner un peu d'huile végétale sur la tige magnétique à l'aide d'un coton-tige afin de lubrifier la turbine.</li> </ul>
Le bol contient des particules noires.	<ul style="list-style-type: none"> <li>• Il s'agit de poussière de granulés de charbon provenant du filtre qui ne représentent aucun danger pour votre animal de compagnie s'il l'ingère. Pour éviter cela, rincez le filtre au charbon à l'eau froide avant de le placer dans la fontaine pour animaux de compagnie.</li> </ul>



<p>La fontaine pour animaux de compagnie est visqueuse.</p>	<ul style="list-style-type: none"> <li>• Si vous avez plusieurs animaux de compagnie qui utilisent la fontaine pour animaux de compagnie, la sensation visqueuse peut être provoquée par la salive de vos animaux. Pour éviter cela, changez l'eau et nettoyez votre fontaine pour animaux de compagnie plus fréquemment.</li> <li>• Vérifiez que les éléments de la fontaine pour animaux de compagnie sont soigneusement rincés après avoir nettoyé la fontaine. Les résidus de savon peuvent être à l'origine du même effet.</li> </ul>
<p>L'adaptateur d'alimentation est chaud au toucher.</p>	<ul style="list-style-type: none"> <li>• Débranchez la fontaine pour animaux de compagnie et branchez-la à un protecteur de surtension.</li> </ul>
<p>La fontaine pour animaux de compagnie fuit.</p>	<ul style="list-style-type: none"> <li>• Parfois, l'eau présente autour de la fontaine pour animaux de compagnie est due aux animaux de compagnie qui renversent l'eau en buvant. Certains animaux de compagnie renversent l'eau plus que d'autres. Observez votre animal de compagnie quand il boit afin de vérifier la cause des éclaboussures. S'il s'agit bien de cela, il est possible de se procurer un tapis de fontaine pour animaux de compagnie ou autre tapis imperméable que l'on place sous la fontaine.</li> </ul>
<p>La fontaine pour animaux de compagnie semble sale, même une fois nettoyée.</p>	<ul style="list-style-type: none"> <li>• Si une substance blanche crayeuse est présente dans la fontaine pour animaux de compagnie, il se peut que votre fontaine accumule des dépôts minéraux dus à la dureté de l'eau. Pour supprimer ces dépôts, nettoyez les éléments de la fontaine pour animaux de compagnie avec un mélange composé de 80 % d'eau et de 20 % de vinaigre. Rincez ensuite soigneusement tous les éléments. Pour éviter ce problème de dépôts, utilisez de l'eau filtrée ou purifiée à la place de l'eau dure du robinet.</li> </ul>

# Garantie

## Garantie limitée de deux ans, non transférable

Ce produit bénéficie d'une garantie limitée du fabricant. Les informations complètes ainsi que les termes de la garantie applicable à ce produit sont disponibles sur le site [www.petsafe.net](http://www.petsafe.net) et/ou peuvent être obtenus en contactant votre service clientèle locale.

**Europe** – Radio Systems PetSafe Europe Ltd., 2nd Floor, Elgee Building, Market Square, Dundalk, Co. Louth, Irlande

**Canada** – Radio Systems Corporation, 10427 PetSafe Way, Knoxville, TN 37932 États-Unis

---

# Conformité



Ce matériel est conforme aux directives européennes relatives à la conformité électromagnétique CEM et à la basse tension. Toute modification du produit non autorisée par Radio Systems Corporation peut constituer une infraction des directives européennes, peut annuler la capacité de l'acheteur à utiliser le dispositif et annule la garantie.

Vous trouverez la déclaration de conformité à l'adresse :

[http://www.petsafe.net/customer-care/eu\\_docs.php](http://www.petsafe.net/customer-care/eu_docs.php)

## ACMA

Cet appareil est conforme aux normes applicables relatives aux EMC et spécifiées par l'ACMA (Australian Communications and Media Authority).

---



## Remarque importante concernant le recyclage

Veillez vous conformer aux réglementations concernant les déchets d'équipements électriques et électroniques de votre pays. Cet équipement doit être recyclé. Si vous n'avez plus besoin de cet équipement, ne le mettez pas dans le système de déchets normal. Veuillez le rapporter là où vous l'avez acheté pour qu'il soit recyclé. Si vous ne pouvez pas le faire, veuillez contacter le service clientèle pour de plus amples informations.

# Conditions d'utilisation et limitation de responsabilité

## 1. Conditions d'utilisation

L'utilisation de ce produit revient à en accepter les termes, conditions et consignes d'utilisation. Si vous n'acceptez pas ces termes, conditions et consignes d'utilisation, veuillez renvoyer ce produit, inutilisé, dans son emballage d'origine et à vos frais et risques, au Service clientèle approprié avec une preuve d'achat afin d'obtenir un remboursement complet.

## 2. Utilisation appropriée

Si vous n'êtes pas sûr que ce Produit soit adapté à votre animal, veuillez consulter votre vétérinaire ou un dresseur certifié avant emploi. Une utilisation appropriée comprend, sans s'y limiter, la consultation de la totalité du manuel d'utilisation et des informations relatives à la sécurité.

## 3. Pas d'utilisation illégale ou défendue

Ce produit est conçu pour être utilisé exclusivement avec des animaux de compagnie. L'utilisation inappropriée de ce produit peut représenter une violation des lois fédérales, nationales ou locales.

## 4. Limitation de responsabilité

Radio Systems Corporation et ses sociétés affiliées ne peuvent en aucun cas être tenus responsables pour (i) des dommages directs, indirects, punitifs, accidentels, spéciaux ou secondaires, (ii) ni pour des dommages occasionnés ou associés à l'utilisation ou à l'utilisation inappropriée de ce produit. L'acheteur assume les risques et les responsabilités en rapport avec l'utilisation de ce produit et dans la pleine mesure prévue par la loi.

## 5. Modification des termes et des conditions

Radio Systems Corporation se réserve le droit de modifier les termes, les conditions et les consignes d'utilisation applicables à ce produit. Si de telles modifications vous ont été communiquées avant que vous n'utilisiez ce Produit, elles ont une valeur contractuelle et s'appliquent comme si elles faisaient partie du présent document.

EN

FR

NL

ES

IT

DE

EN  
FR  
NL  
ES  
IT  
DE

Hiernavolgend worden aan Radio Systems Corporation, Radio Systems PetSafe Europe Ltd., Radio Systems Australia Pty Ltd. en andere zustermaatschappijen of merken van Radio Systems Corporation gerefereerd met de woorden "we" of "wij".

## BELANGRIJKE VEILIGHEIDSINFORMATIE

Uitleg van in deze handleiding gebruikte belangrijke woorden en symbolen



Dit is het symbool voor een veiligheidswaarschuwing. Het wordt gebruikt om u te wijzen op mogelijke risico's van persoonlijk letsel. Volg alle veiligheidsberichten op die volgen op dit symbool om mogelijk letsel of overlijden te voorkomen.

### ⚠ WAARSCHUWING

**WAARSCHUWING** geeft een risicovolle situatie aan die, wanneer deze niet wordt vermeden, overlijden of ernstig letsel tot gevolg kan hebben.

### ⚠ VOORZICHTIG

**VOORZICHTIG**, zonder het symbool voor een veiligheidswaar-schuwing, geeft een risicovolle situatie aan die, wanneer deze niet vermeden wordt, letsel bij uw huisdier tot gevolg kan hebben.

### ➡ AANWIJZING

**AANWIJZING** wordt gebruikt om te wijzen op zaken die niet gerelateerd zijn aan persoonlijk letsel.

### ⚠ WAARSCHUWING

Neem bij het gebruik van elektrische apparaten altijd de elementaire veiligheidsmaatregelen in acht om het risico van brand, elektrische schokken en/of lichamelijk letsel te minimaliseren, zoals:

- Houd altijd scherp toezicht wanneer een apparaat wordt gebruikt door of in de buurt van kinderen om het risico van letsel te beperken.
- Leg een netsnoer of stekker niet in water of andere vloeistoffen om de kans op elektrische schokken te verkleinen.
- Niet buiten gebruiken. Niet droog laten lopen. **UITSLUITEND VOOR GEBRUIK BINNENSHUIS.**
- Trek niet aan het netsnoer als u de stekker uit het stopcontact wilt halen. Als u de stekker uit het stopcontact wilt halen, houdt u de stekker vast, niet het netsnoer. Gebruik het apparaat niet wanneer het netsnoer of de stekker beschadigd is of als het apparaat niet goed werkt of beschadigd is. Neem in dat geval onmiddellijk contact op met de klantenservice voor verdere instructies.
- Voor draagbare apparaten - Leg of bewaar een apparaat niet op een plek waar het in een bad of gootsteen kan vallen of kan worden getrokken, om het risico van een elektrische schok te verkleinen.
- Haal altijd de stekker uit het stopcontact van apparaten die niet worden gebruikt, voordat u onderdelen toevoegt of verwijdert en voordat u het apparaat reinigt.
- Gebruik apparaten uitsluitend voor het doel waarvoor zij gemaakt zijn.
- Als de stekker van dit apparaat nat is geworden, schakelt u de stroomtoevoer naar het betreffende stopcontact uit. Haal de stekker niet uit het stopcontact.

- Kijk dit apparaat na nadat u het hebt geïnstalleerd. Steek de stekker niet in het stopcontact als het netsnoer of de stekker nat is.

## VOORZICHTIG

- Voorkom dat uw huisdier op onderdelen kauwt of onderdelen doorslikt. Als u zich zorgen maakt over het netsnoer, kunt u bij elke doe-het-zelfwinkel een snoergeleider (een beschermende buis of strip van hard plastic) kopen.
- De plastic onderdelen van de drinkfontein zijn BPA-VRIJ. Het is echter bekend dat sommige dieren gevoelig zijn voor plastic water- en voedselbakken. Als uw huisdier tekenen van een allergische reactie op het plastic vertoont, mag u de drinkfontein pas weer na overleg met uw dierenarts gebruiken.

## AANWIJZING

- De drinkfontein kan ononderbroken blijven werken (altijd op het stopcontact aangesloten blijven) mits er voldoende water in de fontein is en de drinkfontein regelmatig wordt gereinigd. Controleer de drinkfontein regelmatig om schade aan de pomp te voorkomen, omdat het water op kan raken of kan verdampen waardoor de pomp droog kan lopen.
- Probeer niet zelf de pomp te repareren.
- Plaats de drinkfontein altijd op een lager niveau dan het stopcontact om te voorkomen dat de stekker of het stopcontact nat wordt.
- Als er een verlengsnoer nodig is, gebruik dan een verlengsnoer met de juiste specificaties.
- Dit apparaat verbruikt 2,5 watt.
- Gebruik het apparaat uitsluitend voor het doel waarvoor het is gemaakt. Gebruik van accessoires die niet worden aanbevolen of verkocht door de producent kunnen tot een onveilige situatie leiden. Modificeer het apparaat niet.
- Vermijd installatie of opslag van een apparaat op een plek waar het wordt blootgesteld aan het weer of temperaturen onder 4,5 °C.
- Lees alle belangrijke aanwijzingen op het apparaat en de verpakking en neem die in acht.
- Was de filters nooit met zeepsop, omdat zeepresten in de filters kunnen doordringen en niet kunnen worden verwijderd. Spoel de filters alleen af met water.
- Gebruik uitsluitend toegestane vervangingsfilters van het merk PetSafe®. Als niet-toegestane filters worden gebruikt, kan dit de garantie ongeldig maken.

## BEWAAR DEZE INSTRUCTIES

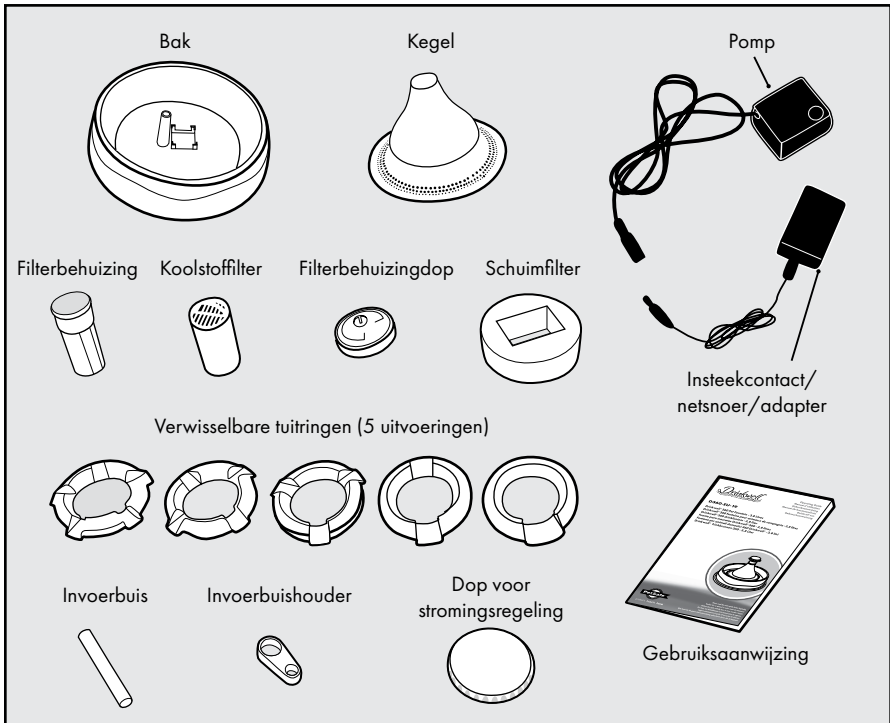
Dank u dat u voor het merk PetSafe® hebt gekozen. U en uw huisdier zijn een vriendschap waard met onvergetelijke momenten en in goede verstandhouding. Onze producten en trainingsmiddelen versterken de band tussen huisdieren en hun baasjes. **Als u vragen heeft over onze producten of het trainen van uw huisdier, bezoek dan onze website: [www.petsafe.net](http://www.petsafe.net) of neem contact op met de klantenservice. U vindt een overzicht van telefoonnummers voor klantenservice op onze website [www.petsafe.net](http://www.petsafe.net).**

Als u optimaal wilt profiteren van uw garantie, verzoeken wij u uw product binnen 30 dagen te registreren via [www.petsafe.net](http://www.petsafe.net). Als u uw product registreert en uw aankoopbon bewaart, heeft u volledige garantie op het product en kunnen wij u sneller helpen als u ooit een keer genoodzaakt bent de klantenservice te bellen. En het belangrijkste: uw waardevolle informatie wordt nooit aan derden gegeven of verkocht. De volledige garantie-informatie is beschikbaar op [www.petsafe.net](http://www.petsafe.net).

## Inhoudsopgave

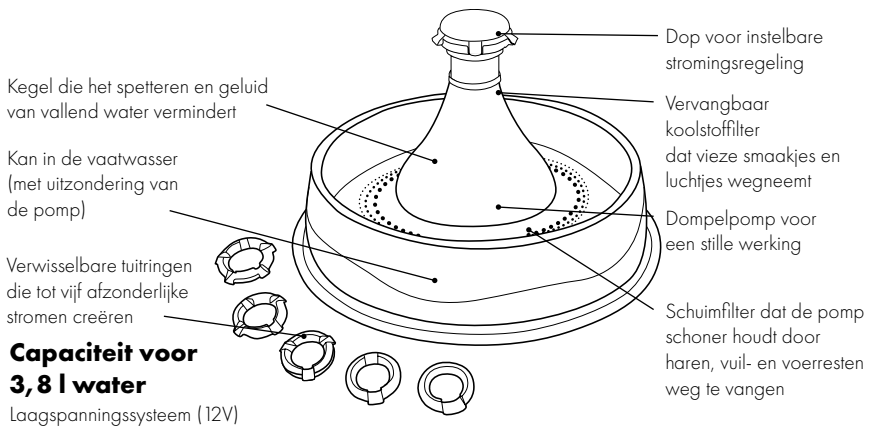
Onderdelen . . . . .	39
Productkenmerken . . . . .	39
Belangrijke definities . . . . .	40
Bedieningsinstructies . . . . .	41
Reiniging van filters en drinkfontein . . . . .	43
Pomponderhoud . . . . .	45
Drinkfontein opnieuw monteren . . . . .	46
De drinkfontein en uw omgeving . . . . .	48
Tips voor het gebruik . . . . .	48
Probleemoplossing . . . . .	49
Garantie . . . . .	50
Conformiteit . . . . .	50
Belangrijk advies voor recycling . . . . .	51
Gebruiksvoorwaarden en beperking van aansprakelijkheid . . . . .	51

# Onderdelen



**NB:** De drinkfontein wordt gedeeltelijk gemonteerd geleverd, het is echter een goed idee om thuis te controleren of er geen onderdelen losgeraakt zijn tijdens het transport.

## Productkenmerken



**Capaciteit voor  
3,8 l water**

Laagspanningssysteem (12V)

## Belangrijke definities

**Bak:** De bak is het hoofdonderdeel van de drinkfontein. Het ronde bakonderdeel kan weggedragen worden door de bak eenvoudigweg onderaan de zijwanden beet te pakken.

**Kegel:** De kegel dient als de behuizing voor de onderdelen van de drinkfontein en zorgt dat nieuwsgierige huisdieren niet bij de pomp kunnen. De kegel vermindert het spetteren en geluid van vallend water.

**Filterbehuizing:** De filterbehuizing wordt in de opening boven aan de kegel worden geschoven. Hij bevat de filter en vergrendeld de kegel in positie door de gehele filterbehuizing een kwart slag te draaien.

**Koolstoffilter:** De cilindervormige koolstoffilter is voorzien van een treklijpje aan de bovenkant en moet met het lipje naar boven in de filterbehuizing worden geplaatst, zodat de filter gemakkelijk kan worden geplaatst en verwijderd.

**Schuimfilter:** De schuimfilter vangt haren, vuil- en voerresten weg voordat zij de pomp bereiken. Deze filter is een belangrijk onderdeel omdat hij helpt de goede werking van de pomp te behouden.

**Filterbehuizingdop:** De filterbehuizingdop is een schroefdop voor op de filterbehuizing en houdt filter op zijn plaats. Hieraan worden de verwisselbare tuitringen en de dop voor instelbare stromingsregeling bevestigd.

**Tuitringen:** De vijf verwisselbare tuitringen kunnen gemakkelijk worden verwisseld om aangepast te worden aan de voorkeur van uw huisdier en kunnen tot 5 afzonderlijke stromen creëren voor huishoudens met meerdere huisdieren.

**Dop voor stromingsregeling:** De dop voor stromingsregeling wordt aan de bovenkant van de drinkfontein bevestigd en wordt gebruikt voor het gemakkelijk instellen van de waterstroming door de dop linksom of rechtsom te draaien. Draai rechtsom om de waterstroming te verhogen. Draai linksom om de waterstroming te verlagen.

**Pomp:** De kleine aquarium-dompelpomp kan uit elkaar kan worden gehaald om te worden gereinigd. **Belangrijk:** DE POMP KAN NIET IN DE VAATWASMACHINE! Verwijder de pomp uit de drinkfontein voordat u deze reinigt (zie "Pomponderhoud"). De pomp is ook voorzien van een insteekcontact voor eenvoudige aansluiting.

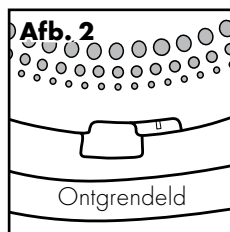
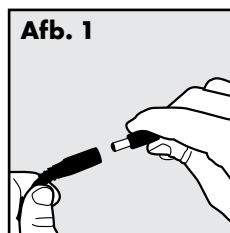


# Bedieningsinstructies

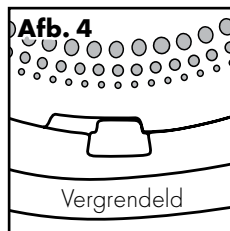
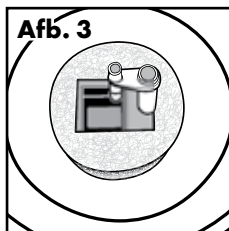
**Belangrijk:** NIET DROOG LATEN LOPEN - UITSLUITEND VOOR GEBRUIK BINNENSHUIS.

**Opmerking:** Spoel alle onderdelen van de fontein af met warm water voordat u de drinkfontein inschakelt. Zo worden eventueel stof en residu verwijderd die zijn achtergebleven na het fabricageproces.

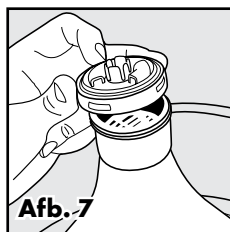
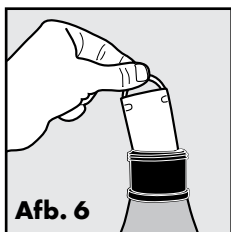
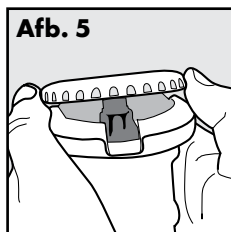
1. Haal voorzichtig alle onderdelen van de drinkfontein uit de verpakking en leg die apart voordat u de drinkfontein in elkaar zet.
2. Zoals bij elk ander elektrisch apparaat moet u het netsnoer voor gebruik op scheurtjes en andere beschadigingen controleren.
3. Controleer of het insteekcontact aangesloten is (**Afb. 1**).
4. Verwijder het kegelstuk door het linksom te draaien om de lipjes van de bak te ontgrendelen (**Afb. 2**). Til kegelstuk eraf en zet weg.



5. Controleer of de invoerbuis goed in de pomp is gestoken (helemaal naar beneden is geduwd) (**Afb. 3**).

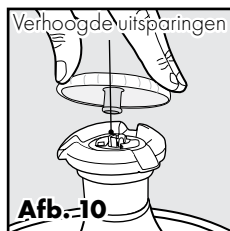
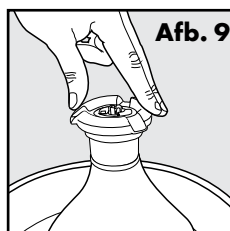
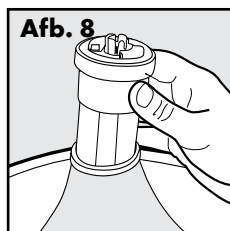


6. Plaats de kegel weer teug en draai rechtsom om in positie te vergrendelen (**Afb. 4**).
7. Neem de gedeeltelijk uit elkaar gehaalde filterbehuizing en verwijder de dop voor stromingsregeling door deze voorzichtig recht omhoog te tillen - NIET DRAAIEN OM TE VERWIJDEREN (**Afb. 5**). Til de tuitring voorzichtig omhoog en verwijder deze om toegang te krijgen tot de filterbehuizingdop.
8. Schroef de filterbehuizingdop los en steek de koolstoffilter in de filterbehuizing met het treklijpje naar boven gericht (**Afb. 6**). De koolstoffilter schuift gemakkelijk op zijn plaats. Schroef vervolgens de filterbehuizingdop er weer op (**Afb. 7**).



**Belangrijk:** Spoel de koolstoffilter goed af onder koud water voordat u hem terugplaats in de behuizing. Zo verwijdert u eventueel los koolstofpoeder, wat overigens niet schadelijk is voor uw huisdier. Tijdens het gebruik van de koolstoffilter kan een kleine hoeveelheid koolstofpoeder vrijkomen. Dit is normaal en niet schadelijk voor uw huisdier.

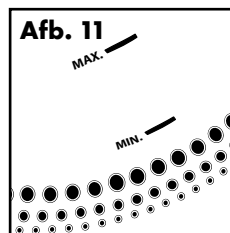
9. Breng de zijgleuven van de filterbehuizing op één lijn met de ribbels aan de binnenkant van de kegelopening. De filterbehuizing schuift gemakkelijk in positie. Draai de filterbehuizing een kwartslag rechtsom totdat deze in positie vergrendelt (**Afb. 8**).
10. Kies één van de vijf verwisselbare tuitringen, uitgaande van de voorkeur van uw huisdier. Plaats de gekozen tuitring boven op de filterbehuizingdop en druk de ring voorzichtig omlaag om hem in positie te bevestigen (**Afb. 9**).
11. Breng de dop voor stromingsregeling op één lijn met de verhoogde uitsparingen in de dop van de filterbehuizing (**Afb. 10**). Druk stevig omlaag zodat de dop voor stromingsregeling in positie klikt. Met de dop voor stromingsregeling kunt u gemakkelijk de sterkte van de waterstroming instellen. Draai de dop rechtsom om de waterstroming te verhogen en linksom om de waterstroming te verlagen.



**Belangrijk:** Als u een vermindering van de waterstroming opmerkt die u niet kunt herstellen door de stromingsregeling op zijn hoogst in te stellen, kan dit een aanwijzing zijn dat de filter verstopt of vies is en/of moet de filterbehuizing gespoeld en schoongemaakt worden. Raadpleeg het gedeelte "Reiniging van filters en drinkfontein" van deze gebruiksaanwijzing voor meer informatie over het schoonmaken en onderhoud van de drinkfontein.

12. Zet de drinkfontein op de gewenste plek. Til een volle drinkfontein niet op aan het kegelstuk. Om de drinkfontein juist op te tillen, pakt u met twee handen de zijwanden van de bak en tilt hem op. **Belangrijk:** Ter bescherming van uw vloer moet u altijd een beschermende onderlegger gebruiken, zoals een handdoek of placemat. Zo kunt u de vloer beschermen tegen water dat weg spettert als uw huisdier de drinkfontein gebruikt.
13. Vul de drinkfontein met water. Zorg dat het water ten minste tot de MIN (minimum) vullijn komt, zodat de pomp niet droog kan lopen. Zo wordt de pomp gespoeld voor gebruik. Vul de drinkfontein niet verder dan de MAX (maximum) vullijn.
14. Zorg ervoor dat het netsnoer, de adapter en uw handen helemaal droog zijn voordat u de drinkfontein aansluit op een stopcontact. Sluit de drinkfontein aan op een stopcontact.

15. Voeg naar behoefte water toe aan de drinkfontein. Laat het waterniveau nooit onder de MIN (minimum) vullijn komen (ongeveer 2,5 cm boven de bodem van de bak, **Afb. 11**) omdat de pomp dan zou kunnen doorbranden. Via de klantenservice kunt u los een vervangende pomp kopen. Bezoek onze website op [www.petsafe.net](http://www.petsafe.net) voor een lijst met telefoonnummers van de klantenservice bij u in de buurt.



## Reiniging van filters en drinkfontein

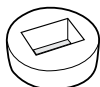
### FILTERSYSTEEM

De drinkfontein is voorzien van twee soorten filters die regelmatig moeten worden vervangen. De koolstoffilter neemt vieze smaakjes en luchtjes weg, zodat het water fris blijft. De schuimfilter vangt haren en vuil- en voerresten weg zodat deze niet in de pomp kunnen komen en zorgt voor optimale filtratie. De filters zorgen er samen voor dat de pomp schoner blijft en frisser water aan uw huisdier levert.



**Koolstoffilter:** Filters moeten elke twee tot vier weken worden vervangen.

Vervang de filters vaker bij gebruik van de drinkfontein voor meerdere huisdieren of voor huisdieren die veel speeksel produceren. **Belangrijk:** Spoel de koolstoffilter vóór gebruik altijd eerst door. Tijdens het gebruik van de koolstoffilter kan een kleine hoeveelheid koolstofpoeder vrijkomen, dit is normaal en niet schadelijk voor uw huisdier.



**Schuimfilter:** Vervang de schuimfilter elke 1 tot 2 maanden, afhankelijk van de locatie van de drinkfontein en het aantal huisdieren dat eruit drinkt. Als u de filter niet wilt vervangen tijdens de reiniging, moet u de schuimfilter goed met vers water spoelen.

Filters zijn een extra functie van de drinkfontein. Het gebruik van filters is niet vereist voor een normale werking. Bij gebruik en regelmatige reiniging van de filters helpen zij echter het water in de drinkfontein schoner en frisser te houden en wordt ook de levensduur van de drinkfontein verlengd. De filters kunnen worden uitgespoeld bij reiniging van de drinkfontein.

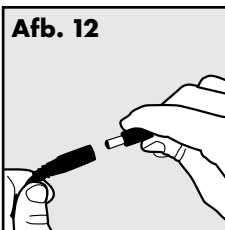
#### AANWIJZING

- Was de filters nooit met zeepsop, omdat zeepresten in de filters kunnen doordringen en niet kunnen worden verwijderd. Spoel de filters alleen af met water.
- Gebruik uitsluitend toegestane vervangingsfilters van het merk PetSafe®. Als niet-toegestane filters worden gebruikt, kan dit de garantie ongeldig maken.

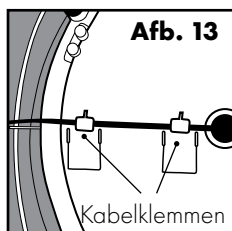
# DRINKFONTEIN

**Belangrijk:** Reinig de drinkfontein eenmaal per week.

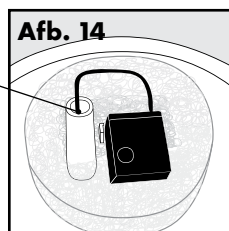
Voor een normale werking moet de drinkfontein regelmatig worden gereinigd.



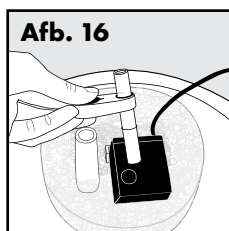
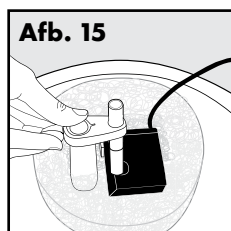
1. Haal de stekker van de drinkfontein uit het stopcontact en koppel het insteekcontact los van de pomp (**Afb. 12**).
2. Verwijder de dop voor stromingsregeling en de tuitring.
3. Verwijder de filterbehuizing door de filterbehuizingdop linksom te draaien naar de ontgrendelde positie. Til recht omhoog en zet weg.
4. Laat het water uit de drinkfontein lopen.
5. Als de drinkfontein leeg is, verwijdert u het kegelstuk door het linksom te draaien om de lipjes te ontgrendelen. Til kegelstuk eraf en zet weg.
6. Vervolgens keert u de bak om en haakt het elektrische netsnoer uit de twee kabelklemmen (**Afb. 13**). Nu kunt u het netsnoer door de kabeldoorvoer in de bak trekken (**Afb. 14**).



Kabeldoorvoer



7. Verwijder de invoerbuis door de invoerbuis houder op te tillen om de invoerbuis los te koppelen van de pomp (**Afb. 15 en 16**). Nu kunt u de pomp verwijderen. De invoerbuis kan dan uit de invoerbuis houder worden getrokken.

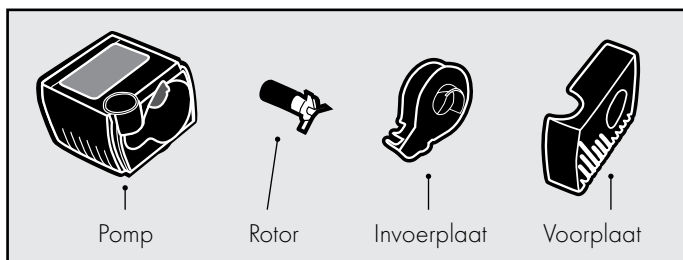


8. Verwijder de schuimfilter uit de pomp. Haal eventuele haren, vuil- en voerresten weg die zich op de voorplaat van de pomp hebben verzameld (zie het gedeelte "Pomponderhoud" voor uitgebreide reinigingsinstructies voor de pomp).
9. Als de drinkfontein helemaal gedemonteerd is, hebt u 8 plastic onderdelen.
10. Maak de plastic onderdelen van de drinkfontein schoon met warm water en zeep. U kunt de drinkfontein ook in het bovenrek van de vaatwasser zetten. Verwijder de pomp voordat u de drinkfontein in de vaatwasser zet. **PLAATS DE POMP NOOIT IN DE VAATWASSER!** Als het mogelijk is, wordt u geadviseerd de vaatwasser in te stellen op een lagere temperatuur.

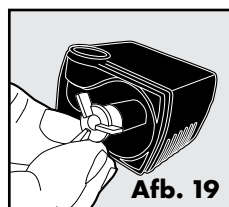
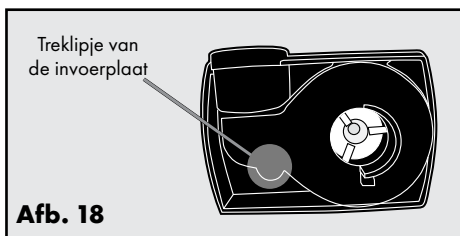
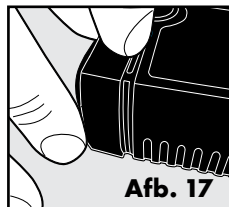
11. Als u bepaalde plekjes of hoekjes moeilijk kunt bereiken, kunt u een wattenstaafje proberen of de Drinkwell® reinigungsset aanschaffen, dit is een driedelige borstelset. Om de reinigungsset aan te schaffen, kunt u naar onze website op [www.petsafe.net](http://www.petsafe.net) gaan om een winkel bij u in de buurt vinden of voor een lijst met telefoonnummers van de klantenservice in uw regio.

## Pomponderhoud

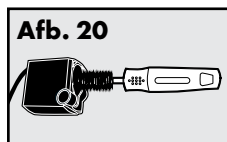
**Belangrijk:** Het reinigen van de pomp is essentieel om ervoor te zorgen dat de pomp lang meegaat en dat het water schoon blijft. Maak de pomp ten minste eens in de twee weken schoon. De garantie kan vervallen als de pomp niet regelmatig wordt gereinigd.



1. Haal de pomp uit de drinkfontein zoals beschreven in het gedeelte "Reiniging van filters en drinkfontein" in deze gebruiksaanwijzing.
2. Als de pomp uit de drinkfontein is, duwt u met uw duim en wijsvinger voorzichtig op beide zijden van de voorplaat om hem los te trekken. Het is misschien nodig om een vingernagel in de naad van de voorplaat te steken om deze los te krijgen (**Afb. 17**).
3. Vervolgens verwijdert u de invoerplaat door uw vingernagel onder het kleine randje aan de smalle zijde van het druppelvormige treklijpje van de invoerplaat te zetten en deze eruit te trekken (**Afb. 18**).
4. Als de invoerplaat is verwijderd, kunt u ook de rotor verwijderen (witte, driebladige propeller). De rotor wordt door een magneet in positie gehouden, u kunt gemakkelijk een vingernagel of ander plat voorwerp onder het plastic blad steken en de rotor eruit tillen (**Afb. 19**).

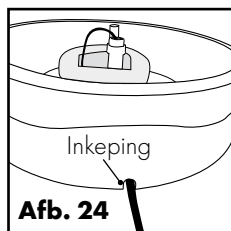
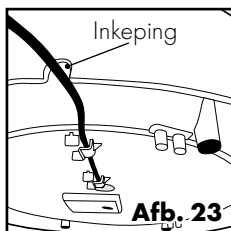
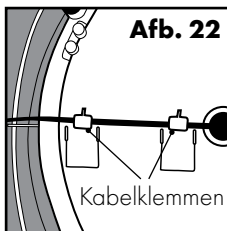
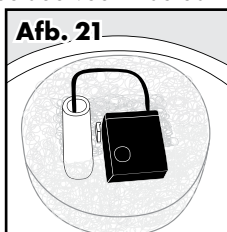


5. Na demontage van de pomp kunt u de onderdelen schoonmaken met warm water en zeep. Gebruik een wattenstaafje of de "motor"-borstel uit de Drinkwell® reinigungsset om de binnenkant van de motorholte te reinigen en aangekoekt vuil te verwijderen (**Afb. 20**). Om extra te desinfecteren en/of kalkaanslag te verwijderen, reinigt u de motorholte van de pomp met een verdunde azijnoplossing (20% blanke azijn en 80% water). Spoel goed na met vers water.
6. Als de onderdelen schoon en droog zijn, kunt u de pomp weer in elkaar zetten.
- Plaats de rotor terug.
  - Plaats de invoerplaat terug.
  - Plaats de voorplaat terug.

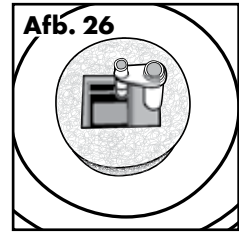
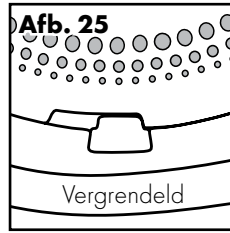


## Drinkfontein opnieuw monteren

- Plaats de schuimfilter rond de pomp. Zorg dat het netsnoer over de bovenkant van de schuimfilter loopt, niet eronder door, dit houdt de schuimfilter op zijn plaats.
- Als de schuimfilter stevig rondom de pomp zit, plaatst u de pomp terug in de oorspronkelijke positie tussen de vier pennen in het midden van de bak. Positioneer de pomp zodanig dat het gat bovenin de pomp naast de kabeldoorvoer in de bak komt. Druk voorzichtig omlaag om de zuignapjes vast te maken.
- Plaats de invoerbuis terug in de invoerbuishouder, plaats dan de invoerbuishouder terug op de pen van de kabeldoorvoer, waarbij u de geleider op de pen op één lijn met de inkeping in de invoerbuishouder brengt. Positioneer de invoerbuis zodanig dat deze in het gat bovenin de pomp past.
- Voer het insteekcontact door de kabeldoorvoer naast de pomp (**Afb. 21**). Aan de onderkant van de bak bevestigt u het elektrische netsnoer in positie m.b.v. de kabelklemmen (**Afb. 22**). Vervolgens voert u het elektrische netsnoer rechtstreeks uit de drinkfontein via de inkeping in de zijkant van de bak (**Afb. 23 en 24**).

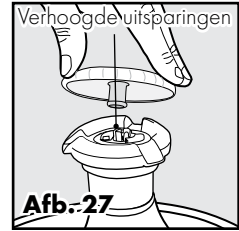


5. Zorg dat de drie inkepingen rondom de kegel zich tegenover de corresponderende lipjes in de bak bevinden. Draai vervolgens het kegelstuk rechtsom om de lipjes te vast te klikken (**Afb. 25 en 26**).



6. Schroef de filterbehuizingdop op en schuif de filterbehuizing in het gat bovenin de kegel. Draai de filterbehuizing een kwartslag rechtsom om deze in positie te vergrendelen.

7. Plaats de gekozen tuitring boven op de filterbehuizingdop en druk de ring voorzichtig omlaag om hem in positie te bevestigen.



8. Doe de dop voor stromingsregeling er weer op door deze op één lijn te brengen met de verhoogde uitsparingen in de dop van de filterbehuizing. Druk voorzichtig omlaag om hem in positie te bevestigen (**Afb. 27**).
9. Zet de drinkfontein op de gewenste plek. **Belangrijk:** Ter bescherming van uw vloer moet u altijd een beschermende onderlegger gebruiken, zoals een handdoek of placemat. Zo kunt u de vloer beschermen tegen water dat weg spettert als uw huisdier de drinkfontein gebruikt.
10. Vul de drinkfontein met water. Zorg dat het water ten minste tot de MIN (minimum) vullijn komt, zodat de pomp niet droog kan lopen. Vul de drinkfontein niet verder dan de MAX (maximum) vullijn.
11. Zorg ervoor dat het netsnoer, de adapter en uw handen helemaal droog zijn voordat u de drinkfontein aansluit op een stopcontact. Sluit het insteekcontact aan, waarbij u erop let dat er geen zilver zichtbaar is, en steek vervolgens de adapter in een stopcontact.

EN

FR

NL

ES

IT

DE

## De drinkfontein en uw omgeving

Als u in een vochtige omgeving woont en er schimmels en algen ontstaan in de drinkfontein, week dan alle onderdelen van de drinkfontein na de normale reinigingsbeurt 10 minuten in een verdunde azijnoplossing (20% blanke azijn en 80% water). Giet deze azijnoplossing ook in de motorholte van de pomp.

In gebieden met hard water kunnen er kleine witte kalkafzettingen ontstaan op of in de pomp. Dit kan er uiteindelijk toe leiden dat de rotor niet meer goed draait. Neem de volgende voorzorgsmaatregelen in acht om te voorkomen dat de pomp beschadigd raakt en moet worden vervangen:

- Reinig de pomp vaker.
- Reinig de pomp elke week met een verdunde azijnoplossing.
- Gebruik flessenwater in plaats van kraanwater.

---

## Tips voor het gebruik

- Wanneer uw huisdier de drinkfontein voor het eerst ziet, kan het behoedzaam reageren op dit nieuwe en ongebruikelijke voorwerp. Schakel de drinkfontein in en laat uw huisdier in zijn of haar eigen tempo wennen. Sommige dieren hebben een paar dagen of nog langer nodig om te wennen en uit de fontein te gaan drinken, terwijl andere dat meteen doen.
- Misschien vindt uw huisdier het prettiger als de drinkfontein niet direct bij zijn normale voedselbakken staat. Probeer dan de fontein op een andere plek neer te zetten, zoals op een andere plek in de keuken of in een badkamer of bijkeuken.
- Voeg ijsblokjes toe aan het water in de bak voor extra fris, ijskoud stromend water!



# Probleemoplossing

De antwoorden op deze vragen helpen u bij het oplossen van eventuele problemen die u kunt hebben met de drinkfontein. Als dit niet het geval is, neem dan contact op met de klantenservice.

<b>PROBLEEMOPLOSSING</b>	
<b>PROBLEEM</b>	<b>OPLOSSING</b>
De pomp werkt niet of het water stroomt niet zo hard als gebruikelijk.	<ul style="list-style-type: none"><li>• Laat het waterniveau in de bak nooit onder het minimale vulniveau komen. Hierdoor kan de pomp namelijk oververhit raken en stoppen met werken.</li><li>• Als u de drinkfontein navult, moet u ervoor zorgen dat u water toevoegt voordat u de drinkfontein inschakelt.</li><li>• Als u de pomp niet regelmatig reinigt, kan deze verstopt raken met haren van uw huisdier of voedselresten. De pomp moet elke 2 tot 4 weken worden gereinigd om een goede werking te garanderen.</li><li>• Vul de drinkfontein met water tot de max. vullijn.</li></ul>
De drinkfontein maakt herrie.	<ul style="list-style-type: none"><li>• Een zacht zoemend geluid is normaal, maar het mag geen herrie maken. Controleer het waterniveau. Wanneer het waterniveau te laag wordt, moet de pomp harder werken waardoor deze meer herrie maakt.</li><li>• Haal de drinkfontein gedurende 15 seconden uit het stopcontact. Als de herrie niet stopt nadat u de stekker weer in het stopcontact hebt gestoken, zitten er mogelijk resten vast in de rotor. Verwijder de pomp en reinig de rotor. Probeer de magnetische pin met een wattenstaafje in te wrijven met een beetje plantaardige olie om de rotor te smeren.</li></ul>
Er zitten zwarte deeltjes in de bak.	<ul style="list-style-type: none"><li>• Dit is stof van losse houtskoolkorreltjes uit het filter en is volledig veilig voor uw huisdier om te drinken. Spoel het koolstoffilter met koud water voordat u deze weer in de drinkfontein plaatst om dit te voorkomen.</li></ul>
De drinkfontein voelt slijmerig aan.	<ul style="list-style-type: none"><li>• Als u meerdere huisdieren hebt die van de drinkfontein gebruikmaken, kan het slijmerig aanvoelen worden veroorzaakt door het speeksel van uw huisdieren. Ververs het water en reinig de fontein vaker om dit te voorkomen.</li><li>• Zorg ervoor dat de onderdelen van de drinkfontein grondig worden afgespoeld nadat u de fontein hebt gereinigd. Zeepresten kunnen slijmerig worden.</li></ul>

EN

FR

NL

ES

IT

DE

De stroomadapter voelt warm aan.	<ul style="list-style-type: none"> <li>• Ontkoppel de drinkfontein en sluit deze aan op een overspanningsbeveiliging.</li> </ul>
De drinkfontein lekt.	<ul style="list-style-type: none"> <li>• Soms komt er water rond de drinkfontein terecht, omdat huisdieren ervan drinken. Sommige huisdieren morsen meer dan andere. Observeer uw huisdier als hij aan het drinken is, om te zien of dit de oorzaak is. Zo ja, dan kunt u een mat voor de drinkfontein of een andere waterbestendige mat kopen die u onder de drinkfontein plaatst.</li> </ul>
De drinkfontein lijkt vuil, zelfs na schoonmaken.	<ul style="list-style-type: none"> <li>• Als de drinkfontein een witte, kalkachtige substantie bevat, kan dit een afzetting van mineralen zijn uit hard water. Om deze afzettingen te verwijderen, dient u de onderdelen van de drinkfontein te reinigen met een oplossing van 80% water en 20% azijn. Spoel alle onderdelen daarna grondig af. Gebruik gefilterd of gezuiverd water in plaats van hard kraanwater om dit te voorkomen.</li> </ul>

## Garantie

### Twee jaar niet-overdraagbare beperkte garantie

Dit product heeft het voordeel van een beperkte fabrieksgarantie. Volledige informatie over de garantie die geldt voor dit product en de voorwaarden ervan vindt u op [www.petsafe.net](http://www.petsafe.net) en/of zijn verkrijgbaar bij de klantenservice van uw regio.

Radio Systems PetSafe Europe Ltd., 2nd Floor, Elgee Building, Market Square, Dundalk, Co. Louth, Ireland

## Conformiteit



Deze apparatuur voldoet aan de EMC- en de Laagspanningsrichtlijn. Ongeoorloofde wijzigingen of aanpassingen aan het product, welke niet zijn geacordeerd door Radio Systems Corporation, kunnen leiden tot inbreuk op de EU-richtlijnen, tot het verbod op het gebruik van dit systeem en tot het nietig verklaren van de garantie.

U vindt de verklaring van conformiteit op:

[http://www.petsafe.net/customer-care/eu\\_docs.php](http://www.petsafe.net/customer-care/eu_docs.php).

### ACMA

Dit apparaat voldoet aan de toepasselijke EMC-vereisten zoals gespecificeerd door de ACMA (Australian Communications and Media Authority).



## Belangrijk advies voor recycling

Respecteer de in uw land geldende regelgeving betreffende de veilige afvoer van afval van elektrische en elektronische apparaten. Dit apparaat dient hergebruikt te worden. Indien u dit apparaat niet langer nodig hebt, werp het dan niet weg bij het gewone huisvuil. Breng het apparaat terug naar de plaats van aankoop, zodat het kan worden opgenomen in ons systeem van hergebruik. Als dit niet mogelijk is, neem dan contact op met de klantenservice voor meer informatie.

## Gebruiksvoorwaarden en beperking van aansprakelijkheid

### 1. Gebruiksvoorwaarden

Dit product wordt u aangeboden onder voorwaarde van uw aanvaarding, zonder wijziging, van de bepalingen, voorwaarden en mededelingen die hierin staan. Gebruik van dit product impliceert aanvaarding van al dergelijke bepalingen, voorwaarden en mededelingen. Indien u deze bepalingen, voorwaarden en mededelingen niet wenst te aanvaarden, verzoeken wij u het product ongebruikt, in de oorspronkelijke verpakking en voor eigen kosten terug te sturen naar de betreffende klantenservice, samen met het aankoopbewijs voor volledige restitutie.

### 2. Gepast gebruik

Als u er niet zeker van bent of dit product geschikt is voor uw huisdier, neem dan contact op met uw dierenarts of een gediplomeerd trainer voordat u de fontein in gebruik neemt. Correct gebruik omvat, zonder beperkingen, het doornemen van de gehele gebruiksaanwijzing en alle veiligheidsinformatie.

### 3. Geen onwettelijk of verboden gebruik

Dit product is alleen ontworpen voor gebruik met huisdieren. Gebruik van dit product op een wijze waarvoor het niet bedoeld is, kan de schending van nationale of plaatselijke wetten tot gevolg hebben.

### 4. Beperking van aansprakelijkheid

Radio Systems Corporation of één van de aangesloten bedrijven kunnen in geen enkel geval aansprakelijk gesteld worden voor (i) enige indirecte, geldelijke, incidentele, bijzondere of gevolgschade en/of (ii) enig verlies of welke schade dan ook dat/die voortvloeit uit of verband houdt met het misbruik van dit product. De koper aanvaardt alle risico's en aansprakelijkheden die samenhangen met het gebruik van dit product conform de wetgeving.

### 5. Wijziging van de algemene voorwaarden

Radio Systems Corporation behoudt zich het recht voor om de bepalingen, voorwaarden en mededelingen voor dit product van tijd tot tijd te wijzigen. Indien u voorafgaand aan het gebruik van dit product over dergelijke wijzigingen bent geïnformeerd, zijn deze wijzigingen bindend alsof zij hierin opgenomen waren.

EN

FR

NL

ES

IT

DE

EN  
FR  
NL  
ES  
IT  
DE

A partir de ahora en este documento, Radio Systems Corporation, Radio Systems PetSafe Europe Ltd., Radio Systems Australia Pty Ltd. y cualquier otra afiliación a la marca de Radio Systems Corporation se referirá en forma colectiva como “nosotros” o “con nosotros”.

## INFORMACIÓN DE SEGURIDAD IMPORTANTE

Explicación de las palabras y símbolos de atención de este manual



Este es el símbolo de alerta de seguridad. Se utiliza para alertarle sobre potenciales riesgos o lesiones personales. Siga todos los mensajes de seguridad que aparecen a continuación de este símbolo para evitar posibles daños o la muerte.

**ADVERTENCIA** **ADVERTENCIA** indica una situación peligrosa, que de no evitarse, podría producir la muerte o daños graves.

**ATENCIÓN** **ATENCIÓN**, utilizada sin el símbolo de alerta de seguridad, indica una situación peligrosa que, si no se evita, podría provocar lesiones a su mascota.

**AVISO** **AVISO** se utiliza para tratar prácticas de uso seguro no relacionadas con lesiones personales.

---

**ADVERTENCIA** Cuando use aparatos eléctricos, deben seguirse siempre las precauciones de seguridad básicas para reducir el riesgo de fuego, descargas eléctricas y/o lesiones a las personas, incluyendo las siguientes:

- Para reducir el riesgo de lesiones, es necesario llevar a cabo una supervisión estrecha cuando un aparato eléctrico esté siendo usado por niños o se encuentre cerca de éstos.
- Para protegerse contra descargas eléctricas, no coloque el cable de alimentación ni el enchufe en agua o en otros líquidos.
- No lo use en el exterior. No poner en funcionamiento sin agua. SOLO PARA USO INTERNO EN EL HOGAR.
- No tire del cable de alimentación eléctrica para sacar el enchufe de la toma eléctrica. Para ello, coja el enchufe, no el cable de alimentación.
- No haga funcionar ningún aparato si tiene un enchufe o cable de alimentación eléctrico dañado, si funciona mal o ha sido dañado. Llame al Centro de atención al cliente inmediatamente para más instrucciones.
- Para un aparato portátil. Para reducir el riesgo de descarga eléctrica, no coloque ni guarde un aparato donde se pueda caer o pueda caerse en una bañera o fregadero.
- Desenchufe siempre cualquier aparato cuando no se esté usando, antes de poner o quitar piezas y antes de limpiarlo.
- No use un aparato para ningún otro fin que no sea el previsto.
- Si el enchufe de este dispositivo se moja, corte la corriente de esa toma eléctrica. No intente desenchufar.
- Examine este aparato después de la instalación. No lo enchufe a una toma eléctrica si hay agua en el cable de alimentación eléctrica o en el enchufe.

## ATENCIÓN

- No deje que las mascotas muerdan o se traguen ninguna pieza. Si le preocupa cable de alimentación eléctrica, compre un conducto para el cable (un protector de plástico duro) en una ferretería.
- Las piezas de la fuente para mascotas de plástico NO TIENEN BPA. No obstante, se sabe que algunos animales son sensibles a los contenedores de alimentos y de agua de plástico. Si su animal muestra algún signo de reacción alérgica al plástico, deje de usar este aparato hasta que haya hablado con su veterinario.

## AVISO

- La fuente para mascotas está prevista para funcionar continuamente (siempre enchufada a la electricidad), cuando el nivel del agua se mantenga y se limpie con regularidad. Asegúrese de comprobar la fuente para mascotas con regularidad para evitar daños a la bomba, puesto que el agua podría consumirse o evaporarse, lo que provocaría que la bomba funcionase en seco.
- No intente reparar la bomba usted mismo.
- Para evitar la posibilidad de que el enchufe o la toma eléctrica se mojen, la toma debe estar siempre por encima del nivel de la fuente para mascotas.
- Si necesita un alargador, debe usar uno con una potencia adecuada.
- El uso eléctrico de este aparato es 2,5 vatios.
- No use el aparato para ningún otro fin que no sea el previsto. El uso de fijaciones no recomendadas o no vendidas por el fabricante pueden provocar una condición insegura. No modifique la unidad.
- No instale ni guarde el aparato donde pueda verse expuesto a la climatología o a temperaturas inferiores a 4,5 °C.
- Lea y observe todos los avisos importantes listados en el aparato y en el paquete.
- No lave nunca los filtros con agua jabonosa ya que quedarán restos de jabón que no podrán eliminarse. Enjuague los filtros solo con agua.
- Use sólo filtros de repuestos autorizados de la marca PetSafe®. Si se utilizan filtros no autorizados se puede anular la garantía.

## CONSERVE ESTAS INSTRUCCIONES

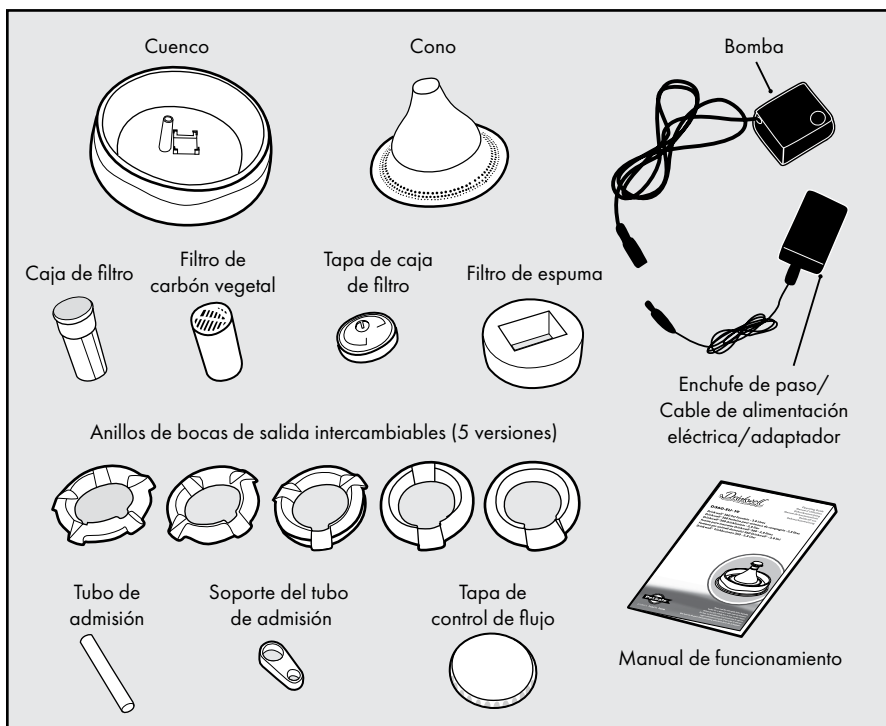
Gracias por elegir la marca PetSafe®. Usted y su mascota se merecen una relación que incluya momentos memorables y un entendimiento mutuo. Nuestros productos y herramientas de adiestramiento mejoran la relación entre las mascotas y sus propietarios. **Si tiene alguna pregunta sobre nuestros productos o sobre el adiestramiento de su mascota, visite nuestro sitio web, [www.petsafe.net](http://www.petsafe.net), o bien póngase en contacto con nuestro Centro de atención al cliente. Para obtener un listado de los números de teléfono de los Centros de Atención al Cliente visite nuestro sitio web [www.petsafe.net](http://www.petsafe.net).**

Para obtener la mayor protección de su garantía, registre el producto dentro de los 30 días posteriores a su compra en [www.petsafe.net](http://www.petsafe.net). Con el registro y conservando su recibo de compra, disfrutará de la garantía total del producto y, si tuviera necesidad de contactar con el Centro de atención al cliente, podremos ayudarle con mayor rapidez. Y, lo que es más importante, su valiosa información personal nunca se cederá ni venderá a nadie. La descripción completa de la garantía está disponible en el sitio [www.petsafe.net](http://www.petsafe.net).

## Índice de contenidos

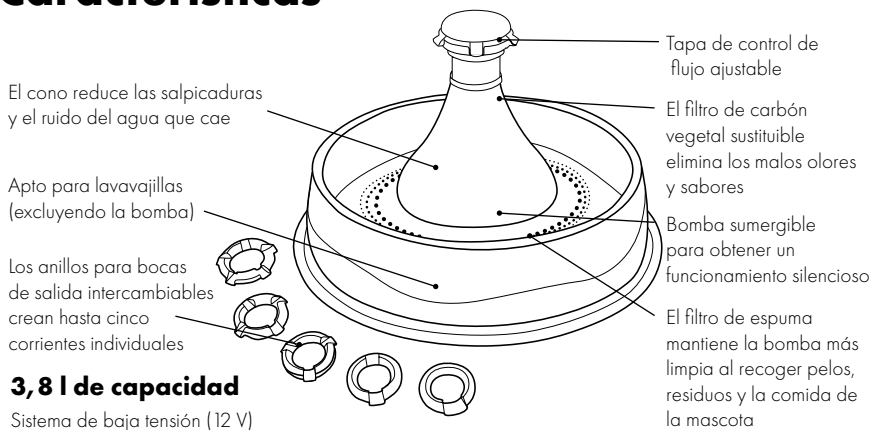
Componentes .....	55
Características .....	55
Definiciones .....	56
Instrucciones de funcionamiento .....	57
Filtros y limpieza de la fuente para mascotas.....	59
Mantenimiento de la bomba.....	61
Montaje de la fuente para mascotas .....	62
La fuente para mascotas y el medio ambiente.....	64
Sugerencias de uso.....	64
Resolución de problemas .....	65
Garantía.....	66
Conformidad .....	66
Aviso importante sobre el reciclaje .....	67
Términos de uso y limitación de responsabilidad .....	67

# Componentes



**Nota:** La fuente para mascotas se entrega parcialmente montada, no obstante es buena idea asegurarse de que no se hayan aflojado ninguna de las piezas de la fuente para mascotas durante el envío.

## Características



**3,8 l de capacidad**  
Sistema de baja tensión (12 V)

# Definiciones

**Cuenco:** el cuenco es la base de la fuente para mascotas. La pieza del cuenco circular puede sacarse simplemente agarrando los paneles laterales por debajo del cuenco.

**Cono:** el cono actúa como la carcasa para los componentes de la fuente para mascotas y protege la bomba de las mascotas curiosas. El cono tiene como función reducir las salpicaduras y el ruido del agua que cae.

**Caja del filtro:** la caja del filtro se desliza introduciéndose por la apertura de la parte superior del cono. Alberga el filtro y se bloquea en el cono al girar toda la caja del filtro la cuarta parte de un giro.

**Filtro de carbón vegetal:** el filtro de carbón vegetal cilíndrico tiene una pestaña para tirar en la parte superior y debe colocarse en la caja del filtro con la pestaña de tirar mirando hacia arriba para facilitar la colocación y la retirada.

**Filtro de espuma:** el filtro de espuma recoge el pelo, los residuos y la comida de la mascota antes de que alcancen la bomba. Es importante usar el filtro de espuma, puesto que ayuda a mantener el funcionamiento correcto de la bomba.

**Tapa de la caja del filtro:** la tapa de la caja del filtro tiene un tornillo en la tapa que fija la caja del filtro para mantenerla en su sitio. Sirve como pieza base para fijar las bocas de salida intercambiables y la tapa de control de flujo.

**Anillos de las bocas de salida:** los cinco anillos de las bocas de salida intercambiables pueden cambiarse fácilmente dependiendo de las preferencias de su mascota y pueden ofrecer hasta 5 chorros de agua.

**Tapa de control de flujo:** la tapa de control de flujo se fija a la parte superior de la fuente para mascotas y ajusta el flujo del agua al girar la tapa del control de flujo a la derecha o a la izquierda. Gire a la derecha para aumentar el flujo de agua y a la izquierda para disminuirlo.

**Bomba:** la pequeña bomba de acuario sumergible puede desmantelarse para la limpieza. **Importante:** ¡LA BOMBA NO ES APTA PARA LAVAVAJILLAS! Retire la bomba de la fuente para mascotas antes de llevar a cabo la limpieza (Consulte "Mantenimiento de la bomba"). La bomba cuenta con un enchufe de paso para facilitar la retirada y la fijación.

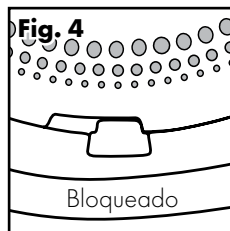
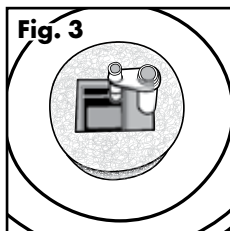
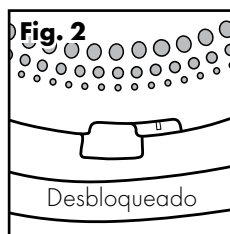
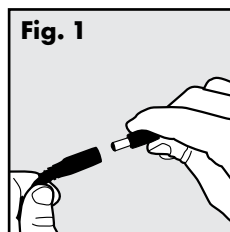


# Instrucciones de funcionamiento

**Importante:** NO PONER EN FUNCIONAMIENTO SIN AGUA. SOLO PARA USO EN INTERIORES.

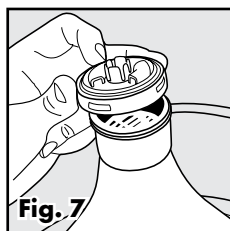
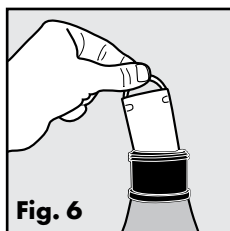
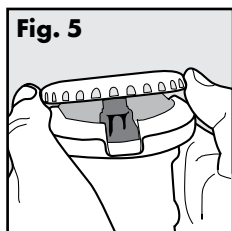
**Nota:** Aclare todas las piezas de la fuente con agua caliente antes de operar la fuente para mascotas. Esto eliminará el polvo o los residuos que permanezcan en el sistema debido al proceso de fabricación.

1. Saque con cuidado todos los componentes de la fuente para mascotas del envase y apártelos antes de montarlos.
2. Como con cualquier aparato eléctrico, compruebe que el cable de alimentación eléctrica no presente desgarros o daños antes del uso.
3. Asegúrese de que el enchufe de paso esté conectado (**Fig. 1**).
4. Retire la pieza del cono girando hacia la izquierda para desbloquear las pestañas del cuenco (**Fig. 2**). Levántelo y déjelo a un lado.
5. Compruebe y asegúrese de que el tubo de admisión esté bien insertado (hasta el fondo) en la bomba (**Fig. 3**).
6. Vuelva a colocar el cono y gire hacia la derecha para bloquear las pestañas en su sitio (**Fig. 4**).



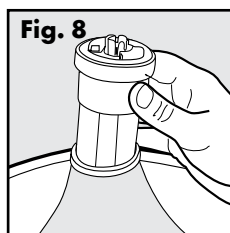
7. Tome la caja del filtro parcialmente montada y quite la tapa del control de flujo levantándola suavemente hacia arriba. NO GIRE PARA RETIRAR (**Fig. 5**). Levante suavemente y retire el anillo de la boca de salida para acceder a la tapa de la caja del filtro.

8. Desenrosque la tapa de la caja del filtro e introduzca el filtro de carbón vegetal en la caja del filtro con la pestaña de tirar mirando hacia arriba (**Fig. 6**). El filtro de carbón vegetal se deslizará fácilmente en su sitio. A continuación, enrosque la tapa de la caja del filtro (**Fig. 7**).

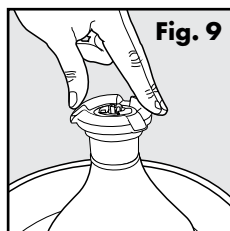


**Importante:** Enjuague el filtro de carbón vegetal bajo agua fría antes de colocarlo en la carcasa. Esto eliminará el polvo del carbón vegetal suelto, que no es dañino para su mascota. Es posible que se libere gradualmente una pequeña cantidad de polvo de carbón vegetal durante la vida útil del filtro. Esto es normal y no resulta dañino para su mascota.

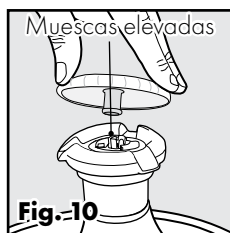
- Alinee las ranuras laterales de la caja del filtro con las muescas interiores de la apertura del cono. La caja del filtro debe deslizarse fácilmente en su sitio. Gire la caja del filtro un cuarto de vuelta a la derecha (en la dirección de las agujas del reloj) hasta que se quede bloqueada en su sitio (**Fig. 8**).



- Seleccione uno de los cinco anillos de las bocas de salida intercambiables basándose en la preferencia personal de su mascota. Coloque los anillos de las bocas de salida elegidos encima de la tapa de la caja del filtro y presione suave y uniformemente para asegurarlos en su sitio (**Fig. 9**).



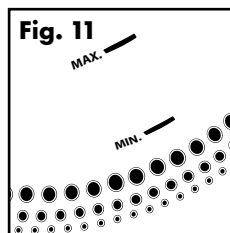
- Alinee la tapa del control de flujo con las muescas elevadas (**Fig. 10**) sobre la tapa de la caja del filtro. Presione suavemente y la tapa encajará en su sitio. Con la tapa del control de flujo podrá ajustar fácilmente la intensidad del flujo del agua. Gire a la derecha para aumentar el flujo de agua y a la izquierda para disminuirlo.



**Importante:** Si nota un descenso del flujo del agua que no se corrija al girar la tapa del control de flujo hacia el máximo, esto puede indicar que el filtro está sucio y obstruido o que es necesario enjuagar y limpiar la caja del filtro. Consulte la sección de Filtros y limpieza de la fuente para mascotas de este manual de funcionamiento para más información sobre la limpieza y el mantenimiento de la fuente para mascotas.

- Coloque la fuente para mascotas en la ubicación deseada. No levante la fuente para mascotas por la pieza del cono. Para levantar correctamente la fuente para mascotas, use ambas manos, agarre los paneles laterales del cuenco de la fuente para mascotas y levántela. **Importante:** Para proteger el suelo, use una alfombrilla protectora, por ejemplo una de felpa. Esto ayudará a proteger el suelo del agua que la mascota pudiera salpicar cuando use la fuente.
- Llene el cuenco de la fuente para mascotas con agua. Asegúrese de que el nivel del agua esté al menos al nivel MIN (mínimo) de la línea de relleno, para que la bomba no funcione en seco. Esto alimentará la bomba para que pueda funcionar. No llene la fuente para mascotas por encima de la línea de relleno MAX (máximo).
- Antes de enchufar la fuente para mascotas asegúrese de que el cable de alimentación eléctrica y sus manos estén secas. Enchufe la fuente para mascotas a la toma eléctrica.

15. Añada agua como sea preciso. Nunca deje que el nivel del agua quede por debajo de la línea de relleno MIN (mínimo) (aprox. 2,5 cm por encima de la parte inferior del cuenco, **Fig. 11**) o puede arriesgarse a quemar la bomba. Puede adquirir bombas de repuesto por separado llamando al Centro de atención al cliente. Para obtener una lista con el número de teléfono del Centro de atención al cliente más cercano visite nuestro sitio web [www.petsafe.net](http://www.petsafe.net).



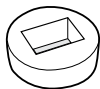
## Filtros y limpieza de la fuente para mascotas

### SISTEMA DE FILTROS

La fuente para mascotas está equipada con dos tipos de filtros que deben sustituirse de forma habitual. El filtro de carbón vegetal elimina los malos olores y sabores, manteniendo el agua fresca. El filtro de espuma recoge el pelo, los residuos y la comida de la mascota y evita que éstos lleguen a la bomba, ofreciendo así una filtración óptima. Los filtros mantendrán la bomba más limpia y ofrecerán un agua más fresca a su mascota.



**Filtro de carbón vegetal:** los filtros deben cambiarse cada dos a cuatro semanas. Sustituya los filtros con más frecuencia cuando use la fuente para mascotas para varias mascotas o mascotas que saliven mucho.  
**Importante:** Enjuague siempre el filtro de carbón vegetal antes de usarlo. Es posible que se libere una pequeña cantidad de polvo de carbón vegetal por la línea del filtro, esto es normal y no resulta dañino para su mascota.



**Filtro de espuma:** Sustituya el filtro de espuma cada 1 a 2 meses, dependiendo de la ubicación de la fuente para mascotas y el número de mascotas que la esté usando. Si no tiene intención de sustituir el filtro cuando la limpie, enjuague el filtro de espuma concienzudamente con agua fresca.

Los filtros son un complemento añadido a la fuente para mascotas. El uso de los filtros no es necesario para el funcionamiento normal. No obstante, cuando se usan adecuadamente y se cambian con regularidad, los filtros mantienen el agua más fresca y más limpia, a la vez que alargan la vida útil de la fuente para mascotas. Los filtros pueden enjuagarse cuando la fuente para mascotas se limpie.

#### AVISO

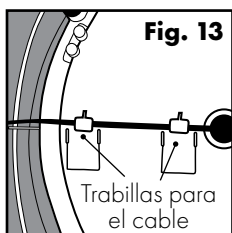
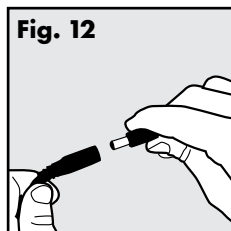
- No lave nunca los filtros con agua jabonosa ya que quedarán restos de jabón que no podrán eliminarse. Enjuague los filtros solo con agua.
- Use sólo filtros de repuestos autorizados de la marca PetSafe®. Si se utilizan filtros no autorizados se puede anular la garantía.

## FUENTE PARA MASCOTAS

**Importante:** limpie la fuente para mascotas una vez a la semana.

La fuente para mascotas debe limpiarse de forma habitual para que continúe funcionando normalmente.

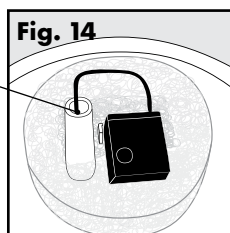
1. Desenchufe la fuente para mascotas de la toma eléctrica y desconecte el enchufe de paso de la bomba (**Fig. 12**).
2. Quite la tapa de control de flujo y el anillo de la boca de salida.
3. Quite la caja del filtro girando la tapa de la caja del filtro hacia la izquierda hasta la posición de desbloqueo. Levántela directamente y déjela a un lado.
4. Vacíe el agua de la fuente para mascotas.
5. Una vez que la fuente para mascotas se haya quedado vacía, retire la pieza del cono girando hacia la izquierda para desbloquear las pestañas. Levántela y déjela a un lado.
6. A continuación, de la vuelta de arriba abajo al cuenco y saque el cable de alimentación eléctrica de las dos trabillas para el cable (**Fig. 13**). Esto le permitirá tirar del cable de alimentación eléctrica por el orificio para el cable del cuenco (**Fig. 14**).



**Fig. 13**

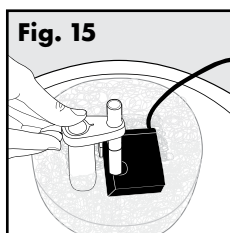
Orificio para el cable

Trabillas para el cable

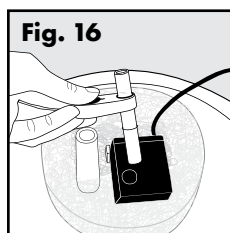


**Fig. 14**

7. Retire el tubo de admisión levantando el soporte del tubo de admisión para liberar el tubo de admisión de la bomba (**Fig. 15 y 16**). Esto le ayudará a sacar la bomba. El tubo de admisión podrá entonces ser extraído del soporte del tubo de admisión.



**Fig. 15**



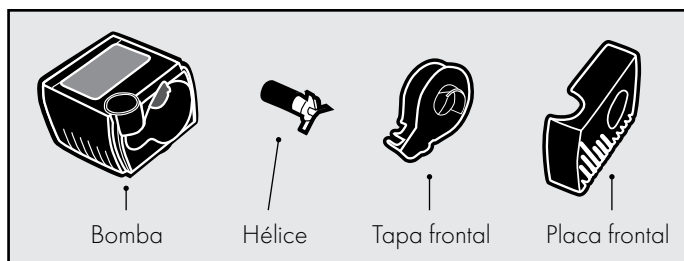
**Fig. 16**

8. Quite el filtro de espuma de la bomba. Limpie los pelos, residuos o comida para mascotas que puedan haberse acumulado en la placa frontal de la bomba (consulte la sección "Mantenimiento de la bomba" para ver instrucciones de limpieza detalladas de la bomba).

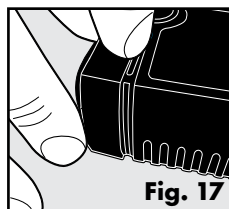
9. Una vez que la fuente para mascotas esté completamente desmontada tendrá 8 piezas de plástico.
10. Limpie las piezas de la fuente para mascotas con agua caliente y jabón. También puede poner la fuente para mascotas en la rejilla superior del lavavajillas. Quite la bomba antes de colocar la fuente para mascotas en el lavavajillas. **¡NO COLOQUE LA BOMBA EN EL LAVAVAJILLAS!** Si es posible, se recomienda que reduzca el calor del agua del interior del lavavajillas.
11. Si tiene problemas para llegar a ciertos sitios o rincones difíciles de alcanzar, intente usar un trozo de algodón o compre el kit de limpieza Drinkwell®, un kit de 3 cepillos. Para comprar un kit de limpieza, visite nuestra página web [www.petsafe.net](http://www.petsafe.net) para encontrar una tienda minorista cerca de usted o para encontrar un listado de los números de teléfono del Centro de atención al cliente de su zona.

## Mantenimiento de la bomba

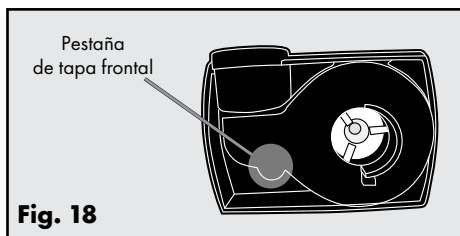
**Importante:** La limpieza de la bomba es esencial para la longevidad de la fuente para mascotas, así como la limpieza del agua. Limpie la bomba al menos cada dos semanas. La garantía podría quedar anulada si la bomba no se limpia con regularidad.



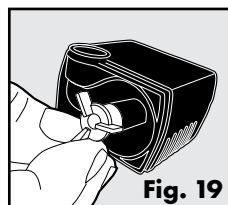
1. Saque la bomba de la fuente para mascotas como se explica en la sección de filtros y limpieza de la fuente para mascotas de este manual de funcionamiento.
2. Una vez que la bomba esté fuera de la fuente para mascotas, con el pulgar y el índice, apriete suavemente a cada lado de la placa frontal y sáquela. Quizás sea necesario insertar una uña en la juntura de la placa frontal para sacarla haciendo palanca (**Fig. 17**).



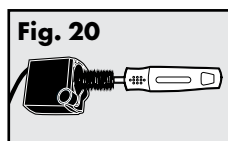
3. A continuación deberá quitar la tapa frontal colocando la uña bajo la pequeña solapa que se encuentra en el lado estrecho de la pestaña para tirar de la tapa frontal con forma de lágrima, tire para sacarla (**Fig 18**).



4. Una vez que la tapa frontal se haya quitado también podrá quitar la hélice (hélice blanca de 3 hojas) que se mantiene en su sitio magnéticamente. Para quitar la hélice, inserte una uña u otro objeto fino por debajo de la hoja de plástico y sáquela de la bomba (**Fig. 19**).



5. Una vez que se haya desmontado la bomba podrá limpiar las piezas con agua caliente y jabón. Use un algodón o el cepillo para el motor del kit de limpieza Drinkwell® para introducirse en la cavidad de la bomba y retirar los residuos (**Fig. 20**). Para una mayor desinfección y la eliminación de los residuos de agua dura, limpie la cavidad para el motor de la bomba con una solución de vinagre diluido (20% vinagre blanco y 80% agua). Asegúrese de enjuagar a fondo con agua fresca.

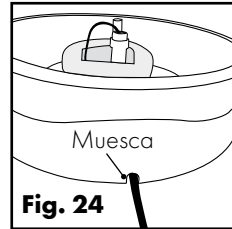
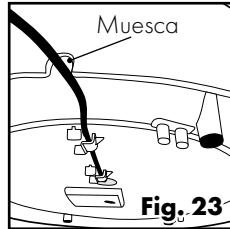
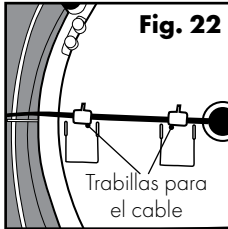
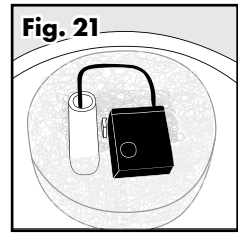


6. Una vez que las piezas estén limpias puede volver a montar la bomba para su uso.
  - a) Vuelva a colocar la hélice.
  - b) Vuelva a colocar la tapa frontal.
  - c) Vuelva a colocar la placa frontal.

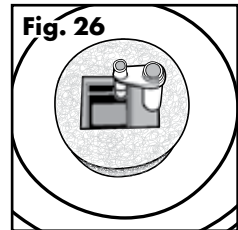
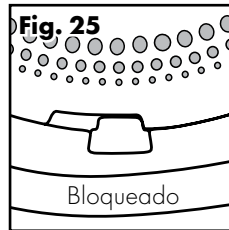
## Montaje de la fuente para mascotas

1. Coloque el filtro de espuma alrededor de la bomba. Asegúrese de que el cable de alimentación eléctrica pasa por encima de la parte superior del filtro de espuma, no por debajo, puesto que esto mantendrá el filtro de espuma en su sitio.
2. Con el filtro de espuma asegurado alrededor de la bomba, vuelva a colocar la bomba en su sitio entre los cuatro postes del centro del cuenco. Asegúrese de colocar el orificio sobre la parte superior de la bomba junto al orificio para el cable del cuenco. Empuje hacia abajo suavemente para acoplar las ventosas.
3. Vuelva a colocar el tubo de admisión en el soporte del tubo de admisión, después coloque el soporte del tubo de admisión de nuevo sobre el poste del orificio para el cable, alineando la línea guía sobre el poste con la muesca del soporte del tubo de admisión. Tenga cuidado de alinear el tubo de admisión de forma que encaje en el orificio que se encuentra en la parte superior de la bomba.

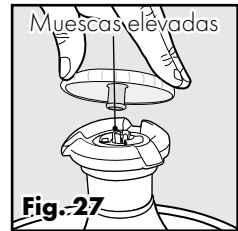
4. Pase el enchufe de paso por el orificio para el cable próximo a la bomba (**Fig. 21**). En el lado inferior del cuenco, sujete el cable de alimentación eléctrica en su sitio usando las trabillas para el cable (**Fig. 22**). Después saque el cable de alimentación eléctrica de la fuente para mascotas a través de la muesca que se encuentra en el lateral del cuenco (**Fig. 23 y 24**).



5. Alinee las tres muescas alrededor del cono con las correspondientes pestañas en el cuenco. Después, gire la pieza del cono a la derecha (en la dirección de las agujas del reloj) para bloquear las pestañas en su sitio (**Fig 25 y 26**).



6. Enrosque la tapa de la caja del filtro y deslice la caja del filtro en el orificio de la parte superior del cono. Gire la caja del filtro un cuarto de vuelta a la derecha (en la dirección de las agujas del reloj) hasta que se quede bloqueada en su sitio.
7. Coloque el anillo de la boca de salida elegido encima de la tapa de la caja del filtro y presione suave y uniformemente para asegurarlo en su sitio.



8. Vuelva a colocar la tapa del control de flujo alineándola con las muescas elevadas sobre la tapa de la caja del filtro. Presione suavemente para asegurarla en su sitio (**Fig. 27**).
9. Coloque la fuente para mascotas en la ubicación deseada. **Importante:** Para cuidar el suelo, use siempre una alfombra protectora, por ejemplo de felpa. Esto ayudará a proteger el suelo del agua que la mascota pudiera salpicar cuando use la fuente para mascotas.
10. Llene el cuenco de la fuente para mascotas con agua. Asegúrese de que el nivel del agua esté al menos al nivel MIN (mínimo) de la línea de relleno, para que la bomba no funcione en seco. No llene la fuente para mascotas por encima de la línea de relleno MAX (máximo).

11. Antes de enchufar la fuente para mascotas a la toma eléctrica, asegúrese de tener las manos secas y de que el cable de alimentación eléctrica y el adaptador también están secos. Conecte el enchufe de paso asegurándose de no dejar contactos metálicos a la vista y después enchufe el adaptador a una toma eléctrica.
- 

## La fuente para mascotas y el medio ambiente

Si vive en un ambiente húmedo y tiene problemas con el moho y las algas, sumerja todas las partes de la fuente en una solución con vinagre diluido (20% vinagre blanco y 80% de agua) durante 10 minutos después de la limpieza habitual. Eche también la solución de vinagre en la cavidad para el motor de la bomba.

Si tiene agua dura, pueden formarse depósitos de minerales blancos sobre o dentro de la bomba. Esto puede llegar a impedir que la hélice funcione correctamente. Para evitar una sustitución o daños en la bomba, tome las siguientes precauciones:

- Limpie la bomba más frecuentemente.
  - Limpie la bomba con una solución de vinagre diluida semanalmente.
  - Use agua embotellada en lugar de agua del grifo.
- 

## Sugerencias de uso

- Cuando se le presente a su mascota por primera vez la fuente para mascotas, ésta puede ser precavida respecto a este objeto nuevo e inusual. Una vez que la fuente para mascotas comience a funcionar, simplemente deje que su mascota se acostumbre a su propio ritmo. A algunas mascotas les puede llevar unos días o incluso más tiempo empezar a usarla, mientras que otras empiezan a usarla enseguida.
- Su mascota puede preferir que la fuente para mascotas se coloque alejada de su zona de alimentación normal. Intente colocarla en otra ubicación, como por ejemplo una zona diferente de la cocina o en un baño o cuarto de servicio.
- ¡Añada cubitos de hielo al cuenco para refrescar el agua!



# Resolución de problemas

Las respuestas a estas preguntas deberían ayudarle a solucionar la mayoría de los problemas que pudiera tener con la Fuente para mascotas. En caso contrario, contacte con nuestro Centro de atención al cliente.

RESOLUCIÓN DE PROBLEMAS	
PROBLEMA	SOLUCIÓN
La bomba no funciona o el agua no fluye tanto como solía hacerlo.	<ul style="list-style-type: none"><li>• No deje nunca que el nivel del agua del cuenco baje por debajo del nivel mínimo de llenado. Esto puede hacer que la bomba se sobrecaliente y deje de funcionar.</li><li>• Cuando rellene la fuente para mascotas, asegúrese de añadir el agua antes de encenderla.</li><li>• La falta de limpieza regular puede hacer que la bomba se obstruya con el pelo de las mascotas y los restos de comida. La bomba se debe limpiar cada 2-4 semanas para asegurar su correcto funcionamiento.</li><li>• Llene la fuente para mascotas con agua hasta la línea de llenado máximo.</li></ul>
La fuente para mascotas hace ruido.	<ul style="list-style-type: none"><li>• Es normal un ruido de zumbido bajo, pero no debe ser fuerte. Compruebe el nivel del agua. Si el nivel del agua es demasiado bajo, entonces la bomba tendrá que trabajar más, y por ello emitirá más ruido de lo normal.</li><li>• Desenchufe la fuente para mascotas durante 15 segundos. Si el ruido no para cuando vuelve a enchufar, es posible que haya algunos restos en la hélice. Retire la bomba y limpie la hélice. Frote una pequeña cantidad de aceite vegetal en el pasador magnético con un hisopo de algodón para lubricar la hélice.</li></ul>
Hay partículas negras en el cuenco.	<ul style="list-style-type: none"><li>• Se trata polvo de carbón granulado suelto del filtro y es totalmente inofensivo para su mascota si lo bebe. Aclare el filtro de carbón vegetal con agua fría antes de colocarlo en la fuente para mascotas para evitarlo.</li></ul>
La fuente para mascotas tiene un aspecto viscoso.	<ul style="list-style-type: none"><li>• Si tiene varias mascotas que utilizan la fuente para mascotas, el aspecto viscoso puede ser causado por la saliva de su mascota. Cambie el agua y limpie la fuente con más frecuencia para evitarlo.</li><li>• Asegúrese de que las piezas de la fuente para mascotas se aclaren bien después de limpiar la fuente. Los residuos de jabón pueden causar la viscosidad.</li></ul>
El adaptador de corriente está caliente al tacto.	<ul style="list-style-type: none"><li>• Desenchufe la fuente para mascotas y enchúfela a un protector contra sobretensiones.</li></ul>

EN

FR

NL

ES

IT

DE

<p>La fuente para mascotas gotea.</p>	<ul style="list-style-type: none"> <li>• A veces el agua alrededor de la fuente para mascotas se debe a la forma de beber de las mascotas. Algunas mascotas son propensas a derramar. Observe a su mascota cuando bebe para ver si ésta es la causa. Si es así, puede comprar una alfombra de fuente para mascotas u otro tapete resistente al agua para colocar debajo de la fuente para mascotas.</li> </ul>
<p>La fuente para mascotas parece estar sucia incluso tras limpiarla.</p>	<ul style="list-style-type: none"> <li>• Si hay una sustancia calcárea blanca en la fuente para mascotas, su fuente para mascotas puede tener una acumulación de depósitos minerales del agua dura. Para eliminar estos depósitos, limpie las piezas de la fuente para mascotas con una solución de 80% de agua y 20% de vinagre. Después aclare bien todas las piezas. Para evitar que esto suceda, utilice agua filtrada o purificada en lugar del agua dura del grifo.</li> </ul>

## Garantía

### Garantía de dos años no transferible limitada

Este producto cuenta con el beneficio de una garantía limitada del fabricante. Puede encontrar toda la información de la garantía aplicable a este producto, así como sus términos, en [www.petsafe.net](http://www.petsafe.net) y también estarán disponibles al contactar con su Centro de atención al cliente local.

Radio Systems PetSafe Europe Ltd., 2nd Floor, Elgee Building, Market Square, Dundalk, Co. Louth, Irlanda

## Conformidad



Este equipo cumple las directivas EMC y de voltaje bajo. Los cambios o modificaciones no autorizados que se hagan a este producto, sin ser previamente aprobados por Radio Systems Corporation pueden infringir las normas de la Unión Europea, podrían anular la autoridad del usuario para hacer funcionar el equipo y anularán la garantía.

La Declaración de Conformidad se puede encontrar en:  
[http://www.petsafe.net/customer-care/eu\\_docs.php](http://www.petsafe.net/customer-care/eu_docs.php)

### ACMA

Este dispositivo cumple los requisitos de EMC aplicables especificados por la ACMA (Australian Communications and Media Authority).



## **Aviso importante sobre el reciclaje**

Respete las normas sobre residuos eléctricos y equipos electrónicos de su país. Este equipo debe ser reciclado. Si no necesita más este equipo, no lo deje en el sistema de recogida de basuras municipal. Devuélvalo al sitio donde lo compró para que pueda incluirse en nuestro sistema de reciclado. Si esto no es posible, contacte con el Centro de atención al cliente para más información.

---

## **Términos de uso y limitación de responsabilidad**

### **1. Términos de uso**

El uso de este Producto está sujeto a su aceptación sin modificación de los términos, las condiciones y las notificaciones aquí incluidos. El uso de este producto implica la aceptación de dichos términos, condiciones y avisos. Si no desea aceptar estos términos, condiciones y notificaciones, devuelva el producto, sin utilizar, en su paquete original, con portes pagados y asumiendo el riesgo del envío al Centro de Atención al Cliente pertinente, junto con la prueba de compra para obtener la devolución total del importe.

### **2. Uso correcto**

Si no está seguro de si este Producto es apropiado para su mascota, consulte con su veterinario o un adiestrador certificado antes de usarlo. El uso correcto incluye, sin limitación, la revisión de este manual de funcionamiento y de cualquier declaración de seguridad específica.

### **3. Uso ilegal o prohibido**

Este Producto está diseñado para ser utilizado solo con mascotas. El uso de este producto de una forma que no sea la prevista podría ocasionar una infracción de las leyes federales, estatales o locales.

### **4. Limitación de responsabilidad**

En ningún caso Radio Systems Corporation o cualquiera de sus empresas asociadas será responsable por (i) ningún daño indirecto, punitivo, accidental, especial o consecuente, o (ii) cualesquiera daño que resulte de o esté relacionado con el mal uso de este producto. El comprador asume todos los riesgos y responsabilidades derivadas del uso de este producto hasta el límite máximo permitido por la ley.

### **5. Modificación de las condiciones generales**

Radio Systems Corporation se reserva el derecho a cambiar periódicamente las condiciones generales y notificaciones bajo las que este Producto se ofrece. Si dichos cambios le han sido notificados antes de usar este producto, serán vinculantes para usted del mismo modo que si estuvieran incluidos en este documento

EN

FR

NL

ES

IT

DE

EN  
FR  
NL  
ES  
IT  
DE

Di seguito useremo le espressioni “ Noi” facendo riferimento a Radio Systems Corporation, Radio Systems PetSafe Europe Ltd., Radio Systems Australia Pty Ltd. e tutte le altre succursali o marchi di Radio Systems Corporation.

## IMPORTANTI INFORMAZIONI DI SICUREZZA

Spiegazione dei termini e dei simboli di attenzione utilizzati in questa guida



È il simbolo di allerta sicurezza. Si usa per avvisare di ogni possibile rischio di infortunio alle persone. Osservare tutti i messaggi di sicurezza segnalati da questo simbolo per evitare possibili infortuni o la morte.

### **AVVERTENZA**

**AVVERTENZA** indica una situazione di rischio che, se non evitata, potrebbe provocare la morte o gravi lesioni.

### **ATTENZIONE**

**ATTENZIONE**, utilizzato senza il simbolo di allerta sicurezza, indica una situazione di pericolo che, se non evitata, potrebbe nuocere all'animale.

### **AVVISO**

**AVVISO** richiama l'attenzione su pratiche di sicurezza non associate a lesioni personali.

---

**AVVERTENZA** Quando si utilizzano apparecchi elettrici è necessario osservare sempre le precauzioni fondamentali di sicurezza per ridurre il rischio di incendio, scosse elettriche e/o lesioni alle persone; tra queste sono comprese le condizioni seguenti:

- Al fine di ridurre il rischio di lesioni è necessario sorvegliare da vicino quando l'apparecchio è utilizzato da o in prossimità di bambini.
- Per proteggere da scosse elettriche, non immergere in acqua o in altri liquidi il cavo elettrico di alimentazione o la spina.
- Non usare all'esterno. Non far funzionare a secco. **ESCLUSIVAMENTE PER USO IN AMBIENTI RESIDENZIALI CHIUSI.**
- Non tirare il cavo elettrico di alimentazione afferrandolo per il cavo. Per scollegare dall'alimentazione, afferrare la presa, non il cavo.
- Non utilizzare alcun apparecchio se il cavo elettrico di alimentazione o la spina è danneggiato oppure se non funziona o appare danneggiato. Rivolgersi immediatamente al Centro assistenza clienti per richiedere ulteriori istruzioni.
- Apparecchi portatili - Per ridurre il rischio di scosse elettriche, non collocare o riporre l'apparecchio dove potrebbe cadere per terra, in una vasca o un lavandino.
- Scollegare sempre dall'alimentazione ogni apparecchio se deve restare inutilizzato per qualche tempo, prima di installare o rimuovere i componenti e prima della pulizia.
- Non utilizzare l'apparecchio per usi diversi da quello previsto.
- Se la spina del dispositivo si bagna, togliere elettricità nel comparto relativo a quella presa elettrica. Non provare a scollegare la spina.
- Esaminare l'apparecchio dopo l'installazione. Non collegare a una presa elettrica se c'è acqua sul cavo elettrico di alimentazione o sulla spina.

## ATTENZIONE

- Non permettere agli animali domestici di mordere o inghiottire i componenti. Se si nutrono preoccupazioni in merito alla sicurezza del cavo elettrico di alimentazione, acquistare una canalina passa-cavo (una protezione in plastica rigida) presso un negozio di ferramenta.
- I componenti in plastica della fontana per animali domestici non contengono bisfenolo A. Tuttavia, alcuni animali sono sensibili ai contenitori in plastica per l'acqua e il cibo. Se l'animale manifesta sintomi di reazione allergica alla plastica, sospendere l'uso e consultare immediatamente un veterinario.

## AVVISO

- La fontana per animali è costruita per funzionare in continuo (sempre collegata alla rete elettrica), a condizione che il livello dell'acqua sia mantenuto e che la fontana per animali sia pulita regolarmente. Controllare periodicamente la fontana per animali per prevenire danni alla pompa, poiché l'acqua si consuma o evapora e la pompa non può funzionare a secco.
- Non tentare di riparare autonomamente la pompa.
- Onde evitare che la spina o la presa si bagnino, aver cura di collegare la fontana per animali a una presa applicata sopra il livello della fontana.
- Se si rende necessario un cavo di prolunga, utilizzarne uno per la corrente nominale corretta.
- La potenza elettrica dell'apparecchio è 2,5 watt.
- Non utilizzare l'apparecchio per usi diversi da quello previsto. L'uso di accessori non consigliati o venduti dal produttore può causare condizioni di pericolo. Non modificare l'unità.
- Non installare o conservare l'apparecchio quando le condizioni climatiche o le temperature sono inferiori a 4,5 °C.
- Leggere e attenersi scrupolosamente agli avvisi importanti apposti sull'apparecchio o sulla confezione.
- Per la pulizia dei filtri non usare mai acqua saponata, perché i residui di sapone penetrano nei filtri e non possono essere rimossi. Usare solo acqua.
- Utilizzare solo i filtri di ricambio autorizzati PetSafe®. L'utilizzo di filtri non autorizzati può invalidare la garanzia

## CONSERVARE LE PRESENTI ISTRUZIONI

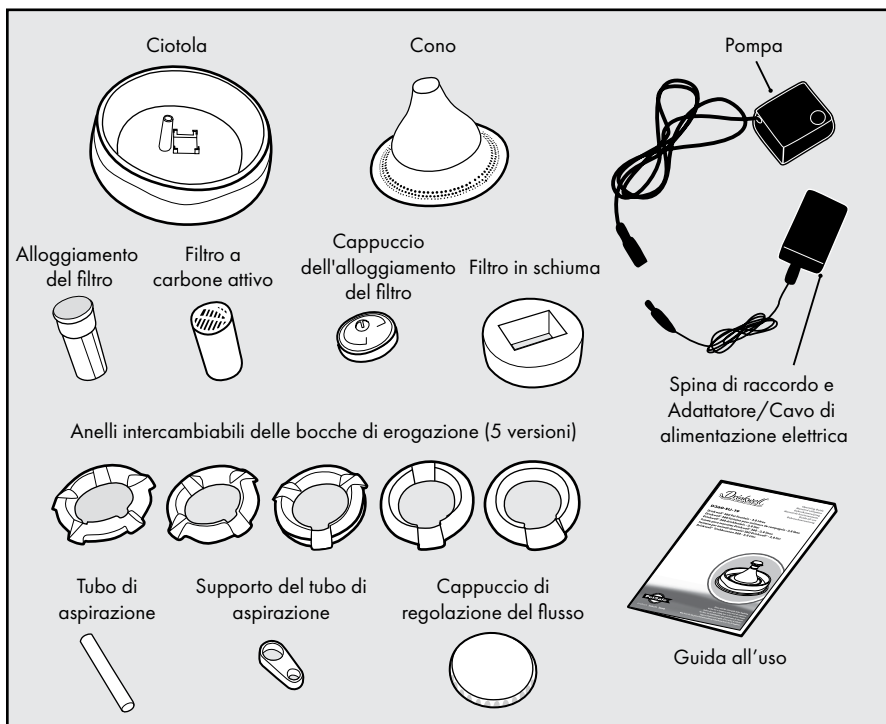
Grazie per aver scelto il marchio PetSafe®. Voi e il vostro animale meritate un'amicizia fatta di momenti indimenticabili e di comprensione reciproca. I nostri prodotti e strumenti di addestramento permettono di migliorare il rapporto tra gli animali domestici e i loro proprietari. **Per ogni domanda sui nostri prodotti o sull'addestramento del vostro cane, visitate il nostro sito all'indirizzo [www.petsafe.net](http://www.petsafe.net) o interpellate il nostro Centro assistenza clienti. Per un elenco dei numeri di telefono dei Centri assistenza clienti, visitare il nostro sito web: [www.petsafe.net](http://www.petsafe.net).**

Per usufruire della copertura integrale della nostra garanzia, è necessario registrare il prodotto entro 30 giorni sul sito [www.petsafe.net](http://www.petsafe.net). Registrando il prodotto e conservando lo scontrino, potrete usufruire della garanzia completa sul prodotto e, nel caso doveste rivolgervi al Centro di assistenza clienti, saremo in grado di aiutarvi più rapidamente. È importante sottolineare che i dati sensibili dell'utente non saranno da noi mai ceduti né venduti a terze parti. Il testo completo della garanzia si trova sul nostro sito web all'indirizzo [www.petsafe.net](http://www.petsafe.net).

## Indice

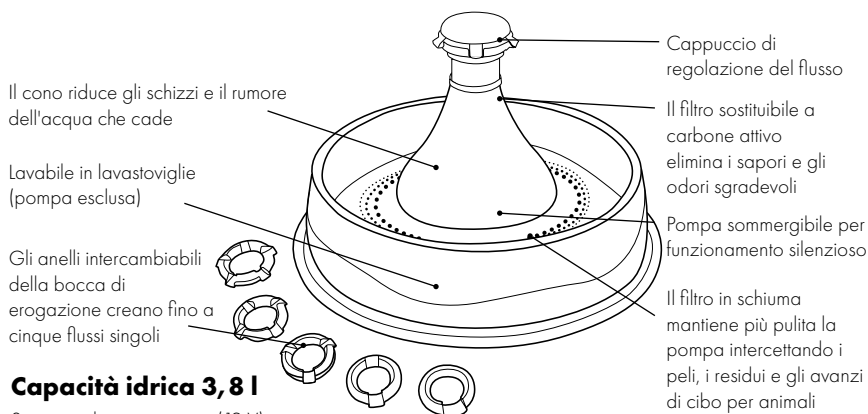
Componenti .....	71
Caratteristiche .....	71
Definizioni chiave .....	72
Istruzioni di funzionamento .....	73
Pulizia dei filtri e della fontana per animali .....	75
Manutenzione della pompa .....	77
Riassemblaggio della fontana per animali .....	78
La fontana per animali e il vostro ambiente .....	80
Consigli per l'uso .....	80
Identificazione e risoluzione dei guasti .....	81
Garanzia .....	82
Conformità .....	82
Avviso importante per il riciclaggio .....	83
Limitazione di responsabilità e condizioni di utilizzo .....	83

# Componenti



**Nota:** la fontana per animali è spedita parzialmente assemblata, tuttavia è opportuno verificare che nessuno dei componenti si sia allentato durante la spedizione.

## Caratteristiche



**Capacità idrica 3,8 l**

Sistema a bassa tensione (12 V)

## Definizioni chiave

**Ciotola:** è la base della fontana per animali. Di forma circolare, può essere trasportata afferrandola semplicemente per i bordi laterali, da sotto.

**Cono:** alloggia i componenti della fontana per animali e protegge la pompa dalla loro curiosità. Riduce inoltre gli schizzi e il rumore dell'acqua che cade.

**Alloggiamento del filtro:** si inserisce nell'apertura in alto sul cono. Alloggia il filtro e lo blocca nel cono ruotando di un quarto di giro.

**Filtro a carbone attivo:** il filtro cilindrico a carbone attivo ha una linguetta estraibile in alto e si inserisce nell'alloggiamento del filtro con la linguetta rivolta in alto per facilitarne l'inserimento e la rimozione.

**Filtro in schiuma:** intercetta peli, residui e avanzi di cibo per animali prima che raggiungano la pompa. Utilizzare il filtro in schiuma è importante perché aiuta a preservare il corretto funzionamento della pompa.

**Cappuccio dell'alloggiamento del filtro:** costituito da una vite su un cappuccio, si avvita sull'alloggiamento del filtro per mantenerlo in posizione. Serve anche da base cui collegare le bocche di erogazione intercambiabili e il cappuccio di regolazione del flusso.

**Anelli delle bocche di erogazione:** i cinque anelli intercambiabili possono essere facilmente sostituiti per tenere conto delle preferenze dell'animale e sono in grado di fornire fino a 5 flussi d'acqua per più gruppi di animali.

**Cappuccio di regolazione del flusso:** applicato sulla parte superiore della fontana per animali, regola l'afflusso di acqua semplicemente ruotando a sinistra o a destra. Ruotarlo a destra per aumentare il flusso di acqua. Ruotarlo a sinistra per ridurlo.

**Pompa:** la piccola pompa sommersibile da acquario può essere smontata per pulirla meglio. **Importante:** LA POMPA NON È LAVABILE IN LAVASTOVIGLIE! Prima di accingersi a pulire, estrarla dalla fontana per animali (vedere "Manutenzione della pompa"). La pompa dispone di una spina di raccordo che consente di rimuoverla o ricollegarla facilmente in condizioni di sicurezza.

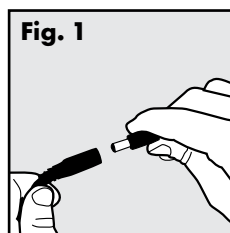


# Istruzioni di funzionamento

**Importante:** NON FAR FUNZIONARE A SECCO - ESCLUSIVAMENTE PER USO IN AMBIENTI CHIUSI.

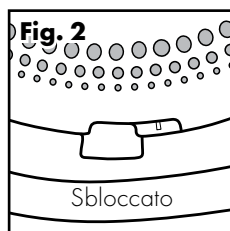
**Nota:** sciacquare tutte le parti che compongono la fontana per animali domestici con acqua tiepida prima di metterla in funzione. In questo modo verrà rimossa la polvere che rimane nel sistema durante il processo di produzione.

1. Rimuovere con cautela tutti i componenti della fontana per animali domestici dalla confezione e metterli da parte prima del montaggio.
2. Come per ogni dispositivo elettrico, verificare prima dell'uso che il cavo elettrico di alimentazione non sia intaccato o comunque danneggiato.



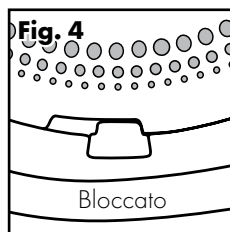
3. Verificare che la spina di raccordo sia collegata (**Fig. 1**).

4. Rimuovere il cono ruotandolo in senso antiorario per sbloccare le linguette che lo fissano alla ciotola (**Fig. 2**). Sollevare e conservare al sicuro.

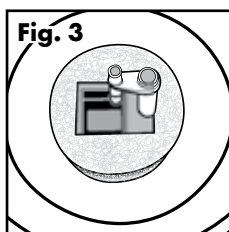


5. Verificare che il tubo di aspirazione sia inserito correttamente (spinto a fondo) nella pompa (**Fig. 3**).

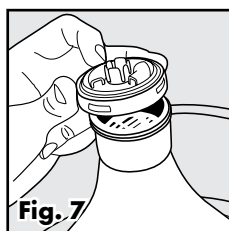
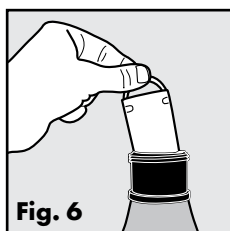
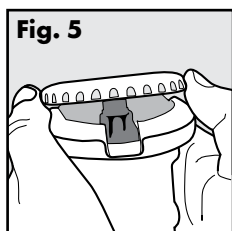
6. Riposizionare il cono e ruotare in senso orario per bloccare le linguette (**Fig. 4**).



7. Afferrare l'alloggiamento del filtro parzialmente montato e rimuovere il cappuccio di regolazione del flusso sollevandolo in alto con delicatezza - NON RUOTARE PER RIMUOVERE (**Fig. 5**). Sollevare delicatamente e rimuovere l'anello della bocca di erogazione per accedere al cappuccio dell'alloggiamento del filtro.

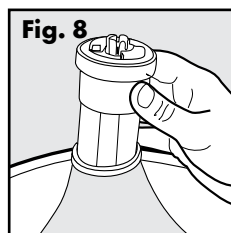


8. Svitare il cappuccio dell'alloggiamento del filtro e inserire il filtro a carbone attivo nell'alloggiamento del filtro con la linguetta di estrazione rivolta in alto (**Fig. 6**). Il filtro a carbone attivo scorrerà facilmente in posizione. Avvitare quindi il cappuccio dell'alloggiamento del filtro (**Fig. 7**).

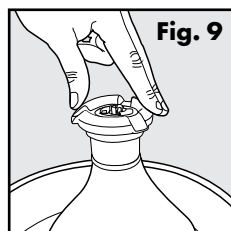


**Importante:** sciacquare accuratamente il filtro a carbone attivo con acqua fresca prima di introdurlo in sede. In questo modo si eliminerà la polvere di carbone dispersa che è peraltro innocua per l'animale. È possibile che una piccola quantità di polvere di carbone venga gradualmente rilasciata dal filtro, durante l'uso. Ciò è normale e non nuoce all'animale.

9. Allineare le scanalature laterali dell'alloggiamento del filtro con i rilievi interni dell'apertura del cono. L'alloggiamento del filtro dovrebbe innestarsi facilmente in sede. Ruotare di un quarto di giro a destra (in senso orario) l'alloggiamento del filtro finché non si blocca in posizione (**Fig. 8**).



10. Selezionare uno dei cinque anelli intercambiabili delle bocche di erogazione a seconda delle preferenze dell'animale. Posizionare l'anello selezionato sopra il cappuccio dell'alloggiamento del filtro e premere delicatamente in basso per fissare in posizione (**Fig. 9**).



11. Allineare il cappuccio di regolazione del flusso ai rilievi (**Fig. 10**) del cappuccio dell'alloggiamento del filtro. Premere leggermente in basso e il cappuccio scatterà in posizione. Con il cappuccio di regolazione del flusso installato sarà facile regolare l'intensità del flusso dell'acqua. Ruotare il cappuccio a destra per aumentare il flusso, ruotarlo a sinistra per diminuirlo.



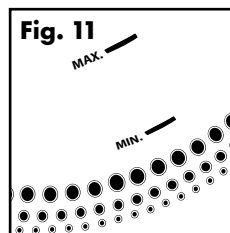
**Importante:** se si nota una riduzione del flusso d'acqua che non si risolve con una semplice rotazione del cappuccio di regolazione del flusso sul livello massimo, il filtro potrebbe essere ostruito o sporco e basterà sciacquare e pulire il suo alloggiamento. Per informazioni dettagliate sulle modalità di pulizia e manutenzione della fontana per animali, consultare la sezione "Pulizia dei filtri e della fontana per animali" di questa Guida all'uso.

12. Collocare la fontana per animali nella posizione desiderata. Non afferrarla per il cono. Utilizzare invece entrambe le mani per afferrare i bordi laterali della ciotola e sollevare. **Importante:** per aver cura del pavimento, utilizzare sempre un tappetino di protezione, quale un asciugamano o una tovaglietta all'americana che aiuterà a proteggerlo dagli schizzi d'acqua inevitabilmente prodotti dall'uso dell'animale della fontana.

13. Riempire d'acqua la ciotola della fontana per animali. Verificare che il livello dell'acqua sia almeno al MIN (minimo) perché la pompa non funzioni a secco. Questa operazione adessa la pompa approntandola per l'uso. Non riempire la fontana per animali oltre la linea di MAX (massimo) riempimento.

14. Prima di accendere la fontana per animali, verificare che il cavo di alimentazione e le mani siano asciutte. Collegare la fontana per animali a una presa elettrica.

15. Aggiungere acqua nella misura necessaria. Non permettere che il livello dell'acqua cada al di sotto del MIN (minimo), (circa 2,5 cm sopra la base della ciotola, **Fig. 11**) per non rischiare di bruciare la pompa. Le pompe di ricambio sono vendute separatamente; per acquistarle rivolgersi a un Centro di assistenza clienti. Visitare [www.petsafe.net](http://www.petsafe.net) per conoscere il numero di telefono del Centro di assistenza clienti più vicino.



## Pulizia dei filtri e della fontana per animali

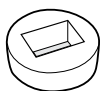
### SISTEMA DEL FILTRO

La fontana per animali è munita di due tipi di filtro da sostituire periodicamente. Il filtro a carbone attivo elimina gli odori e i sapori sgradevoli mantenendo l'acqua fresca. Il filtro in schiuma raccoglie peli, residui e avanzi di cibo per animali prima che raggiungano la pompa consentendo una filtrazione ottimale. Il sistema dei filtri manterrà la pompa più pulita e fornirà acqua più fresca all'animale.



**Filtro a carbone attivo:** i filtri vanno sostituiti ogni 2-4 settimane.

Sostituire i filtri con maggiore frequenza quando si utilizza la fontana per più animali o per animali con abbondante salivazione. **Importante:** sciacquare sempre il filtro a carbone attivo prima dell'uso. È possibile che una piccola quantità di polvere di carbone venga gradualmente rilasciata dal filtro durante l'uso. Ciò è normale e non nuoce all'animale.



**Filtro in schiuma:** sostituire il filtro in schiuma ogni 1-2 mesi, in base alla posizione della fontana e al numero di animali che l'utilizza. Se non si sostituisce il filtro al momento della pulizia, sciacquarlo interamente con acqua dolce.

I filtri sono una funzione accessoria della fontana per animali. Per il funzionamento normale, l'uso dei filtri non è obbligatorio. Tuttavia, se utilizzati in modo corretto e sostituiti regolarmente, i filtri aiutano a mantenere l'acqua più pulita e più fresca prolungando allo stesso tempo la durata della fontana per animali. Sciacquare i filtri quando si pulisce la fontana.

#### AVVISO

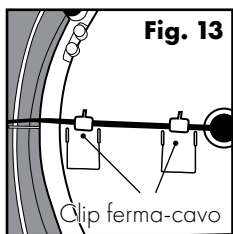
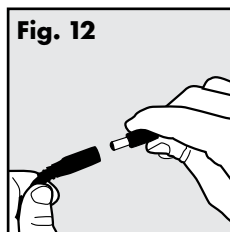
- Per la pulizia dei filtri non usare mai acqua saponata, perché i residui di sapone penetrano nei filtri e non possono essere rimossi. Usare solo acqua.
- Utilizzare solo i filtri di ricambio autorizzati PetSafe®. L'utilizzo di filtri non autorizzati può invalidare la garanzia.

## FONTANA PER ANIMALI

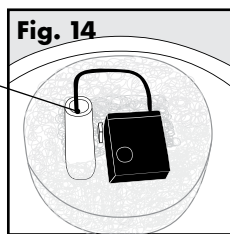
**Importante:** pulire la fontana per animali una volta alla settimana.

Per il funzionamento normale, la fontana deve essere pulita regolarmente.

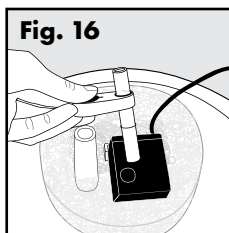
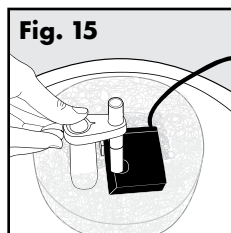
1. Scollegare la fontana per animali dall'alimentazione di rete staccando la spina di raccordo dalla pompa (**Fig. 12**).
2. Rimuovere il cappuccio di regolazione del flusso e l'anello della bocca di erogazione.
3. Rimuovere l'alloggiamento del filtro ruotando il cappuccio dell'alloggiamento del filtro in senso antiorario fino alla posizione di sblocco. Sollevare e conservare.
4. Svuotare dall'acqua la fontana per animali.
5. Quando è vuota, rimuovere il cono ruotando in senso antiorario fino a sbloccarne le linguette. Sollevare e conservare al sicuro.
6. Successivamente, capovolgere la ciotola e sganciare il cavo elettrico di alimentazione dalle due clip ferma-cavo, (**Fig. 13**). In questo modo diverrà possibile tirare il cavo attraverso il passacavo previsto per il cavo elettrico di alimentazione nella ciotola (**Fig. 14**).



Passacavo



7. Rimuovere il tubo di aspirazione sollevandone il supporto fino a liberare il tubo dalla pompa (**Fig. 15 e 16**). Diviene ora possibile rimuovere la pompa. Estrarre quindi il tubo di aspirazione dal relativo supporto.

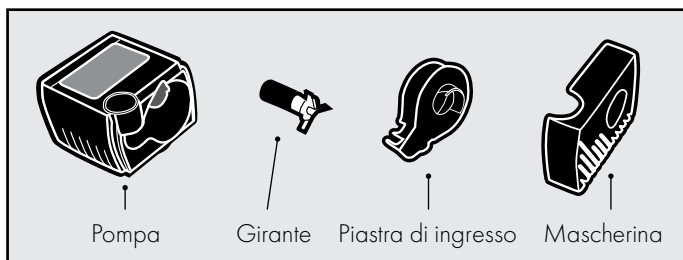


8. Rimuovere il filtro in schiuma dalla pompa. Pulire la mascherina della pompa da peli, residui e avanzi di cibo per animali eventualmente accumulati. Per istruzioni dettagliate sulla pulizia della pompa, vedere la sezione "Manutenzione della pompa".
9. Quando la fontana per animali è completamente smontata, si disporrà di 8 componenti in plastica.

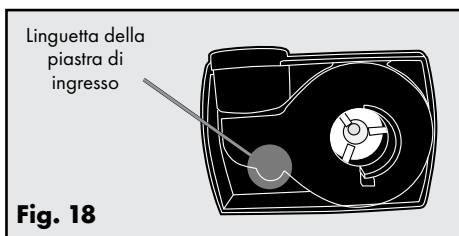
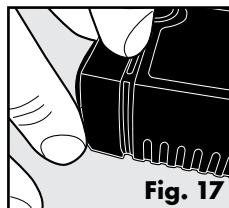
10. Pulire i componenti in plastica della fontana per animali con acqua calda e sapone. È possibile lavare la fontana per animali in lavastoviglie posizionandola sul cestello superiore. Rimuovere la pompa dalla fontana prima di collocare la fontana per animali in lavastoviglie. **NON LAVARE LA POMPA IN LAVASTOVIGLIE!** Se possibile, si consiglia di ridurre la temperatura dell'acqua all'interno della lavastoviglie.
11. Se fosse difficile raggiungere alcuni punti o angoli riposti, utilizzare bastoncini cotonati o acquistare il Kit di pulizia Drinkwell®, un kit di spazzolini composto da tre unità. Per acquistare il Kit di pulizia, visitare il nostro sito web: [www.petsafe.net](http://www.petsafe.net) e identificare il rivenditore più vicino oppure consultare un elenco dei numeri di telefono del Centro assistenza clienti per la vostra area.

## Manutenzione della pompa

**Importante:** la pulizia della pompa è essenziale per assicurare la longevità della fontana per animali e la pulizia dell'acqua. Pulire la pompa almeno ogni due settimane. Se la pompa non viene pulita regolarmente, la garanzia potrebbe essere invalidata.

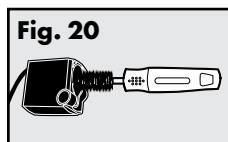
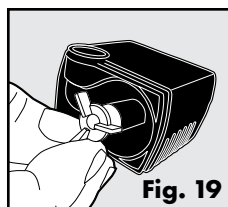


1. Rimuovere la pompa dalla fontana per animali secondo la procedura illustrata nella sezione "Pulizia dei filtri e della fontana per animali" di questa Guida all'uso.
2. Una volta estratta la pompa dalla fontana per animali, utilizzare il pollice e l'indice per premere delicatamente sui due lati della mascherina per staccarla. Potrebbe essere necessario inserire l'unghia nella commessura della mascherina facendo leva per staccarla (**Fig. 17**).
3. Staccare in seguito la piastra di ingresso ponendo l'unghia sotto il piccolo "labbro" sul lato stretto della linguetta a forma di goccia della piastra di ingresso ed estrarre per rimuovere (**Fig. 18**).
4. Quando è stata rimossa la piastra di ingresso, diviene possibile rimuovere anche la girante (elica a 3 pale, bianca) mantenuta in



posizione magneticamente. Per rimuovere la girante, introdurre l'unghia di un dito o un altro oggetto sottile sotto la pala di plastica ed estrarre dalla pompa (**Fig. 19**).

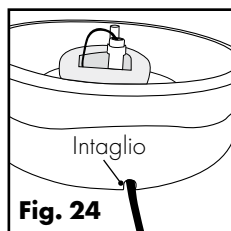
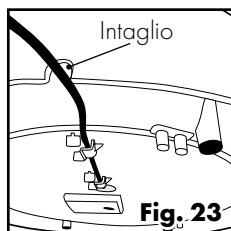
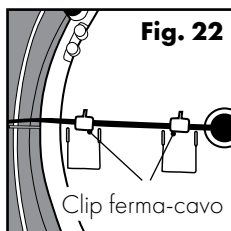
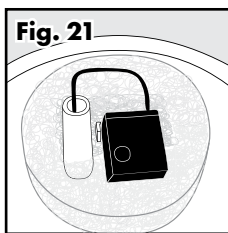
5. Smontata la pompa, è possibile pulirne le parti con acqua calda e sapone. Utilizzare un bastoncino cotonato o lo spazzolino "motorizzato" del Kit di pulizia Drinkwell® per accedere alla cavità del motore della pompa ed eliminarne la sporcizia accumulata (**Fig. 20**). Per la rimozione aggiuntiva di acqua "dura" (calcarea) e per disinfettare, pulire cavità del motore della pompa con aceto in soluzione diluita (20% aceto bianco e 80% acqua). Aver cura di sciacquare interamente con acqua dolce.



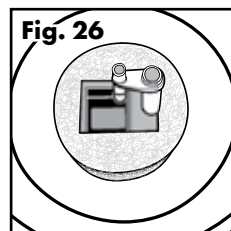
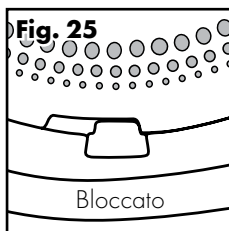
6. Quando i componenti sono puliti, rimontare la pompa e approntarla per l'uso.
- Riposizionare la girante.
  - Riposizionare la piastra di ingresso.
  - Riposizionare la mascherina.

## Riassemblaggio della fontana per animali

- Posizionare il filtro in schiuma attorno alla pompa. Verificare che il cavo elettrico di alimentazione passi sopra la parte superiore del filtro in schiuma e non sotto, così facendo il filtro di schiuma resterà in posizione.
- Con il filtro in schiuma fissato attorno alla pompa, riposizionare la pompa nella sua collocazione desiderata tra i quattro montanti al centro della ciotola. Aver cura di posizionare il foro sopra la pompa accanto al passacavo nella ciotola. Spingere delicatamente in basso per attivare le ventose.
- Riposizionare il tubo di aspirazione nel suo supporto, quindi riposizionare il supporto sul montante del passacavo allineando la linea guida sul montante alla tacca del supporto del tubo di aspirazione. Allineare attentamente il tubo di aspirazione in modo che si adatti al foro in alto sulla pompa.
- Infilare la spina di raccordo nel passacavo accanto alla pompa (**Fig. 21**). Sul fondo della ciotola, agganciare il cavo elettrico di alimentazione nella posizione finale fissandolo con le clip ferma-cavo (**Fig. 22**). Passare quindi il cavo elettrico di alimentazione fino a farlo fuoriuscire direttamente dalla fontana per animali attraverso l'intaglio sul lato della ciotola (**Fig. 23 e 24**).



5. Allineare le tre tacche attorno al cono alle linguette corrispondenti della ciotola. Ruotare quindi il cono a destra (in senso orario) per bloccare le linguette in posizione (**Fig. 25 e 26**).



6. Avvitare il cappuccio dell'alloggiamento del filtro innestando l'alloggiamento del filtro nel foro previsto sulla sommità del cono. Ruotare l'alloggiamento del filtro di un quarto di giro a destra (in senso orario) per bloccare in posizione.
7. Collocare l'anello della bocca di erogazione sopra il cappuccio dell'alloggiamento del filtro e premere leggermente in basso per assestare.

8. Riposizionare il cappuccio di regolazione del flusso allineandolo alle tre tacche del cappuccio dell'alloggiamento del filtro. Spingere delicatamente in basso per bloccare in posizione (**Fig. 27**).



9. Collocare la fontana per animali nella posizione finale desiderata. **Importante:** per aver cura del pavimento, utilizzare sempre un tappetino di protezione, quale un asciugamano o una tovaglietta all'americana che aiuterà a proteggere il pavimento dagli schizzi d'acqua inevitabilmente prodotti dall'uso dell'animale della fontana.

10. Riempire d'acqua la ciotola della fontana per animali. Verificare che il livello dell'acqua sia almeno al MIN (minimo) perché la pompa non funzioni a secco. Non riempire la fontana per animali oltre la linea di MAX (massimo) riempimento.
11. Prima di collegare la fontana per animali domestici a una presa elettrica, verificare che il cavo di alimentazione elettrica, l'adattatore e le mani siano completamente asciutti. Collegare la spina di raccordo e verificare che non vi siano parti in argento in vista, quindi inserire l'adattatore in una presa elettrica standard.

EN

FR

NL

ES

IT

DE

## La fontana per animali e il vostro ambiente

Se si abita in un ambiente umido e si hanno problemi di muffe o alghe, immergere tutti i componenti della fontana in una soluzione di aceto diluito (20% aceto bianco, 80% acqua) per 10 minuti dopo la normale pulizia. Versare inoltre la soluzione di aceto diluito nella cavità del motore della pompa.

Se l'acqua è calcarea, all'interno e sopra la pompa si possono formare piccoli depositi minerali che con il tempo possono ostacolare il movimento della girante. Per evitare di sostituire la pompa o di danneggiarla, adottare le seguenti misure:

- Pulire la pompa con maggiore frequenza.
- Lavare la pompa settimanalmente con una soluzione di aceto diluito.
- Utilizzare acqua minerale invece dell'acqua di rubinetto.

---

## Consigli per l'uso

- La prima volta che presenterete la fontana al vostro animale, questi si dimostrerà guardingo nei confronti dell'oggetto nuovo e inusuale. Una volta attivata la fontana, attendete semplicemente che l'animale vi si abitui, rispettandone i tempi. Per alcuni animali saranno necessari alcuni giorni o più per iniziare a utilizzarla, altri vi si abitueranno subito.
- L'animale potrebbe preferire che la fontana per animali sia lontano dalla ciotola del cibo. Provare a collocarla diversamente, ad esempio in una diversa area della cucina, in un bagno o un ripostiglio.
- Aggiungere cubetti di ghiaccio nella ciotola della fontana per rinfrescare e avere acqua corrente ghiacciata!



# Identificazione e risoluzione dei guasti

Le risposte a queste domande possono aiutare l'utente a risolvere la maggior parte dei problemi che potrebbero presentarsi usando la Fontana per animali domestici. Se non fossero sufficienti, contatti il nostro Centro assistenza clienti.

<b>IDENTIFICAZIONE E RISOLUZIONE DEI GUASTI</b>	
<b>PROBLEMA</b>	<b>SOLUCIÓN</b>
La pompa non funziona oppure l'acqua non fluisce più come una volta.	<ul style="list-style-type: none"><li>• Non permettere mai che il livello dell'acqua nella ciotola raggiunga il livello minimo di riempimento. Questo potrebbe provocare il surriscaldamento della pompa e arrestarne il funzionamento.</li><li>• Quando si riempie la fontana per animali domestici accertarsi che l'acqua sia stata aggiunta prima dell'accensione.</li><li>• In assenza di una pulizia regolare, la pompa potrebbe ostruirsi a causa dei peli degli animali e dei residui di cibo. La pompa dovrebbe essere pulita ogni 2-4 settimane per garantirne il corretto funzionamento.</li><li>• Riempire la fontana per animali domestici con acqua fino alla linea massima di riempimento.</li></ul>
La fontana per animali domestici è rumorosa.	<ul style="list-style-type: none"><li>• La presenza di un rumore basso ronzante è normale, ma non dovrebbe mai trattarsi di un rumore forte. Controllare il livello dell'acqua. Se il livello dell'acqua è troppo basso, la pompa farà più fatica durante il funzionamento causando un rumore più forte del normale.</li><li>• Scollegare la fontana per animali domestici per 15 secondi. Se il rumore non si arresta quando la fontana viene riaccesa, è possibile che ci siano dei residui nel girante. Rimuovere la pompa e pulire il girante. Provare a strofinare una piccola quantità di olio vegetale sul perno magnetico con un cotton fioc per lubrificare il girante.</li></ul>
Ci sono delle particelle di colore nero nella ciotola.	<ul style="list-style-type: none"><li>• Si tratta di polvere di carbone attivo granulare ed è completamente innocua per il tuo animale domestico da bere. Per evitare la presenza di carbone, sciacquare il filtro a carbone attivo in acqua fredda prima di posizionarlo nella fontana per animali domestici.</li></ul>
La fontana per animali domestici sembra avere una patina scivolosa.	<ul style="list-style-type: none"><li>• Se più di un animale domestico utilizza la fontana, l'aspetto scivoloso potrebbe essere causato dalla saliva degli animali. Per evitare l'inconveniente, cambiare l'acqua e pulire la fontana per animali domestici più frequentemente.</li><li>• Assicurarsi di risciacquare abbondantemente le parti che compongono la fontana per animali domestici. I residui di sapone possono causare la patina scivolosa.</li></ul>

EN

FR

NL

ES

IT

DE

L'adattatore è caldo al tatto.	<ul style="list-style-type: none"> <li>Scollegare la fontana per animali domestici e collegarla a un limitatore di sovratensione.</li> </ul>
La fontana per animali domestici perde.	<ul style="list-style-type: none"> <li>A volte l'acqua intorno alla fontana sono gli animali domestici stessi a farla fuoriuscire quando bevono. Alcuni animali tendono più di altri a far fuoriuscire l'acqua. Osservare l'animale quando beve per accertarsi che la causa sia questa. Se è questo il motivo, si può acquistare un tappeto per fontane per animali domestici o altri tappetini resistenti all'acqua da poter posizionare al di sotto.</li> </ul>
La fontana per animali domestici sembra sporca anche dopo averla pulita.	<ul style="list-style-type: none"> <li>Se nella fontana per animali domestici è presente una sostanza bianca e gessosa è possibile che si tratti di un accumulo di depositi minerali a causa della durezza dell'acqua. Per rimuovere questi depositi pulire le parti che compongono la fontana con una soluzione di acqua per l'80% e di aceto per il 20%. Successivamente risciacquare abbondantemente tutte le parti. Utilizzare acqua filtrata o demineralizzata invece dell'acqua del rubinetto che risulta essere più dura.</li> </ul>

## Garanzia

### Garanzia limitata non trasferibile di due anni

Questo prodotto è coperto da una garanzia limitata del produttore. Informazioni esaurienti sulla garanzia di questo prodotto e le sue condizioni sono disponibili sul sito web: [www.petsafe.net](http://www.petsafe.net) e/o possono essere richieste al Centro assistenza clienti di fiducia.

Radio Systems PetSafe Europe Ltd., 2nd Floor, Elgee Building,  
Market Square, Dundalk, Co. Louth, Irlanda

## Conformità

### CE

Questo dispositivo è stato sottoposto a test che ne hanno comprovato la conformità con la direttiva Compatibilità elettromagnetica e la direttiva Bassa tensione. Modifiche o variazioni non autorizzate da Radio Systems Corporation possono invalidare l'autorizzazione all'uso del dispositivo e rendere nulla la garanzia.

La dichiarazione di conformità è disponibile sul sito web:  
[http://www.petsafe.net/customer-care/eu\\_docs.php](http://www.petsafe.net/customer-care/eu_docs.php).

### ACMA

Il dispositivo è conforme ai requisiti EMC in vigore specificati dall'ACMA (Australian Communications and Media Authority).



# Avviso importante per il riciclaggio

Rispettare le normative per lo smaltimento delle apparecchiature elettriche ed elettroniche vigenti nel proprio Paese. Questo apparecchio deve essere riciclato. Se non fosse più necessario, non immetterlo nel normale sistema di smaltimento dei rifiuti urbani. Riportarlo al negozio dove è stato acquistato perché sia inserito nel nostro sistema di riciclaggio. Se ciò non fosse possibile, rivolgersi al Centro di assistenza clienti per ulteriori informazioni.

## Limitazione di responsabilità e condizioni di utilizzo

### 1. Termini di utilizzo

L'uso di questo prodotto è soggetto all'accettazione da parte dell'acquirente senza alcuna modifica dei termini, condizioni e avvisi quivi contenuti. L'uso di questo prodotto implica l'accettazione della totalità di tali termini, condizioni e avvisi. Se non si desiderano accettare tali termini, condizioni e avvisi, restituire il prodotto, non utilizzato, nella sua confezione originale a proprie spese e a proprio rischio, al Centro assistenza clienti di pertinenza assieme alla prova di acquisto per ottenere il rimborso completo.

### 2. Utilizzo corretto

Se si nutrono dubbi in merito all'idoneità del prodotto per il proprio animale, prima dell'uso, consultare il veterinario di fiducia o un addestratore certificato. Il corretto utilizzo comprende, a titolo esemplificativo ma non esaustivo la lettura dell'intera Guida all'uso e di ogni messaggio di attenzione pertinente.

### 3. Divieto di uso illegale o proibito

Il prodotto è stato progettato per essere utilizzato unicamente per animali domestici. L'uso del prodotto in un modo diverso da quello previsto, potrebbe violare le leggi nazionali o locali.

### 4. Limitazione di responsabilità

In nessun caso Radio Systems Corporation o una delle sue società consociate dovrà essere ritenuta responsabile per (i) danni indiretti, punitivi, accidentali, speciali o consequenziali e/o (ii) eventuali perdite o danni di qualsiasi genere insorti a causa o in modi connessi all'utilizzo indebito del prodotto. L'acquirente si assume tutti i rischi e le responsabilità per l'uso di questo prodotto nella misura massima consentita dalla legge.

### 5. Modifica dei termini e delle condizioni

Radio Systems Corporation si riserva il diritto di modificare periodicamente i termini, le condizioni e gli avvisi che disciplinano l'uso di questo prodotto. Se tali modifiche sono state notificate all'acquirente prima dell'uso del prodotto, risulteranno vincolanti per il cliente come se fossero incorporate all'interno di questo documento.

EN

FR

NL

ES

IT

DE

EN  
FR  
NL  
ES  
IT  
DE

Hinfort werden Radio Systems Corporation, Radio Systems PetSafe Europe Ltd., Radio Systems Australia Pty Ltd. sowie jede andere Konzerngesellschaft oder Marke von Radio Systems Corporation zusammen als "Wir" oder "Uns" bezeichnet.

## WICHTIGE SICHERHEITSINFORMATIONEN

Erklärung der in dieser Gebrauchsanweisung verwendeten Warnhinweise und Symbole



Das ist das Sicherheitswarnsymbol. Es wird verwendet, um Sie auf mögliche persönliche Verletzungsgefahren hinzuweisen. Befolgen Sie alle Sicherheitsmeldungen nach diesem Symbol, um mögliche Verletzungen oder den Tod zu vermeiden.

### **⚠️ WARNUNG**

**WARNUNG** weist auf eine Gefahrensituation hin, die, sofern sie nicht vermieden wird, den Tod oder eine ernsthafte Verletzung zur Folge haben könnte.

### **⚠️ VORSICHT**

**VORSICHT** weist ohne das Sicherheitswarnsymbol auf eine Gefahrensituation hin, die, sofern sie nicht vermieden wird, Ihrem Haustier Schaden zufügen könnte.

### **HINWEIS**

**HINWEIS** beinhaltet Informationen zur sicheren Verwendung nicht in Zusammenhang mit Körperverletzung.

---

### **⚠️ WARNUNG**

Bei der Verwendung elektrischer Geräte sind stets grundlegende Sicherheitsmaßnahmen zu befolgen, um das Risiko von Feuer, Stromschlag und/einer Verletzung von Personen zu reduzieren, einschließlich der folgenden Maßnahmen:

- Um das Verletzungsrisiko zu reduzieren, ist es wichtig, Kinder sorgfältig zu beaufsichtigen, wenn das Gerät von Kindern oder in der Nähe von Kindern verwendet wird.
- Zum Schutz gegen einen Stromschlag darf das Stromkabel nicht in Wasser oder andere Flüssigkeiten gelegt werden.
- Nicht im Freien verwenden. Nicht ungefüllt betreiben. NUR ZUR VERWENDUNG IN INNENRÄUMEN.
- Nicht am Stromkabel ziehen, um den Stecker aus der Steckdose zu ziehen. Am Stecker, nicht am Stromkabel ziehen.
- Verwenden Sie das Gerät nicht, wenn das Stromkabel oder der Stecker beschädigt ist oder das Gerät nicht funktioniert oder beschädigt ist. Wenden Sie sich für weitere Anweisungen bitte umgehend an die Kundenbetreuung.
- Für tragbare Geräte - Um das Stromschlagrisiko zu reduzieren, lagern oder stellen Sie das Gerät nicht an einem Ort auf, wo es hinunterfallen oder in eine Badewanne oder ein Spülbecken gezogen werden kann.
- Stecken Sie das Gerät stets aus, wenn es nicht in Gebrauch ist, bevor Sie Teile anbauen oder abnehmen, und bevor Sie es reinigen.
- Verwenden Sie das Gerät nicht für andere Zwecke als dafür vorgesehen.
- Falls der Stecker oder das Gerät nass werden, schalten Sie den Strom zu der Steckdose aus, mit der es verbunden ist. Ziehen Sie nicht den Stecker.
- Untersuchen Sie das Gerät, nachdem Sie es zusammengebaut haben. Stecken Sie es nicht an der Steckdose an, wenn Wasser am Stromkabel oder am Stecker ist.

## VORSICHT

- Achten Sie darauf, dass Haustiere an keinen Teilen des Geräts kauen oder sie verschlucken. Falls Sie Bedenken wegen des Stromkabels haben, kaufen Sie eine Kabelführung (einen harten Plastikschild) in einem Elektrogeschäft.
- Die Plastikteile des Trinkbrunnens sind BPA-FREI. Manche Tiere reagieren jedoch empfindlich auf Futter- und Wasserbehälter aus Plastik. Falls Ihr Haustier Zeichen einer allergischen Reaktion auf Plastik aufweist, verwenden Sie das Gerät bitte nicht, sondern wenden Sie sich zuerst an Ihren Tierarzt.

## HINWEIS

- Der Trinkbrunnen ist für den kontinuierlichen Betrieb vorgesehen (immer an den Strom angeschlossen), solange der Wasserstand beibehalten und der Trinkbrunnen regelmäßig gereinigt wird. Überprüfen Sie den Trinkbrunnen regelmäßig, um Schäden an der Pumpe zu vermeiden, die entstehen können, wenn die Pumpe ungefüllt betrieben wird aufgrund aufgebrauchten oder verdunsteten Wassers.
- Nehmen Sie nicht selbst Reparaturen an der Pumpe vor.
- Um zu vermeiden, dass der Stecker oder die Steckdose nass werden, sollte sich die Steckdose stets oberhalb des Trinkbrunnens befinden.
- Falls ein Verlängerungskabel nötig ist, sollte dieses entsprechend klassifiziert sein.
- Die elektrische Leistung dieses Geräts beträgt 2,5 Watt.
- Verwenden Sie das Gerät nicht für andere Zwecke als dafür vorgesehen. Die Verwendung von Anbauteilen, die nicht vom Hersteller empfohlen oder verkauft werden, kann zu unsicheren Bedingungen führen. Nehmen Sie keine Modifizierungen an dem Gerät vor.
- Lagern oder nehmen Sie das Gerät nicht in Gegenden in Betrieb, in denen es einem Klima oder Temperaturen von unterhalb 4,5 °C ausgesetzt ist.
- Lesen und befolgen Sie alle wichtigen an dem Gerät und der Verpackung aufgeführten Hinweise.
- Waschen Sie die Filter niemals mit Seifenwasser, da Seifenrückstände in die Filter gelangen und nicht wieder entfernt werden können. Spülen Sie die Filter nur mit Wasser.
- Verwenden Sie nur autorisierte Marken-Ersatzfilter von PetSafe®. Die Verwendung nicht autorisierter Filter kann zum Verlust der Garantie führen.

**BITTE BEWAHREN SIE DIESE  
GEBRAUCHSANWEISUNG AUF**

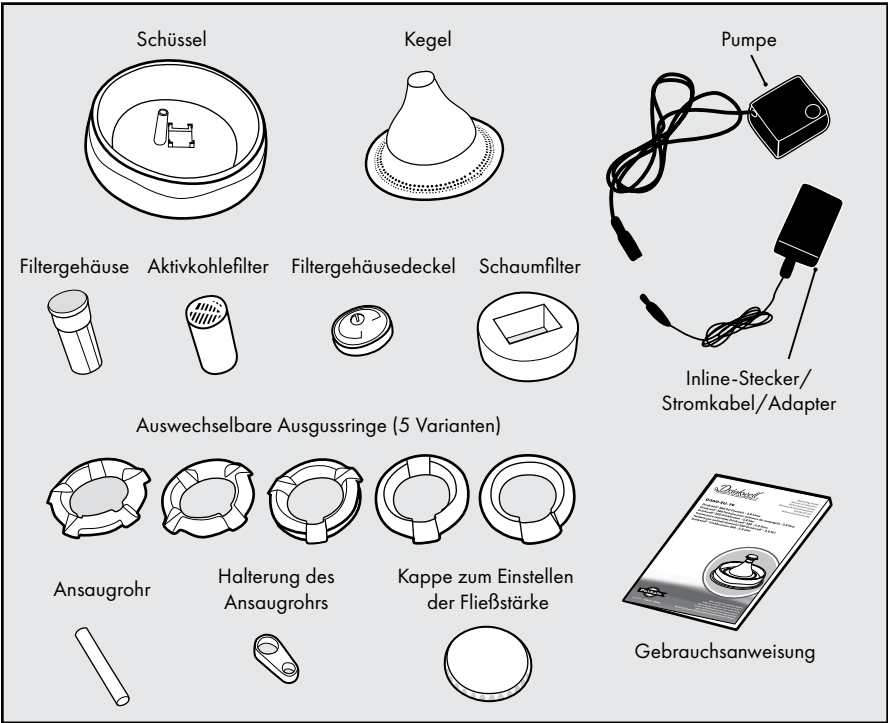
Vielen Dank für den Kauf der Marke PetSafe®. Sie und Ihr Haustier verdienen eine Freundschaft, zu der unvergessliche Momente und ein gegenseitiges Verstehen gehören. Unsere Produkte und Trainingsgeräte verbessern die Beziehung zwischen Haustieren und ihren Besitzern. **Bei Fragen zu unseren Produkten oder zum Training Ihres Haustiers besuchen Sie bitte unsere Website auf [www.petsafe.net](http://www.petsafe.net) oder wenden Sie sich an unsere Kundenbetreuung. Eine Liste der Telefonnummern der Kundenbetreuung finden Sie auf unserer Website [www.petsafe.net](http://www.petsafe.net).**

Damit Sie den maximalen Schutz für Ihre Garantie erhalten, registrieren Sie bitte Ihr Produkt innerhalb von 30 Tagen auf [www.petsafe.net](http://www.petsafe.net). Wenn Sie eine Registrierung vornehmen und die Quittung aufbewahren, profitieren Sie von der vollständigen Garantieleistung; und sollten Sie sich jemals an die Kundenbetreuung wenden müssen, können wir Ihnen schneller helfen. Das Wichtigste ist, dass wir Ihre persönlichen Daten nie an Dritte weitergeben oder verkaufen. Sämtliche Garantiedetails finden Sie auf [www.petsafe.net](http://www.petsafe.net).

## Inhaltsverzeichnis

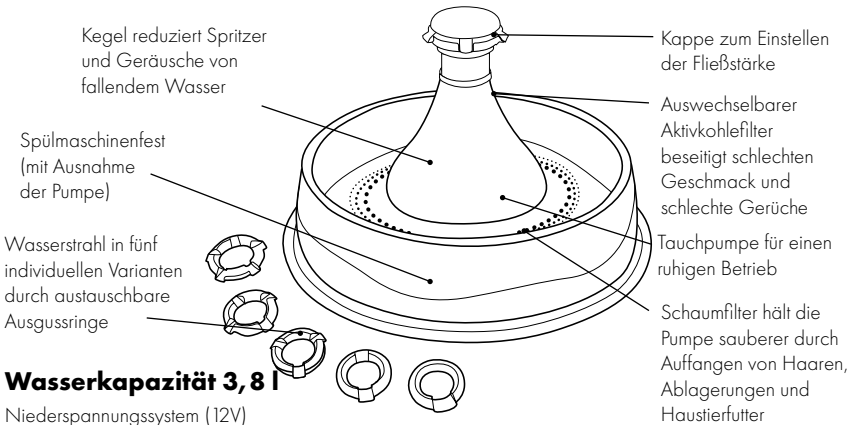
Bestandteile .....	87
Produkteigenschaften .....	87
Definitionen .....	88
Gebrauchsanweisung .....	89
Reinigung der Filter und des Trinkbrunnens .....	91
Wartung der Pumpe .....	93
Wiederzusammenbau des Trinkbrunnens .....	94
Der Trinkbrunnen und Ihre Umgebung .....	96
Benutzungshinweise .....	96
Mögliche Probleme und Lösungen .....	97
Garantie .....	98
Konformität .....	98
Wichtige Recyclinghinweise .....	99
Nutzungsbedingungen und Haftungsbeschränkung .....	99

# Bestandteile



**Hinweis:** Ihr Trinkbrunnen wird teilweise zusammengebaut geliefert. Es empfiehlt sich jedoch, sicherzustellen, dass keines der Teile des Trinkbrunnens beim Versand verloren gegangen ist.

## Produkteigenschaften



**Wasserkapazität 3,8 l**

Niederspannungssystem (12V)

# Definitionen

**Schüssel:** Die Schüssel ist die Basis des Trinkbrunnens. Die runde Schüssel kann getragen werden, indem einfach die Seitenwände von unterhalb der Schüssel gegriffen werden.

**Kegel:** Der Kegel ist das Gehäuse der Bestandteile des Trinkbrunnens und schützt die Pumpe vor neugierigen Haustieren. Der Kegel reduziert Spritzer und Geräusche von fallendem Wasser.

**Filtergehäuse:** Das Filtergehäuse wird in die Öffnung oben am Kegel eingesetzt. Es beherbergt den Filter und rastet in den Kegel ein, indem das gesamte Filtergehäuse eine Viertel Umdrehung hineingedreht wird.

**Aktivkohlefilter:** Der zylinderförmige Aktivkohlefilter verfügt oben über eine Zuglasche und wird mit der Zuglasche nach oben zeigend in das Filtergehäuse eingesetzt, so dass er einfach eingesetzt und wieder entfernt werden kann.

**Schaumfilter:** Der Schaumfilter fängt Haare, Ablagerungen und Haustierfutter auf, damit sie nicht in die Pumpe gelangen. Es ist wichtig, den Schaumfilter zu verwenden, da er hilft, die ordnungsgemäße Funktion der Pumpe zu erhalten.

**Filtergehäusedeckel:** Der Filtergehäusedeckel ist eine Kappe mit Schraube, die auf das Filtergehäuse geschraubt wird, um den Filter am Platz zu halten. Er ist das Basisteil für die Anbringung der austauschbaren Ausgüsse und der Kappe zum Einstellen der Fließstärke.

**Ausgussringe:** Die fünf austauschbaren Ausgussringe können einfach ausgewechselt werden je nach Vorliebe Ihres Haustiers und bieten bis zu 5 Wasserströme für Haushalte mit mehreren Haustieren.

**Kappe zum Einstellen der Fließstärke:** Die Kappe zum Einstellen der Fließstärke befindet sich oben am Trinkbrunnen. Mit ihr kann die Fließstärke des Wassers eingestellt werden, indem die Kappe einfach nach links oder rechts gedreht wird. Wenn sie nach rechts gedreht wird, wird die Fließstärke erhöht. Wenn sie nach links gedreht wird, wird die Fließstärke verringert.

**Pumpe:** Die kleine Aquariumtauchpumpe kann zur Reinigung auseinandergebaut werden.

**Wichtig:** DIE PUMPE IST NICHT SPÜLMASCHINENFEST! Nehmen Sie die Pumpe vor der Reinigung aus dem Trinkbrunnen (Siehe „Wartung der Pumpe“). Die Pumpe verfügt über einen Inline-Stecker für das einfache Einsetzen und Entnehmen.

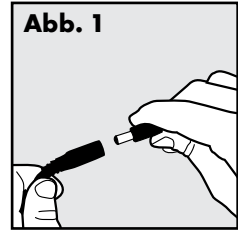


# Gebrauchsanweisung

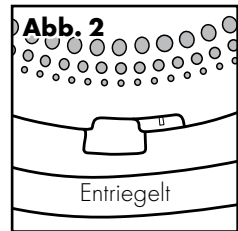
**Wichtig:** NICHT UNGEFÜLLT BETREIBEN - NUR ZUR VERWENDUNG IN INNENRÄUMEN.

**Hinweis:** Vor Inbetriebnahme des Trinkbrunnens alle Teile des Trinkbrunnens mit warmem Wasser abspülen, um das System von Staub und Rückständen vom Herstellungsprozess zu reinigen.

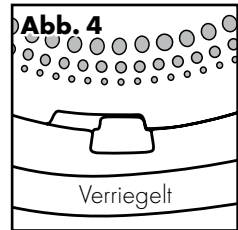
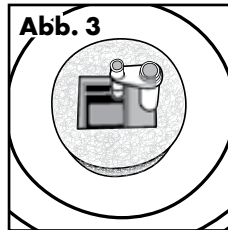
1. Nehmen Sie vorsichtig alle Bestandteile des Trinkbrunnens aus der Verpackung und legen Sie sie vor dem Zusammenbau zur Seite.
2. Überprüfen Sie wie bei allen elektrischen Geräten das Stromkabel vor Gebrauch auf Risse oder Beschädigungen.
3. Stellen Sie sicher, dass der Inline-Stecker angeschlossen ist (**Abb. 1**).



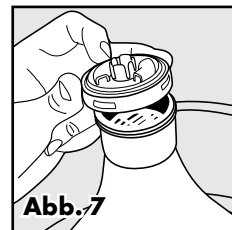
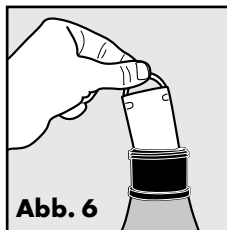
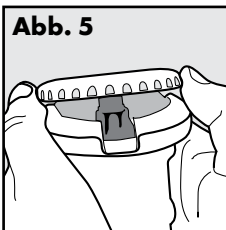
4. Entfernen Sie den Kegel, indem Sie ihn gegen den Uhrzeigersinn drehen, um die Laschen von der Schüssel zu entriegeln (**Abb. 2**). Heben Sie ihn an und stellen Sie ihn beiseite.
5. Stellen Sie sicher, dass das Ansaugrohr ordnungsgemäß in der Pumpe eingesetzt ist (ganz hinunter gedrückt ist) (**Abb. 3**).
6. Bringen Sie den Kegel wieder an, indem Sie ihn im Uhrzeigersinn drehen, um die Laschen zu verriegeln (**Abb. 4**).



7. Nehmen Sie das teilweise zusammengebaute Filtergehäuse und entfernen Sie die Kappe zum Einstellen der Fließstärke, indem Sie sie vorsichtig herausheben - NICHT DREHEN (**Abb. 5**). Heben Sie den Ausgussring vorsichtig heraus, um auf den Filtergehäusedeckel zugreifen zu können.

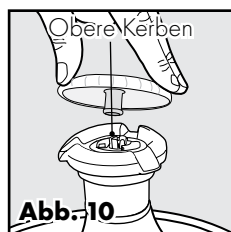
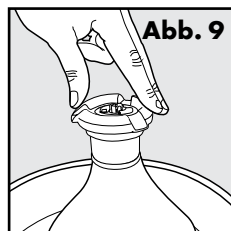
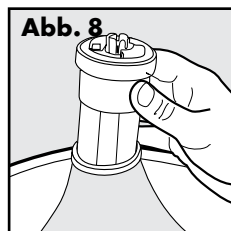


8. Schrauben Sie den Filtergehäusedeckel ab und setzen Sie den Aktivkohlefilter so in das Filtergehäuse ein, dass die Zuglasche nach oben zeigt (**Abb. 6**). Der Aktivkohlefilter sollte reibungslos hineingleiten. Schrauben Sie den Filtergehäusedeckel wieder an (**Abb. 7**).



**Wichtig:** Spülen Sie den Aktivkohlefilter gründlich unter kaltem Wasser, bevor Sie ihn in das Gehäuse einsetzen. Dadurch wird loser Kohlestaub entfernt, der unschädlich für Ihr Haustier ist. Eine kleine Menge Kohlestaub kann nach und nach freigesetzt werden, was die Lebensdauer des Filters verlängert. Dies ist normal und unschädlich für Ihr Haustier.

9. Richten Sie die seitlichen Rillen des Filtergehäuses mit den inneren Kerben der Kegelöffnung aus. Das Filtergehäuse sollte sich dann problemlos einsetzen lassen. Drehen Sie das Filtergehäuse eine Viertel Umdrehung nach rechts (im Uhrzeigersinn), bis es einrastet (**Abb. 8**).
10. Wählen Sie einen der fünf auswechselbaren Ausgussringe je nach Ihrem Wunsch oder nach Vorliebe Ihres Haustiers aus. Platzieren Sie die ausgewählten Ausgussringe oben am Filtergehäusedeckel und drücken Sie sie vorsichtig und gleichmäßig hinein (**Abb. 9**).
11. Richten Sie die Kappe zum Einstellen der Fließstärke mit den oberen Kerben (**Abb. 10**) am Filtergehäusedeckel aus. Drücken Sie die Kappe vorsichtig hinunter, bis sie einrastet. Mit der Kappe zum Einstellen der Fließstärke können Sie die Fließstärke des Wassers einfach einstellen. Drehen Sie die Kappe nach rechts, um die Fließstärke zu erhöhen und nach links, um die Fließstärke zu verringern.

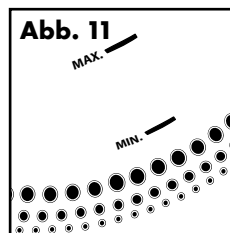


**Wichtig:** Ein Nachlassen der Fließstärke, das sich nicht durch Aufdrehen der Kappe zum Einstellen der Fließstärke beheben lässt, kann auf einen verstopften und schmutzigen Filter und/oder die Notwendigkeit der Spülung und Reinigung des Filtergehäuses hindeuten. Im Abschnitt „Reinigung der Filter und des Trinkbrunnens“ in dieser Gebrauchsanweisung finden Sie Details zur Reinigung und Wartung Ihres Trinkbrunnens.

12. Stellen Sie den Trinkbrunnen an der gewünschten Stelle auf. Heben Sie den Trinkbrunnen nicht am Kegel an, wenn er voll ist. Greifen Sie zum Anheben des Trinkbrunnens mit beiden Händen die Seitenwände der Schüssel des Trinkbrunnens.
 

**Wichtig:** Um Ihren Boden zu schützen, verwenden Sie stets eine Unterlage wie ein Handtuch oder ein Platzset. Dies hilft, Ihren Boden vor verschüttetem Wasser zu schützen.
13. Füllen Sie die Schüssel des Trinkbrunnens mit Wasser. Stellen Sie sicher, dass der Wasserstand mindestens auf Höhe der Markierungslinie MIN (Minimum) ist, so dass die Pumpe nicht ungefüllt betrieben wird. Somit wird die Pumpe auf den Gebrauch vorbereitet. Füllen Sie den Trinkbrunnen nicht über die Markierungslinie MAX (Maximum) hinaus.
14. Bevor Sie den Trinkbrunnen am Strom anschließen, stellen Sie sicher, dass das Stromkabel und Ihre Hände trocken sind. Stecken Sie den Stecker des Trinkbrunnens dann in eine Steckdose.

15. Fügen Sie nach Bedarf Wasser hinzu. Achten Sie darauf, dass der Wasserstand niemals niedriger als die Markierungslinie MIN (Minimum) ist (etwa 2,5 cm über dem Grund der Schüssel, **Abb. 11**), da sonst das Risiko besteht, dass die Pumpe ausbrennt. Ersatzpumpen können separat bei der Kundenbetreuung bestellt werden. Eine Liste mit Telefonnummern der Kundenservicezentren in Ihrer Umgebung finden Sie auf [www.petsafe.net](http://www.petsafe.net).



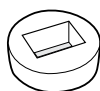
## Reinigung der Filter und des Trinkbrunnens

### FILTERSYSTEM

Der Trinkbrunnen ist mit zwei Filtertypen ausgestattet, die regelmäßig ausgewechselt werden sollten. Der Aktivkohlefilter beseitigt schlechten Geschmack und schlechte Gerüche und hält das Wasser frisch. Der Schaumfilter bietet eine optimale Filterung, indem er Haare, Ablagerungen und Haustierfutter einfängt und diese daran hindert, in die Pumpe zu gelangen. Beide Filter zusammen halten die Pumpe sauberer und bieten Ihrem Haustier frischeres Wasser.



**Aktivkohlefilter:** Die Filter sollten alle zwei bis vier Wochen ausgewechselt werden. Wechseln Sie die Filter häufiger aus, wenn Sie den Trinkbrunnen für mehrere Haustiere oder für Haustiere, die viel Speichel produzieren, verwenden. **Wichtig:** Spülen Sie den Aktivkohlefilter stets vor Gebrauch. Eine kleine Menge Kohlestaub kann freigesetzt werden, was die Lebensdauer des Filters verlängert. Dies ist normal und unschädlich für Ihr Haustier.



**Schaumfilter:** Wechseln Sie den Schaumfilter alle 1 bis 2 Monate aus, je nachdem, wo der Trinkbrunnen steht und wie viele Haustiere ihn benutzen. Falls Sie den Schaumfilter nicht bei der Reinigung auswechseln möchten, spülen Sie ihn gründlich mit frischem Wasser.

Die Filter sind ein optionales Zubehör des Trinkbrunnens. Die Verwendung der Filter ist für den normalen Betrieb nicht erforderlich. Die Filter halten jedoch bei ordnungsgemäßer Verwendung und regelmäßigem Auswechseln das Wasser sauberer und frischer und verlängern die Lebensdauer Ihres Trinkbrunnens. Die Filter können gespült werden, wenn der Trinkbrunnen gereinigt wird.

#### HINWEIS

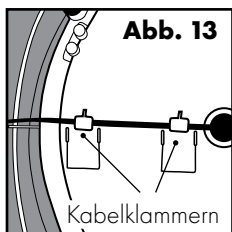
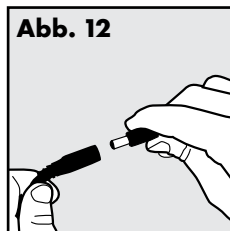
- Waschen Sie die Filter niemals mit Seifenwasser, da Seifenrückstände in die Filter gelangen und nicht wieder entfernt werden können. Spülen Sie die Filter nur mit Wasser.
- Verwenden Sie nur autorisierte Marken-Ersatzfilter von PetSafe®. Die Verwendung nicht autorisierter Filter kann zum Verlust der Garantie führen.

# TRINKBRUNNEN

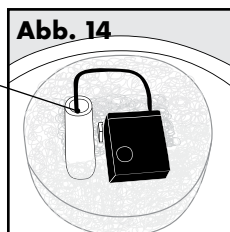
**Wichtig:** Reinigen Sie den Trinkbrunnen einmal wöchentlich.

Der Trinkbrunnen muss regelmäßig gereinigt werden, um eine normale Funktion zu gewährleisten.

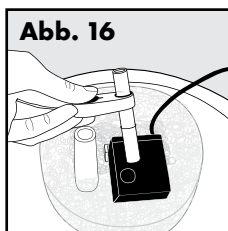
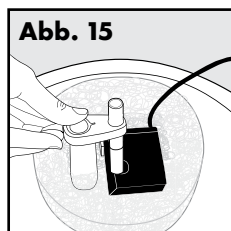
1. Trennen Sie den Trinkbrunnen vom Strom und den Inline-Stecker von der Pumpe (**Abb. 12**).
2. Entfernen Sie die Kappe zum Einstellen der Fließstärke und den Ausgussring.
3. Entfernen Sie das Filtergehäuse durch Drehen des Filtergehäusedeckels gegen den Uhrzeigersinn in die entriegelte Position. Heben Sie es geradewegs heraus und stellen Sie es beiseite.
4. Leeren Sie das Wasser aus dem Trinkbrunnen aus.
5. Sobald der Trinkbrunnen leer ist, entfernen Sie den Kegel durch Drehen gegen den Uhrzeigersinn, um die Laschen zu entriegeln. Heben Sie ihn an und stellen Sie ihn beiseite.
6. Stellen Sie als Nächstes die Schüssel auf den Kopf und nehmen Sie das Stromkabel aus den beiden Kabelklammern (**Abb. 13**). Dann können Sie das Stromkabel durch die Kabelröhre in die Schüssel ziehen (**Abb. 14**).



Kabelröhre



7. Nehmen Sie das Ansaugrohr, indem Sie es an der Halterung greifen, aus der Pumpe (**Abb. 15 & 16**). Dann können Sie die Pumpe entfernen. Schließlich kann das Ansaugrohr aus der Halterung des Ansaugrohrs genommen werden.

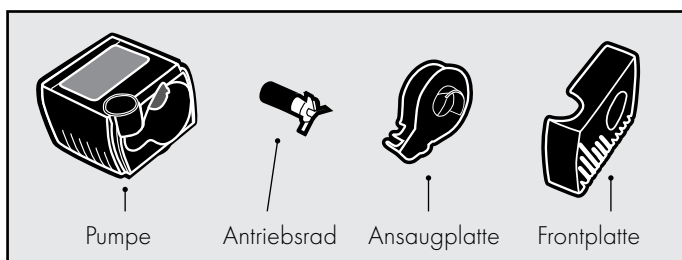


8. Nehmen Sie den Schaumfilter von der Pumpe. Reinigen Sie ihn von Haaren, Ablagerungen oder Haustierfutter, das sich möglicherweise an der Frontplatte der Pumpe angesammelt hat (im Abschnitt „Wartung der Pumpe“ finden Sie detaillierte Reinigungsanweisungen für die Pumpe).

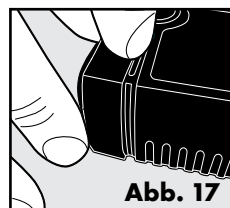
9. Sobald der Trinkbrunnen komplett auseinanderggebaut ist, haben Sie 8 Plastikteile.
10. Reinigen Sie die Plastikteile des Trinkbrunnens mit warmem Wasser und Seife. Sie können den Trinkbrunnen auch in das obere Fach der Geschirrspülmaschine stellen. Entfernen Sie jedoch die Pumpe, bevor Sie den Trinkbrunnen in die Geschirrspülmaschine stellen. **STELLEN SIE NICHT DIE PUMPE IN DIE GESCHIRRRSPÜLMASCHINE!** Falls möglich, wird es empfohlen, die Wassertemperatur der Geschirrspülmaschine zu erniedrigen.
11. Falls Sie Schwierigkeiten haben, bestimmte Stellen oder schwer zugängliche Bereiche zu erreichen, verwenden Sie ein Wattestäbchen oder kaufen Sie den Drinkwell® Reinigungssatz, einen dreiteiligen Bürstensatz. Um einen Reinigungssatz zu kaufen, besuchen Sie unsere Website auf [www.petsafe.net](http://www.petsafe.net), um einen Händler in Ihrer Gegend zu finden oder eine Liste mit Telefonnummern der Kundenbetreuung in Ihrer Gegend einzusehen.

## Wartung der Pumpe

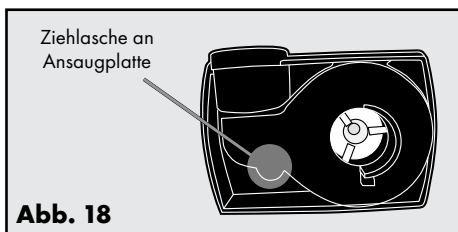
**Wichtig:** Die Reinigung der Pumpe ist wesentlich für die Haltbarkeit des Trinkbrunnens sowie für die Sauberkeit des Wassers. Reinigen Sie die Pumpe mindestens alle zwei Wochen. Die Garantie kann erlöschen, falls die Pumpe nicht regelmäßig gereinigt wird.



1. Entfernen Sie die Pumpe aus dem Trinkbrunnen, wie im Abschnitt „Reinigung der Filter und des Trinkbrunnens“ in dieser Gebrauchsanweisung erklärt.
2. Sobald die Pumpe aus dem Trinkbrunnen entfernt ist, greifen Sie mit Ihrem Daumen und Zeigefinger vorsichtig die Frontplatte und ziehen Sie sie heraus. Es kann erforderlich sein, einen Fingernagel in die Fuge der Frontplatte einzuführen, um sie aufzustemmen (**Abb. 17**).
3. Als Nächstes entfernen Sie die Ansaugplatte, indem Sie Ihren Fingernagel unter die kleine Kante an der schmalen Seite der tropfenförmigen Zuglasche der Ansaugplatte legen und sie herausziehen (**Abb. 18**).

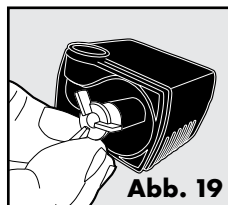


**Abb. 17**

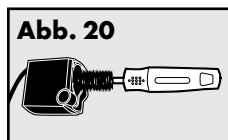


**Abb. 18**

4. Sobald die Ansaugplatte entfernt ist, können Sie auch das Antriebsrad (weißes, dreiflügeliger Propeller) entfernen, das magnetisch am Platz gehalten wird. Um das Antriebsrad zu entfernen, legen Sie einen Fingernagel oder einen anderen dünnen Gegenstand unter den Plastikflügel und heben Sie es aus der Pumpe heraus (**Abb. 19**).



5. Sobald die Pumpe auseinandergebaut ist, können Sie die Teile mit warmem Seifenwasser reinigen. Verwenden Sie ein Wattestäbchen oder die Motorbürste aus dem Drinkwell® Reinigungssatz, um Ablagerungen aus dem Hohlraum des Motors der Pumpe (**Abb. 20**). Um die Pumpe zu desinfizieren und Kalkablagerungen zu entfernen, reinigen Sie die Pumpe mit einer verdünnten Essiglösung (20 % Weißweinessig & 80 % Wasser). Spülen Sie die Hohlraum des Motors der Pumpe gründlich mit frischem Wasser.

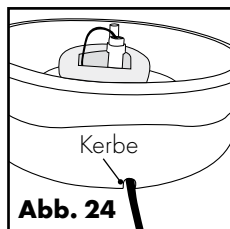
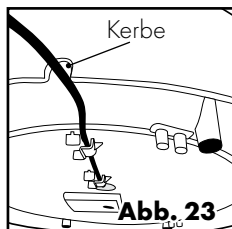
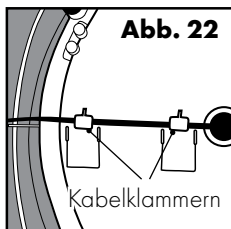
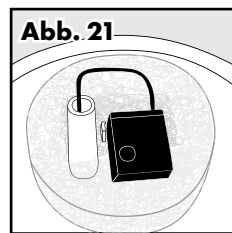


6. Sobald die Teile sauber sind, können Sie die Pumpe wieder für den Gebrauch zusammenbauen.
- Bringen Sie das Antriebsrad wieder an.
  - Bringen Sie die Ansaugplatte wieder an.
  - Bringen Sie die Frontplatte wieder an.

## Wiederzusammenbau des Trinkbrunnens

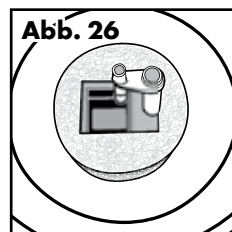
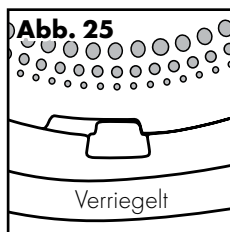
- Platzieren Sie den Schaumfilter um die Pumpe herum. Stellen Sie sicher, dass das Stromkabel über den oberen Bereich des Schaumfilters verläuft und nicht darunter, da der Schaumfilter dadurch am Platz gehalten wird.
- Wenn der Schaumfilter sicher um die Pumpe herum sitzt, bringen Sie die Pumpe wieder an ihrem Platz zwischen den vier Pfosten in der Mitte der Schüssel an. Die Öffnung oben an der Pumpe muss dabei neben der Kabelröhre positioniert sein. Üben Sie leichten Druck aus, so dass sich die Saugnäpfe festsaugen.
- Setzen Sie das Ansaugrohr wieder in die Halterung des Ansaugrohrs ein und bringen Sie dann die Halterung wieder an der Kabelröhre an, wobei Sie die Markierung an der Kabeldurchführung zur Kerbe in der Halterung des Ansaugrohrs ausrichten. Achten Sie darauf, das Ansaugrohr so auszurichten, dass es in die Öffnung oben an der Pumpe passt.

4. Führen Sie den Inline-Stecker durch die Kabelröhre neben der Pumpe (**Abb. 21**). Befestigen Sie das Stromkabel an der Unterseite der Schüssel mit den Kabelklammern (**Abb. 22**). Führen Sie als Nächstes das direkt aus dem Trinkbrunnen kommende Stromkabel durch die Kerbe an der Seite der Schüssel (**Abb. 23 & 24**).

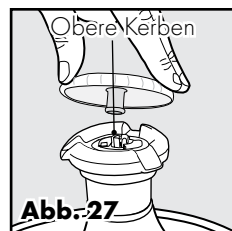


5. Richten Sie die drei Kerben um den Kegel mit den entsprechenden Laschen in der Schüssel aus. Drehen Sie als Nächstes den Kegel (im Uhrzeigersinn), bis die Laschen einrasten (**Abb. 25 & 26**).
6. Schrauben Sie den Filtergehäusedeckel an und schieben Sie das Filtergehäuse in die Öffnung oben am Kegel. Drehen Sie das Filtergehäuse eine Viertel Umdrehung nach rechts (im Uhrzeigersinn), bis es einrastet.

7. Platzieren Sie den ausgewählten Ausgussring oben am Filtergehäusedeckel und drücken Sie ihn vorsichtig hinein.



8. Bringen Sie die Kappe zum Einstellen der Fließstärke wieder an. Achten Sie dabei darauf, sie mit den Kerben am Filtergehäusedeckel auszurichten. Drücken Sie sie dann vorsichtig hinunter, so dass sie gut sitzt (**Abb. 27**).



9. Stellen Sie den Trinkbrunnen an der gewünschten Stelle auf. **Wichtig:** Um Ihren Boden zu schützen, verwenden Sie stets eine Unterlage wie ein Handtuch oder ein Platzset. Dies hilft, Ihren Boden vor verschüttetem Wasser zu schützen.
10. Füllen Sie die Schüssel des Trinkbrunnens mit Wasser. Stellen Sie sicher, dass der Wasserstand mindestens auf Höhe der Markierungslinie MIN (Minimum) ist, so dass die Pumpe nicht ungefüllt betrieben wird. Füllen Sie den Trinkbrunnen nicht über die Markierungslinie MAX (Maximum) hinaus.
11. Stellen Sie vor dem Anschließen des Trinkbrunnens sicher, dass das Netzkabel, der Stecker und Ihre Hände trocken sind. Schließen Sie den Inline-Stecker an, achten Sie darauf, dass kein Metallteil freiliegt und stecken Sie dann den Adapter in eine Steckdose.

## Der Trinkbrunnen und Ihre Umgebung

Wenn Sie in einer feuchten Umgebung leben und Probleme mit Schimmel oder Algen haben, tauchen Sie alle Teile des Brunnens nach der regulären Reinigung 10 Minuten lang in eine verdünnte Essiglösung (20 % Weißweinessig und 80 % Wasser). Schütten Sie die verdünnte Essiglösung auch in den Motorraum der Pumpe.

Falls Sie verkalktes Wasser haben, können sich an oder in der Pumpe Mineralablagerungen bilden. Dies kann schließlich dazu führen, dass sich das Antriebsrad nicht mehr ordnungsgemäß dreht. Um ein Auswechseln oder eine Beschädigung der Pumpe zu vermeiden, ergreifen Sie bitte die folgenden Vorsichtsmaßnahmen:

- Reinigen Sie die Pumpe häufiger.
- Reinigen Sie die Pumpe wöchentlich mit einer verdünnten Essiglösung.
- Verwenden Sie Flaschenwasser anstatt Leitungswasser.

## Benutzungshinweise

- Wenn Sie Ihrem Haustier den Trinkbrunnen vorstellen, kann es sein, dass es diesem neuen und ungewöhnlichen Gegenstand gegenüber misstrauisch ist. Lassen Sie Ihrem Haustier nach Inbetriebnahme Ihres Trinkbrunnens die Zeit, die es benötigt, um sich daran zu gewöhnen. Manche Haustiere benötigen vielleicht mehrere Tage oder länger, bevor sie beginnen, den Trinkbrunnen zu nutzen, während andere Haustiere ihn sofort nutzen.
- Ihr Haustier hat es vielleicht lieber, wenn Sie den Trinkbrunnen etwas entfernt von seinem normalen Futterplatz aufstellen. Versuchen Sie, ihn an einem anderen Ort aufzustellen, wie an einer anderen Stelle in der Küche oder in einem Badezimmer oder Hauswirtschaftsraum.
- Geben Sie Eiswürfel in die Schüssel, um erfrischendes, eiskaltes fließendes Wasser zu haben!



# Mögliche Probleme und Lösungen

Die Antworten auf diese Fragen sollten Ihnen dabei helfen, Probleme mit dem Trinkbrunnen zu beheben. Wenden Sie sich andernfalls bitte an unsere Kundenbetreuung.

<b>MÖGLICHE PROBLEME UND LÖSUNGEN</b>	
<b>PROBLEM</b>	<b>LÖSUNG</b>
Pumpe funktioniert nicht oder es fließt weniger Wasser als sonst.	<ul style="list-style-type: none"><li>• Achten Sie immer darauf, dass der Wasserstand in der Schüssel nicht unter den Mindeststand fällt. Anderenfalls kann die Pumpe überhitzen und ausfallen.</li><li>• Achten Sie beim Nachfüllen des Trinkbrunnens darauf, Wasser hinzuzufügen, bevor der Trinkbrunnen angestellt wird.</li><li>• Wird der Trinkbrunnen nicht regelmäßig gereinigt, kann die Pumpe mit Tierhaaren und Futterresten verstopfen. Die Pumpe muss alle 2-4 Wochen gereinigt werden, um eine einwandfreie Funktion zu gewährleisten.</li><li>• Füllen Sie den Trinkbrunnen immer bis zur maximalen Füllstandsanzeige mit Wasser.</li></ul>
Der Trinkbrunnen ist laut.	<ul style="list-style-type: none"><li>• Ein tiefes, summendes Geräusch ist normal; es soll jedoch nicht laut sein. Überprüfen Sie den Wasserstand. Wenn der Wasserstand des Trinkbrunnens zu niedrig ist, muss die Pumpe stärker arbeiten, wodurch sie lauter als normal ist.</li><li>• Trennen Sie den Trinkbrunnen 15 Sekunden von der Steckdose. Bleibt das Geräusch nach dem Wiedereinschalten bestehen, dann hat sich möglicherweise ein wenig Schmutz am Impeller verfangen. Nehmen Sie die Pumpe heraus und reinigen Sie den Impeller. Versuchen Sie, mit einem Wattestäbchen ein wenig Pflanzenöl auf die Magnethöhle zu reiben, um den Impeller zu schmieren.</li></ul>
In der Schüssel sind schwarze Teilchen.	<ul style="list-style-type: none"><li>• Hierbei handelt es sich um lose Kohlepartikel aus dem Filter, die beim Trinken vollkommen harmlos für Ihr Haustier sind. Um dies zu verhindern, spülen Sie den Aktivkohlefilter mit kaltem Wasser aus, bevor Sie ihn wieder in den Trinkbrunnen einsetzen.</li></ul>
Der Trinkbrunnen fühlt sich glitschig an.	<ul style="list-style-type: none"><li>• Wenn Sie mehrere Haustiere haben, die aus dem Trinkbrunnen trinken, kann dies vom Speichel Ihrer Tiere herrühren. Tauschen Sie das Wasser aus und reinigen Sie den Trinkbrunnen häufiger, um dies zu verhindern.</li><li>• Achten Sie darauf, die Teile des Trinkbrunnens nach der Reinigung gründlich abzuspülen. Sonst können glitschige Seifenreste verbleiben.</li></ul>

EN

FR

NL

ES

IT

DE

Der Stromadapter ist bei Berührung warm.	<ul style="list-style-type: none"> <li>Trennen Sie den Trinkbrunnen von der Stromversorgung und verbinden Sie ihn mit einem Überspannungsschutz.</li> </ul>
Der Trinkbrunnen ist undicht.	<ul style="list-style-type: none"> <li>Manchmal stammt das Wasser um den Trinkbrunnen herum von trinkenden Tieren. Manche Tiere verspritzen mehr Wasser. Achten Sie darauf, wie Ihr Haustier trinkt. Falls dies die Ursache ist, können Sie eine Trinkbrunnen-Unterlage oder eine andere Wasserfest Matte anschaffen und unter den Trinkbrunnen legen.</li> </ul>
Der Trinkbrunnen scheint auch nach der Reinigung schmutzig zu sein.	<ul style="list-style-type: none"> <li>Weißes, kalkiges Material im Trinkbrunnen könnten Kalkrückstände von hartem Wasser sein. Um diese zu entfernen, reinigen Sie die Teile des Trinkbrunnens mit einer Lösung aus 80 % Wasser und 20 % Essig. Spülen Sie anschließend alle Teile gründlich ab. Verwenden Sie gefiltertes oder gereinigtes Wasser anstatt hartem Leitungswasser, um Kalkablagerungen zu verhindern.</li> </ul>

## Garantie

### Nicht übertragbare eingeschränkte zweijährige Garantie

Dieses Produkt besitzt eine eingeschränkte Herstellergarantie. Die vollständigen Details der Garantie, die für dieses Produkt gilt, und deren Bedingungen finden Sie unter [www.petsafe.net](http://www.petsafe.net) und/oder erhalten Sie bei Ihrer Kundenbetreuung vor Ort.

Radio Systems PetSafe Europe Ltd., 2nd Floor, Elgee Building, Market Square, Dundalk, Co. Louth, Irland

## Konformität



Die Ausrüstung ist mit der EMC- und Niedrigstrom-Direktive konform. Nicht autorisierte Änderungen oder Modifikationen des Produktes, die nicht von Radio Systems Corporation genehmigt wurden, könnten die EU-Richtlinien verletzen, die Autorisierung des Benutzers zum Betreiben der Ausrüstung annullieren und die Garantie ungültig machen.

Die Konformitätserklärung finden Sie unter:

[http://www.petsafe.net/customer-care/eu\\_docs.php](http://www.petsafe.net/customer-care/eu_docs.php).

### ACMA

Das Gerät ist mit den anwendbaren EMC-Bestimmungen konform, die durch ACMA (Australian Communications and Media Authority) spezifiziert sind.



# Wichtige Recyclinghinweise

Halten Sie bitte die Bestimmungen zur Entsorgung von elektrischen und elektronischen Abfällen in Ihrem Land ein. Diese Geräte müssen recycelt werden. Wenn Sie ein Gerät nicht mehr benötigen, führen Sie es nicht dem normalen Müll bei der städtischen Müllentsorgung zu. Bitte geben Sie es dahin zurück, wo Sie es gekauft haben, damit es unserem Recyclingsystem zugeführt werden kann. Wenn dies nicht möglich ist, setzen Sie sich bitte mit der Kundenbetreuung für weitere Informationen in Verbindung.

## Nutzungsbedingungen und Haftungsbeschränkung

### 1. Nutzungsbedingungen

Dieses Produkt wird Ihnen unter der Bedingung angeboten, dass Sie es ohne eine Modifizierung der darin enthaltenen Bedingungen und Hinweise annehmen. Die Verwendung dieses Produkts stellt die stillschweigende Annahme all dieser Bedingungen und Hinweise dar. Wenn Sie diese Bedingungen und Hinweise nicht akzeptieren möchten, geben Sie das Produkt bitte unverwendet in seiner Originalverpackung und auf Ihre Kosten und Ihr Risiko an das entsprechende Kundenservicezentrum zusammen mit dem Kaufnachweis für eine vollständige Kostenrückerstattung zurück.

### 2. Richtige Verwendung

Wenn Sie nicht sicher sind, ob dieses Produkt für Ihr Haustier angemessen ist, konsultieren Sie bitte Ihren Tierarzt oder zertifizierten Trainer. Die richtige Verwendung umfasst unbeschränkt das Durchlesen der gesamten Gebrauchsanweisung und aller spezifischen Sicherheitshinweise.

### 3. Keine unrechtmäßige oder verbotene Verwendung

Dieses Produkt ist nur zur Verwendung mit Haustieren vorgesehen. Die Verwendung dieses Produkts auf eine nicht vorgesehene Weise könnte zu einer Verletzung bundesstaatlicher, staatlicher oder lokaler Gesetze führen.

### 4. Haftungsbeschränkung

Radio Systems Corporation oder eines ihrer verbundenen Unternehmen ist in keinem Fall für (i) etwaige direkte, indirekte, Straf-, Zufalls-, Sonder- oder Folgeschäden und/oder (ii) jedwede Verluste oder Schäden haftbar, die sich aus der Verwendung bzw. dem Missbrauch dieses Produkts ergeben oder damit in Zusammenhang stehen. Der Käufer übernimmt, soweit dies gesetzlich zulässig ist, in vollem Umfang alle Risiken und Haftung aus der Verwendung dieses Produkts.

### 5. Modifizierung der Bedingungen

Radio Systems Corporation behält sich das Recht vor, die Bedingungen und Hinweise, unter denen dieses Produkt angeboten wird, zu ändern. Wenn Sie über solche Änderungen vor der Verwendung dieses Produkts informiert wurden, sind diese für Sie bindend, als wären sie hierin eingeschlossen.

EN

FR

NL

ES

IT

DE

PetSafe® products are designed to enhance the relationship between you and your pet. To learn more about our extensive product range which includes Containment Systems, Training Systems, Bark Control, Pet Doors, Health & Wellness, Waste Management and Play & Challenge products, please visit [www.petsafe.net](http://www.petsafe.net).

Les produits PetSafe® sont conçus pour améliorer la relation entre vous et votre animal de compagnie. Pour en savoir plus sur notre vaste gamme de produits, comprenant des systèmes de confinement, de dressage, de contrôle de l'aboiement, des chatières, des produits consacrés à la santé et au bien-être, de gestion des déjections, ainsi qu'au jeu et aux défis, rendez-vous sur notre site [www.petsafe.net](http://www.petsafe.net).

PetSafe®-producten zijn ontworpen om de relatie tussen u en uw huisdier te verbeteren. Bezoek onze website op [www.petsafe.net](http://www.petsafe.net) voor meer informatie over onze uitgebreide productreeks die onder meer omheiningssystemen, trainingssystemen, blafbeheersing, kattenluiken, gezondheid en welzijn, afvalbeheersing en producten voor spel en uitdaging omvat.

Los productos PetSafe® están diseñados para mejorar la relación entre usted y su mascota. Para saber más acerca de nuestra amplia gama de productos, que incluyen limitadores de zona, sistemas de adiestramiento, control de ladridos, puertas para mascotas, salud y bienestar, gestión de residuos y productos de juego y reto, visite [www.petsafe.net](http://www.petsafe.net).

I prodotti PetSafe® sono progettati per migliorare la qualità della relazione tra voi e il vostro cane. Per ulteriori informazioni sulla nostra estesa gamma di prodotti comprendente sistemi antifuga, soluzioni per l'addestramento, controllo dell'abbaio, porte per animali domestici, i prodotti della linea salute e benessere, gestione dei rifiuti e gioco e prova, visitare: [www.petsafe.net](http://www.petsafe.net).

PetSafe® Produkte sind darauf ausgelegt, die Beziehung zwischen Ihnen und Ihrem Haustier zu verbessern. Um mehr über unsere breite Produktpalette zu erfahren, die Rückhaltesysteme, Trainingssysteme, Bellkontrolle, Haustiertüren, Gesundheit & Wellness, Haustiertoiletten und Sport und Spiel umfasst, besuchen Sie bitte uns auf [www.petsafe.net](http://www.petsafe.net).

Radio Systems Corporation  
10427 PetSafe Way  
Knoxville, TN 37932  
(865) 777-5404

Radio Systems PetSafe Europe Ltd.  
2nd Floor, Elgee Building, Market Square  
Dundalk, Co. Louth, Ireland  
+353 (0) 76 892 0427

[www.petsafe.net](http://www.petsafe.net)

400-1747-19/1

©2015 Radio Systems Corporation

# DO NOT PRINT THIS PAGE

<b>Radio Systems</b> <sup>®</sup> CORPORATION The world leader in pet training products	RSC Part #: 400-1747-19	
	Description: MANUAL D360-EU-19	
	Created by: GW	Updated by: TL
	Initial Creation Date: 07-13-2014	
	Approved by: L. Blake	
	Date Approved: October 5, 2015	
	Program used: InDesign CC 2015	
	Revision: 001    ECO: RSC12854	
	Revision Description: Sustaining updates	
	Revision Date: September 22, 2015	